

gorenje

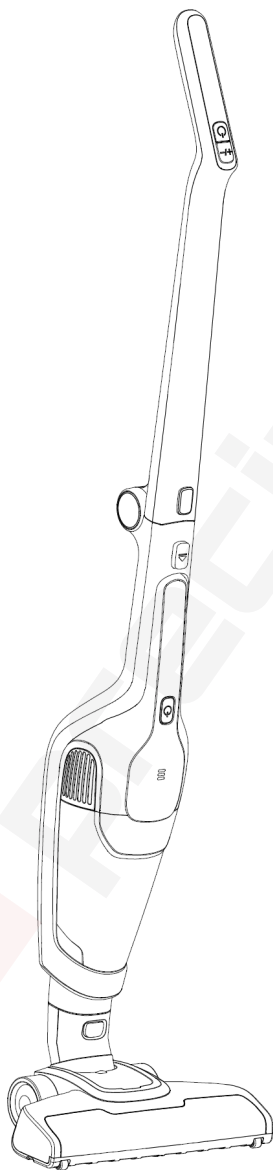

FREESTYLE II



SI	Navodila za uporabo.....	10
HR	Upute za uporabu	13
SRB MNE	Uputstva za upotrebu	16
MK	Упатства за употреба	19
EN	Instruction manual.....	22
DE	Gebrauchsanweisung	25
RO	Manual de utilizare.....	28
SK	Návod na obsluhu	31
HU	Használati utasítás	34
PL	Instrukcja obsługi.....	37
CS	Návod na použití	40
BG	Инструкции за употреба	43
UK	Інструкція з експлуатації	46
RU	Инструкция по эксплуатации	49
KZ	Инструкция по эксплуатации	52
FI	Käyttöohjeet.....	55
DA	Brugsanvisning.....	58
NO	Bruksanvisning	61
SV	Bruksanvisning	64
SQ	Manual udhëzues	67
ET	Kasutusjuhend.....	70
LV	Lietošanas pamācība	73
LT	Naudojimo instrukcija	76
EL	Εγχειρίδιο οδηγιών	79
KA	გამოყენების სახელმძღვანელო	82



1.

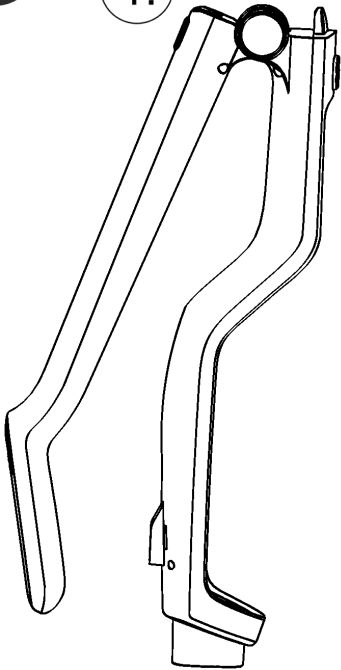

2.

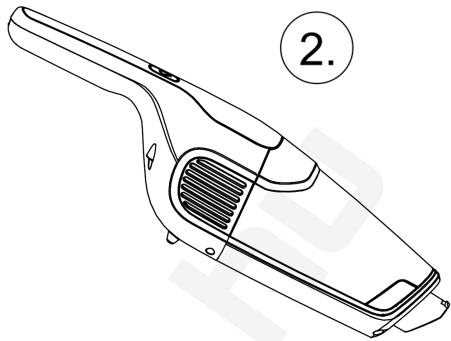

3.

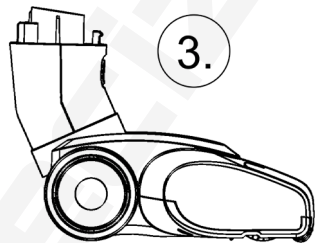

4.

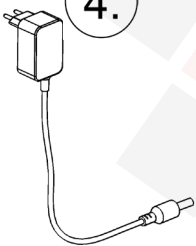

5.

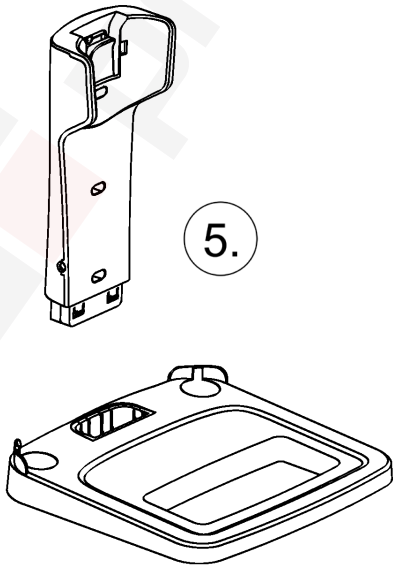

6.

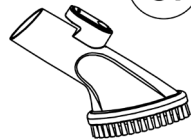

7.

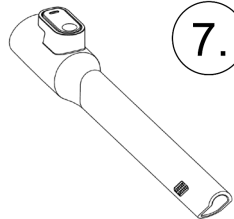

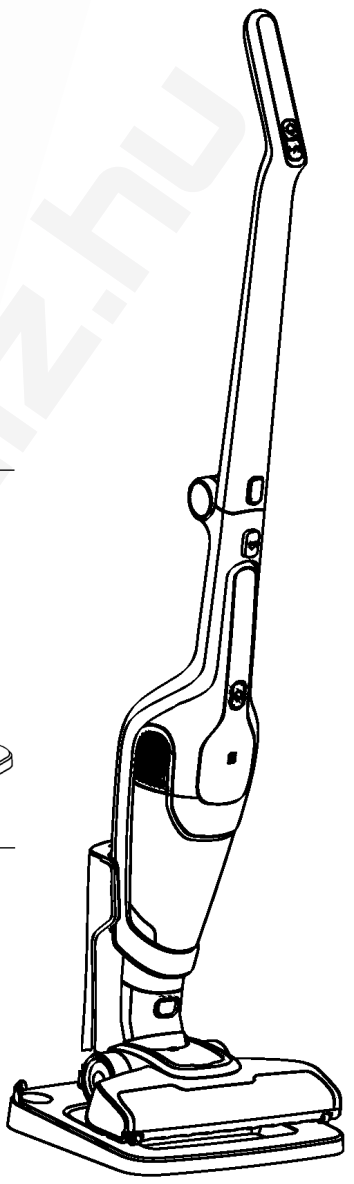
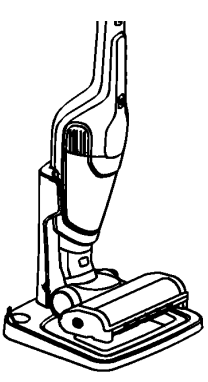
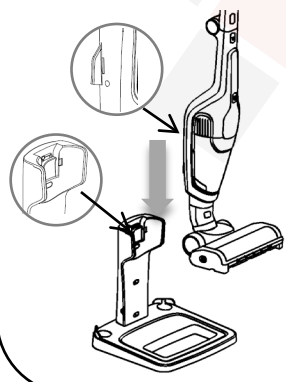
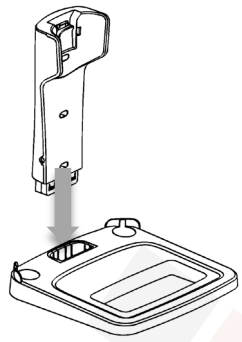
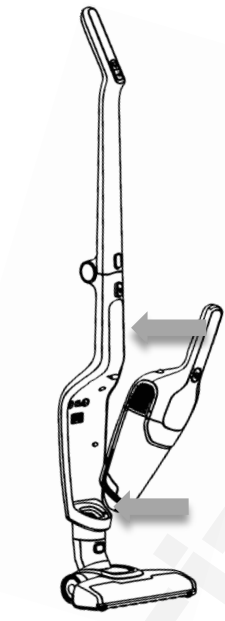
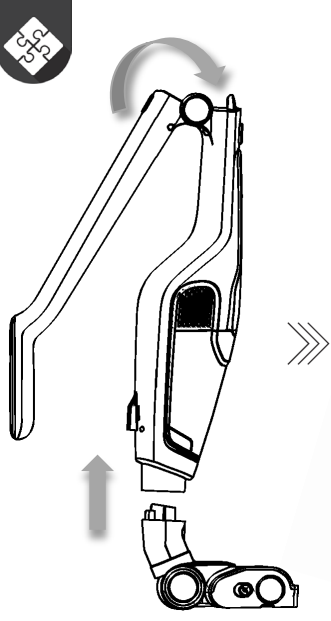

i

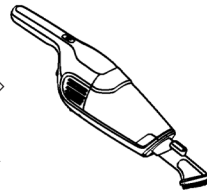
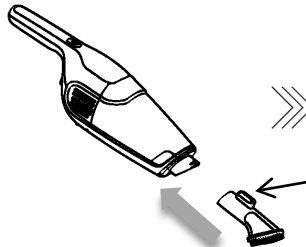
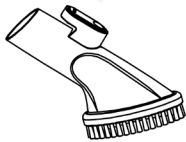
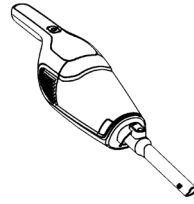
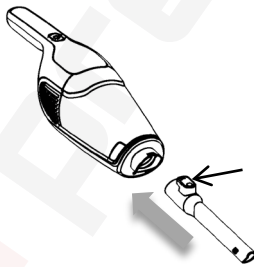
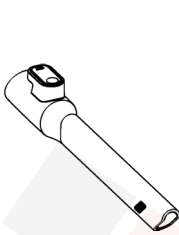
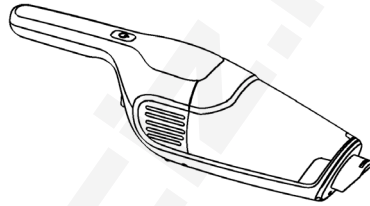
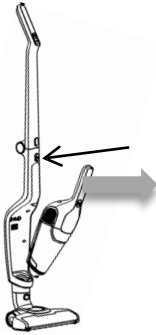
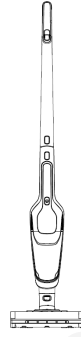
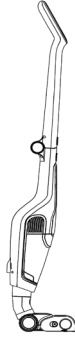
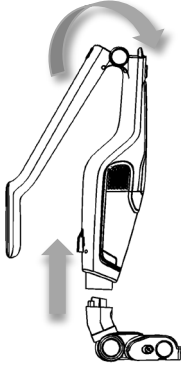



4-6h

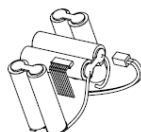
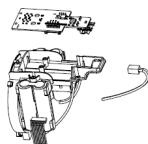
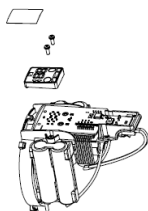
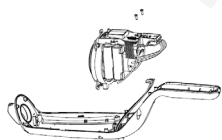
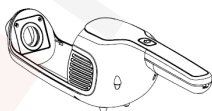
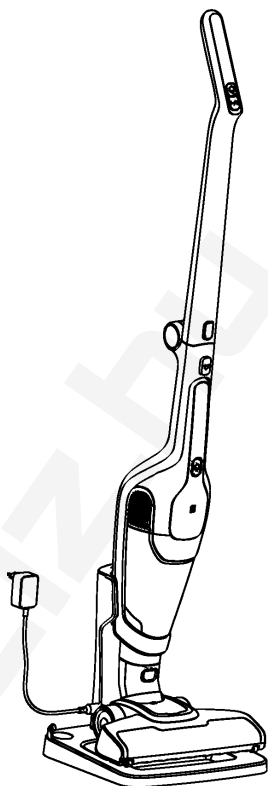
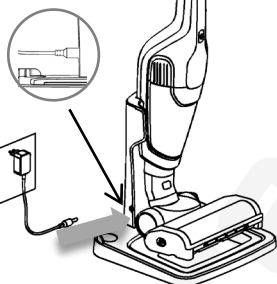
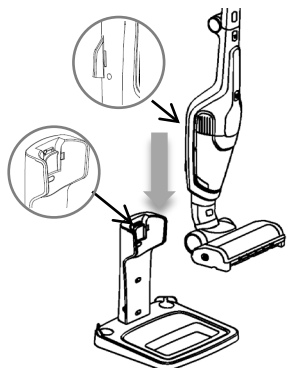

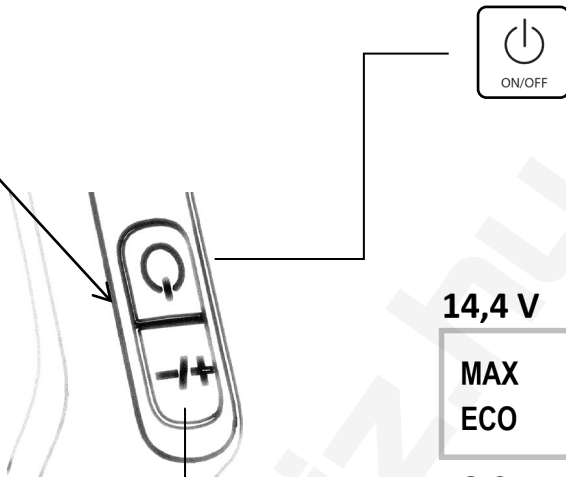
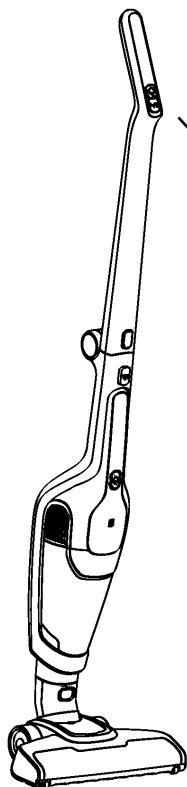

14,4 V

MAX	≥ 18 min
ECO	≥ 45 min



18,0 V

MAX	≥ 20 min
ECO	≥ 50 min

21,6 V

MAX	≥ 25 min
ECO	≥ 60 min

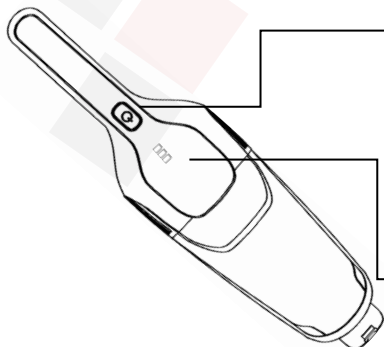

MAX



4-6h

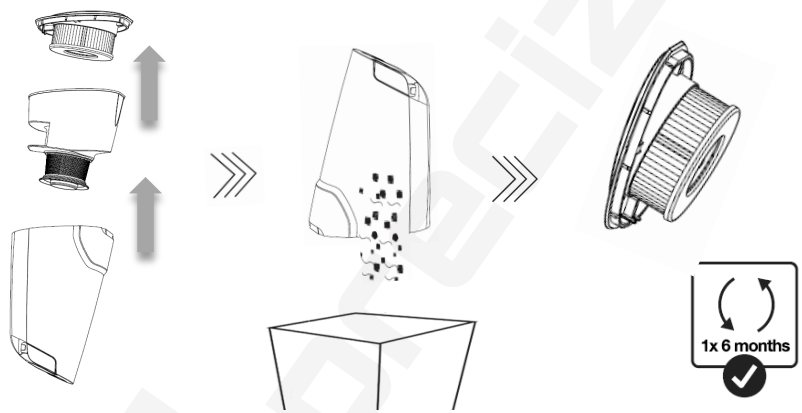
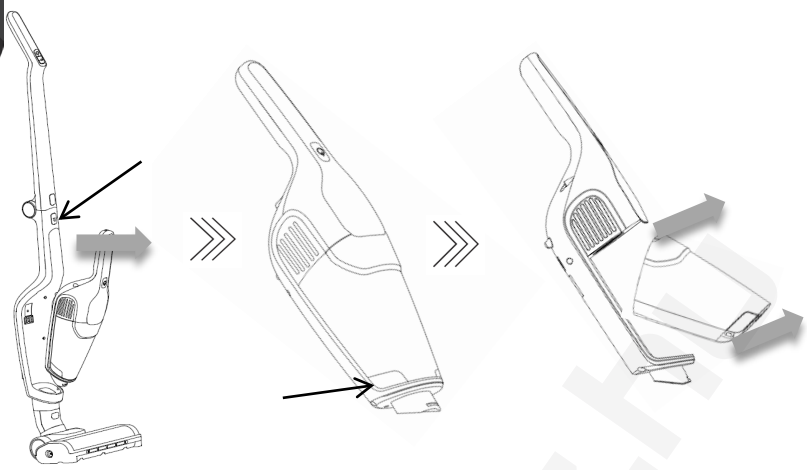

-  < 3x ✓
-  Dry well ✓
-  ✓
-  ✓

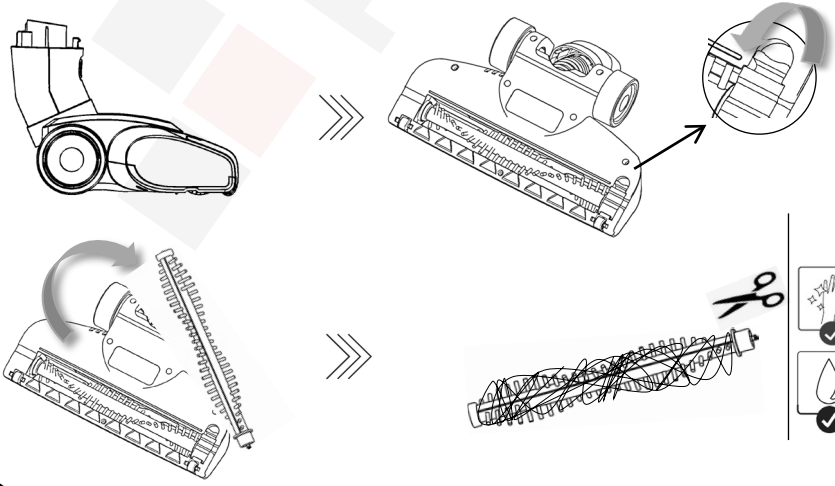

-  ✓
-  ✓
-  ✓
-  Dry well ✓

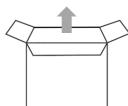
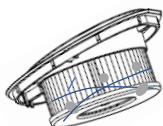
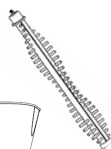
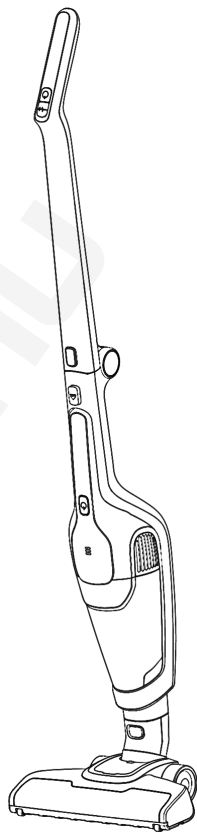
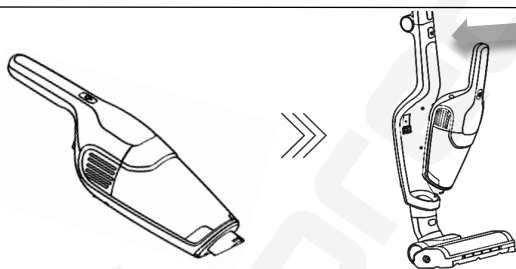
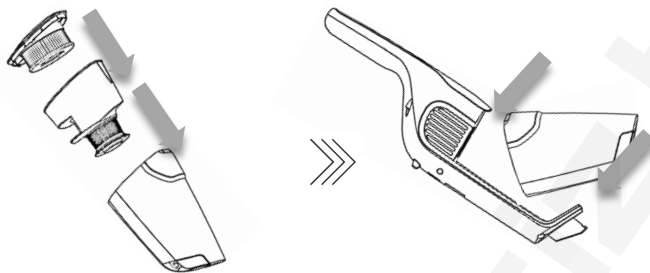
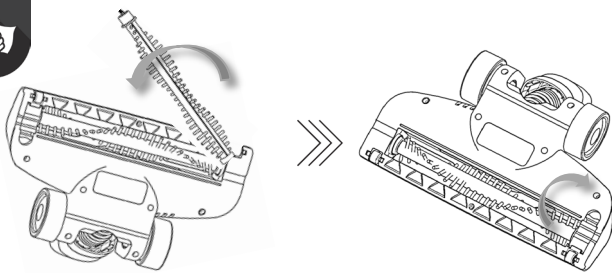

744254



Splošna opozorila

Pri uporabi sesalnika morate vedno upoštevati naslednje temeljne nasvete za varnost: Natančno preberite ta navodila in aparat uporabljajte le skladno z njimi. // Pred prvo uporabo z aparata odstranite vso zaščitno folijo ali plastiko. // Med uporabo nikoli ne puščajte aparata brez nadzora. // Preden začnete uporabljati aparat, natančno sestavite vse njegove dele. // Aparat uporabljajte le v zaprtih in suhih prostorih. // Aparat uporabljajte le z deli, ki jih priporoča proizvajalec. // Ne uporabljajte aparata, ki je padel na tla, ki je poškodovan, ki je bil hranjen na odprtem ali ki je padel v vodo. // Z rednim čiščenjem podaljšate življenjsko dobo aparata. // Pazite, da vaši lasje, viseči deli oblačil, prsti ali drugi deli telesa ne pridejo v stik z odprtimi ali premičnimi deli aparata. // Aparat ustreza vsem potrebnim standardom za elektriko ter predpisom za motenje radijskih signalov. // Aparat ni namenjen uporabi s strani otrok in oseb z zmanjšanimi fizičnimi ali psihičnimi sposobnostmi. Otroci, stari osem let ali več, ter osebe z zmanjšanimi fizičnimi, senzoričnimi in umskimi zmožnostmi ali s pomanjkljivim znanjem ter izkušnjami lahko uporabljajo ta aparat le pod ustreznim nadzorom ali če so prejele ustrezna navodila glede varne uporabe aparata in če razumejo nevarnosti, ki so povezane z uporabo aparata. Otroke pri uporabi aparata nadzorujte in pazite, da se z njim ne bodo igrali. // Otroci ne smejo čistiti in vzdrževati aparata, razen če so stari 8 let ali več in so pri delu nadzorovani. // Aparat po uporabi izklopite.

Nevarnost

Aparata ali napajalnega podstavka (ali adapterja) ne potaplajte v vodo ali katero koli drugo tekočino in ga ne spirajte pod tekočo vodo.

Posebna opozorila

Preden aparat oz. stojalo z napajalnim kablom priključite na električno omrežje, preverite, ali navedena napetost ustreza napetosti lokalnega električnega omrežja. // Ne uporabljajte poškodovanega sesalnika ali poškodovanega napajalnega podstavka (ali adapterja – odvisno od vašega modela sesalnika). // Če je napajalni podstavek (ali adapter) poškodovan, ga zamenjajte samo z originalnim nadomestnim delom, da se izognete nevarnosti. // V adapter je vgrajen transformator. Odstranitev in menjava adapterja z drugim nista dovoljeni, saj lahko pride do nevarne situacije. // Sesalnik polnite samo s priloženima adapterjem in napajalnim podstavkom. Adapter se med polnjenjem segreje. To je povsem običajno. (Odvisno od vašega modela, če adapter sploh vključuje.) // Med polnjenjem izklopite aparat. // Nikoli ne uporabljajte sesalnika brez filtrov ali nameščene filtrirne enote. // Odprtine za odvodni zrak med sesanjem ne smejo biti blokirane. // Sesalnik uporabljajte samo za domačo uporabo in v notranjih prostorih. // Sesalne odprtine ohranjajte čiste in zračno pretočne, kar zagotavlja optimalno in nemoteno sesalno moč aparata. Zelo priporočljivo je redno čiščenje odprtih delov sesalne cevi in odstranitev prahu, las ali česar koli drugega, kar lahko zamaši pretok zraka. // Pred čiščenjem stojala oz. napajalnega podstavka le-tega izključite iz omrežne vtičnice. // Nikoli ne uporabljajte sesalnika za čiščenje gorečih delcev ali opilkov, cigaretnih ogorkov, vžigalic, tekočih snovi (npr. vode, pene za preproge), ostrih, koničastih predmetov (razbitin stekla ipd.). // Sesalne cevi ali odprtega dela aparata nikoli ne približujte obrazu in telesu. // Sesalnika nikoli ne uporabljajte za sesanje gradbenega materiala (kot npr. fini pesek, apno, cementni prah, prah iz tonerjev itd.). To lahko povzroči poškodbe aparata.

Težave in rešitev

Težava	Možen razlog	Rešitev
Sesalnik ne deluje.	Baterija je prazna. Ročni sesalnik ni pravilno priključen.	Napolnite baterijo. Pravilno priključite ročni sesalnik na trup.
Zmanjšana moč sesanja.	Posoda za prah je polna. Filter je zamašen. Zamašena cev za dovod zraka ali zamašen valj električne krtače.	Odstranite prah. Očistite ali zamenjajte filter. Očistite električno krtačo.
Sesalnika ni možno polniti.	Polnilnik ni priključen na vtičnico. Vtičač polnilnika ni priključen na vtičnico na nosilcu trupa. Ročni sesalnik ni priključen na trup.	Priključite polnilnik v vtičnico. Priključite polnilnik v nosilec trupa. Priključite ročni sesalnik na trup.
Po polnjenju aparat deluje zelo kratek čas.	Aparata niste polnili dovolj dolgo. Baterija je stara.	Polnite baterijo v skladu z navodili. Zamenjajte baterijo.

Okolje



Aparata po preteku življenjske dobe ne zavržite skupaj z običajnimi gospodinjskimi odpadki, temveč ga odložite na uradnem zbirnem mestu za recikliranje. Tako pripomorete k ohranitvi okolja.

Ta oprema je označena v skladu z evropsko smernico 2012/19/EU o odpadni električni in elektronski opremi (waste electrical and electronic equipment - WEEE). Smernica opredeljuje zahteve za zbiranje in ravnanje z odpadno električno in elektronsko opremo, ki veljajo v celotni Evropski Uniji.

Garancija in servis

Za informacije ali v primeru težav se obrnite na Gorenje center za pomoč uporabnikom v svoji državi (telefonsko številko najdete v mednarodnem garancijskem listu). Če v vaši državi takšnega centra ni, se obrnite na lokalnega Gorenje prodajalca ali Gorenje oddelek za male gospodinjske aparate.

Opomba: garancija na baterijo sesalnika velja 12 mesecev.

Samo za osebno uporabo!

Za lažji prevoz so nekateri deli naprave ločeno in varno nameščeni v glavni embalažni enoti. // Pred prvo uporabo preberite in upoštevajte navodila za montažo in varno uporabo. // Naprava je namenjena suhemu sesanju v domačem okolju.



DELI

- 1 Ročaj in ohišje sesalnika
- 2 Ročni sesalnik
- 3 Motorizirana talna krtača
- 4 Adapter s priključno vrstico
- 5 Stojalo
- 6 Krtača s ščetinami
- 7 Ozki nastavek



MONTAŽA

Ročaj sesalnika dvignite in ga nataknite na talno krtačo. Ročni sesalnik zataknite najprej na spodnjem delu v režo, nato pa ročaj pritisnite v ohišje sesalnika. Ko je sesalnik pravilno sestavljen, zaskoči.

Stojalo sesalnika je v dveh delih. Zgornji del nataknite na spodnji del. Pred uporabo preverite, ali je pritrjen, da ne nastanejo poškodbe pri sesalniku. Adapter priključite v odprtino, kot prikazuje slika. Sesalnik polnite vsaj 1 m od ogrevalnih površin.



UPORABA

Sesalnik lahko uporabljate z nastavki ali brez. Glejte naslednja navodila.

- 1 Talno krtačo priklopite na ročaj sesalnika. Uporabimo jo lahko za sesanje vseh talnih površin (sesanje suhih talnih površin).
- 2 Ozki nastavek nataknite na ročni sesalnik. Namenjen je sesanju ožjih in težje dostopnih delov (koti, zofa, pajčevine, za radiatorji ...).
- 3 Nastavek z mehkmimi ščetinami nataknite na ročni sesalnik. Primeren je za sesanje vseh občutljivih površin.



POLNENJE

Sesalnik pravilno nataknite na polnilno postajo. // Zaradi varnosti priporočamo, da je aparat med polnjenjem vsaj 1 m odmaknjen od grelnih teles. // Med polnjenjem se na prikazovalniku prikazuje odstotek napoljenosti. // Med polnjenjem aparata ni možno vklopiti.



UPRAVLJANJE

- 1 Na ročaju sesalnika je gumb za vklop/izklop. Sesalnik ima 2 hitrosti: ECO (varčevanje s porabo baterije, najdaljši čas delovanja z enim polnjenjem), MAX (srednje dolg čas delovanja z enim polnjenjem),
- 2 Ročni sesalnik ima samo eno hitrost – MAX.
- 3 Zaslona prikazuje napolnjenost sesalnika. Med delovanjem se lučke ugašajo in med polnjenjem se lučke prižigajo



POSODA ZA PRAH IN FILTRI

Posoda za prah in filtri

Za čiščenje posode za prah odstranite ročni sesalnik z ohišja. // Na ročnem delu hkrati pritisnite oba gumba na spodnjem delu posode. // Najprej odstranite spodnji del, nato pa nagnite in potegnite posode iz ročnega sesalnika. // Iz posode za prah potegnite filter s tulcem. // Filter potegnite iz tulca z mrežico. // Posodo, tulec in filter lahko obrišete, stresete ali sperete z mlačno vodo. Pri tem bodite previdni, saj lahko z nepravilno uporabo poškodujete dele sesalnika. // Pred ponovno namestitvijo posode na aparat poskrbite, da so vsi deli popolnoma suhi. // Posodo s tulcem in filtrom namestite tako, da najprej posodo potisnete pod zgornji del zgornjega ročnega sesalnika in nato spodnji del pritisnete v spodnji del. // Nikoli ne sesajte brez vstavljenega filtra za prah.

Menjava filtra

Če opazite, da je filter poškodovan, ga nemudoma zamenjajte. Ob redni uporabi priporočamo menjavo filtra vsakih 6 mesecev, da zagotovite najdaljšo življenjsko dobo sesalnika.

Motorizirana krtača

Na spodnjem delu krtače je gumb, ki ga povleče k sebi in odstranite valjček iz krtače. // Stresite valjček na krtači in s škarjami previdno odrezite navite smeti in lase na krtači v za to pripravljenem toru. // Las in niti nikar ne vlecite, da ne poškodujete ščetin na valjčku. // Valjček namestite nazaj v krtačo. // Valjček je pravilno nameščen, ko slišite rahel klik in je stranski zatič varno pritrjen na ohišje krtače.



ODSTRANJEVANJE APARATA

Če želite aparat zamenjati oz. ga ne potrebujete več, pomislite ob tem tudi na zaščito okolja.

Akumulatorsko baterijo odstranite le takrat, ko boste želeli izdelek zavreči.

Prosimo, da ob odstranjevanju baterije upoštevate navodila in varnostne ukrepe:

Aparat izključite iz električnega omrežja. // Baterija mora pred odstranitvijo biti popolnoma prazna. // Sledite priloženim slikovnim navodilom. // Eno za drugo prerežite žici, ki sta najbližje bateriji, in baterijo odstranite. // Nikar ne prerežite obeh žic hkrati, da ne nastane kratki stik. Čeprav je baterija prazna, lahko zaradi nepravilnega odstranjevanja nastane kratki stik, ki lahko povzroči dim, tenje ali celo požar.

Opća upozorenja

Kod korištenja usisivača uvijek morate uvažavati sljedeće temeljne savjete glede sigurnosti: Detaljno pročitajte ove upute, i koristite uređaj samo u skladu s njima. // Prije prve uporabe sa uređaja odstranite svu zaštitnu foliju ili plastiku. // Tijekom uporabe uređaj nemojte nikad ostavljati bez nadzora. // Prije nego što počnete koristiti uređaj, precizno sastavite sve njegove dijelove. // Uređaj koristite isključivo u zatvorenim i suhim prostorijama. // Uređaj koristite samo sa dijelovima koje preporučuje proizvođač. // Nemojte koristiti uređaj koji je pao na tlo, koji je oštećen, koji je bio držan vani na otvorenom, ili koji je pao u vodu. // Redovitim čišćenjem produžavamo životni vijek uređaja. // Pazite da vam kosa, viseći dijelovi odjeće, prsti, ili neki drugi dijelovi tijela ne dođu u dodir s otvorenim ili pomičnim dijelovima uređaja. // Uređaj je sukladan svim potrebnim standardima za električnu energiju, kao i propisima glede ometanja radijskih signala. // Uređaj nije namijenjen za to da ga koriste djeca niti osobe smanjenih fizičkih ili psihičkih sposobnosti. Djeca starija od osam godina, kao i osobe smanjenih fizičkih, osjetljivih ili umnih sposobnosti, ili osobe s nedostatkom znanja i iskustava, smiju koristiti uređaj isključivo pod odgovarajućim nadzorom, odnosno ako su upoznate sa sigurnom uporabom uređaja, i ako jasno razumiju opasnosti koje su povezane s uporabom uređaja. Djecu uvijek kontrolirajte pri uporabi uređaja i nemojte dozvoliti da ga koriste kao igračku. // Djeca ne smiju čistiti i održavati napravu, osim ako su stariji od osam godina i ako su čitavo vrijeme pod vašim nadzorom. // Nakon uporabe isključite uređaj.

Opasnost

Uređaj i njegovo postolje za napajanje (odnosno adapter) nemojte uranjati u vodu niti bilo koju drugu tekućinu, i nemojte ih ispirati pod tekućom vodom.

Posebna upozorenja

Prije no što priključite uređaj, odnosno postolje s priključnim kabelom na električnu instalaciju, provjerite dali napon vaše kućne instalacije odgovara naponu koji je naveden na uređaju. // Nemojte koristiti oštećeni usisivač ili oštećeno postolje za napajanje (ili adapter – ovisno o Vašem modelu usisivača). // Ukoliko je postolje za napajanje (ili adapter) oštećen, smijete ga zamijeniti isključivo originalnim rezervnim dijelom, da bi time izbjegli moguće opasnosti. // U adapter je ugrađen transformator. Odstranjivanje ili zamjena adaptera s drugim adapterom nije dozvoljena, jer može dovesti do opasne situacije. // Usisivač puniti isključivo priloženim adapterom i postoljem za napajanje. Tijekom punjenja adapter se obično malo ugrije. To je posve uobičajena pojava (ovisno o vašem modelu, ukoliko se adapter uopće uključuje). // Uređaj isključite tijekom punjenja. // Usisivač nemojte koristiti bez filtera ili bez namještene filterske jedinice. // Tijekom usisavanja otvori za odvodni zrak ne smiju biti blokirani. // Usisivač koristite isključivo u kućanstvu, i samo u zatvorenim, odnosno unutrašnjim prostorijama. // Usisne otvore održavajte čistim i zračno prohodnim, što će osigurati optimalnu i nesmetanu usisnu snagu uređaja. Vrlo je preporučljivo redovito čišćenje otvorenih dijelova usisne cijevi i uklanjanje prašine, kose ili bilo čega drugoga što bi moglo začepiti protok zraka. // Prije čišćenja podnožja, odnosno postolja za napajanje, isključite uređaj iz utičnice električnog napona. // Usisivač ne smijete nikad koristiti za usisavanje gorućih djelića ili piljevine, cigaretnih opušaka, šibica, tekućih tvari (npr. pjene za čišćenje sagova), oštih, šiljatih predmeta (krhotina stakla, i slično...). // Usisne cijevi ili druge otvore na uređaju nemojte nikad

približavati obrazu i tijelu. // Usisivač nemojte nikad koristiti za usisavanje građevinskog materijala (kao što je npr. fini pijesak, vapno, cementni prah, i slično). Usisani građevinski materijal može prouzročiti nepopravljiva oštećenja na uređaju.

Otklanjanje kvarova i smetnji u radu

Problem	Moguć razlog	Rješenje
Usisivač ne radi	Baterija je prazna. Prijenosni usisivač nije pravilno postavljen.	Punjenje. Pravilno postavite prijenosni usisivač na kućište.
Smanjena usisna snaga	Posuda za prašinu je puna. Začepljen filter. Začepljen otvor ulaza zraka, odnosno valjak električne četke.	Ispraznite prašinu iz posude. Očistite ili zamijenite filter. Očistite električnu četku.
Baterija usisivača se ne može napuniti.	Punjač nije priključen u utičnicu. Utičać punjača nije ukopčan u utičnicu na postolju kućišta. Prijenosni usisivač nije pravilno postavljen na kućište.	Priključite punjač u utičnicu. Ukopčajte utičać punjača u utičnicu na postolju kućišta. Pravilno postavite prijenosni usisivač na kućište.
Baterija traje kratko vrijeme nakon punjenja.	Prekratko vrijeme punjenja. Istrošena (stara) baterija.	Napunite bateriju sukladno uputama. Zamijenite bateriju.

Očuvanje životne sredine



Nakon završetka životnog vijeka uređaj nemojte baciti zajedno s ostalim kućanskim otpadom, nego ga odvezite na službeno zbirno mjesto za recikliranje takvih uređaja. Time ćete doprinijeti očuvanju okoline.

Ova oprema označena je u skladu s europskom smjernicom 2012/19/EU glede otpadne električne i elektronske opreme (Waste Electrical and Electronic Equipment - WEEE). Smjernica opredjeljuje zahtjeve za sakupljanje i zbrinjavanje otpadne električne i elektronske opreme koji su na snazi u čitavoj Europskoj Uniji.

Garancija i servis

Za informacije ili u slučaju poteškoća pri korištenju uređaja obratite se Centru za pomoć korisnicima Gorenje u vašoj državi (spisak telefonskih brojeva naći ćete u međunarodnom garancijskom listu). Ukoliko u vašoj državi nema takvog centra, obratite se na lokalnog prodavatelja proizvođača Gorenje, ili na odjel malih kućanskih aparata Gorenje.

Napomena: Garancija na bateriju usisivača važi 12 mjeseci.

Samo za osobnu uporabu!

Radi lakšeg transporta, neki dijelovi uređaja pakiraju se odvojeno i sigurno smještaju u glavnu jedinicu za pakiranje. // Prije prve uporabe pročitajte upute za sastavljanje i sigurnu uporabu te ih se pridržavajte. // Uređaj je namijenjen suhom usisavanju u kućanstvu.



DIJELOVI

- 1 Ručka i kućište usisavača
- 2 Ručni usisavač
- 3 Motorizirana četka za pod
- 4 Adapter s kabelom za napajanje
- 5 Postolja
- 6 Četka s čekinjama
- 7 Uska mlaznica



POSTAVLJANJE

Podignite ručku usisavača i stavite je na podnu četku. Prvo umetnite ručni usisavač u utor na dnu, a zatim pritisnite ručku u kućište usisavača. Usisavač je pravilno sastavljen kada čujete kratki klik.

Postolja usisavača isporučuje se u dva dijela. Pričvrstite gornji dio na donji dio. Prije uporabe provjerite je li čvrsto pričvršćen da biste izbjegli naknadno oštećenje usisavača. Spojite adapter na otvor kao što je prikazano na slici. Usisavač puniti na udaljenosti od najmanje 1 m od bilo koje grijače površine.



UPORABA

Usisavač se može upotrebljavati s mlaznicama ili bez njih. Pogledajte upute u nastavku.

- 1 Spojite četku za pod na ručku usisavača. Može se upotrebljavati za usisavanje svih podnih površina (suhih podnih površina).
- 2 Pričvrstite usku mlaznicu na ručni usisavač. Namijenjen je usisavanju uskih i nepristupačnih područja (kutovi, kauči, paučina, iza radijatora...).
- 3 Pričvrstite mlaznicu s mekanim vlaknima na ručni usisavač. Pogodan je za usisavanje svih osjetljivih površina.



PUNJENJE

Postavite usisavač pravilno na stanicu za punjenje. // Iz sigurnosnih razloga preporučujemo da uređaj bude najmanje 1 m udaljen od bilo kojeg grijačeg tijela tijekom punjenja. // Tijekom punjenja postotak baterije pojaviti će se na zaslону. // Uređaj se ne smije uključiti tijekom punjenja.



RAD

- 1 Na ručki usisavača nalazi se tipka za uključivanje/isključivanje. Usisavač ima više brzina koje se mogu odabrati: ECO (način uštede baterije, maksimalno vrijeme rada s jednim punjenjem), MAX (srednje dugo vrijeme rada s jednim punjenjem), Ručni usisavač ima samo jednu brzinu - MAX
- 2 Svjetla pokazuju napunjenost baterije



SPREMNIK ZA PRAŠINU I FILTRI

Spremnik za prašinu i filtri

Za čišćenje spremnika prašine izvadite ručni usisavač iz kućišta. // Na nastavku istodobno pritisnite obje tipke na dnu spremnika. // Prvo uklonite donji dio i povucite spremnike iz ručnog usisavača pod kutom. // Izvucite filtar s nastavkom iz spremnika za prašinu. Izvucite filtar iz nastavka filtra s mrežicom // Spremnik, nastavak i filtar mogu se obrisati, protresti ili isprati mlakom vodom, ali budite oprezni jer nepravilno rukovanje može oštetiti dijelove usisavača. // Prije ponovnog postavljanja spremnika na uređaj provjerite jesu li svi dijelovi potpuno suhi. // Vratite spremnik s nastavkom i filtrom tako da ga prvo gurnete pod kutom ispod gornjeg dijela ručnog usisavača, a zatim gurnete donji dio u donji dio // Nikada ne usisavajte bez umetnutog filtra za prašinu.

Zamjena filtra

Ako primijetite da je filtar oštećen, odmah ga zamijenite. Uz redovitu uporabu preporučujemo zamjenu filtra svakih 6 mjeseci kako bi se osigurao najdulji vijek trajanja usisavača.

Motorizirana četka

Na donjoj strani četke nalazi se tipka koju povučete prema sebi kako biste uklonili valjak iz četke. // Protresite valjak na četki i pažljivo odrezite sve zapečljane ostatke i dlake uhvaćene u četki škarama u predviđenom utoru. // Nemojte povlačiti dlake ili niti. Jer to može oštetiti čekinje na valjku. // Vratite valjak natrag u četku. // Valjak je pravilno postavljen kada čujete lagani klik i bočni klin je sigurno pričvršćen na kućište četke.



ZBRINJAVANJE UREĐAJA

Ako želite zamijeniti uređaj ili ga više ne trebate, trebali biste također razmisliti o zaštiti okoliša.

Baterija se može izvaditi samo ako želite baciti proizvod.

Prilikom vađenja baterije slijedite upute u nastavku i slijedite sve sigurnosne mjere:

Odspojite uređaj s napajanja. // Baterija se mora potpuno isprazniti prije vađenja. // Slijedite priložene slikovne upute. // Izrežite žice najbliže bateriji jednu po jednu i izvadite bateriju. // Nemojte istodobno rezati obje žice da biste izbjegli kratki spoj. Iako je baterija prazna, nepravilno odlaganje može dovesti do kratkog spoja, što može uzrokovati dim, tinjanje ili čak požar.

Opšta upozorenja

Prilikom upotrebe usisivača uvek se morate pridržavati narednih osnovnih saveta za vašu bezbednost: Detaljno pročitajte ova uputstva i aparat koristite samo u skladu s uputstvima. // Pre prve upotrebe sa aparata odstranite svu zaštitnu foliju ili plastiku. // Tokom upotrebe nemojte ostavljati usisivač bez nadzora. // Pre nego što započnete koristiti aparat, morate precizno sastaviti sve njegove delove. // Aparat koristite samo u zatvorenim i suvim prostorijama. // Aparat koristite isključivo s delovima koje preporučuje proizvođač. // Nemojte koristiti aparat koji je pao na patos, koji je vidljivo oštećen, koji je određeno vreme bio na otvorenom, ili koji je pao u vodu. // Redovnim čišćenjem produžićete životni vek aparata. // Pazite da vam kosa, viseći delovi odeće, prsti ili bilo koji drugi deo tela ne dođu u dodir odnosno u blizinu otvora ili pomičnih delova aparata. // Aparat je napravljen u skladu s važećim nemačkim i evropskim standardima za električnu, kao i propisima u vezi smetnji radio signala. // Uređaj nije namenjen za to da ga koriste deca niti lica smanjenih psiho-fizičkih sposobnosti. Deca starija od osam godina kao i lica smanjenih fizičkih, čulnih ili mentalnih sposobnosti, ili lica sa nedostatkom iskustava i znanja, smeju da koriste ovaj aparat isključivo pod odgovarajućim nadzorom odnosno ako su upoznata sa bezbednom upotrebom aparata, i ako jasno razumeju opasnosti povezane sa korišćenjem aparata. Decu uvek kontrolišite prilikom upotrebe aparata, i nemojte dozvoliti da ga koriste kao igračku. // Deca takođe ne smeju da čiste i održavaju napravu, izuzev one koja su starija od osam godina i pod uslovom da su celo vreme pod vašim nadzorom. // Nakon upotrebe isključite rad aparata.

Opasnost

Aparat i njegovo postolje za napajanje (te adapter) nemojte potapati u vodu niti bilo koju drugu tečnost, i nemojte ih ispirati pod tekućom vodom.

Posebna upozorenja

Pre no što priključite aparat, odnosno postolje za punjenje s priključnim kablom na električnu instalaciju, proverite da li napon vaše kućne instalacije odgovara naponu koji je naveden na aparatu. // Nemojte koristiti oštećeni aparat ili oštećeno postolje za napajanje (ili adapter – ovisno o Vašem modelu usisivača). // Ukoliko je postolje za napajanje (ili adapter) oštećeno, smete da ga zamenite isključivo originalnim rezervnim delom, kako bi time izbegli moguće opasnosti. // U adapter je ugrađen transformator. Odstranjivanje ili zamena adaptera s drugim adapterom nije dozvoljena, jer može dovesti do opasne situacije. // Usisivač punite isključivo priloženim adapterom i postoljem za napajanje. Tokom punjenja adapter se obično malo ugrije. To je posve uobičajena pojava (ovisno o vašem modelu, ukoliko se adapter uopšte uključuje). // Aparat isključite tokom punjenja. // Usisivač nemojte koristiti bez stavljenih filtera ili bez nameštene filterske jedinice. // Tokom usisavanja otvori za odvodni vazduh ne smeju da budu blokirani. // Usisivač koristite isključivo u domaćinstvu, i samo u zatvorenim, odnosno unutrašnjim prostorijama. // Usisne otvore održavajte čistim i vazdušno prohodnim, što će obezbediti optimalnu i nesmetanu usisnu snagu aparata. Veoma je preporučljivo redovno čišćenje otvorenih delova usisnog creva i uklanjanje prašine, kose, niti bilo čega drugog, što bi moglo da zapuši protok vazduha. // Pre čišćenja podnožja, odnosno postolja za napajanje, isključite aparat iz utičnice električnog napona. // Usisivač ne smete nikad koristiti za usisavanje gorućih deliča ili piljevine, cigaretnih opušaka, žigica, tečnih tvari (npr. pene za

čišćenje čilima), oštih, šiljatih predmeta (krohota stakla, i slično...). // Usisna creva ili druge otvore na aparatu nemojte nikad približavati obrazu i telu. // Usisivač nemojte nikad koristiti za usisavanje građevinskog materijala (kao što je npr. fini pesak, kreč, cementni prah, i slično). Usisani građevinski materijal može uzrokovati nepopravljiva oštećenja na aparatu.

Otklanjanje kvarova i smetnji u radu

Problem	Moguć razlog	Rješenje
Ne radi	Baterija je prazna. Prenosni usisivač nije pravilno postavljen.	Punjenje. Pravilno postavite prenosni usisivač na kućište.
Smanjena usisna snaga	Posuda za prašinu je puna. Zapušen filter. Zapušen otvor ulaza vazduha, odnosno blokiran valjak električne četke.	Ispraznite prašinu iz posude. Očistite ili zamenite filter. Očistite električnu četku.
Baterija usisivača ne može da se napuni.	Punjač nije priključen u utičnicu. Utikač punjača nije uključen u utičnicu na postolju kućišta. Prenosni usisivač nije pravilno postavljen na kućište.	Priključite punjač u utičnicu. Uključite utikač punjača u utičnicu na postolju kućišta. Pravilno postavite prenosni usisivač na kućište.
Baterija traje kratko vreme nakon punjenja.	Prekratko vreme punjenja. Istrošena (stara) baterija.	Napunite bateriju u skladu s uputstvima. Zamenite bateriju.

Očuvanje životne sredine



Nakon završetka životnog veka aparat nemojte baciti zajedno s ostalim kućanskim otpadom, nego ga odvezite na službeno zbirno mesto za recikliranje takvih aparata. Time ćete doprineti očuvanju okoline.

Ova oprema označena je u skladu s evropskom smernicom 2012/19/EU u vezi otpadne električne i elektronske opreme (Waste Electrical and Electronic Equipment - WEEE). Smernica opredeljuje zahteve za sabiranje i rukovanje otpadnom električnom i elektronskom opremom koji su na snazi u celoj Evropskoj Uniji.

Garancija i servis

Za informacije ili u slučaju poteškoća u korišćenju aparata obratite se Centru za pomoć korisnicima Gorenje u vašoj državi (spisak telefonskih brojeva naći ćete u međunarodnom garantnom listu). Ukoliko u vašoj državi nema takvog centra, obratite se na lokalnog prodavca proizvoda Gorenje, ili na odeljenje malih kućanskih aparata Gorenje.

Napomena: Garancija na bateriju usisivača vredi 12 meseci.

Samo za ličnu upotrebu!

Za lakši transport, neki delovi uređaja se pakuju odvojeno i bezbedno smeštaju u glavnu ambalažnu jedinicu. // Pre prve upotrebe pročitajte i pridržavajte se uputstava za montažu i bezbednu upotrebu. // Uređaj je namenjen za suvo usisavanje u domaćinstvu.



DELOVI

- 1 Ručka i kućište usisivača
- 2 Ručni usisivač
- 3 Motorizovana četka za pod
- 4 Adapter sa kablom za napajanje
- 5 Postolja
- 6 Četka sa čekinjama
- 7 Uska mlaznica



MONTAŽA

Podignite ručku usisivača i stavite je na četku za pod. Umetnite ručni usisivač prvo u otvor na dnu, a zatim pritisnite ručku u kućište usisivača. Usisivač je pravilno sastavljen kada čujete kratak klik.

Postolja usisivača se isporučuje u dva dela. Pričvrstite gornji deo na donji. Pre upotrebe, proverite da li je čvrsto pričvršćen kako biste izbegli naknadno oštećenje usisivača. Povežite adapter sa otvorom kao što je prikazano na slici. Usisivač puniti na udaljenosti od najmanje 1 m od bilo koje površine za zagrevanje.



UPOTREBA

Usisivač se može koristiti sa nastavcima ili bez njih. Pogledajte uputstva u nastavku.

- 1 Priključite četku za pod na ručku usisivača. Može se koristiti za usisavanje svih podnih površina (suvih podnih površina).
- 2 Pričvrstite uski nastavak mlaznice na ručni usisivač. Namenjen je za usisavanje uskih teško dostupnih delova (uglovi, kaučevi, paučina, iza radijatora...).
- 3 Pričvrstite nastavak sa mekim čekinjama na ručni usisivač. Pogodan je za usisavanje svih osetljivih površina.



PUNJENJE

Pravilno postavite usisivač na stanicu za punjenje. // Zbog bezbednosti, preporučujemo da uređaj postavite na najmanje 1 m od grejnih tela tokom punjenja. // Tokom punjenja, procenat napunjenosti baterije će se pojaviti na ekranu. // Uređaj se ne može uključiti tokom punjenja.



RAD

- 1 Dugme za uključivanje/isključivanje se nalazi na ručki jedinice. Usisivač ima više brzina koje se mogu izabrati: ECO (režim uštede baterije, maksimalno vreme rada na jednom punjenju), MAX (srednje vreme rada na jednom punjenju), Ručni usisivač ima samo jednu brzinu - MAX
- 2 Ručni usisivač ima samo jednu brzinu - MAX
- 3 Svetla označavaju napunjenost baterije



POSUDA ZA PRAŠINU I FILTERI

Posuda za prašinu i filteri

Da biste očistili posudu za prašinu, izvadite ručni usisivač iz kućišta. // Na ručnom nastavku istovremeno pritisnite oba dugmeta na dnu posude. // Prvo uklonite donji deo i pod uglom povucite posude iz ručnog usisivača. // Izvucite filter sa čaustom iz posude za prašinu. // Izvucite filter iz čaure filtera mrežicom // Posuda, nastavak i filter mogu se obrisati, protresti ili isprati mlakom vodom, ali budite oprezni, jer nepravilno rukovanje može da ošteti delove usisivača. // Pre ponovnog umetanja posude u uređaj, uverite se da su svi delovi potpuno suvi. // Ponovo postavite posudu sa čaustom i filterom tako što ćete prvo umetnuti posudu pod uglom ispod gornjeg dela ručnog usisivača, a zatim pritisnuti donji deo u donji deo // Nikada ne usisavajte bez umetnutog filtera za prašinu.

Zamena filtera

Ako primetite da je filter oštećen, odmah ga zamenite. Uz redovnu upotrebu, preporučujemo zamenu filtera svakih 6 meseci kako bi se osigurao najduži vek trajanja usisivača.

Motorizovana četka

Na donjoj strani četke se nalazi dugme koje povlačite prema sebi da biste uklonili valjак iz četke. // Protresite valjак na četki i mekazzama pažljivo osecite zapetljanu prijavštinu i dlake duž žleba. Nemojte povlačiti dlake ili niti, jer to može da ošteti čekinje na valjaku. !!! Vratite valjак nazad u četku. // Valjак je pravilno postavljen kada čujete lagani klik, a bočna igla je čvrsto pričvršćena na kućište četke.



ODLAGANJE UREĐAJA

Ako želite da zamenite uređaj ili vam više nije potreban, trebalo bi da razmislite i o zaštiti životne sredine.

Baterija se može izvaditi samo kada želite da bacite proizvod.

Pratite uputstva u nastavku prilikom uklanjanja baterije i pridržavajte se svih bezbednosnih mera:

Isključite uređaj iz utičnice. // Baterija mora biti potpuno ispražnjena pre uklanjanja. // Pratite priložena slikovna uputstva. // Presecite žice jednu po jednu, počevši od one najbliže bateriji i izvadite bateriju. // Nemojte seći obe žice istovremeno kako biste izbegli kratki spoj. Iako je baterija prazna, nepravilno odlaganje može dovesti do kratkog spoja, što može izazvati dim, tinjanje ili čak požar.

Важни предупредувања

При употреба на правосмукалката треба секогаш да ги почитувате следните совети: Детално прочитајте ги овие упатства и употребувајте го апаратот во согласност со нив. // Пред да го користите апаратот за прв пат, отстранете ги сите заштитна фолија или пластика. // Никогаш не оставајте ја правосмукалката без надзор при употреба. // Пред употреба на апаратот, внимателно склопете ги сите негови делови. // Користете го апаратот само во затворени и суви простории. // Користете го апаратот исклучиво со деловите препорачани од производителот. // Не употребувајте го апаратот доколку е испуштен на земја, доколку е оштетен, доколку сте го чувале надвор или доколку ви паднал на земја или сте го потопиле во вода. // Редовно чистење може да го продолжи работниот век на апаратот. // Внимавајте косата, лабавите делови од облеката, прстите или други делови од телото да не дојдат во контакт со отворите за проток на воздух или со подвижните делови на апаратот. // Апаратот е во согласност со сите потребни стандарди во врска со електрична струја и за радио интерференции. // Апаратот не е наменет за употреба од деца или лица со нарушени физички или психолошки способности. Овој апарат може да го користат деца на возраст од 8 години и повеќе, како и лица со намалени физички, сетилни или ментални способности или лица без искуство или знаење, доколку истите се под надзор во текот на користењето на апаратот или доколку им се дадени соодветни упатства во врска со користење на истиот на безбеден начин и доколку ги разбираат опасностите. Децата треба да бидат под надзор додека го користат апаратот и не им дозволувајте да си играат со него. // Децата не треба да чистат или да го одржуваат апаратот, освен доколку не се постари од 8 години и тоа го прават под надзор. // По употреба исклучете го апаратот.

Опасност

Не потопувајте го главниот дел/апарат или основата за полнење во вода или било која течност и не ги плакнете под млаз вода.

Посебни предупредувања

Пред приклучување на апарат или основата за полнење со кабелот за напојување, проверете дали наведениот напон одговара на напонот на струјната мрежа во вашиот дом. // Не користете оштетена правосмукалка или основа за полнење (или адаптер – во зависност од моделот на правосмукалката). // Доколку струјниот кабел (или адаптер) е оштетен, заменете го исклучиво со оригинал резервни делови со цел да избегнете опасност. // Трансформатор е вграден во адаптерот. Отстранување или замена на адаптерот со друг не е дозволено, бидејќи тоа може да доведе до опасна ситуација. // Полнете ја правосмукалката исклучиво со испорачаниот адаптер или основа за полнење. Адаптерот може да се загрее додека се полни. Ова е нормална појава. (Во зависност од вашиот модел, доколку има адаптер.) // Исклучете го апаратот додека се полни. // Никогаш не ја користете правосмукалката без наместени филтри или филтер делови. // Отворите за издувни гасови не треба да бидат блокирани за време на чистење со правосмукалка. // Користете го апаратот исклучиво за домаќинство и затворени простории. // Чувајте ги отворите за смукање чисти и слободни за да обезбедите оптимална и непречена моќ на смукање на апаратот. Препорачуваме

редовно чистење на отворените делови на цревото за смукање и отстранување на прашина, влакна или друго нешто што може да го блокира протокот на воздух. // Пред чистење на држачот или основата за полнење, исклучете го од штекер. // Никогаш не користете ја правосмукалката за чистење на пепел или земја, отпушоци, кибрити, течности (пр. вода, пена за чистење на теписи), или остри и шилести предмети (кршено стакло итн.) // Чувајте ја цевката за смукање или отворениот дел на апаратот подалеку од лицето и телото. // Никогаш не користете го апаратот за чистење на градежен материјал (како што е ситен песок, вар, цементен прав, прашина од тонер итн.). Ова може да го оштети апаратот.

Проблеми и решенија

Проблем	Можна причина	Решение
Правосмукалката не работи	Батеријата е празна. Рачната правосмукалка не е правилно приклучена.	Наполнете ја батеријата. Правилно вклучете ја рачната правосмукалка во струја.
Намалена моќ на вшмукување.	Садот за прав е полн. Филтерот е закукан. Закукана цевка за довод на воздух или закукан цилиндар на електричната четка.	Отстранете ја прашината. Исклучете го или заменете го филтерот. Исклучете ја електричната четка.
Правосмукалката не може да се наполни	Полначот не е приклучен на штекер. Утичачот на полначот не е приклучен во штекерот на држачот на трупот. Рачната правосмукалка не е вклучена на трупот.	Приклучете го полначот во штекер. Приклучете го полначот во држачот на трупот. Вклучете ја правосмукалката во струја.
По полнење апаратот работи многу кратко време.	Апаратот не е наполнет доволно. Батеријата е стара.	Полнете ја батеријата во согласност со упатствата. Сменете ја батеријата.

Околина



По завршување на животниот век не фрлајте го апаратот со обичните домаќински отпадоци, туку оставете го во официјалното збирно место за рециклирање. Така ќе придонесете кон зачувување на околината.

Оваа опрема е обележана согласно европската насока 2012/19/EU за отпадна електрична и електронска опрема (waste electrical and electronic equipment - WEEE). Насоката ги определува барањата за собирање и постапување со отпадната електрична и електронска опрема, кои важат во целата Европска унија.

Гаранција и сервис

За информации или во случај на проблеми обратете се во центарот на Gorenje за помош на корисници во Вашата држава (телефонскиот број ќе го најдете на меѓународниот гаранциски лист). Доколку во Вашата држава нема таков центар, обратете се на локалниот продавач на Gorenje или одделот на Gorenje за мали апарати за домаќинство.

Напомена: Гаранцијата на батеријата на правосмукалката важи 12 месеци.

Само за лична употреба!

За полесен транспорт, некои делови од апаратот се пакуваат посебно и безбедно се ставаат во главната единица на пакувањето. // Пред првата употреба, прочитајте ги и следете ги упатствата за склопување и безбедна употреба. // Апаратот е наменет за суво смукање во домашна средина.



ДЕЛОВИ

- 1 Рачка и кукиште на правосмукалната
- 2 Рачна правосмукалка
- 3 Моторизирана четка за подови
- 4 Адаптер со кабел за напојување
- 5 Држач
- 6 Четка
- 7 Тесна млазница



МОНТАЖА

Подигнете ја рачката на правосмукалната и ставете ја на четката за подови. Вметнете ја рачната правосмукалка прво во отворот на дното, а потоа притиснете ја рачката во кукиштето на правосмукалната. Правосмукалната се составува правилно кога ќе слушнете краток „клик“.

Држачот за правосмукалната се испорачува во два дела. Прицврстете го горниот дел за долниот дел. Пред употреба, проверете дали е цврсто фиксиран за да избегнете последователно оштетување на правосмукалната. Поврзете го адаптерот со отворот како што е прикажано на сликата. Полнете ја правосмукалната најмалку 1 m подалеку од грејни тела.



УПОТРЕБА

Правосмукалната може да се користи со или без додатоците. Погледнете ги упатствата подолу.

- 1 Поврзете ја четката за подови со рачката на правосмукалната. Може да се користи за смукање на сите подни површини (суви подни површини).
- 2 Прицврстете ја тесната млазница на рачната правосмукалка. Наменета е за смукање на тесни и непристапни места (агли, софи, пајажина, зад радијатори...).
- 3 Прицврстете ја млазницата со четка на рачната правосмукалка. Погодна е за смукање на сите чувствителни површини.



ПОЛНЕЊЕ

Поставете ја правосмукалната правилно на станицата за полнење. // Од безбедносни причини, препорачуваме апаратот да биде оддалечен најмалку 1 m од грејни тела за време на полнењето. // За време на полнењето, процентот на батеријата ќе се појави на екранот. // Апаратот не може да се вклучи додека се полни.



РАКУВАЊЕ

1 На рачката на правосмукалната има копче за вклучување/исклучување.

Правосмукалната има повеќе брзини што може да се изберат:
ЕСО (режим за заштеда на батерија, максимално време на работа со едно полнење),
MAX (средно време на работа со едно полнење),

- 2 Рачната правосмукалка има само една брзина - MAX
- 3 светла ја покажуваат наполнетоста на батеријата



САД ЗА ПРАШИНА И ФИЛТРИ

Сад за прашина и филтри

За да го исчистите садот за прашина, извадете ја рачната правосмукалка од кукиштето. // На рачката, истовремено притиснете ги двете копчиња на дното на садот. // Прво, извадете го долниот дел и извлечете ги садовите од рачната правосмукалка под агол. // Извлечете го филтерот со држачот од садот за прашина. // Извлечете го филтерот од држачот на мрежестиот филтер // Садот, држачот и филтерот може да се избришат, протресат или исплакнат со млека вода, но внимавајте, бидејќи неправилното ракување може да оштети делови од правосмукалната. // Уверете се дека сите делови се целосно суви пред повторно да го вметнете садот во апаратот. // Повторно монтирајте го садот со држачот и филтерот така што прво ќе го турнете садот под агол под горниот дел на рачната правосмукалка, а потоа ќе го притиснете долниот дел во долниот дел // Никогаш не смукајте без вметнат филтер за прав.

Замена на филтерот

Ако забележите дека филтерот е оштетен, веднаш заменете го. Со редовна употреба, препорачуваме замена на филтерот на секои 6 месеци за да се обезбеди најдолг животен век на правосмукалната.

Моторизирана четка

На долната страна од четката има копче кое го повлекуваат кон себе за да го извадите валјакот од четката. // Протресете го валјакот на четката, па во означениот жлеб, внимателно исечете ги со ножици заплетканите остатоци и влакната заглавени во четката. // Не влечете влакна или конци, бидејќи така може да се оштетат четкичките на валјакот. // Вратете го валјакот во четката. // Валјакот е правилно наместен кога ќе слушнете меко кликување и кога страничната игла е безбедно прицврстена на кукиштето на четката.



ОТСТРАНУВАЊЕ НА АПАРАТОТ

Ако сакате да го замените апаратот или повеќе не ви треба, треба да размислите и за заштита на животната средина.

Батеријата може да се извади само кога сакате да го фрлите производот.

Ве молиме следете ги упатствата подолу кога ја вадите батеријата и почитувајте ги сите безбедносни мерки на претпазливост:

Исклучете го апаратот од струја. // Батеријата мора да биде целосно испразнета пред да се отстрани. // Следете ги приложените насоки на сликите. // Исечете ги жиците најблиску до батеријата една по една и извадете ја батеријата. // Не ги сечете двете жици истовремено за да избегнете краток спој. Иако батеријата е празна, неправилното исфрлање може да резултира со краток спој, што може да предизвика чад, топење, па дури и пожар.

General precautions

When using the vacuum cleaner always observe the following basic safety precautions: Carefully read this instruction manual and only use the appliance in accordance with the instructions herein. Before using the appliance for the first time, remove all protective film or plastics. // Never leave the appliance unattended during use. // Before using the appliance, carefully assemble all of its parts. // Only use the appliance indoors and in dry areas. // Only use the appliance with the parts recommended by the manufacturer. // Do not use the appliance if it has been dropped, if it is damaged, if it has been kept outdoors, or if it has been dropped or immersed in a liquid. // Regular cleaning can extend the appliance's useful life. // Make sure your hair, loose parts of your garments, fingers or other parts of the body do not come into contact with the vents or moving parts of the appliance. // The appliance complies with all required standards regarding electricity, and radio interference regulations. // The appliance is not intended to be used by children and persons with impaired physical or mental abilities. This appliance may be used by children aged 8 years and more, and by persons with reduced physical, sensory or mental capabilities or lack of experience and knowledge, if they are supervised during the use of the appliance or if they have been provided relevant instructions regarding the use of the appliance in a safe way, and they understand the hazards involved. Keep children under supervision while they are using the appliance and make sure they do not play with it. // Children should not perform any cleaning or maintenance tasks on the appliance, unless they are older than 8 years, and they do so under supervision. // Switch off the appliance after use.

Danger

Do not immerse the main unit/appliance housing or the charging base in water or any other liquid and do not rinse them under running water.

Special warnings

Before connecting the appliance or the charging base with the power cord to the power mains, make sure the indicated voltage matches the voltage of the power mains in your home. // Do not use a damaged vacuum cleaner or a damaged charging base (or adapter – depending on your vacuum cleaner model). // If the charging base (or adapter) is damaged, replace it only with an original spare part in order to avoid danger. // A transformer is integrated into the adapter. Removal and replacement of adapter with another one are not allowed as this may lead to a dangerous situation. // Only charge the vacuum cleaner with the supplied adapter and charging base. The adapter may heat up during charging. This is a normal occurrence. (Depending on your model, if it has an adapter.) // Switch off the appliance during charging. // Never use the vacuum cleaner without filters or filtering unit in place. // The exhaust vents may not be blocked during vacuum cleaning. // Only use the appliance for household purposes and indoors. // Keep the suction vents clean and free in order to ensure optimum and unimpeded suction power of the appliance. It is highly recommended to regularly clean the open parts of the suction hose, and to remove dust, hair, or anything else that may block

the airflow. // Before cleaning the support or the charging base, unplug it from the power socket. // Never use the vacuum cleaner to clean up embers or filings, cigarette butts, matches, liquids (e.g. water, carpet cleaning foam), or sharp or pointed objects (broken glass etc.). // Keep the suction tube or the open part of the appliance away from your face and body. // Never use the appliance to vacuum construction material (such as fine sand, lime, cement powder, toner dust etc.). This can cause damage to the appliance.

Problems and solution

Problem	Possible reason	Solution
Not working.	The battery is dead. The handy VC is not assembled correctly.	Charge. Assemble the handy VC correctly.
Suction power has decreased.	The dust cup is full. Block in filter. Block in the air inlet tunnel or on the roller of electrical brush.	Pour out the dust. Clean or change filter. Clean the electrical brush.
The VC is not charging.	The charger is not connected on socket. The connector of charger is not connected to the hole of base body. The handy VC is not assembled to the body.	Connect the charger on socket. Connect the charger with base body of VC. Assemble the handy VC on body.
Use very short time after charging.	Not enough charging time. The battery is aging.	Charge according to instruction. Change the battery.

Environment



not throw away the appliance with the normal household waste at the end of its life. Hand it in at an official collection point for recycling. By doing this, you help to preserve the environment.

This appliance is marked according to the European directive 2012/19/EU on Waste Electrical and Electronic Equipment (WEEE). This guideline is the frame of a European-wide validity of return and recycling on Waste Electrical and Electronic Equipment.

Guarantee & service

If you need information or if you have a problem, please contact the Gorenje Customer Care Centre in your country (the phone number is in the worldwide guarantee leaflet). If there is no Customer Care Centre in your country, go to your local Gorenje dealer or contact the Service department of Gorenje domestic appliances.

Note: The warranty on the battery of vacuum cleaner is 12 months.

For personal use only!

For easier transport, some appliance parts are packed separately and safely placed in the main packaging unit. // Before first use, read and follow the instructions for assembly and safe use. // The appliance is intended for dry vacuuming in a domestic environment.



PARTS

- 1 Vacuum cleaner handle and housing
- 2 Handheld vacuum cleaner
- 3 Motorised floor brush
- 4 Adapter with power cord
- 5 Stand
- 6 Bristle brush
- 7 Narrow nozzle



INSTALLATION

Lift the vacuum cleaner handle and place it on the floor brush. Insert the handheld vacuum cleaner first into the slot at the bottom and then press the handle into the vacuum cleaner housing. The vacuum cleaner is assembled properly when you hear a short click. The vacuum cleaner stand is delivered in two parts. Attach the top part onto the bottom part. Before use, check that it is firmly fixed to avoid subsequent damage to the vacuum cleaner. Connect the adapter to the opening as shown in the figure. Charge the vacuum cleaner at least 1 m away from any heating surfaces.



USE

The vacuum cleaner can be used with or without nozzles. See instructions below.

- 1 Connect the floor brush to the vacuum cleaner handle. It can be used to vacuum all floor surfaces (dry floor surfaces).
- 2 Attach the narrow nozzle to the handheld vacuum cleaner. It is intended for vacuuming narrow and inaccessible areas (corners, sofas, cobwebs, behind radiators...).
- 3 Attach the soft bristle nozzle to the hand-held vacuum cleaner. It is suitable for vacuuming all sensitive surfaces.



CHARGING

Place the vacuum cleaner correctly on the charging station. // For safety reasons, we recommend that the appliance is at least 1 m away from any heating bodies during charging. // During charging, the battery percentage will appear on the display unit. // The appliance cannot be switched on while charging.



OPERATION

- 1 There is an on/off button on the vacuum cleaner handle.
The vacuum cleaner has 2 speeds
ECO (battery-saving mode, maximum runtime on a single charge),
MAX (medium runtime on a single charge),
- 2 Handheld vacuum cleaner only has one speed - MAX
- 3 The lights show the charge level of the vacuum cleaner.



DUST CONTAINER AND FILTERS

Dust container and filters

To clean the dust container, remove the handheld vacuum cleaner from the housing. // On the handpiece, press both buttons on the bottom of the container at the same time. // First, remove the bottom part and pull the containers from the hand vacuum cleaner at an angle. // Pull the filter with the sleeve out of the dust container. // Pull the filter out of the filter sleeve with a mesh // The container, sleeve and filter can be wiped, shaken or rinsed with lukewarm water, but be careful, as improper handling can damage parts of the vacuum cleaner. // Ensure that all parts are completely dry before reinstalling the container back onto the appliance. // Reinstall the container with the sleeve and filter by first pushing the container at an angle under the upper part of the handheld vacuum cleaner and then pressing the lower part into the lower part // Never vacuum without the dust filter inserted.

Replacing the filter

If you notice that the filter is damaged, replace it immediately. With regular use, we recommend replacing the filter every 6 months to ensure the longest life of the vacuum cleaner.

Motorised brush

On the underside of the brush, there is a button that you pull towards yourself to remove the roller from the brush. // Shake the roller on the brush and carefully cut any tangled debris and hair caught in the brush using scissors in the designated groove. // Do not pull on hair or threads, as this could damage the bristles on the roller. // Reinsert the roller into the brush. // The roller is correctly installed when you hear a soft click and the side pin is securely fastened to the brush housing.



DISPOSAL OF THE APPLIANCE

If you want to replace the appliance or no longer need it, you should also think about protecting the environment.

The battery can only be removed when you want to discard the product.

Please follow the instructions below when removing the battery and observe all safety precautions:

Unplug the appliance. // The battery must be completely discharged before removal. // Follow the attached pictorial instructions. // Cut the wires closest to the battery one by one and remove the battery. // Do not cut both wires at the same time to avoid short-circuiting. Although the battery is empty, improper disposal may result in short-circuiting, which may cause smoke, smouldering, or even fire.

Allgemeine hinweise

Beim Gebrauch des Staubsaugers sollten Sie folgende Sicherheitshinweise beachten: Bitte lesen Sie sorgfältig die vorliegende Gebrauchsanleitung durch und benutzen Sie das Gerät im Einklang mit den Hinweisen in der Gebrauchsanleitung. // Entfernen Sie vor dem ersten Gebrauch des Geräts alle Schutzfolien bzw. Kunststoffverpackungen. // Lassen Sie das Gerät während des Betriebs niemals unbeaufsichtigt. // Setzen Sie das Gerät vor der Inbetriebnahme gemäß den Hinweisen in der Gebrauchsanweisung zusammen. // Verwenden Sie das Gerät nur in geschlossenen und trockenen Räumen. // Verwenden Sie das Gerät nur mit den vom Hersteller empfohlenen Teilen. // Auf keinen Fall ein auf den Boden gefallenes, beschädigtes, im Freien gelagertes oder ins Wasser gefallenes Gerät verwenden. // Durch regelmäßige Reinigung wird die Lebensdauer des Geräts verlängert. // Achten Sie darauf, dass Ihre Haare oder lose Kleidungsstücke, Finger oder andere Körperteile nicht in Berührung mit den Öffnungen oder den beweglichen Teilen des Geräts kommen. // Das Gerät entspricht den gültigen deutschen und europäischen Normen für elektrischen Strom, sowie den Vorschriften für Funkstörungen. // Das Gerät ist nicht zum Gebrauch durch Kinder und Personen mit eingeschränkten körperlichen oder geistigen Fähigkeiten bestimmt. Dieses Gerät darf von Kindern ab acht Jahren, wie auch von Personen mit verminderten körperlichen, sensorischen und geistigen Fähigkeiten oder mangelhaften Erfahrungen und Wissen bedient werden, jedoch nur, wenn sie das Gerät unter entsprechender Aufsicht bedienen oder entsprechende Anweisungen über den sicheren Gebrauch des Geräts erhalten haben und die mit dem Gebrauch des Geräts verbundenen Gefahren verstanden haben. Beaufsichtigen Sie Kinder, wenn diese das Gerät gebrauchen und achten Sie darauf, dass sie nicht mit dem Gerät spielen. // Reinigung oder Benutzerwartung darf nicht von Kindern durchgeführt werden, es sei denn sie sind älter als 8 Jahre und werden dabei von einem Erwachsenen beaufsichtigt. // Schalten Sie das Gerät nach dem Gebrauch aus.

Gefahr

Tauchen Sie den Staubsauger oder das Ladegerät (Adapter) niemals ins Wasser oder andere Flüssigkeiten und spülen Sie es nicht unter fließendem Wasser ab.

Besondere hinweise

Prüfen Sie vor dem Anschluss des Geräts an das Stromnetz, ob die Angaben auf dem Typenschild des Geräts mit den Angaben Ihres Stromnetzes übereinstimmen. // Verwenden Sie den Staubsauger nicht, wenn er beschädigt ist oder wenn sein Ladeuntersatz (oder Adapter - je nach Modell) beschädigt ist. // Falls der Ladeuntersatz (oder Adapter) beschädigt ist, sollten Sie diesen durch einen neuen austauschen; dabei nur den Originaladapter ersetzen, um Gefahren zu vermeiden. // In den Adapter ist ein Transformator eingebaut. Die Demontage des Adapters bzw. der Austausch durch ein Produkt eines anderen Herstellers ist nicht zulässig, da es dadurch zu gefährlichen Situationen kommen kann. // Der Staubsauger darf nur mit dem beigelegten Adapter und dem Original-Ladeuntersatz aufgeladen werden. Der Adapter wird während des Ladevorgangs warm. Das ist üblich. (Abhängig von Ihrem Modell, falls der Adapter beigelegt ist.) // Schalten Sie das Gerät während des Ladevorgangs aus. // Verwenden Sie den Staubsauger niemals ohne Filter bzw.

Filtereinheit. // Während des Saugvorgangs dürfen die Belüftungsöffnungen nicht bedeckt sein. // Verwenden Sie das Gerät nur für den Gebrauch im Haushalt und im Innenbereich! // Halten Sie die Saugöffnungen sauber und frei, dadurch wird die optimale und ungestörte Saugkraft gewährleistet. Es wird empfohlen, die offenen Teile des Saugrohrs regelmäßig zu reinigen und Staub, Haare oder andere Gegenstände, die den Luftstrom blockieren könnten, zu entfernen. // Trennen Sie vor dem Reinigen des Ständers bzw. Ladeuntersatzes diesen vom Stromnetz. // Verwenden Sie den Staubsauger niemals zum Absaugen von brennenden Gegenständen oder Spänen, glühenden Zigarettenstummeln oder brennenden Streichhölzern, Flüssigkeiten (z.B. Teppichschaum) oder scharfer und spitzer Gegenstände (Glasscherben u. Ä.). // Den Saugschlauch bzw. den offenen Teil des Geräts niemals dem Gesicht oder dem Körper nähern. // Verwenden Sie den Staubsauger niemals zum Saugen von Baumaterialien (z.B. feiner Sand, Kalk, Zementstaub usw.). Dies kann zur Beschädigung des Geräts führen.

Probleme und Abhilfe

Problem	Mögliche Ursache	Abhilfe
Der Staubsauger funktioniert nicht.	Der Akku ist leer. Der Handstaubsauger ist nicht fachgerecht angeschlossen.	Laden Sie den Akku auf. Schließen Sie den Handstaubsauger fachgerecht an den Rumpf an.
Verringerte Saugleistung.	Der Staubbehälter ist voll Der Filter ist verstopft. Der Luftzuleitungsschlauch oder der Zylinder der elektrischen Bürste ist verstopft.	Entfernen Sie den Staub. Reinigen Sie oder tauschen Sie den Filter aus. Reinigen Sie die elektrische Bürste.
Der Staubsauger lässt sich nicht aufladen.	Das Ladegerät ist nicht an die Steckdose angeschlossen. Der Stecker des Ladegeräts ist nicht an die Buchse des Rumpfrägers angeschlossen. Der Handstaubsauger ist nicht an den Rumpf angeschlossen.	Stecken Sie den Netzstecker in die Steckdose. Schließen Sie das Ladegerät an den Rumpfräger an. Schließen Sie den Handstaubsauger an den Rumpf an.
Nach dem Laden funktioniert das Gerät nur für eine sehr kurze Zeit.	Der Akku wurde nicht ausreichend aufgeladen. Der Akku ist alt.	Gebrauchen Sie den Akku im Einklang mit der Gebrauchsanleitung. Tauschen Sie den Akku aus.

Umweltschutz



Das ausgediente Gerät nicht zusammen mit gewöhnlichem Hausmüll entsorgen, sondern bei einem Recyclingunternehmen abliefern. So tragen auch Sie zum Umweltschutz bei.

Dieses Gerät wurde gemäß der EU-Richtlinie 2012/19/EU über elektrische und elektronische Altgeräte (Waste Electrical and Electronic Equipment - WEEE) gekennzeichnet. Diese Richtlinie legt die Anforderungen für das Sammeln und den Umgang mit ausgedienten Elektro- und Elektronikaltgeräten fest, die für die gesamte Europäische Union gültig sind.

Garantie und Service

Wenden Sie sich für weitere Informationen oder bei Problemen bitte an das Kundendienstcenter von Gorenje in Ihrem Land (die Telefonnummer finden Sie in der internationalen Garantiekarte). Falls es in Ihrem Land kein solches Kundendienstcenter gibt, wenden Sie sich bitte an den lokalen Händler von Gorenje oder an die Abteilung für kleine Haushaltsgeräte von Gorenje.
Bemerkung: Die Garantie für den Staubsaugerakku gilt 12 Monate.

Das Gerät ist nur für den Gebrauch im Haushalt bestimmt!

Zur Erleichterung des Transports sind einige Geräterteile separat verpackt und sicher in der Hauptverpackungseinheit untergebracht. // Lesen und beachten Sie vor dem ersten Gebrauch die Hinweise zur Montage und zum sicheren Gebrauch. // Das Gerät ist zum Trockensaugen in einer häuslichen Umgebung bestimmt.



TEILE

- 1 Staubsaugergriff und Gehäuse
- 2 Handstaubsauger
- 3 Motorisierte Bodenbürste
- 4 Adapter mit Netzkabel
- 5 Ständer
- 6 Bürstendüse
- 7 Schmale Düse



INSTALLATION

Heben Sie den Staubsaugergriff an und setzen Sie ihn auf die Bodenbürste. Setzen Sie den Handstaubsauger zuerst in den Schlitz am Boden ein und drücken Sie dann den Handgriff in das Staubsaugergehäuse. Der Staubsauger ist richtig zusammengesetzt, wenn Sie ein kurzes Klicken hören.

Der Staubsaugerständer wird in zwei Teilen geliefert. Stecken Sie den oberen Teil auf den unteren Teil. Vergewissern Sie sich vor dem Gebrauch, dass er fest sitzt, um spätere Schäden am Staubsauger zu vermeiden. Schließen Sie den Adapter wie in der Abbildung gezeigt an die Öffnung an. Laden Sie den Staubsauger in einem Abstand von mindestens 1 m zu Heizungsflächen auf.



VERWENDUNG

Der Staubsauger kann mit oder ohne Düsen verwendet werden. Siehe Anweisungen unten.

- 1 Die Bodenbürste wird am Griff des Staubsaugers befestigt. Sie kann zum Saugen aller Böden verwendet werden (trockene Böden).
- 2 Die schmale Düse an den Handstaubsauger anschließen. Sie ist für das Saugen an engen und unzugänglichen Stellen vorgesehen (Ecken, Sofas, Spinnweben, hinter Heizkörpern usw.).
- 3 Befestigen Sie die weiche Borstendüse am Handstaubsauger. Sie eignet sich zum Saugen aller empfindlichen Oberflächen.



AUFLADEN

Stellen Sie den Staubsauger korrekt auf die Ladestation. // Aus Sicherheitsgründen empfehlen wir, das Gerät während des Ladevorgangs mindestens 1 m von Heizkörpern entfernt aufzustellen. // Während des Ladevorgangs wird der Akku-Ladestand in Prozent auf dem Display angezeigt. // Das Gerät kann während des Ladens nicht eingeschaltet werden.



BEDIENUNG

- 1 Am Griff des Staubsaugers befindet sich ein Ein-/Ausschalter. Der Staubsauger verfügt über mehrere wählbare Geschwindigkeiten: ECO (akkuschonender Modus, maximale Laufzeit mit einer Ladung), MAX (mittlere Laufzeit mit einer Ladung).
- 2 Der Handstaubsauger hat nur eine Geschwindigkeit - MAX
- 3 Lichter zeigen die Akkuladung an.



STAUBBEHÄLTER UND FILTER

Staubbehälter und Filter

Um den Staubbehälter zu reinigen, nehmen Sie den Handstaubsauger aus dem Gehäuse. // Drücken Sie am Handstück beide Knöpfe an der Unterseite des Behälters gleichzeitig. // Nehmen Sie zuerst das Unterteil ab und ziehen Sie den Behälter schräg aus dem Handstaubsauger. // Ziehen Sie den Filter mit der Hülse aus dem Staubbehälter. // Ziehen Sie den Filter mit einem Netz aus der Filterhülse // Behälter, Hülse und Filter können mit lauwarmem Wasser abgewischt, ausgeschüttelt oder abgespült werden, aber Vorsicht, unsachgemäße Behandlung kann Teile des Staubsaugers beschädigen. // Vergewissern Sie sich, dass alle Teile vollständig trocken sind, bevor Sie den Behälter wieder in das Gerät einsetzen. // Setzen Sie den Behälter mit der Hülse und dem Filter wieder ein, indem Sie zuerst den Behälter schräg unter den oberen Teil des Handstaubsaugers schieben und dann den unteren Teil in den unteren Teil drücken. // Saugen Sie niemals ohne eingesetzten Staubfilter.

Austausch des Filters

Wenn Sie feststellen, dass der Filter beschädigt ist, ersetzen Sie ihn sofort. Bei regelmäßigem Gebrauch empfehlen wir, den Filter alle 6 Monate auszutauschen, um eine möglichst lange Lebensdauer des Staubsaugers zu gewährleisten.

Motorisierte Bürste

An der Unterseite der Bürste befindet sich eine Taste, die Sie zu sich ziehen, um die Walze aus der Bürste zu entfernen. // Schütteln Sie die Walze und schneiden Sie vorsichtig alle verhedderten Rückstände und Haare, die sich in der Bürste verfangen haben, mit einer Schere entlang der dafür vorgesehenen Rille ab. // Ziehen Sie nicht an Haaren oder Fäden, da dies die Borsten der Walze beschädigen könnte. // Setzen Sie die Walze wieder in die Bürste ein. // Die Walze ist korrekt installiert, wenn Sie ein leises Klicken hören und der Seitenstift sicher am Bürstengehäuse befestigt ist.



ENTSORGUNG DES GERÄTS

Wenn Sie das Gerät austauschen möchten oder nicht mehr benötigen, sollten Sie auch über den Schutz der Umwelt nachdenken. Der Akku kann nur entfernt werden, wenn Sie das Produkt entsorgen möchten.

Bitte befolgen Sie die nachstehenden Anweisungen, wenn Sie den Akku entfernen, und befolgen Sie alle Sicherheitsvorkehrungen. Ziehen Sie den Netzstecker. // Der Akku muss vor der Entnahme vollständig entladen sein. // Folgen Sie den beigefügten Bildanweisungen. // Schneiden Sie die Drähte, die dem Akku am nächsten sind, einzeln ab und entfernen Sie den Akku. // Schneiden Sie nicht beide Drähte gleichzeitig ab, um einen Kurzschluss zu vermeiden. Obwohl der Akku leer ist, kann es bei unsachgemäßer Entsorgung zu einem Kurzschluss kommen, der Rauch, Schwelbrand oder sogar Feuer verursachen kann.

Precauții generale

Când folosiți aspiratorul respectați întotdeauna următoarele precauții de siguranță: Citiți cu atenție acest manual de instrucțiuni și folosiți doar aparate în conformitate cu instrucțiunile prezentate. // Înainte de a folosi aparatul pentru prima dată, îndepărtați toate foliile de protecție. // Nu lăsați aparatul nesupravegheat în timpul utilizării. // Înainte de a folosi aparatul, asamblați toate componentele cu atenție. // Folosiți aparatul doar în interior și în locuri uscate. // Folosiți aparatul doar împreună cu piesele recomandate de producător. // Nu folosiți aparatul dacă acesta a fost scăpat, dacă este deteriorat, dacă a fost ținut în exterior sau dacă a fost scăpat sau introdus în lichid. // Curățarea regulată poate prelungi durata de viață a aparatului. // Asigurați-vă că părul, părțile mai largi ale hainelor dvs., degetele sau alte părți ale corpului nu intră în contact cu orificiile pentru ventilație sau cu piesele mobile ale aparatului. // Aparatul este în conformitate cu toate standardele necesare în ceea ce privește electricitatea și interferența radio. // Aparatul nu este destinat a fi folosit de către copii și persoane cu capacități fizice sau mentale reduse. Acest aparat poate fi folosit de către copiii cu vârsta de 8 ani sau mai mult și de către persoane cu capacități fizice, senzoriale sau mentale reduse sau care nu au experiența sau cunoștințele necesare, dacă acestea sunt supravegheate în timpul folosirii sau dacă li s-au oferit instrucțiunile necesare în ceea ce privește utilizarea aparatului în siguranță și înțeleg pericolele ce pot apărea. Supravegheați copiii în timp ce folosiți aparatul și asigurați-vă că nu se joacă cu el. // Copiii nu trebuie să realizeze nici o acțiune de curățare sau întreținere a aparatului, decât dacă sunt mai mari de 8 ani și sunt supravegheați când fac acest lucru. // Oprțiți aparatul după utilizare.

Pericol

Nu introduceți unitatea principală/ carcasa aparatului sau baza pentru încărcare în apă sau oricare alt lichid și nu clătiți aparatul sub jet de apă.

Avertizări speciale

Înainte de a conecta aparatul sau baza pentru încărcare cu cablu la rețeaua de electricitate, asigurați-vă că voltajul indicat se potrivește cu voltajul rețelei dvs. de acasă. // Nu folosiți un aspirator deteriorat sau o bază pentru încărcare deteriorată (sau adaptor - în funcție de modelul aspiratorului). // Dacă baza pentru încărcare (sau adaptorul) este deteriorată, înlocuiți-l doar cu o piesă de schimb originală pentru a evita pericolul. // Un transformator este integrat în adaptor. Îndepărtarea și înlocuirea adaptorului cu un altul care nu este recomandat poate duce la situații periculoase. // Încărcați aspiratorul doar cu adaptorul sau baza pentru încărcare furnizată. Adaptorul se poate încălzi în timpul încărcării. Acest lucru este normal. (În funcție de model, dacă are un adaptor). // Oprțiți aparatul în timpul încărcării. // Nu utilizați aparatul fără filtre sau unitatea de filtrare. // Orificiile pentru ventilație nu trebuie să fie blocate în timpul aspirării. // Folosiți aparatul doar în gospodărie și în interior. // Păstrați orificiile de ventilație curate și neacoperite pentru a asigura o putere de aspirare optimă. Se recomandă să se curețe regulat componentele libere precum furtunul de aspirare și să îndepărtați praful, părul sau orice alt lucru care poate bloca fluxul de aer. // Înainte de a curăța suportul sau baza de încărcare, scoateți aspiratorul din priză. // Nu utilizați aspiratorul pentru a curăța cenușă fierbinte, mucuri de țigări, chibrituri, lichide (de ex. apă, spumă de la detergentul pentru covoare) sau obiecte ascuțite (sticlă spartă, etc.). // Țineți tubul de aspirare sau alte părți libere

ale aparatului departe de față sau corp. // Nu utilizați niciodată aparatul pentru a aspira materiale de construcții (precum nisip fin, var, ciment pudră, praf toner, etc.). Acest lucru poate deteriora aparatul.

Probleme și soluții

Problemă	Motiv posibil	Soluție
Nu funcționează.	Bateria este descărcată. Aspiratorul portabil nu este asamblat corect.	Încărcați-o. Asamblați aspiratorul portabil corect.
Puterea de aspirare s-a redus.	Cuva de praf este plină. Filtrul este blocat. Orificiile de admisie a aerului sau rola periei electrice sunt blocate.	Înlăturați praful. Curățați sau schimbați filtrul Curățați peria electrică.
Aspiratorul nu se încarcă.	Încărcătorul nu este conectat la priză. Ștecherul încărcătorului nu este conectat la orificiul bazei. Aspiratorul portabil nu este așezat e ansamblu.	Conectați încărcătorul la priză. Conectați încărcătorul la ansamblul bazei aspiratorului. Așezați aspiratorul portabil pe ansamblu.
Durată de unționare redusă după încărcare.	Nu este lăsat suficient la încărcat. Bateria este descărcată.	Încărcați-l conform instrucțiunilor. Schimbați bateria.

Mediul înconjurător



Nu aruncați aparatul împreună cu deșeurile casnice atunci când nu mai este utilizabil. Înmânați-l la un punct oficial de colectare spre a fi reciclat. Astfel, ajutați la conservarea mediului.

Acest aparat este marcat în conformitate cu Directiva europeană 2012/19/EU privind deșeurile de echipamente electrice și electronice (WEEE). Aceste linii directoare constituie cadrul legislativ aplicabil la nivel european returnării și reciclării deșeurilor de echipamente electrice și electronice.

Garanție și service

Dacă aveți nevoie de informații sau aveți o problemă, contactați Centrul Relații Clienți Gorenje din țara dumneavoastră (veți găsi numărul de telefon în broșura de garanție internațională). Dacă nu există niciun Centru de Relații Clienți în țara dumneavoastră, mergeți la dealer-ul local Gorenje sau contactați Departamentul de Service al Aparatelor Casnice Gorenje.

Observație: Garanția bateriei aspiratorului este de 12 luni.

Numai pentru uz personal!

Pentru un transport mai ușor, anumite componente ale aparatului sunt ambalate separat și plasate în siguranță în unitatea principală de ambalare. // Înainte de prima utilizare, citiți și urmați instrucțiunile pentru asamblare și utilizare în siguranță. // Aparatul este destinat pentru aspirarea suprafețelor uscate în mediul casnic.



COMPONENTE

- 1 Mănerul și carcasa aspiratorului
- 2 Aspirator portabil
- 3 Perie motorizată pentru podele
- 4 Adaptor cu cablu de alimentare
- 5 Suport
- 6 Perie
- 7 Duză îngustă



INSTALARE

Ridicați mânerul și așezați-l pe peria pentru podea. Introduceți mai întâi aspiratorul portabil în fanta din partea de jos și apăsați apoi mânerul în carcasa aspiratorului. Aspiratorul este asamblat corespunzător atunci când se aude un scurt click. Suportul pentru aspirator este livrat în două părți. Atașați partea de sus peste partea de jos. Înainte de utilizare, verificați ca acestea să fie fixate bine, pentru a evita deteriorarea ulterioară a aspiratorului. Conectați adaptorul la deschidere așa cum se arată în figură. Încărcați aspiratorul la o distanță de cel puțin 1 m de orice suprafețe încălzite.



UTILIZARE

Aspiratorul poate fi folosit cu sau fără duze. Consultați instrucțiunile de mai jos.

- 1 Conectați peria pentru podea la mânerul aspiratorului. Poate fi folosită pentru a aspira toate tipurile de pardoseală (pardoseli uscate).
- 2 Atașați duza îngustă la aspiratorul portabil. Aceasta este destinată aspirării zonelor înguste și inaccesibile (colțuri, canapele, pânze de păianjen, în spatele caloriferelor...)
- 3 Atașați duza cu peri moi la aspiratorul portabil. Aceasta este potrivită pentru aspirarea tuturor suprafețelor sensibile.



ÎNCĂRCARE

Așezați corect aspiratorul pe stația de încărcare. // Din motive de siguranță, vă recomandăm ca în timpul încărcării, aparatul să fie așezat la cel puțin 1 m distanță de orice sursă de încălzire. // În timpul încărcării, procentajul bateriei va apărea pe unitatea de afișaj. // Nu porniți aparatul în timp ce se încarcă.



FUNCTIONARE

- 1 Pe mânerul aspiratorului există un buton de pornire/oprire. Aspiratorul are mai multe viteze selectabile: ECO (mod de economisire a bateriei, autonomie maximă cu o singură încărcare), MAX (autonomie medie cu o singură încărcare), Aspiratorul portabil are o singură viteză - MAX
- 2 lumini indică nivelul de încărcare al bateriei



RECIPIENTUL PENTRU PRAF ȘI FILTRELE

Recipientul pentru praf și filtrele

Pentru a curăța recipientul pentru praf, scoateți aspiratorul portabil din carcasa. // Pe componenta portabilă, apăsați în același timp ambele butoane din partea inferioară a recipientului. // Mai întâi, scoateți partea de jos și trageți recipientele de pe aspiratorul de mână, ținându-l înclinat. // Scoateți filtrul cu manșonul din recipientul de praf. // Scoateți filtrul din manșon cu ajutorul unei plase. // Recipientul, manșonul și filtrul pot fi șterse, scuturate sau clătite cu apă caldă, dar aveți grijă, deoarece manevrarea necorespunzătoare poate deteriora componentele aspiratorului. // Asigurați-vă că toate componentele sunt uscate înainte de a reinstala recipientul înapoi pe aparat. // Reinstalați recipientul împreună cu manșonul și filtrul împingând mai întâi recipientul, ținându-l înclinat, sub partea superioară a aspiratorului portabil, apoi apăsând partea inferioară în partea inferioară. // Nu aspirați niciodată fără să introduceți filtrul pentru praf.

Înlocuirea filtrului

Dacă constatați că filtrul este deteriorat, înlocuiți-l imediat. Dacă este utilizat regulat, recomandăm înlocuirea filtrului la fiecare 6 luni pentru ca aspiratorul să funcționeze pe o perioadă cât mai lungă de timp.

Perie motorizată

Pe partea inferioară a periei există un buton pe care îl trageți spre dvs. pentru a scoate rola din perie. // Scuturați rola de pe perie și tăiați cu grijă orice resturi și fire de păr încurcate în perie folosind foarfece în canelura specială. // Nu trageți de firele de păr sau de fire, deoarece acest lucru ar putea deteriora periele de pe rolă. // Reintruceți rola în perie. // Rola este instalată corect când auziți un clic ușor și știftul lateral este fixat bine de carcasa periei.



ELIMINAREA APARATULUI

Dacă doriți să înlocuiți aparatul sau nu mai aveți nevoie de acesta, ar trebui să luați în considerare și protejarea mediului înconjurător. Bateria poate fi scoasă doar atunci când doriți să aruncați produsul.

Vă rugăm să urmați instrucțiunile de mai jos atunci când scoateți bateria și să respectați toate măsurile de siguranță.

Scoateți aparatul din priză. // Bateria trebuie să fie complet descărcată înainte de îndepărtare. // Urmați instrucțiunile din imaginele atașate. // Tăiați pe rând firele cele mai apropiate de baterie și scoateți bateria. // Pentru a evita scurtcircuitarea, nu tăiați ambele fire în același timp. Deși bateria este goală, eliminarea necorespunzătoare poate duce la scurtcircuitare, care poate cauza fum, fumegare sau chiar incendii.

Všeobecné varovania

Ak používate vysávač, dodržujte vždy nasledujúce bezpečnostné opatrenia: Pozorne si prečítajte tento návod s pokynmi a toto zariadenie používajte výhradne na základe pokynov uvedených v tomto návode. // Pred prvým použitím zariadenia odstráňte všetky ochranné fólie alebo plasty. // V priebehu používania nenechávajte zariadenie bez dozoru. // Pred použitím zariadenia starostlivo zmontujte všetky jeho časti. // Zariadenie používajte výhradne vo vnútorných a suchých priestoroch. // Zariadenie používajte výhradne s dielmi odporúčanými výrobcom. // Zariadenie nepoužívajte po jeho páde, poškodení, ak bolo používané vonku alebo ak padlo, príp. sa ponorilo do akejkoľvek kvapaliny. // Pravidelné čistenie môže mať za následok predĺženie životnosti zariadenia. // Uistite sa, že vaše vlasy, voľné časti vášho oblečenia, prsty alebo iné časti tela neprichádzajú do styku s vetrákmi alebo inými časťami zariadenia. // Zariadenie vyhovelo všetkým normám týkajúcim sa elektriny a rádiových vln. // Zariadenie smú používať deti vo veku 8 rokov a vyššie, ako i osoby so zníženými fyzickými zmyslovými či mentálnymi schopnosťami alebo s nedostatkom skúseností a znalostí, ak sú pod dozorom alebo boli poučené o používaní zariadenia bezpečným spôsobom a rozumejú prípadným nebezpečenstvám. V priebehu používania zariadenia deťmi musia byť neustále pod dozorom a nesmú sa so zariadením hrať. // Deti, ktoré nedosiahli vek 8 rokov a ktoré nie sú pod dozorom, nesmú vykonávať čistenie a údržbu zariadenia. // Po použití zariadenie vypnite.

Nebezpečenstvo

Nevkladajte hlavnú jednotku/kryt zariadenia, príp. nabíjaciú stanicu do vody, príp. inej kvapaliny a neumývajte ich pod tečúcou vodou.

Špeciálne varovanie

Pred napojením zariadenia alebo nabíjacej stanice do siete káblom sa uistite, že uvedené napätie na zariadení zodpovedá napätiu vo vašej domácnosti. // Nepoužívajte poškodený vysávač alebo poškodenú nabíjaciú stanicu (príp. adaptér – v závislosti na modele vášho vysávaču). // Ak je nabíjacia stanica (alebo adaptér) poškodená, vymeňte ju z dôvodu predchádzania nebezpečenstvu za originálny diel. // Do adaptéru je integrovaný transformátor. Preto nie je dovolené z dôvodu predchádzania nebezpečenstvu vymeniť adaptér za iný. // Vysávač nabíjajte výhradne s dodaným adaptérom a nabíjacou stanicou. Adaptér sa môže v priebehu nabíjania zahrievať. To je bežný jav. (v závislosti na vašom modeli, ak má adaptér.) // V priebehu nabíjania vypnite zariadenie. // Vysávač nepoužívajte bez inštalovaných filtrov alebo filtračnej jednotky. // V priebehu sania nesmú byť odvody vzduchu zablokované. // Zariadenie používajte výhradne pre domácnosti alebo vo vnútorných priestoroch. // Udržujte odvetrávanie na saní nezanesené a voľné z dôvodu zaistenia optimálneho a netlmeného sacieho výkonu zariadenia. Odporúča sa pravidelné čistiť nekryté diely sacej hadice a odstraňovať akýkoľvek prach, vlasy, príp. čokoľvek iné, čo by mohlo blokovať tok vzduchu. // Pred čistením podlahy alebo nabíjacej stanice ju odpojte zo zásuvky. // Nepoužívajte vysávač pre čistenie popola alebo výplní, cigaretových nedopalkov, zápaličiek, kvapalín (napr. voda, čistiaci prostriedok na koberce), príp. ostrých predmetov (rozbité sklo atď.). // Udržujte saciu trubicu alebo ostatné časti zariadenia smerom od vašej

tváre alebo tela. // Zariadenie nikdy nepoužívajte pre sanie stavebného materiálu (ako jemný piesok, vápenc, cementový prach, nečistoty z toneru atď.). Tie by mohli poškodiť zariadenie.

Riešenie možných problémov

Problém	Možná príčina	Riešenie
Spotrebič nefunguje.	Vybitá batéria. Ručný vysávač nie je správne zostavený.	Nabite batériu. Správne zostavte vysávač.
Znížený sací výkon	Nádoba na prach je plná. Blokovaný. Blokovanie v prívide vzduchu alebo na valci elektrickej kefy.	Vyprázdniť nádobu na prach. Vyčistite alebo vymeňte. Vyčistite elektrickú kefu.
Vysávač sa nenabíja.	Nabíjačka nie je pripojená k elektrickej zásuvke. Konektor nabíjačky nie je pripojený k základni. Ručný vysávač nie je správne pripojený k základni vysávača.	Pripojte nabíjačku k základni. Pripojte konektor k základni. Správne pripojte ručný vysávač k základni vysávača.
Použitie veľmi krátky čas po nabití	Nedostatočný čas nabíjania. Batéria už nemá potrebnú kapacitu.	Nabíjajte podľa pokynov. Vymeňte batériu.

Životné prostredie



Spotrebič nelikvidujte spolu s domovým odpadom. Odovzdajte ho na zbernom mieste na recykláciu. Tým pomôžete chrániť životné prostredie.

Tento spotrebič je označený v súlade s európskou smernicou 2012/19/EU o odpade elektrických a elektronických zariadení (WEEE). Táto smernica je rámcom európskej platnosti na recykláciu starých elektrických a elektronických zariadení.

Záruka & servis

Ak budete potrebovať informácie, alebo ak máte nejaký problém, obráťte sa na zákaznícke centrum Gorenje v danej krajine (telefónne číslo je v medzinárodnom záručnom liste). Ak sa zákaznícke centrum nenachádza vo vašej krajine, obráťte sa na predajcu Gorenje alebo na servisné oddelenie domácich spotrebičov Gorenje.

Poznámka: Záruka na vysávač a batériu je 12 mesiacov.

Len pre osobné použitie!

Na jednoduchšiu prepravu boli niektoré časti spotrebiča zabalené samostatne a bezpečne umiestnené v hlavnej obalovej jednotke. // Pred prvým použitím si prečítajte a dodržujte pokyny na montáž a bezpečné použitie. // Spotrebič je určený na použitie v domácnosti, konkrétne na suché vysávanie.



DIELY

- 1 Rukoväť a kryt vysávača
- 2 Ručný vysávač
- 3 Motorizovaná podlahová kefa
- 4 Adaptér s napájacím káblom
- 5 Stojan
- 6 Štetinová kefa
- 7 Úzka dýza



INŠTALÁCIA

Zdvihnite rukoväť vysávača a položte ju na podlahovú kefu. Vložte ručný vysávač najprv do otvoru v spodnej časti a potom zatlačte rukoväť do krytu vysávača. Vysávač je správne zostavený, keď začujete krátke cvaknutie.

Stojan na vysávač sa dodáva v dvoch častiach. Pripevnite hornú časť k spodnej časti. Pred použitím skontrolujte, či je pevne upevnený, aby nedošlo k následnému poškodeniu vysávača. Pripojte adaptér k otvoru, ako je znázornené na obrázku. Vysávač nabíjajte vo vzdialenosti najmenej 1 m od akýchkoľvek vykurovacích plôch.



POUŽITIE

Vysávač je možné používať s hubicami alebo bez nich. Pozrite si pokyny nižšie.

- 1 Pripojte podlahovú kefu k rukoväti vysávača. Používa sa na vysávanie všetkých podlahových povrchov (vysávanie suchých podlahových povrchov).
- 2 Nasadte úzku hubicu na ručný vysávač. Je určená na vysávanie úzkych a neprístupných priestorov (rohy, pohovky, pavučiny, za radiátormi...).
- 3 Nasadte hubicu s mäkkými štetinami na ručný vysávač. Je vhodná na vysávanie všetkých citlivých povrchov.



NABÍJANIE

Umiestnite vysávač správne na nabíjajúcu stanicu. Z bezpečnostných dôvodov odporúčame, aby bol spotrebič počas nabíjania vzdialený aspoň 1 m od akýchkoľvek ohrievacích telies. // Počas nabíjania sa na displeji zobrazí percentuálne zastúpenie batérie. Počas nabíjania batérie nie je možné spotrebič zapnúť.



OBSLUHA

- 1 Na rukoväti vysávača je tlačidlo na zapnutie/vypnutie. Vysávač má niekoľko voliteľných rýchlostí: ECO (úsporný režim, maximálny čas prevádzky na jedno nabitie), MAX (stredný čas prevádzky na jedno nabitie).
- 2 Ručný vysávač má iba jednu rýchlosť – MAX.
- 3 svetlá ukazujú stav nabitia batérie.



NÁDOBA NA PRACH A FILTRE

NÁDOBA NA PRACH A FILTRE

Ak chcete vyčistiť nádobu na prach, vyberte ručný vysávač z krytu. // Na násade stlačte súčasne obe tlačidlá na dne nádoby. // Najprv odoberte spodnú časť a šikmo vyťahnite nádobu z ručného vysávača. // Vyťahnite filter s manžetou z nádoby na prach. // Vyťahnite filter z puzdra filtra pomocou sieťky. // Nádobu, puzdro a filter môžete utrieť, vytriasť alebo umyť vlažnou vodou. Buďte pri tom opatrní, pretože pri nesprávnom použití môžete poškodiť časti vysávača. Pred opätovným vložením nádoby do spotrebiča sa uistite, že sú všetky časti úplne suché. Znovu nainštalujte nádobu s objímkou a filtrom tak, že najprv nádobu pod uhlom zatlačíte pod hornú časť ručného vysávača a potom zatlačíte spodnú časť do spodnej časti. // Nikdy nevysávajte bez vloženého prachového filtra.

Výmena filtra

Ak zistíte, že je filter poškodený, okamžite ho vymeňte. Pri pravidelnom používaní odporúčame meniť filter každých 6 mesiacov, aby sa zabezpečila čo najdlhšia životnosť vysávača.

Motorizovaná kefa

Na spodnej strane kefy je tlačidlo, ktoré priťahuje k sebe, aby ste vybrali valček z kefy. // Valček na kefu pretrápte a opatrne odstráňte nožnicami vo vyznačenej drážke zachytené zamotané nečistoty a chlpy. // Neťahajte za chlpy alebo niť, pretože by to mohlo poškodiť štetiny na valčeku. // Valček znovu vložte do kefy. // Valček je správne nainštalovaný, keď začujete jemné cvaknutie a bočný kolík je pevne upevnený k telu kefy.



LIKVIDÁCIA SPOTREBIČA

Ak chcete spotrebič vymeniť alebo ho už nepotrebuje, mali by ste myslieť aj na ochranu životného prostredia.

Batériu je možné vybrať iba v prípade, že chcete výrobok zlikvidovať.

Pri vyberaní batérie postupujte podľa pokynov a dodržujte bezpečnostné opatrenia:

Spotrebič odpojte zo sieťovej zásuvky. // Pri vyberaní batérie sa uistite, že je úplne vybitá. // Postupujte podľa priloženého obrázkového návodu. // Odstráňte drôty jeden po druhom, začnite tým, ktorý je najbližšie k batérii, a vyberte batériu. // Nestrihajte oba vodiče súčasne, aby nedošlo k skratu. Napriek tomu, že batéria je prázdna, nesprávna likvidácia môže spôsobiť skrat, ktorý môže spôsobiť dym, tlenie alebo dokonca požiar.

Általános figyelmeztetések

A készülék használata során mindig tartsa be a következő alapvető biztonsági figyelmeztetéseket: Olvassa át figyelmesen a használati útmutatót és kizárólag a benne foglaltaknak megfelelően használja a készüléket. // A készülék első alkalommal történő használata előtt távolítsa el a védő filmet vagy műanyagot. // Használat közben soha ne hagyja felügyelet nélkül a készüléket. // A készülék használatának megkezdése előtt állítsa össze figyelmesen valamennyi részét. // A készüléket kizárólag beltéren, száraz felületeken használja. // A készüléket kizárólag a gyártó által javasolt alkatrészekkel használja. // Ne használja a készüléket, ha az leesett vagy megsérült, ha kültéren maradt vagy folyadékba került. // Rendszeres tisztítással a készülék élettartama meghosszabbítható. // Ügyeljen rá, hogy a haja, ruházata laza részei, ujjai vagy testének más részei ne érintkezzenek a készülék szellőzőnyílásaival vagy mozgó részeivel. // A készülék megfelel az elektromosságra vonatkozó valamennyi szükséges szabványnak, illetve a rádió interferenciára vonatkozó előírásoknak. // A készüléket nem használhatják gyerekek, valamint csökkent fizikális vagy mentális képességekkel rendelkező személyek. A készüléket akkor használhatják 8 évesnél nagyobb gyerekek, illetve csökkent fizikális, érzékszervi vagy mentális képességekkel rendelkező, valamint megfelelő tapasztalattal és tudással nem rendelkező személyek, ha felügyeletük a készülék használata során biztosított, vagy ha megfelelő útmutatást kaptak a készülék biztonságos használatáról és megértették az ezzel járó veszélyeket. Felügyelje a gyerekeket a készülék használata közben és ügyeljen rá, hogy ne játsszanak vele. // Gyerekek nem végezhetik a készülék tisztítását és karbantartását, kivéve, ha 8 évesnél idősebbek és felügyeletük biztosított. // Használat után kapcsolja ki a készüléket.

Veszély

Ne merítse a fő egységet / a készülék burkolatát vagy a töltő talpat vízbe vagy más folyadékba és ne öblítse ezeket folyó víz alatt.

Speciális figyelmeztetések

Mielőtt a készüléket vagy a töltő talpat a csatlakozó kábellel az elektromos hálózatra csatlakoztatná, ellenőrizze, hogy a feltüntetett feszültség megfelel-e az otthoni hálózati feszültségének. // Ha a porszívó vagy a töltő talp (vagy az adapter – modelltől függően) megsérült, ne használja. // Ha a töltő talp (vagy az adapter) megsérült, a veszélyek elkerülése érdekében kizárólag eredeti alkatrészre cserélje ki. // Az átalakító be van építve az adapterbe. Az adapter eltávolítani vagy kicserélni egy másikra nem megengedett és veszélyes helyzetet okozhat. // A porszívót kizárólag a hozzá mellékelt adapterrel és töltő talppal töltsen. Töltés közben az adapter felmelegedhet. Ez természetes jelenség. (Attól függően, hogy az Ön készüléke rendelkezik-e adapterrel). // Töltés közben kapcsolja ki a készüléket. // Soha ne használja a porszívót szűrők nélkül, vagy úgy, hogy a szűrő egység nincs a helyén. // Porszívózás közben a szellőzőnyílások nem lehetnek akadályoztatva. // A készüléket kizárólag háztartási célokra, beltéren használja. // A készülék optimális és akadálymentes szívóerejének biztosítása érdekében tartsa tisztán és akadálymentesen a szellőzőnyílásokat. Javasolt rendszeresen tisztítani a szívócső nyitott részeit, valamint eltávolítani a levegő áramlását esetlegesen akadályozó port, haját és más szennyeződést. // A tartó vagy a töltő talp tisztításának megkezdése előtt húzza ki a villásdugót a konnektorból. // Soha ne

használja a porszívót parázs, cigarettacsikk, gyufa, folyadék (pl. víz, szőnyegtisztító hab), vagy éles, illetve hegyes tárgyak (pl. törött üveg, stb.) feltisztítására. // Tartsa arcától és testétől távol a szívócsövet vagy a készülék nyitott részét. // Soha ne használja a készüléket építési törmelék (finom homok, mészke, cementpor, festékport, stb.) porszívózására. Ezek kárt okozhatnak a készülékben.

Problémák és megoldások

Probléma	Lehetséges ok	Megoldás
Nem működik	Az akkumulátor lemerült. A morzsaporszívó nem megfelelően van összeszerelve.	Töltse fel. Szerelje össze megfelelően a morzsaporszívót.
A szívóerő csökkent.	A portartály tele van. A szűrő el van tömődve. A levegő bevezető cső el van tömődve vagy az elektromos forgókefe meg van akadva.	Ürítse ki a portartályt. Tisztítsa meg vagy cserélje ki a szűrőt. Tisztítsa meg az elektromos forgókefét.
A porszívó nem töltődik.	A töltő nincs csatlakoztatva a konnektorba. A töltő csatlakozó kábele nincs bedugva a készülék testén található aljzatba. A morzsaporszívó nincs ráhelyezve a készülék testére.	Csatlakoztassa a töltőt a konnektorba. Csatlakoztassa a töltőt a porszívó testéhez. Helyezze rá a morzsaporszívót a készülék testére.
A töltést követően a készülék nagyon rövid ideig működik	Elégtelen töltési idő. Az akkumulátor előregedett.	Töltse a készüléket az utasításoknak megfelelően. Cserélje ki az akkumulátort.

Környezetvédelem



Élettartama végén a készüléket nem szabad szokványos háztartási hulladékként kezelni, hanem le kell adni egy arra kijelölt gyűjtőhelyen. Ezzel hozzájárulhat környezetünk védelméhez.

A készülék a hulladék elektromos és elektronikus berendezésekről (WEEE) szóló, 2012/19/EU európai uniós direktívának megfelelően van jelölve. Ez az irányelv képezi a keretét a hulladék elektromos és elektronikus berendezések Európa-szerte érvényes begyűjtésének és újrafeldolgozásának.

Garancia és szerviz

Ha további információra van szüksége, vagy problémája van, vegye fel a kapcsolatot az országában működő Gorenje Vevőszolgálattal (ennek telefonszámát a garancialevélen találhatja meg). Amennyiben az Ön országában nem működik Gorenje Vevőszolgálat, forduljon a Hisense forgalmazójához vagy vegye fel a kapcsolatot a Gorenje háztartási készülékek osztályához.

Megjegyzés: A készülék akkumulátorára 12 hónapos garancia érvényes.

Csak személyes használatra!

A könnyebb szállítás érdekében a készülék egyes alkatrészei külön csomagolva kerülne a fő csomagegységbe. // Az első használat előtt olvassa el és kövesse az összeszerelésre és a biztonságos használatra vonatkozó utasításokat. // A készülék háztartási környezetben történő száraz porszívózásra szolgál.



ALKATRÉSZEK

- 1 Porszívó fogantyú és ház
- 2 Kézi porszívó
- 3 Motoros padlókefe
- 4 Adapter tápkábel
- 5 Állvány
- 6 Sörtés szívófej
- 7 Szűk szívófej



ÜZEMBE HELYEZÉS

Emelje fel a porszívó fogantyúját, és helyezze a padlókefére. Illesse be először a kézi porszívót az alul lévő nyílásba, majd nyomja be a fogantyút a porszívó házába. A porszívó akkor van megfelelően összeszerelve, ha rövid kattantást hall.

A porszívó állvány két részben kerül leszállításra. Illeszse a felső részt az alsó részbe. Használat előtt ellenőrizze, hogy a két rész megfelelően csatlakozik-e, elkerülendő a porszívó későbbi károsodását. Csatlakoztassa az adaptert a nyíláshoz az ábrán látható módon. A porszívót minden fűtőfelülettel legalább 1 m távolságra töltsé.



HASZNÁLAT

A porszívó a toldalékokkal vagy azok nélkül is használható. Lásd az alábbi utasításokat.

- 1 Csatlakoztassa a padlókefét a porszívó fogantyújához. Minden padlófelület porszívózására használható (száraz padlófelületek).
- 2 Rögzítse a szűk szívófejet a kézi porszívóhoz. Szűk és nehezen elérhető helyek (sarkok, kanapék, pókhálók, radiátorok mögötti részek, stb.) porszívózására szolgál.
- 3 Rögzítse a puha sörtéjű szívófejet a kézi porszívóhoz. Kényes felületek porszívózására alkalmas.



TÖLTÉS

Helyezze a porszívót megfelelően a töltőállomásra. // Biztonsági okokból javasolt, hogy a készülék töltés közben legalább 1 m távolságra legyen minden fűtőtesttől. // Töltés közben az akkumulátor töltöttségének százalékos értéke látható lesz a kijelzőn. // Töltés közben a készülék nem kapcsolható be.



MŰKÖDÉS

- 1 A porszívó fogantyúján található egy be-/kikapcsoló gomb. A porszívó több választható sebességgel rendelkezik: ECO (akkumulátorkímélő mód, maximális üzemidő egyetlen töltéssel), MAX (közepes üzemidő egyetlen töltéssel).
- 2 A kézi porszívónak csak egy sebesség-fokozata van - MAX
- 3 jelfény az akkumulátor töltöttségét.



PORTARTÁLY ÉS SZŰRŐK

Portartály és szűrők

A portartály tisztításához vegye ki a kézi porszívót a készülékházból. // A kézi porszívón nyomja meg egyszerre mindkét gombot a tartály alján. // Először távolítsa el az alsó részt és húzza ki a tartályokat a kézi porszívóból. // Húzza ki a szűrőt a karmantyúval együtt a portartályból. // Húzza ki a szűrőt a hálós szűrőhüvelyből. // A tartály, a hüvely és a szűrő langyos vízzel törölhető vagy öblíthető, de legyen óvatos, mert a nem megfelelő kezelés károsíthatja a porszívó alkatrészeit. // Mielőtt visszahelyezné a tartályt a készülékbe, győződjön meg arról, hogy minden alkatrész teljesen megszáradt. // Helyezze vissza a tartályt a hüvellyel és a szűrővel úgy, hogy először ferdén nyomja a tartályt a kézi porszívó felső része alá, majd nyomja be az alsó részt az alsó részbe. // Soha ne porszívózzon behelyezett porszűrő nélkül.

A szűrő cseréje

Ha azt észleli, hogy a szűrő sérült, azonnal cserélje ki. Rendszeres használat esetén javasolt a szűrőt 6 havonta cserélni, a porszívó leghosszabb élettartamának biztosítása érdekében.

Motoros kefe

A kefe alján található egy gomb, amelyet maga felé húzva távolíthatja el a görgőt a keferől. // Rázza meg a kefe hengerét, és óvatosan vágja le az összegubancolódott szennyeződést és hajszájakat az ollóval a kijelölt horonyban. // Ne húzza a hajat vagy a cérmét, mert ez károsíthatja a henger sörtét. // Helyezze vissza a hengert a kefébe. // A henger akkor kerül megfelelően a helyére, ha halk kattantást hall és az oldalsó csap biztonságosan rögzül a keféhez.



A KÉSZÜLEK ÁRTALMATLANÍTÁSA

Ha ki szeretné cserélni a készüléket, vagy már nincs rá szüksége, gondoljon a környezet védelmére is.

Az akkumulátor csak akkor távolítható el, ha le szeretné selejtezni a terméket.

Kérjük, kövesse az alábbi utasításokat az akkumulátor eltávolításakor, és tartsa be az összes biztonsági övintézkedést:

Húzza ki a készüléket. // Eltávolítás előtt az akkumulátort teljesen le kell meríteni. // Kövesse a mellékelt képes utasításokat. // Vágja el egyenként az akkumulátorhoz legközelebb eső vezetőket, és vegye ki az akkumulátort. // A rövidzárlat elkerülése érdekében ne vágja el mindkét vezetőket egyszerre. Bár az akkumulátor lemerült, a szakszerűtlen ártalmatlanítás rövidzárlatot okozhat, ami füstöt, parázslást vagy akár tüzet idézhet elő.

Ogólne ostrzeżenia

Podczas użytkowania odkurzacza należy zawsze uwzględnić następujące podstawowe wskazówki dotyczące bezpieczeństwa: // Dokładnie zapoznać się z niniejszą instrukcją i używać urządzenie tylko zgodnie z zawartymi w niej wskazówkami. // Przed pierwszym użytkowaniem z urządzenia należy usunąć folię ochronną lub plastikowe opakowanie. // Podczas użytkowania nigdy nie należy pozostawiać urządzenia bez nadzoru. // Zanim zacznie się korzystać z urządzenia, należy dokładnie złożyć wszystkie jego części. // Urządzenie należy użytkować jedynie w zamkniętych i suchych pomieszczeniach. // Urządzenie należy użytkować, korzystając przy tym z części, zalecanych przez producenta. // Nie należy użytkować urządzenia, które spadło na podłogę, jest uszkodzone, było przechowywane na zewnątrz lub wpadło do wody. // Regularne czyszczenie przedłuża okres eksploatacji urządzenia. // Uważać należy, aby Państwa włosy, wiszące części ubrań, palce lub inne części ciała nie weszły w kontakt z otwartymi lub ruchomymi elementami urządzenia. // Urządzenie spełnia wszystkie wymagane normy, odnoszące się do elektryczności jak i przepisy, regulujące zakłócenia fal radiowych. // Urządzenie nie jest przeznaczone do użytkowania przez dzieci i osoby o zmniejszonych możliwościach fizycznych lub umysłowych. Dzieci w wieku ośmiu lat oraz starsze, a także osoby o zmniejszonych możliwościach fizycznych, umysłowych czy emocjonalnych lub bez odpowiedniej wiedzy i doświadczenia, mogą użytkować niniejsze urządzenie tylko znajdując się pod odpowiednią opieką lub jeżeli otrzymały odpowiednie wskazówki, dotyczące bezpiecznego użytkowania urządzenia i jeżeli rozumieją niebezpieczeństwo, związane z jego użytkowaniem. Dzieci należy kontrolować podczas użytkowania przez nie urządzenia i nie należy pozwolić, aby bawiły się urządzeniem. // Dzieci nie powinny czyścić urządzenia ani wykonywać prac, związanych z jego konserwacją, chyba że mają 8 lat lub więcej i znajdują się pod odpowiednią opieką. // Urządzenie należy wyłączyć po zakończeniu użytkowania.

Niebezpieczeństwo

Urządzenia czy też podstawy zasilającej (lub adapteru) nie należy zanurzać w wodzie czy jakiegokolwiek innej cieczy ani splukiwać pod bieżącą wodą.

Dodatkowe ostrzeżenia

Zanim urządzenie lub adapter z przewodem zasilającym zostaną przyłączone do sieci elektrycznej, należy sprawdzić, czy podane napięcie odpowiada napięciu lokalnej instalacji elektrycznej. // Nie należy użytkować uszkodzonego odkurzacza lub uszkodzonej podstawy zasilającej (czy też adapteru – w zależności od posiadanego modelu odkurzacza). // Jeżeli podstawa zasilająca (lub adapter) są uszkodzone, należy je zastąpić oryginalnymi częściami zamiennymi, unikając w ten sposób zagrożeniu porażenia prądem. // W adapterze zabudowany jest transformator. Usunięcie i wymiana adapteru na inny nie są dozwolone, może bowiem dojść do sytuacji zagrożenia. // Odkurzacze należy ładować tylko za pomocą załączonych adapteru i podstawy zasilającej. Adapter nagrzewa się podczas ładowania. To normalne zjawisko (w zależności od posiadanego modelu odkurzacza, jeżeli w ogóle posiada on adapter). // Podczas ładowania urządzenie powinno być wyłączone. // Odkurzacza nigdy nie należy stosować bez filtrów lub zamocowanej jednostki filtrującej. // Podczas odkurzania szczeliny odprowadzające powietrze nie powinny być zablokowane. // Odkurzacze

przeznaczony jest do użytku domowego, do stosowania w zamkniętych pomieszczeniach. // Należy dbać o czystość i przepustowość otworów ssących, gdyż zapewnia to optymalną i nieprzerwaną moc ssania urządzenia. Zaleca się regularne czyszczenie otworów rury ssącej i usuwanie kurzu, włosów lub innych zanieczyszczeń, mogących zablokować przepływ powietrza. // Przed czyszczeniem adapteru lub podstawy zasilającej, należy je odłączyć z gniazda sieciowego. // Odkurzacza nigdy nie należy stosować do czyszczenia palących się pyłów lub trocin, niedopałków papierosów, zapalek, płynnych substancji (np. wody, piany środków czyszczących), ostrych, szpiczasto zakończonych przedmiotów (odłamków szkła itp.). // Rury ssącej lub otwartych części urządzenia nie należy nigdy zbliżać do twarzy i innych części ciała. // Odkurzacza nie należy nigdy stosować do odkurzania materiałów budowlanych (jak np. drobnego piasku, wapna, pyłu cementowego, pyłu z tonerów itd.). Może to doprowadzić do uszkodzenia urządzenia.

Problemy i ich rozwiązywanie

Problem	Ewentualna przyczyna	Rozwiązanie
Odkurzacze nie działa.	Akumulator jest rozładowany. Odkurzacze ręczny nie został prawidłowo podłączony do obudowy.	Akumulator należy naładować. Odkurzacze ręczny należy prawidłowo podłączyć do obudowy.
Zmniejszona jest moc ssania.	Pojemnik na kurz jest pełen. Filtr jest zapchany. Zapchana jest rura doprowadzająca powietrze lub zablokowany został walek elektrooszczędności.	Usunąć kurz. Oczyścić lub wymienić filtr. Wyczyścić elektrooszczędność.
Odkurzacza nie można naładować.	Adapter nie został podłączony do gniazda sieciowego. Wtyczka adapteru nie jest podłączona do gniazda w podstawie zasilającej. Odkurzacze ręczny nie został prawidłowo podłączony do obudowy.	Adapter należy podłączyć do gniazda sieciowego. Adapter należy podłączyć do podstawy zasilającej. Odkurzacze ręczny należy prawidłowo podłączyć do obudowy.
Po naładowaniu odkurzacze działa przez bardzo krótki czas.	Urządzenie nie ładowało się wystarczająco długo. Adapter jest już zużyty.	Adapter należy ładować zgodnie ze wskazówkami. Wymienić należy adapter.

Utylizacja:

Opakowanie zostało wykonane z materiałów przyjaznych dla środowiska, które można przetwarzać, utylizować lub zniszczyć bez narażania środowiska na niebezpieczeństwa. W tym celu materiały opakowaniowe zostały odpowiednio oznaczone.

PRAWIDŁOWE USUWANIE WYSLUŻONEGO URZĄDZENIA



Zakazane jest umieszczanie zużytego sprzętu łącznie z innymi odpadami.

Symbol przekreślonego kołowego kontenera na odpady umieszczony na sprężce lub jego opakowaniu wskazuje na to, że sprzętu nie należy traktować jak zwykłego odpadu komunalnego. Sprzęt należy oddać do autoryzowanego punktu zbiórki i przetwarzania zużytych urządzeń elektrycznych i elektronicznych.

Z uwagi na znajdujące się w sprężce substancje i jego części składowe, wyrzucając zużyty sprzęt elektryczny lub elektroniczny do kontenera na odpady komunalne stwarzasz zagrożenie dla zdrowia i środowiska. Prawidłowa utylizacja sprzętu pozwoli zapobiec niekorzystnemu wpływowi na środowisko i zdrowie ludzi, które miałyby miejsce w przypadku nieprawidłowej utylizacji produktu. Segregując i przekazując do odzysku, recyklingu oraz utylizacji zużyty sprzęt chronisz ludzkie zdrowie oraz środowisko przed zanieczyszczeniem i skażeniem, przyczyniasz się do zmniejszenia stopnia wykorzystania zasobów naturalnych oraz obniżenia kosztów produkcji nowego sprzętu.

Aby uzyskać szczegółowe informacje na temat usuwania i przetwarzania sprzętu, proszę skontaktować się z odpowiednią jednostką samorządu lokalnego odpowiedzialną za zarządzanie odpadami, przedsiębiorstwem utylizacji odpadów lub punktem handlowym, w którym sprzęt został zakupiony.

Gwarancja i naprawy serwisowe

W celu uzyskania informacji lub w razie powstania problemów, należy zwrócić się do Centrum Obsługi Klienta firmy Gorenje w Państwie kraju (numer telefonu znajduje się w międzynarodowej karcie gwarancyjnej). Jeśli w Państwie kraju nie ma takiego centrum, należy zwrócić się do lokalnego sprzedawcy firmy Gorenje lub do Działu Małych AGD firmy Gorenje.

Uwaga: Gwarancja na akumulator odkurzacza ważna jest 12 miesięcy.

Tylko do użytku w gospodarstwie domowym!

Aby ułatwić transport, niektóre części urządzenia zostały zapakowane oddzielnie i umieszczone bezpiecznie w głównej jednostce opakowania.
// Przed pierwszym użyciem przeczytaj i zastosuj się do instrukcji montażu i bezpiecznego użytkownika. // Urządzenie jest przeznaczone do użytku domowego, w szczególności do odkurzania na sucho.



CZĘŚCI

- 1 Obudowa z silnikiem, akumulatorem i pojemnikiem na kurz
- 2 Waż ssący
- 3 Napędzana szczotka podłogowa
- 4 Adapter z przewodem zasilającym
- 5 Stojak
- 6 Szczotka z włosiem
- 7 Wąska dysza



INSTALACJA

Podnieś uchwyt odkurzacza i umieść go na szczotce podłogowej. Włóż odkurzacz ręczny najpierw do szczeliny na dole, a następnie wcisnij uchwyt do obudowy odkurzacza. Odkurzacz jest prawidłowo zmontowany, gdy słyhać krótkie kliknięcie. Stojak odkurzacza jest dostarczany w dwóch częściach. Przymocuj górną część do dolnej. Przed użyciem sprawdź, czy jest dobrze zamocowana, aby uniknąć późniejszego uszkodzenia odkurzacza. Podłącz adapter do otworu, jak pokazano na rysunku. Odkurzacz należy ładować w odległości co najmniej 1 m od powierzchni grzewczych.



UŻYTKOWANIE

Odkurzacz może być używany z dyszą lub bez niej. Zobacz instrukcje poniżej.

- 1 Podłącz szczotkę podłogową do uchwyty odkurzacza. Można jej używać do odkurzania wszystkich powierzchni podłogowych (suchych).
- 2 Podłącz wąską dyszę do odkurzacza ręcznego. Jest ona przeznaczona do odkurzania wąskich i trudno dostępnych miejsc (narożniki, sofy, pajęczyny, miejsca za grzejnikami...).
- 3 Podłącz dyszę z miękkim włosiem do odkurzacza ręcznego. Nadaje się ona do odkurzania wszystkich delikatnych powierzchni.



ŁADOWANIE

Umieść odkurzacz prawidłowo w stacji ładującej. Ze względów bezpieczeństwa zalecamy, aby podczas ładowania urządzenie znajdowało się w odległości co najmniej 1 m od jakichkolwiek elementów grzewczych. Podczas ładowania na wyświetlaczu pojawi się wartość procentowa naładowania baterii. Urządzenia nie można włączyć podczas ładowania.



DZIAŁANIE

- 1 Na uchwycie odkurzacza znajduje się przycisk włączania/wyłączania. Odkurzacz posiada kilka trybów pracy: ECO (tryb oszczędzania baterii, maksymalny czas pracy na jednym ładowaniu), MAX (średni czas pracy na jednym ładowaniu), Odkurzacz ręczny ma tylko jedną prędkość - MAX
- 2 kontrolki pokazują poziom naładowania akumulatora



POJEMNIKI NA KURZ I FILTRY

Pojemnik na kurz i filtry

Abi wyczyścić pojemnik na kurz, należy wyjąć odkurzacz ręczny z obudowy. // Na uchwycie naciśnij jednocześnie oba przyciski na spodzie pojemnika. // Najpierw zdejmij dolną część i wyciągnij pojemniki z odkurzacza ręcznego pod kątem. // Wyciągnij filtr z tuleją z pojemnika na kurz. // Wyciągnij filtr z tulei filtra z siatką. // Pojemnik, tuleję i filtr można przecierać, wstrząsać lub plukać letnią wodą, ale należy zachować ostrożność, ponieważ niewłaściwe obchodzenie się z nimi może spowodować uszkodzenie części odkurzacza. // Upewnij się, że wszystkie części są całkowicie suche przed ponownym zamontowaniem pojemnika na urządzeniu. // Ponownie zamontuj pojemnik z tuleją i filtrem, najpierw wsuwając pojemnik pod kątem pod górną część odkurzacza ręcznego, a następnie wciskając dolną część. // Nigdy nie odkurzaj bez włożonego filtra przeciwpylowego.

Wymiana filtra

Jeśli zauważysz, że filtr jest uszkodzony, zalecamy jego natychmiastową wymianę. Przy regularnym użytkowaniu zalecamy wymianę filtra co 6 miesięcy, aby zapewnić jak najdłuższą żywotność odkurzacza.

Napędzana szczotka

Na spodzie szczotki znajduje się przycisk, który należy pociągnąć do siebie, aby wyjąć wałek ze szczotki. // Wyrzuć wałek ze szczotki i ostrożnie przetnij nożyczkami wszelkie splątane zanieczyszczenia oraz włosy uwiecznione w szczotce, korzystając z wyznaczonego rowka. // Nie ciągnij za włosy ani nitki, ponieważ może to spowodować uszkodzenie włosia rolki. // Ponownie włóż wałek do szczotki. // Rolka jest prawidłowo zamontowana, gdy usłyszysz delikatne kliknięcie, a boczny sworzeń bezpiecznie przylega do obudowy szczotki.



Utylizacja urządzenia

Jeśli chcesz wymienić urządzenie lub już go nie potrzebujesz, powinienes również pomyśleć o ochronie środowiska.

Akumulator można wyjąć tylko wtedy, gdy produkt ma zostać wyrzucony.

Podczas wyjmowania akumulatora należy postępować zgodnie z poniższymi instrukcjami i przestrzegać wszystkich środków ostrożności.

Odcłącz urządzenie od zasilania. // Akumulator musi być całkowicie rozładowany przed demontażem. // Postępuj zgodnie z załączonymi instrukcjami obrazkowymi. // Odetnij kolejno przewody znajdujące się najbliżej akumulatora i wyjmij akumulator. // Nie przecinaj obu przewodów jednocześnie, aby uniknąć zwarcia. Mimo że akumulator jest rozładowany, nieprawidłowa utylizacja może doprowadzić do zwarcia, co może spowodować dymienie, tlenie się, a nawet pożar.

Všeobecná varování

Používáte-li vysavač, dodržujte vždy následující bezpečnostní opatření: Pozorně si přečtěte tento návod s pokyny a používejte toto zařízení výhradně na základě pokynů uvedených v tomto návodu. // Před prvním použitím zařízení odstraňte veškeré ochranné fólie nebo plasty. // Během používání nenechávejte zařízení bez dozoru. // Před použitím zařízení pečlivě smontujte veškeré jeho části. // Zařízení používejte výhradně ve vnitřních a suchých prostorech. // Zařízení používejte výhradně s díly doporučenými výrobcem. // Zařízení nepoužívejte po jeho pádu, poškození, bylo-li používáno venku nebo padlo-li, příp. ponořilo-li se do jakékoliv kapaliny. // Pravidelné čištění může mít za následek prodloužení životnosti zařízení. // Ujistěte se, že vaše vlasy, volné části vašeho oblečení, prsty nebo jiné části těla nepřicházejí do styku s větráky nebo jinými částmi zařízení. // Zařízení vyhovělo veškerým normám týkajícím se elektřiny a rádiových vln. // Zařízení smí používat děti ve věku 8 let a více a osoby se sníženými fyzickými smyslovými či mentálními schopnostmi nebo s nedostatkem zkušeností a znalostí, pokud jsou pod dozorem nebo byly poučeny o používání zařízení bezpečným způsobem a rozumí případným nebezpečím. Děti během používání zařízení musí být neustále pod dozorem a nesmějí si se zařízením hrát. // Děti, jež nedosáhli věku 8 let a nejsou-li pod dozorem, nesmějí provádět čištění a údržbu zařízení. // Po použití zařízení vypněte.

Nebezpečí

Nepokládejte hlavní jednotku/kryt zařízení, příp. nabíjecí stanici do vody, příp. jiné kapaliny a neumývejte je pod tekoucí vodou.

Speciální varování

Před napojením zařízení nebo nabíjecí stanice do sítě kabelem se ujistěte, že uvedené napětí na zařízení odpovídá napětí ve vaší domácnosti. // Nepoužívejte poškozený vysavač nebo poškozenou nabíjecí stanici (příp. adaptér – v závislosti na modelu vašeho vysavače). // Je-li nabíjecí stanice (nebo adaptér) poškozená, vyměňte ji z důvodu předcházení nebezpečí za originální díl. // Do adaptéru je integrovaný transformátor. Proto není dovoleno z důvodu předcházení nebezpečí vyměňovat adaptér za jiný. // Vysavač nabíjejte výhradně s dodaným adaptérem a nabíjecí stanicí. Adaptér se během nabíjení může zahřívát. To je běžný jev. (v závislosti na vašem modelu, má-li adaptér.) // Během nabíjení vypněte zařízení. // Vysavač nepoužívejte bez instalovaných filtrů nebo filtrační jednotky. // Během sání nesmí být odvody vzduchu zablokovány. // Zařízení používejte výhradně pro domácnosti nebo ve vnitřních prostorech. // Udržujte odvětrávání u sání nezanesené a volné z důvodu zajištění optimálního a netlumeného sacího výkonu zařízení. Doporučuje se pravidelně čistit nekryté díly sací hadice a odstraňovat jakýkoliv prach, vlasy, příp. cokoliv jiného, co by mohlo blokovat tok vzduchu. // Před čištěním podložky nebo nabíjecí stanice ji vypojte ze zásuvky. // Nepoužívejte vysavač pro čištění popelu nebo výplní, cigaretových ohorků, syrek, kapalin (např. voda, čisticí prostředek na koberce), příp. ostré předměty (rozbité sklo atd.). // Udržujte sací trubici nebo ostatní části zařízení směrem od vaší tváře nebo těla. // Zařízení nikdy nepoužívejte pro sání stavebního materiálu (jako jemný písek, vápenc, cementový prach, nečistoty z toneru atd.). Ty by mohly poškodit zařízení.

Problémy a jejich řešení

Problém	Možný důvod	Řešení
Vysavač nepracuje.	Vybitá baterie. Příruční vysavač není připevněný sestavený.	Nabijte baterii. Sestavte příruční vysavač správně.
Sací výkon poklesl.	Zásobník na nečistoty je plný. Ucpaný filtr. Překážka v přívodu vzduchu nebo v otáčivé části elektrického kartáče.	Vyprázdněte zásobník na nečistoty. Vyčistěte nebo vyměňte filtr. Vyčistěte elektrický kartáč.
Vysavač se nenabíjí.	Nabíječka není připojená do zásuvky. Konektor nabíječky není připojený do otvoru na těle vysavače. Příruční vysavač není připevněný k tělu vysavače.	Připojte nabíječku do zásuvky. Připojte nabíječku k tělu vysavače. Připevněte příruční vysavač na tělo vysavače.
Velmi krátká doba běhu po dobití.	Nedostatečný čas dobíjení. Baterie stárne.	Nabijte podle pokynů v návodu. Vyměňte baterii.

Životní prostředí



Spotřebič na konci jeho životnosti nevyhazujte do normálního domovního odpadu. Předajte ho ve stanoveném sběrném místě k recyklaci. Tímto způsobem pomůžete chránit životní prostředí.

Tento spotřebič je označen v souladu s evropskou směrnicí 2012/19/EU o odpadních elektrických a elektronických zařízeních (WEEE/OEEZ). Tato směrnice je rámcem s celoevropskou platností pro sběr a recyklaci odpadů z elektrických a elektronických zařízení.

Záruka a servis

S případnými žádostmi o informace nebo s problémem se prosím obraťte na centrum péče o zákazníky společnosti Gorenje ve vaší zemi (telefonní číslo na centrum péče o zákazníky najdete na celosvětovém záručním listě). Jestliže se ve vaší zemi žádné centrum péče o zákazníky nenachází, obraťte se na svého místního obchodního zástupce společnosti Gorenje nebo na servisní oddělení společnosti Gorenje pro domácí spotřebiče.

Poznámka: Záruka na baterii vysavače je 12 měsíců.

Pouze pro osobní použití!

Pro snadnější přepravu byly některé části spotřebiče samostatně a bezpečně umístěny v hlavní obalové jednotce. // Před prvním použitím si přečtěte a dodržujte pokyny pro montáž a bezpečné použití. // Spotřebič je určen pro použití v domácnosti, konkrétně pro suché vysávání



DÍLY

- 1 Rukojeť a kryt vysavače
- 2 Ruční vysavač
- 3 Motorový kartáč na podlahu
- 4 Adaptér s napájecím kabelem
- 5 Stojan
- 6 Štětinový kartáč
- 7 Úzká tryska



SESTAVENÍ

Zvedněte rukojeť vysavače a položte ji na podlahový kartáč. Vložte ruční vysavač nejprve do otvoru ve spodní části a poté zatlačte rukojeť do krytu vysavače. Vysavač je správně sestaven, když uslyšíte krátké cvaknutí. Stojan na vysavač je dodáván ve dvou částech. Připevněte horní část ke spodní části. Před použitím zkontrolujte, zda je pevně upevněn, aby nedošlo k následnému poškození vysavače. Připojte adaptér k otvoru, jak je znázorněno na obrázku. Vysavač nabíjejte minimálně 1 m od topných ploch.



POUŽITÍ

Vysavač lze používat s hubicí i bez. Viz následující pokyny.

- 1 Připojte podlahový kartáč k rukojeti vysavače. Podlahový kartáč se používá k vysávání všech podlahových povrchů (vysávání suchých podlahových povrchů).
- 2 Nasaďte úzkou hubici na ruční vysavač. Je určena k vysávání úzkých a nepřístupných prostor (rohy, pohovky, pavučiny, za radiátory...).
- 3 Nasaďte hubici s měkkými štětinami na ruční vysavač. Je vhodná pro vysávání všech citlivých povrchů.



NABÍJENÍ

Umístěte vysavač správně na nabíjecí stanici. Z bezpečnostních důvodů doporučujeme, aby byl spotřebič během nabíjení vzdálen alespoň 1 m od jakýchkoli topných těles. // Během nabíjení se na displeji zobrazí procento nabití baterie. Spotřebič nelze během nabíjení zapnout.



OBSLUHA

- 1 Na rukojeti vysavače je tlačítko pro zapnutí/vypnutí. Vysavač má několik volitelných rychlostí: ECO (úsporný režim, maximální doba provozu na jedno nabití), MAX (střední doba provozu na jedno nabití).
- 2 Ruční vysavač má pouze jednu rychlost – MAX
- 3 Světla ukazují stav nabití baterie.



NÁDOBA NA PRACH A FILTRY

Prostor pro nádobu pro prach a filtry

Chcete-li vyčistit nádobu na prach, vyjměte ruční vysavač z krytu. // Na násadě stiskněte současně obě tlačítka na dně nádoby. // Nejprve sejměte spodní část a šikmo vytáhněte nádobu z ručního vysavače. // Vytáhněte filtr s manžetou z nádoby na prach. // Vytáhněte filtr z pouzdra filtru pomocí sítky. // Nádobu, návlak a filtr lze ořířit, protřepat nebo opláchnout vlažnou vodou, ale buďte opatrní, protože nesprávná manipulace může poškodit části vysavače. // Před opětovnou instalací nádoby zpět na spotřebič se ujistěte, že jsou všechny části zcela suché. // Znovu nainstalujte nádobu s objímkou a filtrem tak, že nejprve nádobu pod úhlem zatlačíte pod horní část ručního vysavače a poté zatlačíte spodní část do spodní části. // Nepoužívejte vysavač bez vloženého prachového filtru.

Výměna filtru

Pokud zjistíte, že je filtr poškozený, doporučujeme jej okamžitě vyměnit. Při pravidelném používání však doporučujeme vyměnit filtr každých 6 měsíců pro zajištění co nejdéší životnosti vysavače.

Motorový kartáč

Na spodní straně kartáče je tlačítko, které přitáhne k sobě, abyste vyjmuli váleček z kartáče. // Váleček na kartáči protřepejte a opatrně odstříhnete nůžkami ve vyznačené drážce zachycené zašmodrchané nečistoty a chlupy. // Netáhněte za vlasy nebo nitě, mohlo by dojít k poškození štětin na válci. // Znovu vložte váleček do kartáče. // Váleček je správně nainstalován, když uslyšíte jemné cvaknutí a boční kolík je pevně upevněn k tělu kartáče.



LIKVIDACE SPOTŘEBIČE

Pokud chcete spotřebič vyměnit nebo jej již nepotřebujete, měli byste myslet i na ochranu životního prostředí.

Baterii lze vyjmout pouze v případě, že chcete výrobek zlikvidovat.

Při vyjímání baterie postupujte podle pokynů a dodržujte bezpečnostní opatření.

Odpojte spotřebič. // Před vyjmutím se ujistěte, že je baterie zcela vybitá. // Postupujte podle přiloženého obrázkového návodu. // Odstříhnete dráty jeden po druhém, začněte tím, který je nejbližší k baterii, a vyjměte baterii. // Nestříhejte oba vodiče současně, aby nedošlo ke zkratu. Přestože je baterie prázdná, nesprávná likvidace může způsobit zkrat, který může způsobit kouř, doutnání nebo dokonce požár.

Общи предупреждения

При употреба на прахосмукачката, винаги имайте предвид следните предупреждения за безопасност: Четете внимателно инструкциите за употреба и използвайте уреда единствено спрямо тях. // Преди първа употреба на уреда, премахнете предпазните фолиа и парчета. // Не оставяйте уреда без надзор по време на работа. // Преди употреба, внимателно сглобявайте всички части. // Използвайте уреда в закрити и сухи помещения. // Използвайте уреда единствено с части и аксесоари, подобрени от производителя. // Не използвайте уреда ако е бил изпускан, нараняван, съхраняван навън, или ако е бил изпускан, или потапян в течност. // Регулярното почистване може да удължи полезния живот на уреда. // Уверете се, че вашата коса, пръсти или други части от тялото, както и свободни части от облеклото ви, не влизат в контакт с отворите, или подвижните части на уреда. // Уредът отговаря на всички стандарти и регулации относно електронно и електрическо оборудване. // Уредът не е предназначен за употреба от деца и хора с намалени физически и ментални способности. Уредът може да бъде използван от деца на възраст 8 или повече години и от хора с намалени физически, сетивни и ментални способности, или без познания и опит, ако те са под наблюдение по време на употребата, или ако са инструктирани по подходящ начин относно ползването на уреда по безопасен начин и са запознати с евентуалните рискове. Дръжте децата под наблюдение докато използват уреда и се уверете, че не си играят с него. // Децата не трябва да се занимават с почистване и поддръжка на уреда, освен ако не са над 8 годишна възраст и не го правят под наблюдение. // Изключете уреда след употреба.

Опасност

Не потапяйте корпуса на уреда или зареждащата основа във вода или друга течност и не ги плакнете под вода.

Специални предупреждения

Преди свързване на уреда или зареждащата основа със захранващата мрежа, се уверете, че указаният волтаж съответства на този на захранващата мрежа. // Не използвайте повредена прахосмукачка, или повредена зареждаща основа (или адаптер – в зависимост от модела). // Ако захранващата основа (или адаптер) има повреда, подменяйте единствено с оригинална резервна част, за да предотвратите опасност. // В адаптера е интегриран трансформатор. Премахването, или подмяната на адаптера с друг не е позволено, тъй като може да доведе до опасна ситуация. // Зареждайте прахосмукачката единствено с адаптера или захранващата основа от окомплектовката. Адаптерът може да загрее по време на употреба. Това е нормално. (В зависимост от модела, ако има адаптер). // Изключете уреда по време на зареждане. // Никога не ползвайте прахосмукачката ако е без филтри или филтърното тяло не е на място. // Всмукателните отвори не трябва да бъдат блокирани по време на работа с уреда. // Използвайте уреда единствено за домакински нужди и в затворени пространства. // Поддържайте всмукателните отвори чисти, за да гарантирате оптимално и безпрепятствено всмукване. Силно препоръчително е да почиствате редовно отворените части на маркуча и да премахвате прах, коса и друго, което би

могло да блокира въздухото. // Преди да почиствате стойката или зареждащата основа, изтеглете от контакта. // Никога не използвайте прахосмукачката за събиране на въглини, угарки, кибритени клечки, течности (вода, пяна от препарат за почистване), или остри предмети (счупени стъкла и др.). // Дръжте тръбата и откритата част от уреда далеч от вашите лице и тяло. // Не използвайте уреда за събиране на строителни материали (пясък, цимент, прах от тонер и др.). Това може да повреди уреда.

Проблеми и решения

Проблем	Възможна причина	Решение
Не работи.	Батерията е изтощена. Ръчната прахосмукачка не е сглобена правилно.	Заредете. Сглобете ръчната прахосмукачка правилно.
Силата на всмукване е намаляла.	Торбичката за прах е пълна. Филтърът е блокиран. Блокиран е каналът за входящ въздух или ролерът на електрическата четка.	Отстранете праха. Почистете или сменете филтъра. Почистете електрическата четка.
Прахосмукачката не се зарежда.	Зарядното устройство не е свързано с контакта на електрическата мрежа. Конекторът на зарядното устройство не е свързан с извода на базата за зареждане. Ръчната прахосмукачка не е глобена с корпуса.	Свържете зарядното устройство с контакта на електрическата мрежа. Свържете зарядното устройство с базата за зареждане на прахосмукачката. Сглобете ръчната прахосмукачка с корпуса.
Работи за много кратко време след зареждането.	Времето за зареждане не е остатъчно. Батерията остарява.	Сменете я според инструкциите. Заредете батерията.

Околна среда



Не изхвърляйте уреда с обичайните домакински отпадъци в края на жизнения му цикъл. Предайте го в събирателен пункт за рециклиране. По този начин ще помогнете за опазване на околната среда.

Този уред има маркировка съгласно Европейска директива 2012/19/EU относно изхвърлянето на използвано електрическо и електронно оборудване (WEEE). Тази маркировка представлява обозначение за валидност в цяла Европа на възможността за връщане и рециклиране на използвано електрическо и електронно оборудване.

Гаранция и сервиз

Ако имате нужда от допълнителна информация или възникне проблем при употребата на уреда, моля, обърнете се към центъра за обслужване на клиенти на Gorenje във вашата страна (телефонният номер е в гаранционната книжка за международна гаранция на уреда). Ако във вашата страна няма център за обслужване на клиенти, отидете при местния представител на Gorenje или се свържете със специализирания сервиз на домакински уреди Gorenje.

Забележка: Гаранцията за батерията на прахосмукачката е 12 месеца.

Само за лична употреба!

За по-лесно транспортиране някои части на уреда са опаковани отделно и се поставени по безопасен начин в основния пакет. // Преди първа употреба прочетете и следвайте инструкциите за сглобяване и безопасно ползване. // Уредът е предназначен за сухо изсмукване на прах в домашна среда.



ЧАСТИ

- 1 Дръжка и корпус на прахосмукачката
 - 2 Ръчна прахосмукачка
 - 3 Моторизирана четка за под
 - 4 Адаптер със захранващ кабел
 - 5 Стойка
 - 6 Четка с четина
 - 7 Приставка за процепи
- Акcesoарите зависят от закуления пакет



МОНТАЖ

Повдигнете дръжката на прахосмукачката и я поставете върху четката за под. Пъхнете ръчната прахосмукачка първо в слота на дъното, след това натиснете дръжката в корпуса на прахосмукачката. Прахосмукачката е сглобена правилно, когато щракне на място.

Стойката за прахосмукачка е от две части. Поставете горната част върху долната част. Преди употреба проверете дали е здраво закрепена, за да избегнете повреда на прахосмукачката. Поставете адаптера в отвора, както е показано на илюстрацията. Зареждайте прахосмукачката на поне 1 m от всякакви горещи повърхности.



УПОТРЕБА

Прахосмукачката може да се използва с или без приставка. Вижте инструкциите по-долу.

- 1 Свържете четката за под към дръжката на прахосмукачката. Тя може да се използва за изсмукване на всички подови повърхности (сухи подови повърхности).
- 2 Прикрепете приставката за процепи към прахосмукачката. Тя е предназначена е за изсмукване на тесни и труднодостъпни зони (ъгли, дивани, паяжини, зад радиатори...).
- 3 Прикрепете приставката с мека четина към прахосмукачката. Подходяща е за изсмукване на всякакви деликатни повърхности.



ЗАРЕЖДАНЕ

Поставете прахосмукачката правилно в зарядната станция. // От съображения за безопасност препоръчваме уредът да е на разстояние поне 1 m от всякакви нагревателни елементи, докато се зарежда. // По време на зареждане дисплеят показва процента на заряд на батерията. // Уредът не може да се включва по време на зареждане.



РАБОТА

- 1 На дръжката на прахосмукачката има бутон за включване/изключване. Прахосмукачката има няколко избираеми скорости: ECO (режим на пестене на батерията, максимално време за работа с едно зареждане), MAX (средно време за работа с едно зареждане).
- 2 Ръчната прахосмукачка има само една скорост – MAX.
- 3 светлинни индикатора показват заряда на батерията.



КОНТЕЙНЕР ЗА ПРАХ И ФИЛТРИ

Контейнер за прах и филтри

За да почистите контейнера за прах, извадете ръчната прахосмукачка от корпуса. // Натиснете едновременно двата бутона върху дръжката в долната част на контейнера. // Първо отстранете долната част, след това наклонете и издърпайте контейнерите под ъгъл. // Издърпайте филтъра заедно с ръкава от контейнера за прах. // Издърпайте филтъра от ръкава с мрежата. // Контейнерът, отделението и филтърът могат да се забърсват, изтръскват или изплакват с хладка вода, но бъдете внимателни, тъй като неправилното боравене може да повреди частите на прахосмукачката. // Уверете се, че всички части са напълно сухи, преди да поставите контейнера обратно върху уреда. // Инсталирайте контейнера с ръкава и филтъра, като първо плъзнете контейнера под ъгъл под горната част на прахосмукачката и след това натиснете дъното му в долната част. // Никога не почиствайте с прахосмукачка без поставен филтър за прах.

Смяна на филтъра

Ако забележите, че филтърът е повреден, сменете го незабавно. При редовна употреба препоръчваме смяна на филтъра на всеки 6 месеца, за да осигурите най-дълъг живот на прахосмукачката.

Моторизирана четка

От долната страна на четката има бутон, който я издърпва към вас, за да свалите ролката от четката. // Разклатете ролката на четката и внимателно отрежете всички заплетени отпадъци и косми, попаднали в четката, с помощта на ножица в определения жлеб. // Не дърпайте космите или нишките, тъй като това може да повреди четината на ролката. // Поставете ролката обратно в четката. // Ролката е правилно поставена, когато чуете леко щракване и страничният щифт е здраво закрепен към корпуса на четката.



ИЗХВЪРЛЯНЕ НА УРЕДА

Ако искате да смените уреда или вече нямате нужда от него, трябва да помислите и за опазване на околната среда.

Батерията може да се извади само когато искате да изхвърлите продукта.

Моля, следвайте инструкциите по-долу, когато изваждате батерията, и спазвайте всички предпазни мерки.

Изключете уреда от контакта. // Батерията трябва да е напълно разрежена преди отстраняване. // Следвайте приложените илюстративни инструкции. // Отрежете проводниците, които са най-близо до батерията, един по един и извадете батерията.

// Не режете двата проводника едновременно, за да избегнете късо съединение. Въпреки че батерията е празна, неправилното изхвърляне може да доведе до късо съединение, което може да причини дим, тлеене или дори пожар.

Загальні правила безпеки

Під час користування пілососом завжди дотримуйтеся наведених нижче правил безпеки: Уважно прочитайте цей посібник і використовуйте прилад відповідно до викладених у ньому інструкцій. // Перед першим використанням приладу зніміть усі захисні плівки або поліетиленове упакування. // Ніколи не залишайте прилад, що працює, без нагляду. // Перед використанням приладу зберіть усі його частини належним чином. // Використовуйте прилад виключно в приміщенні та в сухих місцях. // Використовуйте прилад тільки з рекомендованими виробником деталями. // Не використовуйте прилад, якщо він упав, пошкодився, зберігався на вулиці або якщо в нього потрапила рідина. // Регулярне очищення допоможе подовжити термін придатності приладу. // Не допускайте контакту волосся, вільних частин одягу, пальців та інших частин тіла з отворами або рухомими частинами приладу. // Прилад відповідає всім необхідним стандартам щодо електрики та радіоперешкод. // Прилад не призначений для використання дітьми та особами з обмеженими фізичними або розумовими здібностями. Цей прилад можна використовувати дітям від 8 років і старше, а також особам з обмеженими фізичними, сенсорними або розумовими здібностями чи з нестачею досвіду та знань, якщо вони перебувають під наглядом або отримали відповідні вказівки щодо безпечного використання приладу й усвідомлюють пов'язану з цим небезпеку. Діти можуть користуватися приладом лише під наглядом дорослих. Не дозволяйте їм гратися з ним. // Не доручайте дітям чищення або обслуговування приладу, якщо їм не виповнилося 8 років і вони перебувають без нагляду. // Вимикайте прилад після використання.

Небезпечно!

Не занурюйте головний блок / корпус приладу або підставку для заряджання у воду чи іншу рідину та в жодному разі не мийте їх під проточною водою.

Спеціальні застереження

Перед підключенням приладу або підставки для заряджання до мережі живлення переконайтеся, що напруга, зазначена на приладі або підставці для заряджання, відповідає напрузі у вашій електромережі. // Не використовуйте пілосос і підставку для заряджання (або адаптер — залежно від моделі пілососа), якщо вони пошкоджені. // У разі пошкодження підставки для заряджання або адаптера, щоб уникнути небезпеки, їх необхідно замінити лише на оригінальні вироби. // В адаптер вбудовано трансформатор. Заборонено видаляти та замінювати адаптер, оскільки це може призвести до небезпечної ситуації. // Заряджайте пілосос лише за допомогою адаптера та підставки для заряджання з комплекту постачання. Під час заряджання адаптер може нагріватися. Це нормальне явище. (Залежно від моделі, якщо вона має адаптер.) // Під час заряджання прилад потрібно вимикати. // Ніколи не використовуйте пілосос без фільтрів або фільтрувального блоку. // Випускні отвори можуть бути незаблоковані під час роботи пілососа. // Прилад призначено винятково для побутового використання в приміщеннях. // Слідкуйте, щоб всмоктувальні отвори були чистими та в них не було жодних перешкод, щоб забезпечити оптимальну потужність усмоктування приладу. Регулярно очищуйте відкриті ділянки шлангу всмоктування та

видаляйте пил, волосся або інші забруднення, які можуть заблокувати потік повітря. // Перед чищенням опори або підставки для заряджання від'єднайте прилад від електромережі. // Ніколи не використовуйте пилосос для очищення поверхонь від попелу, металевої стружки, недопалків, сірників, рідин (наприклад, води, піни для чищення килимів), гострих предметів (наприклад, уламків скла тощо). // Тримайте всмоктувальну трубку та відкриті частини приладу подалі від обличчя й тіла. // Не застосовуйте прилад для прибирання будівельних матеріалів (як-от пісок, вапно, цементний або тонерний порошок тощо). Це може призвести до пошкодження приладу.

Несправності та їх усунення

Несправність	Можлива причина	Спосіб усунення
Не працює.	Акумулятор розрядився. Ручний пилосос не приєднано належним чином.	Зарядіть акумулятор. Приєднайте ручний пилосос належним чином.
Потужність всмоктування зменшилася.	Пилосбірник заповнено. фільтр закупорено. Закупорено канал впуску повітря або заблоковано ролик електричної щітки.	Витрусіть пил. Почистіть або замініть фільтр. Почистіть електричну щітку.
Пилосос не заряджається.	Зарядний пристрій не підключено до розетки. Штекер зарядного пристрою не вставлений у гніздо корпусу підставки. Ручний пилосос не приєднано до корпусу.	Підключіть зарядний пристрій до розетки. Підключіть зарядний пристрій до корпусу підставки пилососа. Приєднайте ручний пилосос до корпусу.
Пилосос працює надто короткий час після заряджання.	Недостатній час заряджання. Строк експлуатації акумулятора добігає кінця.	Заряджайте відповідно до інструкції. Замініть акумулятор.

Довкілля



Не викидайте прилад зі звичайним побутовим сміттям після завершення строку його експлуатації. Передайте його в офіційний пункт збору для утилізації. Цим ви посприяєте збереженню довкілля.

Цей пристрій позначено відповідно до Директиви ЄС 2012/19/EU щодо відходів електричного та електронного обладнання (WEEE). Ця директива є основою законодавства щодо повернення та вторинної переробки відходів електричного й електронного обладнання у країнах Європи.

Обслуговування та гарантія

У разі виникнення питань або проблем зверніться до Центру обслуговування споживачів Gorenje у вашій країні (його номер телефону можна знайти на талоні всесвітньої гарантії). Якщо у вашій країні немає Центру обслуговування споживачів, зверніться до місцевого дилера компанії Gorenje або авторизованого сервісного центру, де обслуговуються побутові прилади Gorenje (список наведений у гарантійних зобов'язаннях).

Примітка. Гарантійний термін акумулятора пилососа становить 12 місяців.

Лише для особистого використання!

Щоб полегшити процес транспортування деякі частини приладу упаковують окремо й надійно розміщують в основному блоці пакування.
// Перед першим використанням прочитайте й дотримуйтеся інструкцій зі збирання та безпечного використання. // Прилад призначений для сухого прибирання житлових приміщень.



КОМПЛЕКТАЦІЯ

- 1 Ручка й корпус пилососа
- 2 Ручний пилосос
- 3 Моторизована щітка для підлоги
- 4 Адаптер зі шнуром живлення
- 5 Підставка
- 6 Щітка зі щетиною
- 7 Вузька насадка



УСТАНОВЛЕННЯ

Підніміть ручку пилососа й поставте її на щітку для підлоги. Вставте пилосос спочатку в паз внизу, а потім втисніть ручку в корпус пилососа. Пилосос зібраний правильно, коли ви почуєте коротке клацання.

Підставка пилососа, що йде в комплекті, складається з двох частин. Верхню частину необхідно приєднати до нижньої. Перед використанням переконайтеся, що частини надійно закріплені, щоб уникнути пошкодження пилососа. Приєднайте адаптер, як показано на малюнку. Заряджайте пилосос на відстані не менше 1 м від поверхонь, що нагріваються.



КОРИСТУВАННЯ

Пилосос можна використовувати як з насадками, так і без них. Див. інструкції нижче.

- 1 Приєднайте щітку для підлоги до ручки пилососа. Щітку для підлоги можна використовувати для чищення всіх поверхонь підлоги (зокрема сухих поверхонь підлоги).
- 2 Прикріпіть вузьку насадку до ручного пилососа. Вузька насадка призначена для очищення вузьких і важкодоступних місць (як-от кутів, диванів, павутиння, за радіаторами опалення тощо).
- 3 Прикріпіть насадку з м'якою щетиною до пилососа. Насадка з м'якою щетиною підходить для очищення всіх делікатних поверхонь.



ЗАРЯДЖАННЯ

Правильно розташуйте пилосос на зарядній станції. // З міркувань безпеки ми рекомендуємо, щоб під час заряджання прилад знаходився на відстані принаймні 1 м від будь-яких нагрівальних елементів. // Під час заряджання на дисплеї відображатиметься відсоток заряду акумулятора. // Прилад не можна вмикати під час заряджання.



ЕКСПЛУАТАЦІЯ

- 1 Кнопка ввімкнення/вимкнення розташована на ручці пилососа. Пилосос працює в декількох швидкісних режимах: режим «ЕСО» (режим економії батареї, максимальний час роботи від одного заряду), режим «МАКС.» («MAX») (середній час роботи від одного заряду), Ручний пилосос має тільки одну МАКСИМАЛЬНУ (MAX) швидкість
- 2 індикатори показують заряд батареї



ПИЛЕЗБІРНИК І ФІЛЬТРИ

Пилезбірник і фільтр

Щоб очистити пилезбірник, вийміть ручний пилосос із корпусу. // На насадці одночасно натисніть обидві кнопки знизу контейнера. // Спочатку зніміть нижню частину й під кутом виштовхніть контейнери з пилососа. // Витягніть фільтр із рукавом із пилезбірника. // Витягніть фільтр із рукава за допомогою сітки // Пилезбірник, рукав і фільтр можна протирати, струшувати або промивати теплою водою, але обережно, оскільки неправильне поводження може призвести до пошкодження компонентів пилососа. // Перш ніж знову встановити пилезбірник на прилад, переконайтеся, що всі компоненти повністю сухі. // Встановіть на місце контейнер із рукавом і фільтром, спочатку вставивши контейнер під кутом під верхню частину пилососа, а потім втиснувши нижню частину у відповідну нижню частину пилососа // Ніколи не використовуйте пилосос без встановленого пилового фільтра.

Заміна фільтра

Якщо ви помітили, що фільтр пошкоджений, слід негайно його замінити. При регулярному використанні ми рекомендуємо змінювати фільтр кожні 6 місяців, щоб забезпечити максимально тривалий термін служби пилососа.

Моторизована щітка

Знизу щітки є кнопка, яку потрібно потягнути на себе, щоб витягнути з неї ролик. // Струсіть ролик на щітці, обережно зріжте заплутане сміття та волосся, що застрягли в щітці, ножицями вздовж відповідної борозенки. // Не тягніть за волосся або нитки, щоб не пошкодити щетину на ролик. // Вставте ролик у щітку. // Ролик встановлено правильно, якщо чути тихе клацання, а бічний штифт надійно припасований до корпусу щітки.



УТИЛІЗАЦІЯ ПРИЛАДУ

Якщо ви вирішили замінити або утилізувати прилад, слід також подумати про захист навколишнього середовища. Акумулятор можна витягти тільки тоді, коли потрібно утилізувати виріб.

Знімаючи акумулятор, дотримуйтеся наведених нижче інструкцій, а також усіх запобіжних заходів.

Від'єднайте прилад від електромережі. // Перед зняттям потрібно повністю розрядити акумулятор. // Дотримуйтеся графічних інструкцій, що додаються. // Відріжте дроти один за одним біля акумулятора, після чого вийміть акумулятор. // Не відріжайте обидва дроти одночасно, щоб уникнути короткого замикання. Незважаючи на те, що акумулятор розряджений, неправильна утилізація може призвести до короткого замикання й спричинити задимлення, тління або навіть виникнення пожежі.

Предупреждения

При пользовании прибором следуйте приведенным указаниям по безопасности: Внимательно прочитайте инструкцию по эксплуатации и используйте прибор в соответствии с инструкцией. // Перед первым использованием удалите с прибора транспортную упаковку, защитную пленку и наклейки. // Не оставляйте работающий прибор без присмотра. // Перед использованием соберите и закрепите детали прибора. // Используйте прибор только в сухих закрытых помещениях. // Разрешается использовать прибор только с деталями, рекомендованными производителем прибора. // Не пользуйтесь прибором, если он упал, поврежден, хранился на открытом воздухе или упал в воду. // Регулярно очищайте прибор. Это продлит срок его службы. // Следите, чтобы волосы, длинная одежда, пальцы и другие части тела не касались отверстий и подвижных частей прибора. // Прибор соответствует всем стандартам по электромагнитным полям и нормам, регулирующим допустимые уровни радиопомех. // Прибор не предназначен для использования детьми и людьми с ограниченными физическими или психическими способностями. Допускается использование прибора детьми старше восьми лет и людьми с ограниченными физическими, двигательными и психическими способностями, а также людьми, не имеющими достаточного опыта или знаний для его использования, только под присмотром или если они были обучены пользованию прибором и осознают возможную опасность, связанную с неправильной эксплуатацией прибора. Следите за детьми во время работы прибора. Не позволяйте детям играть с прибором. // Дети могут очищать и осуществлять обслуживание прибора, только если они достигли восьмилетнего возраста и находятся под присмотром. // Выключайте прибор после использования.

Опасность

Не погружайте прибор и зарядную базу (или адаптер) в воду и другую жидкость, не мойте под струей воды.

Важные предупреждения

Перед подключением прибора или зарядной базы с сетевым шнуром к электросети убедитесь, что номинальное напряжение соответствует напряжению электросети. // Не пользуйтесь прибором и зарядной базой (или адаптером — в зависимости от модели вашего прибора), если они повреждены. // При повреждении зарядной базы (или адаптера) заменяйте их только оригинальными изделиями, чтобы обеспечить безопасную эксплуатацию прибора. // В адаптере встроен трансформатор. Запрещается снимать и менять адаптер, так как это может привести к опасной ситуации. // Заряжать аккумулятор можно только с помощью адаптера и зарядной базы, входящих в комплект прибора. Допускается нагрев адаптера в процессе зарядки (зависит от модели, если адаптер входит в комплект поставки). // Выключите прибор на время зарядки. // Запрещается использовать прибор без фильтров или блока фильтров. // Следите, чтобы отверстия для выхода воздуха были свободными во время работы прибора. // Пылесос предназначен для домашнего использования для уборки внутри помещений. // Для сохранения мощности всасывания и эффективной уборки

следите за чистотой всасывающих отверстий. Регулярно очищайте отверстие трубы от пыли, волос и других загрязнений, которые могут блокировать воздушный поток. // Перед очисткой подставки или зарядной базы отсоедините ее от электросети. // Запрещается использовать прибор для уборки неостывшего пепла, опилок, окурков, спичек, жидкостей (например, пены для ковров), острых предметов (осколков и т.п.). // Не приближайте к себе всасывающее отверстие. // Не используйте прибор для уборки строительного мусора (мелкого песка, извести, цемента) и тонера для принтеров, так как это может привести к поломке прибора.

Поиск и устранение неисправностей

Неисправность	Возможная причина	Устранение
Прибор не работает.	Аккумулятор полностью разряжен.	Зарядите аккумулятор.
	Неправильно установлен ручной пылесос.	Правильно подсоедините ручной пылесос.
Низкая мощность всасывания.	Пылесборник заполнен.	Очистите пылесборник.
	Фильтр А засорен.	Очистите или замените фильтр.
	Засорена труба, подающая воздух, или вращающаяся щетка.	Очистите турбощетку.
Прибор не заряжается	Аккумулятор не включен в розетку.	Подключите аккумулятор к розетке.
	Аккумулятор не подключен к разъему на держателе пылесоса.	Подключите аккумулятор к держателю пылесоса.
	Не установлен ручной пылесос.	Установите ручной пылесос.
После зарядки пылесос работает очень короткое время.	Пылесос заряжался не достаточно долго.	Заряжайте аккумулятор в соответствии с инструкцией.
	Аккумулятор выработал свой ресурс.	Замените аккумулятор.

Окружающая среда

 Изделие не подлежит утилизации в качестве бытовых отходов. Его следует сдать в соответствующий пункт приема электронного и электрооборудования для последующей утилизации. Соблюдая правила утилизации изделия, вы сможете предотвратить причинение ущерба окружающей среде и здоровью людей.

Данный прибор маркирован в соответствии с Европейской директивой 2012/19/EU по обращению с отходами от электрического и электронного оборудования (WEEE). Данная директива определяет требования по сбору и утилизации отходов электрического и электронного оборудования, действующие во всех странах ЕС.

Гарантия и сервис

При возникновении неисправностей обращайтесь в авторизованный сервисный центр. Список авторизованных сервисных центров вы можете найти в брошюре «Гарантийные обязательства» и на сайте www.Gorenje.com.

Примечание: гарантия на аккумулятор 12 месяцев.

Только для использования в быту!



Импортер: ООО «Горенье БТ»
119180, Москва, Якиманская наб., 4, стр. 1

Для удобства транспортировки некоторые детали прибора упакованы по отдельности и уложены в упаковку прибора. // Перед первым использованием прибора прочитайте и соблюдайте инструкции по сборке и безопасной эксплуатации. // Прибор предназначен для бытового использования для сухой уборки пылесосом.



ОПИСАНИЕ ПРИБОРА

- 1 Ручка и корпус пылесоса
- 2 Ручной пылесос
- 3 Электрическая турбошестка для пола
- 4 Адаптер со шнуром питания
- 5 Подставка
- 6 Щетка для пыли
- 7 Щелевая насадка



УСТАНОВКА

Поднимите ручку и установите корпус пылесоса на щетку для пола. Вставьте ручной пылесос в гнездо в нижней части корпуса пылесоса и затем прижмите его ручку к корпусу. Сборка считается правильной, если детали зафиксированы в пазах (слышен щелчок при установке).

Подставка пылесоса состоит из двух частей. Вставьте верхнюю часть подставки в нижнюю. Перед использованием подставки убедитесь, что ее части надежно зафиксированы, чтобы предотвратить повреждение пылесоса. Подсоедините адаптер к гнезду, как показано на рисунке. Заряжайте пылесос на расстоянии не менее 1 метра от нагреваемых поверхностей.



ИСПОЛЬЗОВАНИЕ

Пылесос можно использовать с насадками или без них. См. указания ниже.

- 1 Подсоедините щетку для пола к корпусу пылесоса. Щетка для пола используется для уборки пола и напольных покрытий (сухих поверхностей).
- 2 Щелевая насадка устанавливается на ручной пылесос. Насадка используется для уборки труднодоступных мест (углов, щелей за диваном, паутины, пространства за батареями и т. д.).
- 3 Щетка для пыли устанавливается на ручной пылесос. Щетка подходит для уборки деликатных поверхностей.



ЗАРЯДКА

Правильно установите пылесос на зарядную станцию. // В целях безопасности заряжайте пылесос на расстоянии не менее 1 метра от нагреваемых поверхностей. // Во время зарядки на дисплее отображается процент заряда аккумулятора. // Во время зарядки прибор нельзя включить.



УПРАВЛЕНИЕ

- 1 Пылесос имеет несколько режимов работы на выбор:
ECO (энергосберегающий режим, обеспечивает самое продолжительное время работы от одной зарядки),
MAX (среднее время работы от одной зарядки),
2 Ручной пылесос имеет только скорость MAX.
- 3 индикатора показывают уровень заряда аккумулятора.



КОНТЕЙНЕР ДЛЯ ПЫЛИ И ФИЛЬТРЫ

Контейнер для пыли и фильтры

Для очистки контейнера для пыли снимите ручную пылесос с корпуса. // На ручной пылесосе одновременно нажмите две кнопки в нижней части контейнера для пыли. // Сначала отсоедините контейнер снизу, затем наклоните и полностью снимите контейнер с ручного пылесоса. // Извлеките фильтр с втулкой из контейнера. Отсоедините фильтр от втулки. // Контейнер, втулку и фильтр можно протирать, стряхивать или мыть теплой водой. Делайте это аккуратно, так как в противном случае детали могут повредиться. Перед установкой на пылесос дайте деталям полностью высохнуть. // Вставьте фильтр и втулку в контейнер и установите контейнер на место: наклоните контейнер и вставьте сначала в верхнюю часть ручного пылесоса, а затем в нижнюю. // Не используйте пылесос без установленного фильтра.

Замена фильтра

Если вы обнаружили, что фильтр поврежден, замените фильтр. При регулярном использовании пылесоса рекомендуется менять фильтр каждые 6 месяцев, чтобы обеспечить долгий срок службы пылесоса.

Электрическая турбошестка

С нижней стороны щетки находится фиксатор. Потяните его, чтобы извлечь валик. // Потрясите валик, чтобы удалить мусор. Проведя ножницами или другим острым предметом вдоль желобка на валике, разрежьте и аккуратно удалите наматывающиеся волосы и волокна. // Не тяните волосы и волокна, чтобы не повредить щетинки валика. // Установите валик обратно в щетку. // Валик правильно установлен, если при установке слышен щелчок и боковой штифт надежно закреплен в корпусе щетки.



УТИЛИЗАЦИЯ

Если вы хотите заменить прибор или он вам больше не нужен, помните о защите окружающей среды.

Извлеките аккумуляторную батарею, только если вы хотите утилизировать прибор.

При извлечении батареи следуйте приведенным ниже инструкциям и соблюдайте меры предосторожности.

Отключите прибор от электросети. // Перед снятием полностью разрядите аккумуляторную батарею. // Следуйте прилагаемой инструкции с иллюстрациями. // Перережьте провода по одному, начиная с ближайшего к батарее, и извлеките батарею. // Не перерезайте оба провода одновременно во избежание короткого замыкания. Несмотря на то, что батарея разряжена, ее неправильная утилизация может привести к короткому замыканию, которое может вызвать задымление, тление и даже возгорание.

Ескертулер

Аспапты қолдану кезінде берілген қауіпсіздік жөніндегі нұсқауларды орындаңыз. Пайдалану жөніндегі нұсқаулықты мұқият оқыңыз және аспапты нұсқаулыққа сәйкес қолданыңыз. // Алғаш қолданар алдында аспаптың тасымалдау қаптамасын, қорғайтын пленкасын және жапсырмаларын алып тастаңыз. // Жұмыс жасап тұрған аспапты қараусыз қалдырмаңыз. // Қолданар алдында аспап бөлшектерін жинаңыз және бекітіңіз. // Аспапты құрғақ жабық ғимараттарда ғана қолданыңыз. // Аспапты өндіруші ұсынған бөлшектермен ғана қолдануға рұқсат етіледі. // Егер аспап құлаған, зақымдалған, ашық ауада сақталған немесе суға құлаған болса, оны қолданбаңыз. // Аспапты жүйелі түрде тазалап тұрыңыз. Бұл оның қызмет ету мерзімін ұзартады. // Шаштың, ұзын киімнің, саусақтың және дененің басқа да мүшелерінің аспаптың саңылауы мен жылжымалы бөліктеріне тиіп тұрмауын қадағалаңыз. // Аспап радио кедергілердің рұқсат етілетін деңгейлерін реттейтін электромагнитті өрістер мен нормалар жөніндегі барлық стандарттарға сәйкес келеді. // Аспап балалардың және физикалық немесе психикалық қабілеттері шектеулі адамдардың қолдануына арналмаған. Аспапты сегіз жастан асқан балаларға және физикалық, қозғалу және психикалық қабілеттері шектелген адамдарға, сонымен қатар оны қолдану үшін жеткілікті тәжірибесі мен білімі жоқ адамдарға тек тәжірибесі бар адамның қадағалауымен немесе егер олар аспапты қолдануға үйретілген болса және аспапты дұрыс пайдаланбауға байланысты туындауы ықтимал қауіпті түсінген жағдайда ғана осы аспапты қолдануға рұқсат етіледі. Аспап жұмысы кезінде балаларды қадағалаңыз. Балаларға аспаппен ойнауға рұқсат етпеңіз. // Балалар сегіз жасқа жеткен және үлкен кісінің қарауында болған жағдайда ғана аспапты тазалауды және оған қызмет көрсетуді орындай алады. // Қолданып болған соң аспапты сөндіріңіз.

Қауіптілік

Аспапты және зарядтау базасын (немесе адаптерді) суға және басқа да сұйықтыққа батырмаңыз, ағын судың астында жумаңыз.

Маңызды ескертулер

Желілік шнуры бар аспапты немесе зарядтау базасын электр желісіне жалғар алдында номиналды кернеудің электр желісінің кернеуіне сәйкес келетініне көз жеткізіңіз. // Аспап және зарядтау базасы (немесе адаптер - аспабыңыздың моделіне байланысты) бүлінген болса, оларды қолданбаңыз. // Зарядтау базасы (немесе адаптер) бүлінген жағдайда аспапты қауіпсіз пайдалануды қамтамасыз ету үшін тек түпнұсқа бұйымдарды ғана қолданыңыз. // Адаптерге трансформатор кірістірілген. Адаптерді ағытып алуға және ауыстыруға тыйым салынады, өйткені бұл қауіпті жағдайға алып келуі мүмкін. // Аккумуляторды аспап жиынтығына кіретін адаптердің және зарядтау базасының көмегімен ғана зарядтауға болады. Зарядтау процесінде адаптердің қызуына жол беріледі (егер адаптер жеткізу жиынтығына кіретін болса, моделіне байланысты). // Зарядтау кезінде аспапты сөндіріп қойыңыз. // Аспапты сүзгілерсіз немесе сүзгілер блогысыз қолдануға тыйым салынады. // Ауа шығаруға арналған саңылаулардың аспап жұмысы кезінде бітелмеуін қадағалаңыз. // Шаңсорғыш бөлме ішінде жинау мақсатында үйде қолдануға арналған. // Сору

қуатын және жинау тиімділігін сақтау үшін соратын саңылаулардың тазалығын қадағалаңыз. Тұрбаның саңылауларын шаңнан, шаштан және ауа ағынын бітеуі мүмкін басқа да ластардан жиі тазалап тұрыңыз. // Тұғырды немесе зарядтау базасын тазалар алдында оны электр желісінен ажыратыңыз. // Аспапты әлі де суымаған күлді, жоңқаларды, тұқылдарды, сіріңкелерді, сұйықтықтарды (мысалы, кілемдерге арналған көбік), өткір заттарды (жарықшақтарды және т.б.) жинау үшін қолдануға тыйым салынады. // Соратын саңылауды өзіңізге жақындатпаңыз. // Аспапты құрылыс қоқысын (ұсақ құм, ізбес, цемент) және принтерге арналған тонерді жинау үшін қолданбаңыз, өйткені бұл аспаптың сынуына алып келуі мүмкін.

Ақаулықтарды іздеу және жою

Ақаулық	Ықтимал себебі	Жою
Аспап жұмыс жасамайды.	Аккумулятор толықтай разрядтанған.	Аккумуляторды зарядтаңыз.
	Қол сорғысы дұрыс орнатылмаған.	Қол сорғысын дұрыс жалғаңыз.
Сору қуаты төмен.	Шаң жинағыш толып қалған.	Шаң жинағышты тазалаңыз.
	сүзгісі бітелген.	сүзгісін тазалаңыз немесе уыстырыңыз.
	Ауа беретін түтік немесе айналып тұратын щетка бітелген.	Турбощетканы тазалаңыз.
Аспап зарядталмайды.	Аккумулятор розеткаға қосылмаған.	Аккумуляторды розеткаға жалғаңыз.
	Аккумулятор шаңсорғыш ұстағышындағы ағытпаға жалғанбаған.	Аккумуляторды шаңсорғыш ұстағышына жалғаңыз.
	Қол сорғысы орнатылмаған.	Қол сорғысын орнатыңыз.
Зарядтанғаннан кейін шаңсорғыш өте қысқа уақыт жұмыс жасайды.	Шаңсорғыш жеткілікті ұзақ зарядталмаған.	Аккумуляторды нұсқаулыққа сәйкес зарядтаңыз.
	Аккумулятор өзінің ресурсін тауысқан.	Аккумуляторды ауыстырыңыз.

Қоршаған орта



Бұйым тұрмыстық қалдық ретінде жойылмауы тиіс. Оны одан ары кәдеге жарату үшін оны электронды және электрлік жабдықтардың тиісті орындарына тапсырған жөн. Бұйымды кәдеге жарату ережелерін сақтау арқылы қоршаған ортаға және адамдардың денсаулығына зиян келтірудің алдын ала аласыз.

Бұл аспап Электрлік және электронды жабдықтардың қалдықтарын қолдану туралы 2012/19/EU еуропа деректемесіне сәйкес таңбаланған (WEEE). Осы деректеме ЕО барлық елдерінде қолданылатын электрлік және электронды жабдықтардың қалдықтарын жинау және кәдеге жарату бойынша талаптарды анықтайды.

Кепілдік және сервис

Ақаулар туындаған кезде авторлық құқығы бар сервис орталығына хабарласыңыз. Авторлық сервис орталықтарының тізімін «Кепілді міндеттемелер» кітапшасынан және [www. Gorenje.com](http://www.Gorenje.com) сайтынан таба аласыз.

Ескертпе: Аккумулятор кепілдігі 12 ай.

Тек тұрмыста қолда нуға арналған!

Қауіпсіздік мақсатында аспаптың кейбір бөліктері жеке қапталған және негізгі қаптамаға салынған. // Алғаш қолданар алдында құрастыру және қауіпсіз пайдалану жөніндегі нұсқаулықпен мұқият танысып шығыңыз. // Аспап үй жағдайында құрғақ тазалауға арналған.



КОМПОНЕНТЫ

- 1 Шаңсорғыштың тұтқасы мен корпусы
- 2 Қолмен басқарылатын шаңсорғыш
- 3 Еденге арналған электр жетегі бар щетка
- 4 Қорек шнұры бар адаптер
- 5 Тұғыр
- 6 Қылды щетка
- 7 Жіңішке қондырма



ҚҰРАСТЫРУ

Шаңсорғыштың тұтқасын көтеріп, оны еденге арналған щеткаға орнатыңыз. Алдымен қолмен басқарылатын шаңсорғышты астыңғы саңылауға салыңыз, содан соң тұтқаны шаңсорғыш корпусына қысыңыз. Егер сырт еткен дыбысты естісеңіз, шаңсорғыш дұрыс құрастырылған.

Шаңсорғыштың жеткізілетін тұғыры екі бөлшектен тұрады. Жоғарғы бөлігін төменгі бөлікке бекітіңіз. Қолданар алдында шаңсорғыштың бүлінуінің алдын алу үшін оның екі бөлігіне көз жеткізіп алыңыз. Адаптерді суретте көрсетілгендей саңылауға салыңыз. Шаңсорғышты жылу көздерінен кемінде 1м қашықтықта зарядтаңыз.



ҚОЛДАНУ

Шаңсорғышты қондырмалармен немесе қондырмасыз қолдануға болады. Төмендегі нұсқауларды қараңыз.

- 1 Еденге арналған щетканы шаңсорғыш тұтқасына жалғаңыз. Оны еденнің кез келген беттерін (еденнің құрғақ беттері) тазалау үшін қолдануға болады.
- 2 Жіңішке қондырманы қолмен басқарылатын шаңсорғышқа орнатыңыз. Қондырма тар және қатынау қиын жерлерді (бурыштар, дивандар, өрмекші, радиатордың артын ...) тазалауға арналған.
- 3 Қылдары жұмсақ қондырманы қолмен басқарылатын шаңсорғышқа орнатыңыз. Қондырманы кез келген сезімтал беттерді тазалау үшін қолдануға болады.



ЗАРЯДТАУ

Шаңсорғышты зарядтау станциясына дұрыс орнатыңыз. // Қауіпсіздік мақсатында аспаптың зарядтау кезінде жылу көздерінен кемінде 1 м қашықтықта тұруын ұсынамыз. // Зарядтау кезінде дисплейде батарея зарядының пайызы көрсетіледі. // Құрылғыны зарядтау кезінде қосу мүмкін емес.



ПАЙДАЛАНУ

- 1 Шаңсорғыш тұтқасында қосу/өшіру батырмасы бар. Шаңсорғыштың таңдау бойынша бірнеше жылдамдығы бар. ECO (батарея зарядын үнемдеу режимі, бір зарядпен максималды жұмыс жасау уақыты), MAX (бір зарядта орташа жұмыс жасау уақыты),
- 2 Қолмен басқарылатын шаңсорғыштың тек бір жылдамдығы бар - MAX
- 3 индикатор батарея зарядын.



ШАҢ ЖИНАҒЫШ ПЕН СҮЗГІЛЕР

Шаң жинағыш пен сүзгілер

Шаң жинағышты тазалау үшін қолмен басқарылатын шаңсорғышты корпустан алыңыз. // Тұтқада контейнердің түбіндегі екі батырманы бір уақытта басыңыз. // Алдымен төменгі бөлігін алыңыз және контейнерді шаңсорғыштан бұрыштап ағытып алыңыз. // Шаң жинағыштан муфтасы бар сүзгіні шығарып алыңыз. // Сүзгіні торы бар муфтадан шығарып алыңыз. // Шаң жинағышты, муфтаны және сүзгіні сүртуге, сілкіуге немесе жылы сумен шаюға болады, бірақ сақ болыңыз, өйткені дұрыс қолданбау шаңсорғыш компоненттерінің бүлінуіне алып келуі мүмкін. // Контейнерді орнына орнатпас бұрын бөлшектердің барлығының толықтай кепкеніне көз жеткізіңіз. // Муфтасы мен сүзгісі бар контейнерді орнына орнатыңыз, алдымен қолмен басқарылатын шаңсорғыштың жоғарғы бөлігіндегі контейнерді бұрыштап басыңыз, содан соң басу арқылы төменгі бөлігін төменгі бөлікке салыңыз. // Шаң сүзгісі салынбаған аспапты қолданыңыз.

Сүзгіні ауыстыру

Егер сүзгінің бүлінгенін байқасаңыз, оны тез арада ауыстырыңыз. Аспапты жүйелі түрде қолдану кезінде шаңсорғыштың қызмет ету мерзімін ұзарту үшін сүзгіні әр 6 ай сайын ауыстыруды ұсынамыз.

Электр жетегі бар щетка

Щетканың төменгі бөлігінде щеткадағы шығыршықты босату үшін өзіне қарай тарту қажет батырма бар. // Щеткадағы шығыршықты сілкіп, ойықтағы щеткаға оралып қалған қоқыс пен шашты қайшымен кесу арқылы ақырын босатыңыз. // Шашты немесе жіптерді тартпаңыз, өйткені шығыршықтағы қылдарды бүлдіруі мүмкін. // Шығыршықты кейін қарай щеткаға орнатыңыз. // Егер шығыршықты орнату кезінде сырт еткен дыбыс естілсе және бүйір бекіткі щетканың корпусын сенімді ұстап тұрса, ол дұрыс орнатылған.



АСПАПТЫ КӘДЕГЕ ЖАРАТУ

Егер аспапты ауыстыруды қаласаңыз немесе аспап бұдан былай қажет болмаса, қоршаған ортаны қорғау туралы ойланған жөн.

Батареяны өнімді лақтырғыңыз келген жағдайда ғана алып тастауға болады.

Батареяны алу кезінде төменде берілген нұсқауларды орындаңыз және барлық сақтық шараларын ұстаныңыз.

Құрылғыны электр желісінен ажыратыңыз. // Батареяны алдымен бұрын ол толықтай разрядтануы тиіс. // Ұсынылған графикалық нұсқауларды орындаңыз. // Сымдарды батареяға барынша жақын жерінен кесіп, шығарып алыңыз. // Қысқаша тұйықталудың алдын алу үшін екі сымды бір уақытта кеспеніз. Батареяның разрядтанғанына қарамастан, оны дұрыс емес кәдеге жарату қысқаша тұйықталуға алып келуі мүмкін, соның салдарынан түтін, бықсу немесе тіпті өрт туындауы ықтимал.

Yleiset varotoimenpiteet

Huomioi aina seuraavat perusvarotoimenpiteet käyttäessäsi imuria: Lue tämä käyttöopas huolellisesti läpi ja käytä laitetta ainoastaan sen sisältämien ohjeiden mukaisesti. // Poista kaikki suojakalvot ja muovit laitteesta ennen ensimmäistä käyttökertaa. // Älä milloinkaan jätä laitetta ilman valvontaa käytön aikana. // Kokoa laite huolellisesti ennen käyttöä. // Käytä laitetta ainoastaan sisätiloissa ja kuivissa paikoissa. // Käytä laitteessa ainoastaan valmistajan suosittelemia osia. // Älä käytä laitetta, jos se on pudonnut, vaurioitunut, sitä on pidetty ulkona tai se on pudonnut tai upotettu nesteeseen. // Säännöllinen puhdistus voi pidentää laitteen käyttöikää. // Varmista, että hiukset, löysät vaatteet, sormet tai muut ruumiinosat eivät joudu kosketuksiin ilmanvaihtaukkojen tai laitteen liikkuvien osien kanssa. // Laite on kaikkien voimassa olevien sähköä ja radiohäiriötä koskevien standardien vaatimusten mukainen. // Laitetta ei ole tarkoitettu lasten tai sellaisten henkilöiden käyttöön, joiden fyysinen tai henkinen toimintakyky on rajoittunut. Laitetta voivat käyttää 8 vuotta täyttäneet lapset sekä henkilöt, joiden fyysiset, aistitoimintoihin liittyvät tai henkiset kyvyt ovat heikentyneet tai joilla ei ole riittävästi kokemusta tai tietämystä heidän turvallisuudestaan vastaavan henkilön valvonnassa tai jos heitä on opastettu laitteen turvallisessa käytössä ja he ymmärtävät sen käyttöön liittyvät riskit. Valvo lapsia, kun he käyttävät laitetta ja varmista, että he eivät leiki sillä. // Lapset eivät suorittaa laitteelle puhdistus- ja huoltotöitä, elleivät he ole täyttäneet 8 vuotta ja tekevät työt valvonnan alaisina. // Sammuta laite käytön jälkeen.

Vaara

Älä milloinkaan upota pääyksikköä / laitteen runkoa tai latausalustaa veteen tai muuhun nesteeseen tai huuhtele niitä vesihanalla.

Erityiset varoitukset

Ennen kuin liität laitteen tai latausalustan virtajohdolla verkkovirtaan, varmista että niissä ilmoitettu jännite vastaa kotisi verkkojännitettä. // Älä käytä vaurioitunutta pölynimuria tai vaurioitunutta latausalustaa (tai adapteria – riippuen imurimallista). // Jos latausalusta (tai adapteri) on vaurioitunut, vaihda vain alkuperäiseen varaosaan vaarojen välttämiseksi. // Adapteri sisältää muuntajan. Adapterin poistaminen ja vaihtaminen toiseen ei ole sallittua, koska seurauksena saattaa olla vaarallisia tilanteita. // Lataa imuri ainoastaan toimitukseen sisältyvällä adapterilla ja latausalustalla. Adapteri saattaa kuumentua latauksen aikana. Tämä on normaalia. (Riippuu mallista, onko imurissa adapteria). // Sammuta laite latauksen ajaksi. // Älä milloinkaan käytä imuria ilman suodattimia tai suodatinyksikköä. // Ilmanpoistoaukkoja ei saa tukkia imuroinnin aikana. // Käytä laitetta ainoastaan kotitalouden tarkoituksiin ja sisätiloissa. // Pidä imuaukot puhtaina ja vapaina laitteen optimaalisen ja esteettömän imutehon varmistamiseksi. Suosittelemme ehdottomasti puhdistamaan säännöllisesti imuletkun avoimet osat sekä poistamaan pölyn, hiukset ja kaiken muunkin, mikä saattaa tukkia ilmanvirtauksen. // Ennen kuin puhdistat tuen tai latausalustan, irrota se pistorasiasta. // Älä milloinkaan imuroi laitteella hiillosta, viilapurua, tupakantumppeja, tulitikkuja, nesteitä (esim. Vesi, matonpuhdistusvaahto) tai teräviä tai teräväkärkisiä esineitä (kuten lasinsirut jne.). // Pidä imuletkun aukko tai laitteen avoin osa loitolla kasvoistasi ja kehostasi. // Älä

milloinkaan käytä laitetta rakennusmateriaalin (kuten hieno hiekka, kalkki, sementtijaue, värijaue jne.) imurointiin. Seurauksena voi olla laitteen vaurioituminen.

Ongelmat ja niiden ratkaisu

Ongelma	Mahdollinen syy	Ratkaisu
Imuri ei toimi.	Akku on tyhjä. Käsi­pöly­imuria ei ole asennettu oikein.	Lataa akku. Kokoa käsi­pöly­imuri oikein.
Imuteho on laskenut.	Pölyastia on täynnä. tukkeutunut. Ilman tulovirtaus on tukkeutunut tai sähköharjan rulla jumiutunut.	Poista pöly. Puhdista tai vaihda. Puhdista sähköinen harja.
Käsi­pöly­imuri ei lataa.	Laturia ei ole liitetty pistorasiaan. Laturin liitintä ei ole liitetty rungon liitäntään. Käsi­pöly­imuria ei ole asennettu runkoon.	Liitä laturi pistorasiaan. Liitä laturi käsi­pöly­imurin runkoon. Kiinnitä käsi­pöly­imuri runkoon.
Käyttö hyvin lyhyen ajan kuluessa latauksesta.	Latausaika ei riittävän pitkä. Akku alkaa vanhentua.	Lataa ohjeiden mukaisesti. Vaihda akku.

Ympäristö



Älä hävitä laitetta normaalin kotitalousjätteen mukana sen käyttöön päätyttyä. Toimita laite kierrätykseen viralliseen keräyspisteeseen Tekemällä näin autat säästämään ympäristöä.

Tämä tuote on merkitty Euroopan parlamentin ja neuvoston sähkö- ja laiteromusta antaman direktiivin 2012/19/EY (WEEE) mukaisesti. Ohje perustuu koko Euroopan käsittävään sähkö- ja laiteromun palautusta ja kierrätystä koskevaan sopimukseen.

Takuu ja huolto

Jos tarvitset tietoja, tai jos sinulla on ongelma, ota yhteyttä Gorenje maassasi sijaitsevaan asiakaspalvelukeskukseen (puhelinnumero on maailmanlaajuisissa takuulehtisissä). Jos maassasi ei ole asiakaspalvelukeskusta, käy paikallisen Gorenje -kauppiasi luona tai ota yhteyttä Gorenje kotitalouslaitteiden huolto-osastoon.

Huomaa: Pölynimurin akun takuu on 12 kuukautta.

Vain yksityiseen käyttöön!

Kuljetuksen helpottamiseksi jotkin laitteen osat on pakattu erikseen ja sijoitettu turvallisesti pääpakkausyksikköön. // Lue kokoamis- ja käyttöohjeet ennen ensimmäistä käyttökertaa ja noudata niitä. // Laite on tarkoitettu kuivaimurointiin kotiympäristössä.



OSAT

- 1 Imurin kahva ja runko
- 2 Käsi-pölynimuri
- 3 Moottoroitu lattiaharja
- 4 Adapteri ja virtajohto
- 5 Teline
- 6 Harjasharja
- 7 Rakosuulake



ASENNUS

Nosta imurin kahva ja aseta se lattiaharjaan. Aseta käsi-pölynimuri ensin alaosassa olevaan aukkoon ja paina sen kahva sitten kiinni imurin runkoon. Imuri on koottu asianmukaisesti, kun kuulet lyhyen napsahduksen.

Imurin teline toimitetaan kahdessa osassa. Kiinnitä yläosa alosaan. Tarkista ennen käyttöä, että se on kiinnitetty tukevasti, jotta imuri ei vaurioidu myöhemmin. Liitä adapteri aukkoon kuvan osoittamalla tavalla. Lataa imuria vähintään 1 m päässä mahdollisista kuumista pinnoista.



KÄYTTÖ

Imuria voidaan käyttää suulakkeiden kanssa tai ilman. Katso alla olevat ohjeet.

- 1 Liitä lattiaharja imurin kahvaan. Sitä voidaan käyttää kaikkien lattiatyönteiden imurointiin (kuivat lattiatilat).
- 2 Kiinnitä rakosuulake käsi-imuriin. Se on tarkoitettu kapeiden ja vaikeapääsyisten alueiden imurointiin (nurkat, sohvot, hämähäkinverkot, pattereiden taustat...).
- 3 Kiinnitä pehmeä harjassuulake käsi-imuriin. Se soveltuu kaikkien herkkien pintojen imurointiin.



LATAAMINEN

Aseta imuri oikein latausasemaan. // Turvallisuussyistä suosittelemme, että laite on latauksen aikana vähintään 1 metrin päässä mahdollisista lämmönlähteistä. // Latauksen aikana akun varaus näytetään prosentteina näyttöyksikössä. // Laitetta ei voi kytkeä päälle latauksen aikana.



KÄYTTÖ

- 1 Imurin kahvassa on päälle/pois-painike. Imurissa on monta nopeutta: ECO (akunsäästötila, pisin imurointiaika yhdellä latauksella), MAX (keskinkertainen imurointiaika yhdellä latauksella),
- 2 Käsi-imurissa on vain yksi nopeus – MAX
- 3 valoa näyttävät akun latauksen



PÖLYSÄILIÖ JA SUODATTIMET

Pölysäiliö ja suodattimet

Kun haluat puhdistaa pölysäiliön, irrota käsi-imuri rungosta. // Paina käsikappaleessa, säiliön pohjassa, olevaa kahta painiketta samanaikaisesti. // Irrota ensin alaosa ja vedä säiliöt viistoon irti käsi-imurista. // Vedä suodatin holkkeineen ulos pölysäiliöstä. // Vedä suodatin ulos verkollisesta suodatinholkista // Säiliö, holkki ja suodatin voidaan pyyhkiä tai ravistaa puhtaiksi tai ne voidaan huuhdella haalealla vedellä, mutta ole varovainen, sillä epäasianmukainen käsittely voi vahingoittaa imurin osia. // Varmista, että kaikki osat ovat täysin kuivia, ennen kuin asennat säiliön takaisin laitteeseen. // Asenna säiliö takaisin paikalleen holkin ja suodattimen kanssa työntämällä säiliö ensin viistoon käsi-imurin yläosan alle ja painamalla sitten alaosa kiinni alosaan. // Älä koskaan imuroi ilman pölysuodatinta.

Suodattimen vaihtaminen

Jos huomaat, että suodatin on vahingoittunut, vaihda se heti. Jos imuria käytetään säännöllisesti, suosittelemme vaihtamaan suodattimen 6 kuukauden välein imurin pitkän käyttöiän varmistamiseksi.

Moottoroitu harja

Harjan alapuolella on painike, ja vetämällä sitä itseesi päin voit irrottaa telan suulakkeesta. // Ravista harjan telaa ja poista huolellisesti siihen tarttunut lika ja karvat saksilla tarkoitukseen varattua uraa pitkin. // Älä vedä karvoista tai langoista, telan harjakset voivat vaurioitua. // Asenna tela takaisin harjaan. // Tela on asetettu oikein paikalleen, kun kuuluu kevyt napsahdus ja sivutappi on tukevasti kiinnittynyt harjan koteloon.



LAITTEEN HÄVITTÄMINEN

Jos haluat vaihtaa laitteen tai et enää tarvitse sitä, ajattele myös ympäristönsuojelua. Akun voi poistaa ainoastaan, jos aiot hävittää tuotteen.

Noudata alla olevia ohjeita akun poistamiseksi ja noudata kaikkia varoitoimenpiteitä:

Irrota laite verkosta. // Akun on oltava täysin tyhjentynyt ennen poistamista. // Noudata mukana toimitettuja kuvaohjeita. // Katkaise akkua lähinnä olevat johdot yksi kerrallaan ja irrota akku. // Älä katkaise molempia johtoja yhtä aikaa oikosulun välttämiseksi. Vaikka akku on tyhjä, vääränlainen hävittäminen voi aiheuttaa oikosulun, josta voi olla seurauksena savua, kytymistä tai jopa tulipaloa.

Generelle sikkerhedsforskrifter

Overhold altid følgende grundlæggende sikkerhedsforskrifter ved brug af støvsugeren: Læs sikkerhedsforskrifterne grundigt, og brug kun apparatet som beskrevet i denne brugsanvisning. // Tag omhyggeligt beskyttelsesfilmen af, før du tager apparatet i brug. // Efterlad ikke apparatet uden opsyn, mens det er tændt. // Saml apparatet korrekt, inden du bruger det. // Apparatet er udelukkende beregnet til brug indendørs i tørre rum. // Brug kun dele, som er anbefalet af producenten. // Brug ikke apparatet, hvis det har været tabt, er blevet beskadiget, har været opbevaret udendørs eller har været nedsænket i vand. // Regelmæssig rengøring kan forlænge apparatets driftslevetid. // Sørg for at holde hår, løstsiddende tøj, fingre og andre kropsdele væk fra apparatets åbninger og bevægelige dele. // Apparatet lever op til de gældende el-standarder samt direktivet om radiointerferens. // Apparatet er ikke beregnet til brug af børn eller af personer med nedsatte fysiske eller mentale evner. Dette apparat må bruges af børn på 8 år og derover og af personer med nedsatte fysiske, sensoriske eller mentale evner eller manglende erfaring og viden, hvis de er under opsyn under brugen af apparatet, eller hvis de har modtaget relevante instruktioner i sikker betjening af apparatet og forstår de involverede risici. Hold børn under opsyn, når de bruger apparatet. Lad ikke børn lege med apparatet. // Børn bør ikke rengøre eller udføre vedligeholdelsesopgaver på apparatet, medmindre de er over 8 år gamle og under opsyn. // Sluk for apparatet efter brug.

Fare!

Nedsæk ikke motordelen i vand eller andre væsker, og skyl den ikke under rindende vand.

Særlige advarsler

Før du slutter apparatet eller ladestationen til lysnettet, skal du sikre dig, at lysnettets spænding stemmer overens med den spænding, der er angivet på apparatets typeskilt. // Brug ikke apparatet eller ladestationen (eller adapteren, afhængigt af modellen), hvis delene er beskadigede. // Hvis ladestationen eller adapteren er blevet beskadiget, skal den erstattes af en tilsvarende med samme specifikationer for at undgå risici. // Adapteren indeholder en transformator. Du må ikke udskifte adapteren med en anden, da det kan medføre farlige situationer. // Oplad kun apparatet med den medfølgende adapter og ladestation. Adapteren kan blive varm under opladningen. Dette er helt normalt. (Afhængigt af, om din model har en adapter). // Sluk for apparatet under opladning. // Brug aldrig støvsugeren uden filtrene monteret. // Udblæsningen må ikke blokeres under støvsugning. // Apparatet er kun beregnet til brug i private husholdninger og må kun bruges indendørs. // Hold indsugningsåbningen ren og fri for at sikre uhindret og optimal sugestyrke. Det anbefales regelmæssigt at rengøre støvsugerslangens åbninger og fjerne snavs, hår eller andet, som kan forringe luftstrømmen. // Træk stikket ud af stikkontakten, før du rengør ladestationen/holderen. // Brug aldrig apparatet til at støvsuge gløder, cigaretskodder, tændstikker, væsker (f.eks. vand eller renseskum til tæpper), eller skarpe og spidse genstande (glasskår osv.). // Hold støvsugerslangens åbning og andre åbninger væk fra dit ansigt og din krop. // Brug aldrig apparatet til opsugning af byggematerialer såsom fint sand, kalk, cementstøv, printertoner osv. Det kan beskadige apparatet.

Problemer og løsninger

Problem	Mulig årsag	Løsning
Fungerer ikke.	Batteriet er fladt. Håndstøvsugeren er ikke samlet korrekt.	Oplad. Saml håndstøvsugeren korrekt.
Sugeevnen er reduceret.	Støvbeholderen er fuld.filteret er blokeret. Indsugningsstudsden eller den elektriske børste er blokeret.	Hæld støvet ud. Rengør eller udskift filteret. Rengør den elektriske børste.
Håndstøvsugeren oplades ikke.	Adapteren er ikke sat i en stikkontakt. Stikket fra opladeren er ikke sat i stikket på ladestationen. Håndstøvsugeren er ikke sat sammen med støvsugerkabinettet.	Sæt opladeren i en stikkontakt. Sæt opladerens stik i ladestationen. Sæt håndstøvsugeren i støvsugerkabinettet.
Brug den meget kort tid efter opladning.	Har ikke ladet op længe nok. Batteriet er ved at være udtjent.	Oplad jfr. brugsanvisningen. Udskift batteriet.

Beskyttelse af miljøet



Når apparatet er udtjent, må det ikke bortskaffes sammen med det almindelige husholdningsaffald. Indlever det i stedet til genvinding på din lokale genbrugsstation. På den måde er du med til at passe på miljøet.

Dette apparat er mærket i henhold til EU-direktiv 2012/19/EØF om Affald fra elektriske og elektroniske produkter (WEEE). Disse retningslinjer udgør rammerne for en fælles europæisk garanti for returnering og genbrug af affald fra elektrisk og elektronisk udstyr.

Garanti og service

Hvis du ønsker information om eller har et problem med dit apparat, kan du kontakte Gorenjes kundecenter i dit land (du finder telefonnummeret i det globale garantihæfte). Hvis der ikke er et kundecenter i dit land, skal du kontakte din lokale Gorenje-forhandler eller Gorenjes servicenetværk.

Bemærk: Der er 12 måneders garanti på batteriet.

Kun til brug i private husholdninger!

Af hensyn til transporten er visse dele af apparatet pakket separat og sikkert i hovedemballagen. // Læs og følg brugsanvisningen, før du tager apparatet i brug. // Apparatet er beregnet til tørstøvsugning i private husholdninger.



DELE

- 1 Håndtag og kabinet til støvsuger
- 2 Håndstøvsuger
- 3 Gulvmundstykke med motor
- 4 Adapter og ledning
- 5 Holder
- 6 Børstemundstykke
- 7 Sprækkemundstykke



INSTALLATION

Løft håndtaget til støvsugeren, og sæt det på gulvmundstykket. Sæt først håndstøvsugeren ned i den nederste ende af kabinettet, og klik den derefter fast i den øverste del. Når du hører et kort klik, sidder håndstøvsugeren korrekt. Håndtaget leveres i to dele. Sæt den øverste del på den nederste del. Kontroller før brug, at delene sidder korrekt sammen for at undgå skade på støvsugeren. Sæt adapteren i åbningen som illustreret. Oplad støvsugeren mindst 1 meter væk fra varmekilder.



BRUG

Støvsugeren kan bruges med eller uden mundstykke. Se anvisningerne nedenfor.

- 1 Sæt gulvmundstykket på støvsugerens håndtag. Gulvmundstykket er beregnet til støvsugning af alle (tørre) gulvflader.
- 2 Sæt sprækkemundstykket på støvsugeren. Sprækkemundstykket er beregnet til støvsugning på svært tilgængelige steder (hjørner, sofaer, spindelvæv, bag radiatorer osv.).
- 3 Sæt børstemundstykket på støvsugeren. Børstemundstykket er beregnet til støvsugning af alle sarte flader.



OPLADNING

Anbring støvsugeren korrekt i ladestationen. // Af hensyn til sikkerheden skal støvsugeren oplades mindst 1 meter væk fra varmekilder. // Under opladning vises batteriniveauet på displayet. // Apparatet kan ikke tændes under opladning.



BETJENING

- 1 Der er en tænd/sluk-knap på støvsugerens håndtag. Støvsugeren har flere hastighedsindstillinger: ECO (batterisparetilstand, maksimal driftstid på en enkelt opladning). MAX (middel driftstid på en enkelt opladning).
- 2 Håndstøvsugeren har kun én hastighed - MAX.
- 3 indikatorer angiver batteriniveauet



STØVBEHOLDER OG FILTRE

Støvbeholder og filtre

Når du skal tømme støvbeholderen, skal du først tage støvsugeren ud af håndtaget. // Tryk samtidigt på begge knapper på støvbeholderen. // Vip først den nederste del ud, og træk støvbeholderen af støvsugeren. Sørg for at holde den i den rigtige vinkel. // Træk filterrammen og filteret ud af støvbeholderen. // Træk filteret ud af filterrammen. // Støvbeholderen, filterrammen og filteret kan tørres af, rystes eller skylles med lunken vand, men vær forsigtig, da forkert håndtering kan medføre skade på delene. // Sørg for, at alle dele er helt tørre, inden du monterer dem igen. // Monter støvbeholderen med filterrammen og filteret isat ved først at sætte den ind i den øverste del af åbningen på støvsugeren og derefter trykke den fast i den nederste del af åbningen på støvsugeren. // Støvsug aldrig, uden at filteret er monteret.

Udskifte filteret

Hvis du bemærker, at filteret er beskadiget, skal du omgående udskifte det. Ved almindelig brug bør du udskifte filteret hver 6. måned for at opnå den længst mulige driftslevetid for støvsugeren.

Gulvmundstykke med motor

På undersiden af børsten er der en knap, som du skal trække ind mod dig selv for at fjerne rullen fra børsten. // Ryst forsigtigt rullen på børsten, og klip forsigtigt oprullede hår og snavs af børsten med en saks i rillen. // Træk ikke i hår eller snore, da du så risikerer at beskadige børstehårene på rullebørsten. // Sæt rullebørsten tilbage i mundstykket. // Rullebørsten er isat korrekt, når du hører et klik, og stiften sidder sikkert fast i mundstykket.



BORTSKAFFELSE AF APPARATET

Tag hensyn til miljøet, når du vil udskifte eller ikke længere har brug for apparatet. Batteriet kan kun fjernes, når du vil bortskaffe apparatet.

Følg anvisningerne nedenfor for at fjerne batteriet. Overhold alle sikkerhedsforskrifter.

Afbryd apparatet fra lysnettet. // Batteriet skal være helt afladet, før du fjerner det. // Gør som vist i de medfølgende illustrationer. // Klip ledningerne tæt på batteriet over en efter en, og tag batteriet ud. // Klip ikke begge ledninger over på én gang, da det kan medføre kortslutning. Selv om batteriet er afladet, kan forkert bortskaffelse medføre kortslutning, hvilket kan forårsage røg, gløder eller brand.

Generelle sikkerhetsregler

Når du bruker støvsugeren, må du alltid følge de grunnleggende sikkerhetsreglene under: Les denne bruksanvisningen nøye, og bruk bare apparatet i samsvar med instruksjonene. // Fjern all beskyttelsesfolie og plast før du bruker apparatet for første gang. // La aldri apparatet stå uten tilsyn når det er i bruk. // Før du bruker apparatet, må alle delene monteres. // Bruk bare apparatet innendørs på tørre steder. // Bruk bare apparatet med delene som er anbefalt av produsenten. // Ikke bruk apparatet hvis det har falt ned, er skadet eller hvis det har vært lagret utendørs eller senket ned i væske. // Regelmessig rengjøring kan forlenge levetiden til apparatet. // Pass på at ikke håret, løse deler på klærne, fingrene eller andre kroppsdeler kommer i berøring med ventilasjonsåpninger eller bevegelige deler på apparatet. // Apparatet er i samsvar med alle relevante elektriske normer og alle forskrifter for radiointerferens. // Apparatet skal ikke brukes av barn og personer med svekkede fysiske eller mentale evner. Dette apparatet kan brukes av barn fra åtte år og oppover og personer med redusert fysisk, sensorisk eller psykisk kapasitet, eller mangel på erfaring og kunnskap, dersom de er under tilsyn under bruken av apparatet eller er instruert i trygg bruk av apparatet og forstår faren ved bruken. Hold øye med barn når de bruker apparatet, og pass på at de ikke leker med det. // Barn skal bare utføre rengjørings- eller vedlikeholdsarbeid på apparatet hvis de er over 8 år og under tilsyn. // Slå av apparatet etter bruk.

Fare

Ikke legg hoveddelen/apparathuset eller ladebasen i vann eller andre væsker, og ikke skyll dem under rennende vann.

Spesielle advarsler

Før du kobler apparatet eller ladebasen til strømmettet med strømledningen, må du kontrollere at den angitte spenningen på apparatet stemmer med spenningen på strømmettet i boligen din. // Ikke bruk en skadet støvsuger eller en skadet ladebase (eller adapter – avhengig av støvsugermodell). // Hvis ladebasen (eller adapteren) er skadet, skal den bare erstattes med originale reservedeler for å unngå all fare. // Det er innebygd en transformator i adapteren. Fjerning og utskifting av adapteren med en annen er ikke tillatt, for dette kan føre til farlige situasjoner. // Lad bare opp støvsugeren med den medfølgende adapteren og ladebasen. Adapteren kan bli varm under lading. Dette er helt normalt. (Avhengig av støvsugermodell har den en adapter.) // Slå av apparatet under lading. // Ikke bruk støvsugeren uten at filterne eller filterenheten er på plass. // Utblåsningsåpningene må ikke blokkeres under støvsuging. // Bruk bare apparatet til husholdningsbruk innendørs. // Hold sugearåpningene rene og frie for å sikre optimal og uhindret sugekraft til apparatet. Det anbefales sterkt å rengjøre de åpne delene på sugeslangen regelmessig og å fjerne støv, hår eller annet som kan blokkere luftstrømmen. // Trekk støpslet ut av stikkontakten før rengjøring av holderen eller ladebasen. // Ikke bruk støvsugeren til å suge opp glør eller spon, sigarettstumper, fyrstikker, væsker (f.eks. vann eller tepperensskum) eller skarpe eller spisse gjenstander (knust glass osv.). // Hold sugerøret eller den åpne delen av apparatet borte fra ansiktet og kroppen. // Ikke bruk apparatet til å støvsuge bygningsmateriale (f.eks. som fin sand, kalk, sementpulver, tonerstøv osv.). Dette kan skade apparatet.

Problemer og løsninger

Problem	Mulig årsak	Løsning
Virker ikke.	Batteriet er utladet. Handy-støvsugeren er ikke satt opp korrekt.	Lad. Sett opp handy-støvsugeren korrekt.
Sugeeffekten er redusert.	Støvpopsamleren er full. filteret er tett. Tilstopping i luftinntaket eller på rullen på den elektriske børsten.	Tøm ut støvet. Rengjør eller bytt filteret. Rengjør den elektriske børsten.
Støvsugeren lader ikke.	Laderen er ikke koblet til strømuttaket. Ladekontakten er ikke koblet til i inntaket på ladestasjonen. Handy-støvsugeren er ikke satt opp på holderen.	Koble laderen til strømuttaket Koble laderen til støvsugeholderen. Sett opp handy-støvsugeren på holderen.
Veldig kort brukstid etter lading.	Ikke ladet lenge nok. Batteriet begynner å bli gammelt.	Lad batteriet i henhold til anvisningen. Bytt ut batteriet.

Beskytte miljøet



Ikke kast produktet i det vanlige husholdningsavfallet. Etter endt levetid skal det leveres inn til et godkjent mottak for gjenvinning. Ved å gjøre dette bidrar du til å ta vare på miljøet.

Dette apparatet er merket i henhold til europeisk direktiv 2012/19/EU om elektrisk og elektronisk avfall (WEEE). Dette direktivet er rammeverket for en europeisk validitet av retur og resirkulering av elektrisk og elektronisk avfall.

Garanti og service

Hvis du har spørsmål eller får problemer med produktet, tar du kontakt med Gorenje kundesenter i ditt land (telefonnummeret finner du i den internasjonale garantibrosjyren). Hvis Gorenje ikke har noe kundesenter i ditt land, henvender du deg til forhandleren eller kontakter Gorenje serviceavdeling for hvitevarer.

Merk: Støvsugerens batteri har 12 måneders garanti .

Bare til privat bruk!

For enklere transport er noen apparatdeler pakket separat og plassert trygt i hovedpakken. // Før første gangs bruk må du lese og følge anvisningene for montering og trygg bruk. // Apparatet er beregnet for tørrstøvsuging i private husholdninger.



DELER

- 1 Støvsugerskaft
- 2 Håndholdt støvsuger
- 3 Motorisert gulvmunnstykke
- 4 Adapter med strømledning
- 5 Ladestasjon
- 6 Munnstykke med bust
- 7 Fugemunnstykke



MONTERING

Vipp opp skaftet til støvsugeren og fest det på gulvmunnstykket. Sett først den håndholdte støvsugeren inn i sporet nederst, og trykk deretter skaftet inn i den håndholdte støvsugeren. Støvsugeren er riktig montert hvis du hører et kort klikk.

Ladestasjonen til støvsugeren leveres i to deler. Fest toppdelen til bunndelen. Før bruk må du kontrollere at delene sitter godt fast å unngå senere skade på støvsugeren. Sett adapteren ned i åpningen på bunndelen som vist på figuren. Lad opp støvsugeren minst 1 meter fra varme overflater.



BRUK

Støvsugeren kan brukes både med og uten munnstykke. Se anvisningene under.

- 1 Fest gulvmunnstykket til skaftet på støvsugeren. Det brukes til støvsuging av alle typer gulv (tørre gulvflater).
- 2 Fest fugemunnstykket til den håndholdte støvsugeren. Det er beregnet til støvsuging av trange og utilgjengelige områder (hjørner, sofaer, spindellev, bak panelovner mm.).
- 3 Fest munnstykket med myk bust til den håndholdte støvsugeren. Det er egnet for støvsuging av alle sensitive overflater.



LADING

Sett støvsugeren riktig inn i ladestasjonen. // Av sikkerhetsgrunner anbefaler vi en avstand på minst 1 m fra ladestasjonen til varmelementer under lading. // Under ladingen vil batterinivået vises på displayet. // Apparatet kan ikke slås på under lading.



BETJENING

- 1 Det er en av/på-bryter på skaftet til støvsugeren. Støvsugeren har flere hastigheter som kan velges: ECO (batterisparemodus, maks. driftstid på én enkelt lading), MAX (middels driftstid på én enkelt lading),
- 2 Den håndholdte støvsugeren har bare én hastighet - MAKS.
- 3 lysene viser batteriladingen



STØVBEHOLDER OG FILTER

Støvbeholder og filter

For å rengjøre støvbeholderen fjerner du først den håndholdte støvsugeren fra skaftet. // Trykk deretter samtidig på de to knappene nederst på støvbeholderen. // Løsne først beholderen nederst, og trekk den deretter på skrå ut av den håndholdte støvsugeren. // Trekk filteret med filterholderen ut av støvbeholderen. // Trekk filteret ut av filterholderen med sil // Støvbeholder, filterholder og filter kan tørkes av, ristes eller skylles med lunkent vann. Men vær forsiktig, for feil håndtering kan ødelegge deler på støvsugeren. // Kontroller at alle delene er helt tørre før du setter beholderen tilbake i apparatet. // Sett støvbeholder med filterholder og filter tilbake på plass ved først å skyve beholderen på skrå inn i øvre del av den håndholdte støvsugeren og deretter trykke nedre del av støvbeholderen på plass nederst // Støvsug aldri uten støvfilter.

Skifte filter

Hvis du oppdager at filteret er skadet, må det skiftes umiddelbart. Ved regelmessig bruk anbefaler vi å skifte filter hver 6. måned for å sikre maksimal levetid for støvsugeren.

Motorisert børstevalse

På undersiden av munnstykket er det en knapp som du trekker mot deg for å løse børstevalsen fra munnstykket. // Rist børstevalsen og klipp omhyggelig av smuss og hår som har satt seg fast i munnstykket. Bruk en saks i det anviste sporet. // Ikke prøv å trekke ut hår eller tråder, da det kan skade busten på børstevalsen. // Sett børstevalsen på plass i munnstykket. // Børstevalsen er montert riktig når du hører et lite klikk og stiftene på siden er godt festet til gulvmunnstykket.



AVHENDING AV APPARATET

Når apparatet ikke lenger skal brukes, må du huske å avhende det på en miljøriktig måte.

Batteriet kan bare fjernes når du kaster produktet.

Følg instruksjonene nedenfor og alle sikkerhetsanvisningene når du fjerner batteriet:

Trekk støpslet ut av stikkontakten. // Batteriet må være helt utladet før du fjerner det. // Følg instruksjonene på bildene. // Klapp over ledningene nærmest batteriet én etter én og ta ut batteriet. // Hvis du kutter begge ledningene samtidig, er det fare for kortslutning. Selv om batteriet er tomt, kan feil avhending føre til kortslutning, noe som kan forårsake røyk, ulming eller til og med brann.

Allmänna försiktighetsåtgärder

Vid användning av dammsugaren ska du alltid följa följande grundläggande säkerhetsåtgärder: Läs noga igenom denna bruksanvisning och använd endast apparaten enligt anvisningarna här. // Innan du använder apparaten för första gången, ta bort all skyddsfilm eller plast. // Låt aldrig apparaten vara igång utan tillsyn. // Innan du använder apparaten, montera försiktigt alla delar. // Använd endast apparaten inomhus och i torra utrymmen. // Använd endast apparaten med delar som rekommenderas av tillverkaren. // Använd inte apparaten om den har tappats, om den är skadad, om den har förvarats utomhus eller om den har tappats eller nedsänkts i en vätska. // Regelbunden rengöring kan förlänga apparatens livslängd. // Se till att ditt hår, lösa delar på dina kläder, fingrar eller andra delar av kroppen inte kommer i kontakt med ventilationsflöden eller rörliga delar på apparaten. // Apparaten uppfyller alla tillämpliga europeiska standarder gällande regler för elektricitet och radiointerferens. // Apparaten är inte avsedd att användas av barn och personer med nedsatt fysisk eller mental förmåga. Denna apparat kan användas av barn från 8 år samt av personer med nedsatt fysisk, sensorisk eller mental förmåga, eller med bristfällig erfarenhet och kunskap, under förutsättning att de står under uppsikt vid användningen av apparaten eller om de har instruerats om hur man använder apparaten på ett säkert sätt och är införstådda med de risker som är förknippade därmed. Ha barn under uppseende när de använder apparaten och se till att de inte leker med den. // Barn ska inte utföra några rengörings- eller underhållsuppgifter på apparaten, såvida de inte är äldre än 8 år och gör det under tillsyn. // Stäng av apparaten efter användning.

Fara

Sänk inte ner huvudenheten/apparatens hölje eller laddbasen i vatten eller annan vätska och skölj dem inte under rinnande vatten.

Specialvarningar

Kontrollera att spänningen som anges på apparaten motsvarar strömnätet innan du ansluter apparaten eller laddbasen. // Använd inte en dammsugare eller laddbas som är skadad (eller adapter – beroende på din dammsugarmodell). // Om laddbasen (eller adaptern) är skadad ska den alltid bytas ut mot en originalreservdel för att undvika fara. // En transformator är integrerad i adaptern. Borttagning och byte av adaptern mot en ny är inte tillåtet, eftersom detta kan leda till en farlig situation. // Ladda endast dammsugaren med medföljande adapter och laddbas. Adaptern kan bli varm under laddning. Detta är vanligt. (Beroende på din modell, om den har en adapter.) // Stäng av apparaten när du laddar den. // Använd aldrig dammsugaren utan filter eller filterenhet korrekt isatt! // Utblåsventilerna får inte blockeras under dammsugning. // Använd endast apparaten för hushållsändamål och inomhus. // Håll sugventilerna rena och fria för att säkerställa optimal och felfri sugeffekt hos apparaten. Vi rekommenderar starkt att du rengör de öppna delarna av sugslangen, och tar bort damm, hår och annat som kan blockera luftflödet. // Innan du rengör stödet eller laddbasen, koppla från dem från uttaget. // Använd aldrig dammsugaren för att suga upp glöd, spån, fimpar, tändstickor, vätskor (t.ex. vatten, mattrengöringsskum) eller vassa föremål (krossat glas osv.). // Håll sugslangen eller den öppna delen av apparaten på avstånd från ansikte och kropp. //

Använd aldrig apparaten för att dammsuga byggmaterial (t.ex. fin sand, kalk, cementpulver, färgdamm etc.). Detta kan orsaka skador på apparaten.)

Problem och lösning

Problem	Möjlig anledning	Lösning
Fungerar inte.	Batteriet är slut. Handdammsugaren är inte monterad rätt.	Ladda: Montera handdammsugaren rätt.
Sugkraften har minskat.	Dammkoppen är full. Blockering i filtret. Blockering i luftinloppstunneln eller på elborstens rulle.	Håll ut dammet. Rengör eller byt ut filtret. Rengör elborsten
Handdammsugaren laddar inte.	Laddaren är inte ansluten på sockeln. Laddarens kontakt är inte ansluten till hålet på basen Handdammsugaren är inte monterad på huset.	Anslut laddaren till sockeln. Anslut laddaren till bashuset på handdammsugaren. Montera handdammsugaren på huset.
Använd mycket kort tid efter laddning.	Inte tillräckligt med ladd-tid. Batteriet är gammalt.	Ladda enligt anvisningarna. Ladda batteriet.

Miljö



Släng inte apparaten tillsammans med normalt hushållsavfall när den är uttjänt. Lämna in den till kommunens återvinningscentral. Genom att göra detta hjälper du till att bevara miljön.

Denna apparat är märkt enligt EG-direktiv 2012/19/EU om avfall som utgörs av eller innehåller elektriska eller elektroniska produkter (WEEE). Denna riktlinje utgör ramen i ett europeiskt program för återlämning och återvinning av uttjänt elektrisk och elektronisk utrustning.

Garanti & service

Om du behöver information eller har ett problem, kontakta Gorenje kundcenter i ditt land (du hittar telefonnumret i det världsomfattande garantibladet). Om det inte finns ett kundcenter i ditt land, vänd dig till din lokala Gorenje-återförsäljare eller kontakta serviceavdelningen för lokala Gorenje-apparater.

Obs: Garantin för batteriet på dammsugaren är 12 månader.

Endast för privat bruk!

Vissa delar av apparaten har förpackats separat och placerats i säkerhet i huvudförpackningen för enklare transport. // Innan första användning, läs och följ instruktionerna för montering och säker användning. // Apparaten är avsedd för torrdammsugning i bostadsmiljö.



DELAR

- 1 Dammsugarens handtag och hölje
- 2 Handdammsugare
- 3 Motordriven golvborste
- 4 Adapter med nåtsladd
- 5 Stativ
- 6 Mjuk borste
- 7 Fogmunstycke



INSTALLATION

Lyft dammsugarens handtag och placera det på golvborsten. Sätt in handdammsugaren i urtaget i botten och tryck sedan in handtaget i höljlet. Dammsugaren är korrekt monterad när du hör ett klick.

Dammsugaren levereras i två delar. Placera den övre delen på den undre delen. Innan användning, kontrollera att den sitter ordentligt fast för att undvika skador på dammsugaren. Anslut adaptorn till öppningen som på bilden. Ladda dammsugaren med minst 1 m avstånd från eventuella värmekällor.



ANVÄNDNING

Dammsugaren kan användas med eller utan ett munstycke. Se nedan.

- 1 Anslut golvborsten till dammsugarens handtag. Den kan användas för att dammsuga alla golvtyper (torrt golv).
- 2 Montera fogmunstycket till handdammsugaren. Det är avsett för dammsugning av tränga och svåråtkomliga ytor (hörn, soffor, spindelnät, bakom element osv.).
- 3 Montera munstycket med den mjuka borsten på handdammsugaren. Det är lämpligt för alla känsliga ytor.



LADDNING

Placera dammsugaren korrekt på laddningsstationen. // Av säkerhetsskäl rekommenderar vi att apparaten placeras med ett avstånd på minst 1 m från eventuella element under laddning. // Batterinivån visas på displayen under laddning. // Apparaten kan inte slås på under laddning.



ANVÄNDNING

- 1 Det finns en strömbrytare på dammsugarens handtag. Dammsugaren har flera hastighetslägen: ECO (batterisparläge, max. drifttid på en laddning) MAX (medellång drifttid på en laddning)
- 2 Handdammsugaren har bara en hastighet – MAX
- 3 lamporna visar batteriets laddning



DAMMBEHÅLLARE OCH FILTER

Dammbehållare och filter

Ta bort handdammsugaren från höljlet för att rengöra dammbehållaren. // Tryck på båda knapparna i botten av behållaren på handdammsugaren samtidigt. // Ta först bort den undre delen och dra behållaren från handdammsugaren i vinkel. // Dra ut filtret med hölje ur dammbehållaren. // Dra ut filtret ur dess hölje med nät // Behållaren, höljlet och filtret kan torkas av, skakas ur eller sköljas med ljummet vatten, men var försiktig, felaktig hantering kan skada delar av dammsugaren. // Se till att alla delar är helt torra innan du sätter tillbaka behållaren på apparaten. // Sätt tillbaka behållaren med filter och hölje genom att först trycka den i vinkel under den övre delen av handdammsugaren och därefter trycka in den nedre delen // Dammsug aldrig utan monterat filter.

Byta ut filtret

Om du upptäcker att filtret är skadat, byt ut det omedelbart. Vid rekommenderar också att du byter ut filtret varje halvår för att säkerställa så lång livslängd hos dammsugaren som möjligt.

Motordriven golvborste

På undersidan av borsten finns en knapp som du drar mot dig för att ta bort rullen från borsten. // Skaka rullen på borsten och klipp försiktigt av eventuell smuts och hår som fastnat i borsten med sax i avsett spår. // Dra inte i hår eller trådar, då kan borsten på rullen skadas. // Sätt in rullen i borsten igen. // Rullen sitter korrekt när ett klick hörs och sidostiftet sitter fast i borstets hölje.



AVFALLSHANtering AV APPARATEN

Om du vill byta ut apparaten eller inte längre behöver den, tänk på att avfallshandla den på ett miljövänligt sätt. Batteriet kan endast tas bort vid avfallshandling av produkten.

Följ instruktionerna nedan för att ta bort batteriet och följ alla säkerhetsanvisningar:

Koppla från apparaten från elnätet. // Batteriet måste vara helt urladdat. // Följ instruktionerna på bilderna. // Klipp av de ledningar som är närmast batteriet en efter en och ta sedan ut batteriet. // För att undvika kortslutning, kapa inte båda ledningar samtidigt. Även om batteriet är tomt kan felaktig avfallshandling resultera i kortslutning, vilket kan orsaka rök, gnistor och till och med brand.

Masat paraprake të përgjithshme

Kur përdorni fshesë me korent, gjithmonë respektoni masat paraprake bazë të sigurisë: Lexoni me kujdes këtë manual udhëzimesh dhe përdorni pajisjen vetëm në përputhje me udhëzimet këtu. // Para se të përdorni pajisjen për herë të parë, hiqni të gjithë filmin mbrojtës ose plastikën. // Asnjëherë mos e lini pajisjen pa mbikëqyrje gjatë përdorimit. // Para se të përdorni pajisjen, montoni me kujdes të gjitha pjesët e saj. // Përdorni pajisjen vetëm brenda dhe në zona të thata. // Përdorni pajisjen vetëm me pjesët e rekomanduara nga prodhuesi. // Mos e përdorni pajisjen nëse ka rënë poshtë, nëse është dëmtuar, nëse është mbajtur jashtë, ose nëse ka rënë poshtë ose është zhytur në një lëng. // Pastrimi i rregullt mund të zgjasë jetëgjatësinë e pajisjes. // Sigurohuni që flokët tuaj, pjesët e lira të veshjeve tuaja, gishtat ose pjesët e tjera të trupit të mos jenë në kontakt me vrmat ose pjesët lëvizëse të pajisjes. // Pajisja përputhet me të gjitha standardet e kërkuara në lidhje me energjinë elektrike dhe rregulloret për interferencat radio. // Pajisja nuk është synuar që të përdoret nga fëmijët dhe personat me aftësi të dëmtuara fizike ose mendore. Kjo pajisje mund të përdoret nga fëmijë të moshës 8 vjeç e lart dhe nga persona me aftësi të reduktuara fizike, shqisore ose mendore ose me mungesë përvojë dhe njohurish, nëse mbikëqyrjen gjatë përdorimit të pajisjes ose nëse u janë dhënë udhëzime përkatëse në lidhje me përdorimin e pajisjes në një mënyrë të sigurt dhe ata i kuptojnë rreziqet e përfshira. Mbani fëmijët nën mbikëqyrje kur ata janë duke përdorur pajisjen dhe sigurohuni që ata të mos luajnë me të. // Fëmijët nuk duhet të kryejnë asnjë detyrë pastrimi ose mirëmbajtjeje të pajisjes, përveçse nëse janë më të mëdhenj se 8 vjeç dhe e bëjnë këtë nën mbikëqyrje. // Fikeni pajisjen pas përdorimit.

Rreziqet

Mos zhytni njësinë kryesore/karkasën e pajisjes ose bazën e karikimit në ujë ose në ndonjë lëng tjetër dhe mos i shpëlani ato me ujë të rrjedhshëm.

Paralajmërime të veçanta

Para se të lidhni pajisjen ose bazën e karikimit me kabllon e rrymës të rrejtit elektrik, sigurohuni që voltazhi i treguar të përputhet me tensionin e rrejtit elektrik në shtëpinë tuaj. // Mos përdorni një fshesë me korent të dëmtuar ose një bazë karikimi të dëmtuar (ose adaptor - në varësi të modelit tuaj të fshesës me korrent). Nëse baza e karikimit (ose adaptor) është dëmtuar, zëvendësojeni atë vetëm me një pjesë rezervë origjinale në mënyrë që të shmangni rreziqet. // Një transformator është i integruar në adaptor. Heqja dhe zëvendësimi i adaptorit me një tjetër nuk lejohen pasi kjo mund të çojë në një situatë të rrezikshme. // Karikoni fshesën me korent vetëm me adaptorin e furnizuar dhe bazën e karikimit. Adaptorit mund të nxehet gjatë karikimit. Kjo është një dukuri normale. (Në varësi të modelit tuaj, nëse ka një adaptor.) // Fikeni pajisjen gjatë karikimit. // Mos përdorni kurrë fshesë me korent pa filtra ose njësi filtrimi. // Vrmat e shkarkimit nuk duhet të bllokohen gjatë pastrimit me fshesë me korent. // Përdorni pajisjen vetëm për qëllime shtëpiake dhe në ambiente të brendshme. // Mbani vrmat/hapësirat thithëse të pastra dhe të lira për të siguruar fuqinë thithëse optimale dhe të papenguar të pajisjes. Rekomandohet që të pastroni rregullisht pjesët e hapura të zorrës thithëse dhe të hiqni pluhurin, qimet ose çdo gjë tjetër që mund të bllokojë fluksin e ajrit. // Para se të pastroni mbështetësin ose bazën e karikimit, hiqeni atë nga priza. // Mos përdorni asnjëherë fshesën me korent për të pastruar prushin ose tallashin, bishtat e cigareve,

shkrepëset, lëngjet (p.sh. ujin, shkumën e pastrimit të tapeteve), ose sende të mprehta ose me majë (xhama të thyer, etj.). // Mbajeni tubin thithës ose pjesën e hapur të pajisjes larg fytyrës dhe trupit. // Mos e përdorni kurrë pajisjen për të pastruar me fshesë me korent materialet e ndërtimit (siç janë: rëra e imët, gëlqerja, pluhuri i çimentos, pluhuri i tonerit etj.). Kjo mund të shkaktojë dëmtim të pajisjes. // Mos e ekspozoni baterinë në zjarr ose temperatura mbi 60 ° C

Probleme dhe zgjidhje

Problemi	Arsyeja e mundshme	Zgjidhja
Nuk punon.	Bateria ka mbaruar. Fshesa me korent e dorës nuk është montuar siç duhet.	Karikojeni. Montojeni fshesën me korent të dorës në mënyrë korrekte.
Është ulur fuqia thithëse.	Kupa e pluhurit është plot. Bllokim në Bllokim në tunelin e hyrjes së ajrit ose në rulin e furçës elektrike.	Zbrazni pluhurat. Pastroni ose ndryshoni Pastroni furçën elektrike.
Fshesa me korent nuk po karikohet.	Karikuesi nuk është lidhur me prizën. Lidhësi i karikuesit nuk është i lidhur me bazën. Fshesa me korent e dorës nuk është montuar me trupin.	Lidhni karikuesin me prizën. Lidhni karikuesin me trupin e fshesës me korent. Montojeni fshesën me korent të dorës me trupin.
Përdorim shumë i shkurtër pas karikimit.	Kohë e pamjaftueshme për karikim. Bateria po konsumohet.	Bëni karikimin sipas udhëzimeve. Ndryshoni baterinë.

Mjedisi



Mos e hidhni pajisjen me mbeturinat normale shtëpiake në fund të jetëgjatësisë së saj. Dorëzoni atë në një pikë zyrtare grumbullimi për riciklim. Duke vepruar kështu, ju ndihmoni në ruajtjen e mjedisit.

Kjo pajisje përmban shënimet përkatëse sipas direktivës evropiane 2012/19/EU Për Mbetjet e Pajisjeve Elektrike dhe Elektronike (WEEE). Ky udhëzues është kuadri i një vlefshmërie evropiane për kthimin dhe riciklimin e Mbetjeve të Pajisjeve Elektrike dhe Elektronike.

Garancia & shërbimi

Nëse keni nevojë për informacione ose nëse keni ndonjë problem, ju lutemi kontaktoni Qendrën e Kujdesit për Klientin Gorenje në vendin tuaj (numri i telefonit është në fletushkën e garancisë që jepet kudo në botë). Nëse nuk ka asnjë Qendër të Kujdesit për Klientin në vendin tuaj, shkoni te shitësi juaj lokal i Gorenje -s ose kontakti departamentin e Shërbimit të pajisjeve shtëpiake të Gorenje -s.

Shënim: Garancia për baterinë e fshesës me korent është 12 muaj.

Vetëm për përdorim personal!

Për të lehtësuar transportin, disa pjesë të pajisjes paketohen veçmas dhe vendosem në mënyrë të sigurt në njësinë kryesore të paketimit. // Para përdorimit të parë, lexoni dhe ndiqni udhëzimet për montimin dhe përdorimin e sigurt. // Pajisja është e parapare për fshirje të thatë në mjedis shtëpiak.



PJESËT

- 1 Doreza dhe kutia e fshesës me korrent
- 2 Fshesa me korrent që mbahet në dorë
- 3 Furça e dyshemesë me motor
- 4 Përshatësi me kablo elektrike
- 5 Mbajtësja
- 6 Furça me qime të forta
- 7 Gryka e ngushtë



MONTIMI

Ngrini dorezën e fshesës me korrent dhe vendoseni mbi furçën e dyshemesë. Në fillim, futni fshesën me korrent që mbahet në dorë në vrimën në pjesën e poshtme dhe më pas shtypni dorezën në kutinë e fshesës me korrent. Fshesa me korrent është montuar siç duhet kur të dëgjoni një klikim të shkurtër.

Mbajtësja e fshesës me korrent dorëzohet në dy pjesë. Bashkoni pjesën e sipërme me pjesën e poshtme. Para përdorimit, kontrolloni nëse është fiksuar fort për të shmangur dëmtimin e mëvonshëm të fshesës me korrent. Lidhni përshatësin me hapësirën siç tregohet në figurë. Karikoni fshesën me korrent të paktën 1 m larg nga çdo sipërfaqe ngrohjeje.



PËRDORIMI

Fshesa me korrent mund të përdoret me ose pa grykë. Shihni udhëzimet më poshtë.

- 1 Lidhni furçën e dyshemesë me dorezën e fshesës me korrent. Mund të përdoret për të fshirë të gjitha sipërfaqet e dyshemesë (sipërfaqet e thata të dyshemesë).
- 2 Vendosni grykën e ngushtë në fshesën me korrent që mbahet në dorë. Është parapare për të fshirë zonat e ngushta dhe të paarrishme (qoshet, divanet, rrjetat e merimangave, hapësirën pas radiatorëve...).
- 3 Vendosni grykën me qime të buta në fshesën me korrent që mbahet në dorë. Është e përshtatshme për fshirjen e të gjitha sipërfaqeve të ndjeshme.



KARIKIMI

Vendosni fshesën me korrent siç duhet në stacionin e karikimit. // Për arsye sigurie, ju rekomandojmë që pajisja të jetë të paktën 1 m larg nga çdo trup ngrohës gjatë karikimit. // Gjatë karikimit, përqindja e baterisë do të shfaqet në njësinë e ekranit. // Pajisja nuk mund të ndizet gjatë karikimit.



PËRDORIMI

- 1 Në dorezën e fshesës me korrent ka një buton on/off (i ndezjes/filjes). Fshesa me korrent ka disa shpejtësi të zgjedhshme: ECO (modaliteti i kursimit të baterisë, koha maksimale e punës me një karikim të vetëm), MAX (koha e mesme e punës me një karikim të vetëm), Fshesa me korrent që mbahet në dorë ka vetëm një shpejtësi - MAX para tregojnë karikimin e baterisë



KUTIA E PLUHURIT DHE FILTRAT

Kutia e pluhurit dhe filtrat

Për të pastruar enën e pluhurit, hiqni nga kutia fshesën me korrent që mbahet në dorë. // Në pjesën e dorës, shtypni në të njëjtën kohë të dy butonat në pjesën e poshtme të kutisë. // Së pari, hiqni pjesën e poshtme dhe tërhiqni kutitë nga fshesa me korrent e dorës në një kënd. // Nxirri filtrin me xhuntën nga kutia e pluhurit. // Nxirri filtrin nga xhunta e filtrit me një rrjetë // Kutia, xhunta dhe filtri mund të fshihen, tunden ose shpëlahen me ujë të vakët, por kini kujdes, pasi trajtimi jo i duhur mund të dëmtojë pjesë të fshesës me korrent. // Sigurohuni që të gjitha pjesët të jenë plotësisht të thata para se të rimontoni kutinë në pajisje. // Rimontoni kutinë me xhuntën dhe filtrin duke e shtyrë së pari kutinë në një kënd nën pjesën e sipërme të fshesës me korrent që mbahet në dorë dhe më pas duke shtypur pjesën e poshtme në pjesën e poshtme // Mos fshini asnjëherë pa futur filtrin e pluhurit.

Zëvendësimi i filtrit

Nëse vëreni se filtri është i dëmtuar, zëvendësojeni menjëherë. Nëse përdoret rregullisht, ju rekomandojmë që të zëvendësoni filtrin çdo 6 muaj për të siguruar jetëgjatësinë më të madhe të fshesës me korrent.

Furça e motorizuar

Në pjesën e poshtme të furcës, ka një buton që e tërhiqni drejt vetes për të hequr rrotullën nga furça. // Shkundni rrotullën lin në furcë dhe prisni me kujdes mbeturinat dhe qimet e kapura në furcë duke përdorur gërbërë në kanalën e caktuar. // Mos i tërhiqni qimet apo fije, pasi kjo mund t'i dëmtojë qimet në rrotull. // Rivendosni përsëri rrotullën në furcë. // Rrotulla është instaluar siç duhet kur të dëgjoni një klikim të butë dhe kunji anësor të jetë lidhur në mënyrë të sigurt me kutinë e furcës.



HEDHJA E PAJISJES

Nëse dëshironi ta zëvendësoni pajisjen ose nuk keni më nevojë për të, duhet të mendoni edhe për mbrojtjen e mjedisit.

Bateria mund të hiqet vetëm kur dëshironi të hidhni produktin.

Kur të hiqni baterinë, ndiqni udhëzimet e mëposhtme dhe respektoni të gjitha masat paraprake të sigurisë:

Hiqni pajisjen nga prizat. // Bateria duhet të shkarkohet plotësisht para heqjes. // Ndiqni udhëzimet me figura të bashkangjitura. // Pritni telat më afër baterisë një nga një dhe hiqni baterinë. // Për të shmangur qarkun e shkurtër, mos i prisni të dy telat në të njëjtën kohë. Megjithatë bateria është bosh, asgjësimi i papërshtatshëm mund të rezultojë në qark të shkurtër, i cili mund të shkaktojë tym, djegie madje edhe zjarr.

Üldised ettevaatusabinõud

Tolmuimeja kasutamisel järgige alati järgmiseid põhilisi ettevaatusabinõusid: Lugege see kasutusjuhend hoolikalt läbi ja kasutage seadet ainult vastavalt siin toodud juhistele. Enne seadme esmakordset kasutamist eemaldage kõik kaitsekiled või plastik. // Ärge jätke seadet kasutamise ajal kunagi järelevalveta. // Enne seadme kasutamist pange kõik selle osad hoolikalt kokku. // Kasutage seadet ainult siseruumides ja kuivades oludes. // Kasutage seadet ainult tootja soovitatud osadega. // Ärge kasutage seadet, kui see on maha kukkunud, kui see on kahjustatud, kui seda on hoitud õues või kui see on maha kukkunud või kastetud vedeliku sisse. // Regulaarne puhastamine võib pikendada seadme kasutusiga. // Veenduge, et teie juuksed, rõivaste lahtised osad, sõrmed või muud kehaosad ei puutuks kokku seadme ventilatsioonivahetite või liikuvate osadega. // Seade vastab kõigile nõutavatele elektri- ja raadiohäirete eeskirjadele. // Seade ei ole ette nähtud kasutamiseks lastele ega füüsiliste või vaimsete puuetega inimestele. Seda seadet võivad kasutada vähemalt 8-aastased lapsed ja vanemad ning vähenenud füüsiliste, sensoorsete või vaimsete võimetega isikud, kui neid jälgitakse seadme kasutamise ajal või kui neile on antud vastavad juhised seadme ohutuks kasutamiseks ning nad mõistavad võimalikke ohte. Hoidke lapsi seadme kasutamise ajal järelevalve all ja veenduge, et nad ei mängiks sellega. // Lapsed ei tohi teha seadme puhastus- ega hooldustöid, välja arvatud juhul, kui nad on vanemad kui 8 aastat ja teevad seda järelevalve all. // Lülitage seade pärast kasutamist välja.

Oht

Ärge kastke põhiseadet/seadme korpust ega laadimisalust vette ega ühtegi muusse vedelikku ega loputage neid jooksva vee all.

Erihoiatused

Enne seadme või laadimisaluse ühendamist toitejuhtme abil vooluvõrku veenduge, et näidatud pinged ühtivad teie kodus oleva toitevõrgu pingega. // Ärge kasutage kahjustatud tolmuimejat ega kahjustatud laadimisalust (või adapterit – olenevalt teie tolmuimeja mudelist). // Kui laadimisalus (või adapter) on kahjustatud, vahetage see ohu vältimiseks välja ainult originaalvaruosast. // Adapterisse on integreeritud trafo. Adapteri eemaldamine ja välja vahetamine teisega ei ole lubatud, kuna see võib põhjustada ohtliku olukorra. // Laadige tolmuimejat ainult kaasasoleva adapteri ja laadimisaluse abil. Adapter võib laadimise ajal kuumeneda. See on normaalne ilming. (Sõltuvalt teie mudelist, kui sellel on adapter.) // Lülitage seade laadimise ajaks välja. // Ärge kunagi kasutage tolmuimejat ilma filtrite või filtrihoidikuta. // Väljalaskevõrgud ei tohi tolmuimejaga töötamise ajal olla blokeeritud. // Kasutage seadet ainult kodumajapidamises ja siseruumides. // Seadme optimaalse ja takistamatu imemisvõimsuse tagamiseks hoidke imemisavad puhaste ja vabadena. Imivooliku lahtisi osi on soovitatav puhastada regulaarselt ning eemaldada tolm, karvad ja kõik muu, mis võib õhuvoolu blokeerida. // Enne toe või laadimisaluse puhastamist eemaldage see vooluvõrgust. // Ärge kunagi kasutage tolmuimejat süte või laastude, sigaretkonide, tikkude, vedelike (nt vesi, vaibapuhastusvahet), teravate või torkivate esemete

(klaasikillud jne) puhastamiseks. // Hoidke imitoru või seadme lahtist osa näost ja kehast eemal. // Ärge kunagi kasutage seadet ehitusmaterjalide (nt peenliiv, lubi, tsemendipulber, tooneritoll jne) imemiseks. See võib seadet kahjustada.

Probleemid ja lahendused

Probleem	Võimalik põhjus	Lahendus
Ei tööta.	Aku on tühi. Varstolmuimeja ei ole õigesti kokku pandud.	Laadige. Pange varstolmuimeja õigesti kokku.
Imemisvõimsus on vähenenud.	Tolmu anum on täis. Filter on ummistunud. Õhu sissevõtuava või elektri harja rull on ummistunud.	Eemaldage tolm. Puhastage filtrit või vahetage filter välja. Puhastage elektrilist harja.
Tolmuimeja ei lae.	Laadija ei ole pistikupessa ühendatud. Laadija pistik ei ole ühendatud põhikorpuse avaga. Varstolmuimeja ei ole korpusega ühendatud.	Ühendage laadija pistikupessa. Ühendage laadija tolmuimeja tolmuimeja põhikorpusega. Pange varstolmuimeja korpusele.
Kasutage väga lühikest aega pärast laadimist.	Pole piisavalt laadimisaega. Aku vananeb.	Laadige vastavalt juhistele. Vahetage aku välja.

Keskkond



Ärge visake seadet selle kasutusea lõpus tavalise majapidamisprügi hulka. Viige see ringlussevõtuks ametlikku kogumispunkti. Seda tehes aitate kaitsta keskkonda.

See seade on märgistatud vastavalt Euroopa Liidu direktiivile 2012/19/EL elektri- ja elektroonikaseadmete jäätmete kohta (WEEE). See suunis on üleeuroopalise elektri- ja elektroonikaseadmete jäätmete tagastamise ja ringlussevõtu kehtivuse raamistik.

Garantii ja teenindus

Kui vajate teavet või kui teil on probleem, siis võtke ühendust Gorenje klienditeenindusega oma riigis (telefoninumber on ülemaailmses garantiibrošüüris). Kui teie riigis ei ole klienditeenindust, minge kohaliku Gorenje edasimüüja juurde või võtke ühendust Gorenje kodumasinatate hooldusosakonnaga.

Märkus: Tolmuimeja aku garantii on 12 kuud.

Ainult isiklikuks kasutamiseks!

Lihtsamaks transportimiseks on mõned seadme osad pakendatud eraldi ja paigutatud turvaliselt põhipakendisse. // Enne kasutuselevõttu tutvuge kokkupanemise ja ohutu kasutamise juhistega ning järgige neid. // Seade on ette nähtud kuivtolmuimeemiseks kodukeskkonnas.



OSAD

- 1 Tolmuimeja käepide ja korpus
- 2 Käsitolmuimeja
- 3 Mootoriga pörandahari
- 4 Toitejuhtmega adapter
- 5 Alus
- 6 Harjastega otsik
- 7 Peenike otsik



PAIGALDAMINE

Tõstke tolmuimeja käepide üles ja asetage see pörandaharjale. Sisestage käsitolmuimeja kõigepealt allosas olevasse pilusse ja seejärel vajutage käepide tolmuimeja korpusesse. Tolmuimeja on korralikult kokku pandud, kui kuulete lühikest klõpsu. Tolmuimeja alus tarnitakse kahes osas. Kinnitage ülemine osa alumisele osale. Enne kasutamist kontrollige, kas see on kindlalt kinni, et vältida tolmuimeja hilisemat kahjustamist. Ühendage adapter avaga, nagu on näidatud joonisel. Laadige tolmuimejat vähemalt 1 m kaugusel küttepindadest.



KASUTAMINE

Tolmuimeajat saab kasutada otsikutega või ilma. Vaadake allolevaid juhiseid.

- 1 Ühendage pörandahari tolmuimeja käepidemega. Seda saab kasutada kõigi pörandapindade puhastamiseks (kuivad pörandapinnad).
- 2 Kinnitage kitsas otsik käsitolmuimeja külge. See on ette nähtud kitsaste, ligipääsmatute kohtade (nurgad, diivanid, ämblikuvõrgud, radiaatoritagused...) puhastamiseks.
- 3 Kinnitage pehmete harjastega otsik käsitolmuimeja külge. See sobib kõikide tundlike pindade puhastamiseks.



LAADIMINE

Asetage tolmuimeja õigesti laadimisjaamale. // Ohutuse tagamiseks soovitame hoida seadet laadimise ajal küttekehadest vähemalt 1 m kaugusel. // Laadimise ajal kuvatakse ekraanil aku protsenti. // Seadet ei saa laadimise ajal sisse lülitada.



TÖÖ

- 1 Tolmuimeja käepidemel on toitenupp. Tolmuimejal saab valida erinevaid kiiruseid. ÖKO (ECO) – akut säästev režiim, maksimaalne tööaeg ühe laadimiskorraga
MAX keskmine tööaeg ühe laadimiskorraga
- 2 Käsitolmuimejal on ainult üks kiirus – MAX
- 3 tuld näitavad aku laetust



TOLMUMAHUTI JA FILTRID

Tolmumahuti ja filtrid

Tolmumahuti puhastamiseks eemaldage käsitolmuimeja korpusest. // Vajutage käsiseadmella korraga mõlemat nuppu mahuti põhjal. // Esmalt eemaldage alumine osa ja tõmmake mahutid käsitolmuimeja küljest nurga all. // Tõmmake hültsiga filter tolumahutist välja. // Tõmmake võrguga filter filtrihültsist välja // Mahutit, hülssi ja filtrit saab pühkida, raputada või loputada leige veega, kuid olge ettevaatlik, sest ebaõige käsitsemine võib kahjustada tolmuimeja osi. // Enne mahuti tagasi paigaldamist seadmele veenduge, et kõik osad oleksid täiesti kuivad. // Paigaldage anum uuesti koos hülssi ja filtriga, lükates mahuti esmalt nurga all käsitolmuimeja ülemise osa alla ja surudes seejärel alumist osa alumise osa sisse. // Ärge kasutage tolmuimeajat ilma tolmufiltrit sisestamata.

Filtri vahetamine

Kui märkate, et filter on kahjustatud, vahetage see koheselt välja. Regulaarsel kasutamisel soovitame filtrit vahetada iga 6 kuu tagant, et tagada tolmuimeja pikim võimalik eluiga.

Mootoriga hari

Harja all on nupp, mida enda poole tõmmates saate rulli harjalt eemaldada. // Koputage rulliga harja vastu ja löigake ettevaatlikult kääridega mööda selleks ettenähtud soont takerdunud mustus ja karvad ära. // Ärge sikutage karvu ega lõimesid, kuna see võib rulli harjased kahjustada. // Pange rull harja külge tagasi. // Rull on õigesti paigas, kui kostub kerge klõps ja külgmine tiht on harja korpuse külge kindlalt kinnitunud.



SEADME UTILISEERIMINE

Kui soovite seadme välja vahetada või ei vaja seda enam, peaksite mõtlema ka keskkonnakaitsele. Aku võib eemaldada ainult siis, kui soovite toote utiliseerida.

Aku eemaldamiseks järgige alltoodud juhiseid ja kõiki ettevaatusabinõusid:

Eemaldage seade vooluvõrgust. // Enne eemaldamist peab aku olema täielikult tühi. // Järgige lisatud piltjuhiseid. // Lõigake üksahaaval läbi akule kõige lähemal olevad juhtmed ja eemaldage aku. // Lühise vältimiseks ärge löigake mõlemat juhet korraga. Ehkki aku on tühi, võib vale utiliseerimine tekitada lühise, mis võib põhjustada suitsu, hõõgumist või isegi tulekahju.

Vispārīgi drošības pasākumi

Lietojot putekļsūcēju, vienmēr ievērojiet šādus pamata drošības pasākumus: Uzmanīgi izlasiet šo lietošanas pamācību un izmantojiet ierīci tikai saskaņā ar šeit sniegtajiem norādījumiem. Pirms ierīces pirmās lietošanas reizes noņemiet visas aizsargplēves vai plastmasu. // Nekad neatstājat ierīci bez uzraudzības tās lietošanas laikā. // Pirms ierīces lietošanas rūpīgi samontējiet visas tās daļas. // Izmantojiet ierīci tikai iekštelpās un sausās vietās. // Izmantojiet ierīci tikai ar ražotāja ieteiktajām detaļām. // Nelietojiet ierīci, ja tā ir nokritusi, ja tā ir bojāta, ja tā ir turēta ārpus telpām vai ja tā ir iekritusi vai iegremdēta šķidrumā. // Regulāra tīrīšana var pagarināt ierīces lietderīgās lietošanas laiku. // Pārliecinieties, ka jūsu mati, valģīgās apģērba daļas, pirksti vai citas ķermeņa daļas nesaskaras ar ierīces ventilācijas atverēm vai kustīgajām daļām. // Ierīce atbilst visiem nepieciešamajiem standartiem attiecībā uz elektroenerģiju un radiotraucējumu noteikumiem. // Ierīce nav paredzēta lietošanai bērniem un personām ar fiziskiem vai garīgiem traucējumiem. Šo ierīci drīkst lietot bērni no 8 gadu vecuma un cilvēki ar ierobežotām fiziskām, sensorām vai garīgām spējām, kā arī personas, kurām nav pietiekamas pieredzes un zināšanas, ja viņi tiek uzraudzīti vai ir apmācīti drošā veidā lietot ierīci un saprot apdraudējumus, kas saistās ar ierīces lietošanu. Bērni ir jāpieskata, kamēr viņi lieto ierīci, un jāraugās, lai viņi nespēlētos ar ierīci. // Bērni nedrīkst veikt nekādus ierīces tīrīšanas vai apkopes darbus, izņemot gadījumus, ja viņi ir vecāki par 8 gadiem un to dara pieaugušā uzraudzībā. // Pēc lietošanas izslēdziet ierīci.

APDRAUDĒJUMS

Neiegremdējiet galveno ierīci/ierīces korpusu un uzlādes pamatni ūdenī vai citā šķidrumā un neskalojiet tos zem tekoša ūdens.

Īpaši brīdinājumi

Pirms ierīces vai uzlādes pamatnes pievienošanas elektrotīklam ar strāvas vadu, pārliecinieties, vai norādītais spriegums atbilst jūsu mājas elektrotīkla spriegumam. // Neizmantojiet bojātu putekļu sūcēju vai bojātu uzlādes pamatni (vai adapteru — atkarībā no jūsu putekļsūcēja modeļa). // Ja uzlādes bāze (vai adapters) ir bojāta, nomainiet to tikai ar oriģinālo rezerves daļu, lai izvairītos no jebkādiem riskiem. // Adapterā ir integrēts transformators. Adaptera noņemšana un nomaīņa pret citu nav atļauta, jo tas var radīt bīstamu situāciju. // Uzlādējiet putekļsūcēju tikai ar komplektācijā iekļauto adapteru un uzlādes pamatni. Uzlādes laikā adapters var uzkarst. Tā ir normāla parādība. (Atkarībā no modeļa, ja tai ir adapters.) // Uzlādes laikā izslēdziet ierīci. // Nekad neizmantojiet putekļu sūcēju bez filtriem vai filtrēšanas bloka. // Putekļsūcēja darbības laikā izplūdes atveres nedrīkst būt nobloķētas. // Izmantojiet ierīci tikai māsājniecības vajadzībām un iekštelpās. // Uzturiet tīras un brīvas sūkšanas atveres, lai nodrošinātu optimālu un netraucētu ierīces sūkšanas jaudu. Ļoti ieteicams regulāri tīrīt sūkšanas šļūtenes atvērtās daļas un iztīrīt putekļus, matus vai jebko citu, kas var bloķēt gaisa plūsmu. // Pirms paliktņa vai uzlādes pamatnes tīrīšanas atvieno to no strāvas kontaktligzdas. // Nekad neizmantojiet putekļu sūcēju, lai iesūktu kvēlojošas ogles vai skaidas, izsmēkus, sērkociņus, šķidrumus (piemēram,

ūdeni, paklāju tīrīšanas putas) vai asus vai smailus priekšmetus (sasistu stiklu utt.). // Turiet sūkšanas cauruli vai ierīces atvērto daļu tālāk no sejas un ķermeņa. // Nekad neizmantojiet ierīci, lai iesūktu celtniecības materiālus (piemēram, smalkās smiltis, kaļķi, cementa pulveri, tonera putekļus utt.). Tas var izraisīt ierīces bojājumus.

Problēmas un risinājumi

Problēma	Iespējamais iemesls	Risinājums
Nedarbojas.	Ir izlādējies akumulators. Putekļu sūcējs nav samontēts pareizi.	Uzlādējiet ierīci. Samontējiet putekļu sūcēju pareizi.
Ir samazinājusies sūkšanas jauda.	Putekļu tvertne ir pilna. Aizsprostojies filtrs. Aizsprostojusies gaisa ieplūde vai aizsērējis elektriskās sukas veltnis.	Iztīriet putekļu tvertni. Iztīriet vai nomainiet filtru. Notīriet elektrisko suku.
Putekļu sūcējs nav uzlādējies.	Lādētājs nav pievienots kontaktligzdai. Lādētāja kontakts nav savienots ar pamatnes korpusu. Putekļu sūcējs nav pievienots korpusam.	Pievienojiet lādētāju kontaktligzdai. Savienojiet lādētāju ar putekļu sūcēju pamatnes korpusu. Savienojiet putekļu sūcēju ar korpusu.
Putekļu sūcēju pēc tā uzlādes var izmantot ļoti īsu laiku.	Nepietiekams uzlādes laiks. Akumulatora novecošanās.	Uzlādējiet saskaņā ar instrukciju. Nomainiet akumulatoru.

Vide



Kad ir beidzies ierīces darbūmžs, neizmetiet to kopā ar parastajiem sadzīves atkritumiem. Nododiet to oficiālajā savākšanas punktā otrreizējai pārstrādei. To darot, jūs palīdzat saglabāt apkārtējo vidi.

Šī ierīce ir marķēta saskaņā ar Eiropas Parlamenta un Padomes Direktīvu 2012/19/ES par elektrisko un elektronisko iekārtu atkritumiem (EEIA). Šis priekšraksts ir visā Eiropā spēkā esoša pamatnostādne attiecībā uz elektrisko un elektronisko iekārtu atkritumu nodošanu un otrreizējo pārstrādi.

Garantija un serviss

Ja jums nepieciešama informācija vai rodas problēmas, lūdzu, sazinieties ar Gorenje klientu apkalpošanas centru savā valstī (tālruna numurs norādīts pasaules garantijas brošūrā). Ja jūsu valstī nav klientu apkalpošanas centra, sazinieties ar vietējo Gorenje izplatītāju vai sazinieties ar Gorenje sadzīves tehnikas servisa nodaļu.

Piezīme: Putekļu sūcēja akumulatora garantija ir 12 mēneši.

Tikai personiskai lietošanai!

Lai atvieglotu transportēšanu, dažas ierīces daļas ir iepakotas atsevišķi un droši ievietotas galvenajā iepakojuma vienībā. // Pirms pirmās lietošanas reizes izlasiet un ievērojiet norādījumus par montāžu un drošu lietošanu. // Ierīci ir paredzēts izmantot sausajai sūkšanai sadzīves lietojumos.



DALAS

- 1 Putekļsūcēja rokturis un korpuss
- 2 Rokas putekļsūcējs
- 3 Motorizēta grīdas suka
- 4 Adapters ar strāvas vadu
- 5 Statīvs
- 6 Uzgalis ar mīkstajiem sariem
- 7 Šaurais uzgalis



MONTĀŽA

Paceliet taisni putekļsūcēja rokturi un uzlieciet to uz grīdas sukas. Vispirms ievietojiet rokas putekļsūcēju tam paredzētajā iedobē apakšpusē un pēc tam nospiediet rokturi putekļsūcēja korpusā. Putekļsūcējs ir pareizi salikts, kad dzirdat īsu klikšķi. Putekļsūcēja statīvs tiek piegādāts divās daļās. Pievienojiet augšējo daļu apakšējai daļai. Pirms lietošanas pārbaudiet, vai savienojums ir stingri nostiprināts, lai izvairītos no turpmākiem putekļsūcēja bojājumiem. Pievienojiet adapteru atvērī, kā parādīts attēlā. Uzklājiet putekļsūcēju, turiet to vismaz 1 m attālumā no sīdelementiem.



LIETOŠANA

Putekļsūcēju var lietot ar vai bez tīrīšanas uzgaļiem. Skatiet tālāk sniegtos norādījumus.

- 1 Savienojiet grīdas suku ar putekļsūcēja rokturi. Ar to var sūkt visas grīdas virsmas (sausās grīdas virsmas).
- 2 Pievienojiet rokas putekļsūcējam šauru uzgali. Tas ir paredzēts šauru un grūti pieejamu vietu (stūri, dīvāni, zirnīku tīkli, vietas aiz radiatoriem...) sūkšanai.
- 3 Pievienojiet rokas putekļsūcējam uzgali ar mīkstajiem sariem. Tas ir piemērots visu jutīgu virsmu sūkšanai.



UZLĀDE

Novietojiet putekļsūcēju pareizā veidā uz uzlādes stacijas. // Drošības apsvērumu dēļ mēs iesakām ierīci uzlādes laikā turēt vismaz 1 m attālumā no jebkādiem sīdelementiem. // Uzlādes laikā displeja bloķā tiks parādīts akumulatora uzlādes līmenis. // Ierīci uzlādes laikā nevar ieslēgt.



DARBĪBA

- 1 Uz putekļsūcēja roktura ir ieslēgšanas/izslēgšanas poga. Putekļu sūcējam ir vairāki atlasāmi ātrumi: ECO (akumulatora taupīšanas režīms, maksimāls darbības ilgums ar vienu uzlādi), MAX (vidējs darbības ilgums ar vienu uzlādi).
- 2 Rokas putekļsūcējam ir tikai viens ātrums – MAX.
- 3 gaismas rāda akumulatora uzlādi.



PUTEKĻU TVERTNE UN FILTRI

Putekļu tvertne un filtri

Lai iztīrītu putekļu tvertni, izņemiet rokas putekļsūcēju no korpusa. // Uz rokas putekļsūcēja vienlaikus nospiediet abas pogas tvertnes apakšā. // Vispirms izņemiet apakšējo daļu un izvelciet tvertni, turot to leņķī, no rokas putekļsūcēja korpusa. // Izvelciet filtru ar uznavu no putekļu tvertnes. // Izvelciet filtru no filtra uznavas ar sietu. // Tvertni, uznavu un filtru var noslaucīt, izkraift vai izskalot ar remdenu ūdeni, taču esiet uzmanīgi, jo nepareiza rīcība var sabojāt putekļsūcēja daļas. // Pirms tvertnes ievietošanas atpakaļ ierīcē pārļiecinieties, ka visas tās daļas ir pilnībā sausas. // Uzstādiet atpakaļ tvertni ar uznavu un filtru, pēc tam vispirms ievietojiet tvertni rokas putekļsūcēja augšdaļā, turot tvertni leņķī, un pēc tam iespiežot korpusa apakšu apakšējā daļā. // Nekad nesūciet, ja nav ievietots putekļu filtrs.

Filtra nomainīšana

Ja pamanāt, ka filtrs ir bojāts, nekavējoties to nomainiet. Regulāri lietojot, mēs iesakām nomainīt filtru ik pēc 6 mēnešiem, lai nodrošinātu ilgāku putekļsūcēja kalpošanas laiku.

Motorizēta suka

Sukas apakšpusē ir poga, kuru pavēlot uz sevi, var izņemt rullīti no sukas. // Izkratiet rullīti un uzmanīgi ar šķērēm pa tam paredzēto gropi nogrieziet rullīti šapinušos neīrumus un matus. // Nevelciet aiz matiņiem vai diegiem, jo tā varat sabojāt rullīša sarus. // Ievietojiet rullīti atpakaļ sukā. // Rullītis ir ievietots pareizi, ja dzirdams neliels klikšķis un sānu tapa ir stingri iestiprinājies sukas korpusā.



ATBRIVOŠANĀS NO IERĪCES

Ja vēlaties nomainīt ierīci vai tā vairs nav jums nepieciešama, neaizmirstiet arī par vides aizsardzību.

Akumulatoru var izņemt tikai tad, ja vēlaties izmest ierīci.

Izņemot akumulatoru, lūdzu, ievērojiet tālāk sniegtos norādījumus un visus drošības pasākumus:

Atvienojiet ierīci no elektroīkla. // Pirms izņemšanas pārļiecinieties, vai akumulators ir pilnībā izlādējies. // Ievērojiet norādījumus, kas redzami attēlos. // Grieziet vadus pa vienam, sākot ar to, kas ir vistuvāk akumulatoram, un izņemiet akumulatoru. // Nepārgrieziet abus vadus vienlaikus, lai nepieļautu īsslēgumu. Lai gan akumulators ir tukšs, nepareiza likvidēšana var būt īsslēguma cēlonis, kas savukārt var izraisīt dūmus, gruzdēšanu vai pat aizdegšanos.

Bendros saugos priemonės

Naudodami dulkių siurblių, visada laikykitės šių pagrindinių atsargumo priemonių: Atidžiai perskaitykite šią naudojimo instrukciją ir prietaisą naudokite tik pagal joje pateiktus nurodymus. Prieš naudodami prietaisą pirmą kartą, nuimkite visas apsaugines plėveles ar plastikus. // Niekomet nepalikite prietaiso be priežiūros, kol jis veikia. // Prieš naudodami prietaisą, atsargiai surinkite visas jo dalis. // Prietaisą naudokite tik sausose vietose. // Prietaisą naudokite tik su gamintojo rekomenduojamomis dalimis. // Nenaudokite prietaiso, jei jis buvo numestas, pažeistas, jei buvo laikomas lauke, ar buvo įmestas ar panardintas į skystį. // Reguliarus valymas gali prailginti prietaiso tarnavimo laiką. // Įsitikinkite, kad jūsų plaukai, palaidos drabužių dalys, pirštai ar kitos kūno dalys nesilies su prietaiso angomis ar judančiomis dalimis. // Prietaisas atitinka visus reikalaujamus elektros energijos ir radijo trukdžių reikalavimus. // Prietaiso negalima naudoti vaikams ir asmenims su sutrikusiais fiziniiais ar psichiniais gebėjimais. Ne jaunesni kaip 8 metų vaikai, ribotų fizinių jutiminių arba protinių gebėjimų asmenys ir turintieji per mažai patirties ir žinių gali naudoti prietaisą tik prižiūrėti kito asmens arba išmokyti saugaus darbo su prietaisu ir suprantantys jo keliamus pavojus. Prižiūrėkite vaikus, kai jie naudoja prietaisą, ir neleiskite jiems su juo žaisti. // Vaikai neturėtų atlikti jokių prietaiso valymo ar priežiūros darbų, nebent jie yra vyresni nei 8 metai ir jie tai daro prižiūrėti suaugusiųjų. // Po naudojimo prietaisą išjunkite.

Pavojus

Nemerkite pagrindinio įrenginio / prietaiso korpuso ar įkrovimo pagrindo į vandenį ar kitą skystį ir neplaukite jų po tekančiu vandeniu.

Specialūs įspėjimai

Prieš prijungdami prietaisą ar įkrovimo pagrindą prie maitinimo laido, įsitikinkite, kad nurodyta įtampa atitinka jūsų namų maitinimo tinklo įtampą. // Nenaudokite pažeisto dulkių siurblio ar pažeisto įkrovimo pagrindo (arba adapterio – priklausomai nuo dulkių siurblio modelio). // Jei įkrovimo pagrindas (arba adapteris) yra pažeistas, pakeiskite jį tik originalia atsargine dalimi, kad išvengtumėte pavojaus. // Į adapterį yra įmontuotas transformatorius. Negalima nuimti ir pakeisti adapterio kitu, nes tai gali sukelti pavojingą situaciją. // Įkraukite dulkių siurblių tik su pateiktu adapteriu ir įkrovimo pagrindu. Įkrovimo metu adapteris gali įkaisti. Tai normalu. (Priklausomai nuo modelio, jei jame yra adapteris.) // Įkrovimo metu išjunkite prietaisą. // Niekada nenaudokite dulkių siurblio be filtrų ar filtravimo įrenginio. // Dulkių valymo metu išmetimo angų negalima užblokuoti. // Prietaisą naudokite tik butyje ir uždaroje patalpoje. // Norėdami užtikrinti optimalią ir netrukdomą prietaiso siurbiamąją galią, laikykite siurbimo angas švarias ir neuždengtas. Itin rekomenduojama reguliariai valyti atviras siurbimo žarnos dalis ir šalinti dulkes, plaukus ar kitas kliūtis, galinčias blokuoti oro srautą. // Prieš valydami laikiklį arba įkrovimo pagrindą, atjunkite jį nuo elektros lizdo. // Niekada nenaudokite dulkių siurblio valyti nešvarumams ar drožlėms, cigarečių nuorūkoms, degtukams, skysčiams (pvz., vandeniui, kilimų valymo putoms) arba aštriems ar smailiems objektams (stiklo duženoms ir kt.). // Siurbimo vamzdelį ar atvirą prietaiso dalį laikykite toliau nuo veido ir kūno. // Niekada

nenaudokite prietaiso siurbti statybinėms medžiagoms (pvz., smulkiam smėliui, kalkėms, cemento milteliams, dažų dulkiams ir kt.). Taip galite sugadinti prietaisą.

Problemos ir sprendimas

Problema	Galima priežastis	Sprendimas
Neveikia.	Baterija išseko. Dulkių siurblys neteisingai surinktas.	Įkrovimas. Tinkamai surinkite dulkių siurblij.
Sumažėjo siurbimo galia.	Pilnas dulkių puodelis. Užblokuotas filtras. Užblokuotas oro įleidimo tunelis arba elektrinio šepečio volelis.	Išpilkite dulkes. Išvalykite arba pakeiskite filtrą. Išvalykite elektros šepetį.
VC neįsikrauna.	Įkroviklis neprijungtas prie lizdo. Įkroviklio jungtis neprijungta prie pagrindo korpuso angos. Dulkių siurblys neprijungtas prie korpuso.	Prijunkite įkroviklį prie lizdo. Prijunkite įkroviklį su pagrindiniu dulkių siurblio korpusu. Surinkite dulkių siurblijant korpuso.
Po įkrovimo galima naudoti labai trumpai.	Nepakanka įkrovimo laiko. Baterija senka.	Įkraukite pagal instrukcijas. Pakeiskite bateriją.

Aplinka



Pasibaigus eksploatacijos laikui, neišmeskite prietaiso su įprastomis buitinėmis atliekomis. Nuneškite jį į oficialų surinkimo punktą perdirbimui. Tokiu būdu galite padėti saugoti aplinką.

Šis prietaisas atitinka Europos EU/2012/19, Elektros ir elektroninės įrangos atliekų direktyvą (EEI atliekų direktyvą). Šios gairės galioja visoje Europoje grąžinant ir perdirbant naudotą elektros ir elektroninę įrangą ir jos atliekas.

Garantinis aptarnavimas ir priežiūra

Jei reikia informacijos ar turite klausimų, prašome kreiptis į „Gorenje“ klientų aptarnavimo centrą savo šalyje (telefono numerį rasite visame pasaulyje galiojančios garantijos lankstinuke). Jei jūsų šalyje nėra klientų aptarnavimo centro, kreipkitės į vietinį „Gorenje“ pardavėją arba į „Gorenje“ buitinės technikos techninio aptarnavimo skyrių.

Pastaba: Dulkių siurblio baterijos garantija yra 12 mėnesiai.

Tik buitiniam naudojimui.

Kad būtų lengviau transportuoti, kai kurios prietaiso dalys pakuojamos atskirai ir saugiai dedamos į pagrindinę pakuotę. Prieš naudodami pirmą kartą, perskaitykite ir laikykitės surinkimo ir saugaus naudojimo instrukcijų. Prietaisas skirtas sausam dulkių siurbimui buitinėje aplinkoje.



DALYS

- 1 Dulkių siurblio rankena ir korpusas
- 2 Rankinis dulkių siurblys
- 3 Motorizuotas grindų šepetys
- 4 Adapteris su maitinimo laidu
- 5 Stovas
- 6 Šerių šepetys
- 7 Siauras antgalis



montavimas

Pakelkite dulkių siurblio rankeną ir uždėkite ją ant grindų šepetio. Rankinį dulkių siurblių pirmiausia įstatykite į apačioje esantį lizdą, tada rankeną įspauskite į dulkių siurblio korpusą. Dulkių siurblys tinkamai sumontuotas, kai išgirsite trumpą spragtelėjimą. Dulkių siurblio stovas sudarytas iš dviejų dalių. Pritvirtinkite viršutinę dalį prie apatinės dalies. Prieš naudodami patikrinkite, ar jis tvirtai pritvirtintas, kad nesugadintumėte dulkių siurblio. Prijunkite adapterį prie angos, kaip parodyta paveikslėlyje. Įkraukite dulkių siurblių bent 1 m atstumu nuo bet kokių įkaitusių paviršių.



NAUDOJIMAS

Dulkių siurblių galima naudoti su antgaliais arba be jų. Žr. toliau pateiktas instrukcijas.

- 1 Prijunkite grindų šepetį prie dulkių siurblio rankenos. Jis gali būti naudojamas visų grindų paviršių siurbimui (sausiams grindų paviršiams).
- 2 Pritvirtinkite siaurą antgalį prie rankinio dulkių siurblio. Jis skirtas siauroms ir nepasiekiamoms vietoms (kampams, sofoms, voratinklams, už radiatorių...) siurbti.
- 3 Prie rankinio dulkių siurblio pritvirtinkite antgalį su minkštais šeriais. Jis tinka visiems jautriems paviršiams siurbti.



ĮKROVIMAS

Tinkamai padėkite dulkių siurblių ant įkrovimo stoties. Saugumo sumetimais rekomenduojame, kad įkrovimo metu prietaisas būtų bent 1 m atstumu nuo bet kokių šildymo korpusų. Įkrovimo metu ekrane bus rodomas akumuliatoriaus procentas. Įkrovimo metu prietaiso įjungti negalima.



NAUDOJIMAS

- 1 Ant dulkių siurblio rankenos yra įjungimo/išjungimo mygtukas. Dulkių siurblys turi kelis pasirinkimus greičio režimus: ECO (energijos taupymo režimas, ilgiausias veikimo laikas su vienu įkrovimu), MAX (vidutinio trukmės veikimo laikas su vienu įkrovimu), 2 Rankinis dulkių siurblys turi tik vieną greitį - MAKŠ. 3 Ekrane rodo akumuliatoriaus įkrova



DULKIŲ TALPYKLA IR FILTRAI

Dulkių konteineris ir filtras

Norėdami išvalyti dulkių talpyklą, išimkite rankinį dulkių siurblių iš korpuso. Ant rankinio instrumento vienu metu paspauskite abu indo apačioje esančius mygtukus. Pirmiausia nuimkite apatinę dalį ir ištraukite talpyklą iš rankinio dulkių siurblio kampu. Iš dulkių talpyklos ištraukite filtrą su įmaute. Ištraukite filtrą iš filtro movos tinkleliu. Talpyklą, movą ir filtrą galima nuvalyti, pakratyti arba išskalauti drungnu vandeniu, tačiau būkite atsargūs, nes netinkamas naudojimas gali sugadinti dulkių siurblio dalis. Prieš vėl įdėdami talpyklą į prietaisą, įsitinkinkite, kad visos dalys yra visiškai sausos. Iš naujo sumontuokite talpyklą su įmaute ir filtru, iš pradžių įstumdami talpyklą kampu po viršutinę rankinio dulkių siurblio dalimi, o po to įspausdami apatinę dalį į apatinę dalį. // Niekada nesuirbkite be įstatyto dulkių filtro.

Filtro keitimas

Jei pastebėjote, kad filtras pažeistas, nedelsdami jį pakeiskite. Naudojant reguliariai, rekomenduojame filtrą keisti kas 6 mėnesius, kad dulkių siurblys tarnautų kuo ilgiau.

Motorizuotas šepetys

Šepetio apačioje yra mygtukas, kuri patraukite link savęs, kad išimtumėte ritinėlių iš šepetio. // Pratrinkite ritinėlių ant šepetio ir atsargiai nukirpinkite susivėlusius nešvarumus ir plaukus, istrigusius šepetio specialioje grovelvytyje, naudodami žirkles. // Neitraukite plaukų ar siūlų, nes galite pažeisti volelio šerelius. // Volelį įdėkite atgal į šepetį. // Teisingai įdėjus, padėti atpažįstama pagal tylų spragtelėjimą ir kaištį, kuris saugiai užsifiksuoja prie šepetio korpuso.



PRIETAISO UTILIZAVIMAS

Jei norite pakeisti prietaisą arba jums jo nebereikia, verta pagalvoti apie aplinkos apsaugą.

Akumuliatorių galima išimti tik tada, kai norite išmesti gaminį.

Išimdami akumuliatorių vadovaukitės toliau pateiktomis instrukcijomis ir laikykitės visų saugos priemonių:

Ištraukite prietaiso kištuką iš elektros lizdo. Prieš išimant akumuliatorių, jis turi būti visiškai išsikrovęs. Vadovaukitės pridėtomis iliustracijomis. Atjunkite archaisiai akumuliatoriaus esančius laidus po vieną ir išimkite akumuliatorių. Nenujunkite dviejų laidų vienu metu, kad išvengtumėte trumpojo jungimo. Nors akumuliatorius yra išsikrovęs, netinkamai jį išmetus gali įvykti trumpasis jungimas, dėl kurio gali atsirasti dūmų, rusenimas ar net kilti gaisras.

Γενικές προφυλάξεις

Όταν χρησιμοποιείτε την ηλεκτρική σκούπα, να τηρείτε πάντα τις ακόλουθες βασικές προφυλάξεις ασφαλείας: Διαβάστε προσεκτικά το παρόν εγχειρίδιο οδηγιών και χρησιμοποιείτε τη συσκευή μόνο σύμφωνα με τις οδηγίες που περιλαμβάνονται σε αυτό. Πριν χρησιμοποιήσετε τη συσκευή για πρώτη φορά, αφαιρέστε όλες τις προστατευτικές μεμβράνες ή τα πλαστικά. // Μην αφήνετε ποτέ τη συσκευή χωρίς επίβλεψη κατά τη διάρκεια της χρήσης. // Πριν χρησιμοποιήσετε τη συσκευή, συναρμολογήστε προσεκτικά όλα τα μέρη της. // Χρησιμοποιείτε τη συσκευή μόνο σε εσωτερικούς χώρους και σε στεγνές περιοχές. // Χρησιμοποιείτε τη συσκευή μόνο με τα εξαρτήματα που συνιστώνται από τον κατασκευαστή. // Μην χρησιμοποιείτε τη συσκευή αν έχει πέσει, αν έχει υποστεί ζημιά, αν έχει αποθηκευτεί σε εξωτερικούς χώρους ή αν έχει πέσει ή βυθιστεί σε υγρό. // Ο τακτικός καθαρισμός μπορεί να παρατείνει τη διάρκεια ζωής της συσκευής. // Βεβαιωθείτε ότι τα μαλλιά, τα χαλαρά μέρη των ενδυμάτων, τα δαχτυλά ή άλλα μέρη του σώματός σας δεν έρχονται σε επαφή με τους αεραγωγούς ή τα κινούμενα μέρη της συσκευής. // Η συσκευή συμμορφώνεται με όλα τα απαιτούμενα πρότυπα σχετικά με την ηλεκτρική ενέργεια και τους κανονισμούς ραδιοηλεκτρικών παρεμβολών. // Η συσκευή δεν προορίζεται για χρήση από παιδιά και άτομα με μειωμένες σωματικές ή διανοητικές ικανότητες. Αυτή η συσκευή μπορεί να χρησιμοποιηθεί από παιδιά ηλικίας 8 ετών και άνω, καθώς και από άτομα με μειωμένες σωματικές, αισθητηριακές ή διανοητικές ικανότητες ή έλλειψη εμπειρίας και γνώσης, εφόσον επιτηρούνται και έχουν λάβει οδηγίες σχετικά με την ασφαλή χρήση της συσκευής και κατανοούν τους σχετικούς κινδύνους. Επιτηρείτε τα παιδιά κατά τη χρήση της συσκευής και βεβαιωθείτε ότι δεν παίζουν με αυτή. // Τα παιδιά δεν πρέπει να πραγματοποιούν εργασίες καθαρισμού ή συντήρησης της συσκευής, εκτός αν είναι άνω των 8 ετών και επιτηρούνται. // Απενεργοποιείτε τη συσκευή μετά τη χρήση.

Κίνδυνος

Μη βυθίζετε το εξωτερικό μέρος της κύριας μονάδας/συσκευής ή τη βάση φόρτισης σε νερό ή οποιοδήποτε άλλο υγρό και μην τα ξεπλένετε κάτω από τρεχούμενο νερό.

Ειδικές προειδοποιήσεις

Πριν συνδέσετε τη συσκευή ή τη βάση φόρτισης με το καλώδιο τροφοδοσίας στην πρίζα, βεβαιωθείτε ότι η ένδειξη της τάσης ταιριάζει με την τάση του ηλεκτρικού δικτύου στο σπίτι σας. // Μην χρησιμοποιείτε μια κατεστραμμένη ηλεκτρική σκούπα ή βάση φόρτισης (ή προσαρμογέα, ανάλογα με το μοντέλο της ηλεκτρικής σκούπας σας). // Αν η βάση φόρτισης (ή ο προσαρμογέας) έχει υποστεί ζημιά, αντικαταστήστε τη μόνο με ένα αυθεντικό ανταλλακτικό, ώστε να αποφευχθούν τυχόν κίνδυνοι. // Στον προσαρμογέα είναι ενσωματωμένος ένας μετασχηματιστής. Δεν επιτρέπεται η αφαίρεση και αντικατάσταση του προσαρμογέα με άλλο, καθώς αυτό μπορεί να οδηγήσει σε επικίνδυνες καταστάσεις. // Φορτίζετε την ηλεκτρική σκούπα μόνο με τον παρεχόμενο προσαρμογέα και τη βάση φόρτισης. Ο προσαρμογέας μπορεί να θερμανθεί κατά τη διάρκεια της φόρτισης. Αυτό είναι φυσιολογικό. (Ανάλογα με το μοντέλο σας, αν διαθέτει προσαρμογέα.) // Απενεργοποιείτε τη συσκευή κατά τη διάρκεια της φόρτισης. // Μην χρησιμοποιείτε ποτέ την ηλεκτρική σκούπα χωρίς φίλτρα

ή τη μονάδα φιλτραρίσματος. // Οι εξαιρισμοί δεν πρέπει να φράζονται κατά τη διάρκεια της λειτουργίας του καθαρισμού με αναρρόφηση. // Η συσκευή προορίζεται μόνο για οικιακή χρήση και σε εσωτερικούς χώρους. // Διατηρείτε τους αεραγωγούς αναρρόφησης καθαρούς και απαλλαγμένους από αντικείμενα για να διασφαλίσετε τη βέλτιστη και ανεμπόδιστη ισχύ αναρρόφησης της συσκευής. Συνιστάται ιδιαίτερα ο τακτικός καθαρισμός των ανοιχτών μερών του σωλήνα αναρρόφησης και η αφαίρεση της σκόνης, των τριχών ή άλλων αντικειμένων που μπορούν να εμποδίσουν τη ροή του αέρα. // Πριν καθαρίσετε το στήριγμα ή τη βάση φόρτισης, αποσυνδέστε την από την πρίζα. // Μη χρησιμοποιείτε ποτέ την ηλεκτρική σκούπα για να καθαρίσετε αποκαΐδια ή κάρβουνα, αποτσίγαρα, σπύρτα, υγρά (π.χ. νερό, αφρό καθαρισμού χαλιών) ή αιχμηρά ή μυτερά αντικείμενα (σπασμένο γυαλί κλπ.). // Διατηρείτε τον σωλήνα αναρρόφησης ή το ανοιχτό μέρος της συσκευής μακριά από το πρόσωπο και το σώμα σας. // Μη χρησιμοποιείτε ποτέ τη συσκευή για να καθαρίσετε οικοδομικά υλικά (όπως ψιλή άμμο, ασβέστη, σκόνη τσιμέντου, σκόνη τόνερ κλπ.). Αυτό μπορεί να προκαλέσει βλάβη στη συσκευή.

Προβλήματα και αντιμετώπιση

Πρόβλημα	Πιθανή αιτία	Λύση
Δεν λειτουργεί.	Η μπαταρία έχει εξαντληθεί πλήρως. Το ηλεκτρικό σκουπάκι χειρός δεν είναι συναρμολογημένο σωστά.	Φόρτιση. Συναρμολογήστε το ηλεκτρικό σκουπάκι χειρός σωστά.
Η ισχύς αναρρόφησης έχει μειωθεί.	Το δοχείο σκόνης είναι γεμάτο. Φραγμένο φίλτρο. Φραγή στην είσοδο αέρα ή στον κύλινδρο της ηλεκτρικής βούρτσας.	Αδειάστε τη σκόνη. Καθαρίστε ή αλλάξτε το φίλτρο. Καθαρίστε την ηλεκτρική βούρτσα.
Το ηλεκτρικό σκουπάκι χειρός δεν φορτίζει.	Ο φορτιστής δεν είναι συνδεδεμένος στην πρίζα. Ο σύνδεσμος του φορτιστή δεν είναι συνδεδεμένος στην οπή του σώματος της βάσης. Το ηλεκτρικό σκουπάκι χειρός δεν είναι συναρμολογημένο στο σώμα.	Συνδέστε τον φορτιστή στην πρίζα. Συνδέστε τον φορτιστή με το ηλεκτρικό σκουπάκι χειρός. Συναρμολογήστε το ηλεκτρικό σκουπάκι χειρός στο σώμα.
Χρησιμοποιήστε τη συσκευή εντός πολύ σύντομου χρονικού διαστήματος μετά τη φόρτιση.	Ανεπαρκής χρόνος φόρτισης. Η μπαταρία είναι παλιά.	Φορτίστε σύμφωνα με τις οδηγίες. Αλλάξτε την μπαταρία.

Περιβάλλον



Μην απορρίπτετε τη συσκευή μαζί με τα συνηθισμένα οικιακά απορρίμματα στο τέλος του κύκλου ζωής της. Παραδώστε τη σε ένα επίσημο σημείο συλλογής για ανακύκλωση. Με αυτόν τον τρόπο, θα βοηθήσετε στη διατήρηση του περιβάλλοντος.

Αυτή η συσκευή φέρει σήμανση σύμφωνα με την Ευρωπαϊκή Οδηγία 2012/19/ΕΕ για τα Απόβλητα Ηλεκτρικού και Ηλεκτρονικού Εξοπλισμού (ΑΗΗΕ). Αυτή η κατευθυντήρια γραμμή αποτελεί το πλαίσιο επιστροφής και ανακύκλωσης αποβλήτων ηλεκτρικού και ηλεκτρονικού εξοπλισμού με πανευρωπαϊκή ισχύ.

Εγγύηση και επισκευές

Αν χρειάζεστε πληροφορίες ή αντιμετωπίζετε κάποιο πρόβλημα, επικοινωνήστε με το κέντρο εξυπηρέτησης πελατών της Gorenje στη χώρα σας (μπορείτε να βρείτε τον αριθμό τηλεφώνου στο φυλλάδιο παγκόσμιας εγγύησης). Αν δεν υπάρχει κέντρο εξυπηρέτησης πελατών στη χώρα σας, μεταβείτε στον τοπικό αντιπρόσωπο της Gorenje ή επικοινωνήστε με το τμήμα επισκευών οικιακών συσκευών της Gorenje.

Σημείωση: Η διάρκεια της εγγύησης της μπαταρίας της ηλεκτρικής σκούπας είναι 12 μήνες.

Αποκλειστικά για προσωπική χρήση!

Για ευκολότερη μεταφορά, ορισμένα εξαρτήματα της συσκευής συσκευάζονται ξεχωριστά και τοποθετούνται με ασφάλεια στην κύρια μονάδα συσκευασίας. // Πριν από την πρώτη χρήση, διαβάστε προσεκτικά τις οδηγίες συναρμολόγησης και ασφαλείας χρήσης. // Η συσκευή προορίζεται για στεγνό ακούψισμα σε οικιακό περιβάλλον.



ΕΞΑΡΤΗΜΑΤΑ

- 1 Λαβή και περιβλήμα ηλεκτρικής σκούπας
- 2 Ηλεκτρική σκούπα χειρός
- 3 Μηχανοκίνητο πέλημα δαπέδου
- 4 Προσαρμογέας με καλώδιο τροφοδοσίας
- 5 Στήριγμα
- 6 Βούρτσα με τρίχες
- 7 Στενό ακροφύσιο



ΤΟΠΟΘΕΤΗΣΗ

Ανασηκώστε τη λαβή της ηλεκτρικής σκούπας και τοποθετήστε τη στο πέλημα δαπέδου. Τοποθετήστε πρώτα την ηλεκτρική σκούπα χειρός στην υποδοχή στο κάτω μέρος και, στη συνέχεια, πιέστε τη λαβή στο περιβλήμα της ηλεκτρικής σκούπας. Η ηλεκτρική σκούπα έχει συναρμολογηθεί σωστά όταν ακούσετε ένα σύντομο «κλικ».

Η βάση της ηλεκτρικής σκούπας παραδίδεται σε δύο μέρη. Συνδέστε το πάνω μέρος στο κάτω μέρος. Πριν από τη χρήση, επαληθεύστε ότι είναι καλά στερεωμένη για να αποφύγετε μετέπειτα ζημιές στην ηλεκτρική σκούπα. Συνδέστε τον προσαρμογέα στο άνοιγμα όπως φαίνεται στην εικόνα. Φορτίζετε την ηλεκτρική σκούπα τουλάχιστον 1 μέτρο μακριά από θερμαινόμενες επιφάνειες.



ΧΡΗΣΗ

Η ηλεκτρική σκούπα μπορεί να χρησιμοποιηθεί με ή χωρίς ακροφύσια. Δείτε τις οδηγίες παρακάτω.

- 1 Συνδέστε το πέλημα δαπέδου στη λαβή της ηλεκτρικής σκούπας. Μπορεί να χρησιμοποιηθεί για το καθαρίσμα όλων των ειδών δαπέδου (καθάρισμα στεγνών επιφανειών δαπέδου).
- 2 Συνδέστε το στενό ακροφύσιο στην ηλεκτρική σκούπα χειρός. Προορίζεται για το καθαρίσμα στενών και δυσπρόσιτων περιοχών (γωνίες, καναπέδες, ιστούς αράχνης, πίσω από calorifer...).
- 3 Συνδέστε το ακροφύσιο με τις μαλακές τρίχες στην ηλεκτρική σκούπα χειρός. Είναι κατάλληλο για το καθαρίσμα όλων των ευαίσθητων επιφανειών.



ΦΟΡΤΙΣΗ

Τοποθετήστε την ηλεκτρική σκούπα σωστά στη βάση φόρτισης. // Για λόγους ασφαλείας, συνιστούμε η συσκευή να βρίσκεται τουλάχιστον 1 μέτρο μακριά από εστίες θερμότητας κατά τη διάρκεια της φόρτισης. // Κατά τη διάρκεια της φόρτισης, το ποσοστό της μπαταρίας θα εμφανιστεί στην οθόνη. // Η συσκευή δεν μπορεί να ενεργοποιηθεί κατά τη φόρτιση.



ΛΕΙΤΟΥΡΓΙΑ

- 1 Στη λαβή της ηλεκτρικής σκούπας βρίσκεται ένα κουμπί on/off.
Η ηλεκτρική σκούπα διαθέτει πολλαπλές επιλέξιμες ταχύτητες:
ECO (λειτουργία εξοικονόμησης μπαταρίας, μέγιστος χρόνος λειτουργίας με μία φόρτιση),
MAX (μέσος χρόνος λειτουργίας με μία φόρτιση).
- 2 Η ηλεκτρική σκούπα χειρός διαθέτει μόνο μία ταχύτητα - MEF.
- 3 Λυχνίες δείχνουν τη φόρτιση της μπαταρίας



ΔΟΧΕΙΟ ΣΚΟΝΗΣ ΚΑΙ ΦΙΛΤΡΑ

Δοχείο σκόνης και φίλτρα

Για να καθαρίσετε το δοχείο σκόνης, αφαιρέστε την ηλεκτρική σκούπα χειρός από το περιβλήμα. // Στο εξάρτημα χειρός, πιέστε ταυτόχρονα και τα δύο κουμπιά στο κάτω μέρος του δοχείου. // Αρχικά, αφαιρέστε το κάτω μέρος και τραβήξτε τα δοχεία από την ηλεκτρική σκούπα χειρός υπό γωνία. // Τραβήξτε το φίλτρο με το περιβλήμα από το δοχείο σκόνης. // Τραβήξτε το φίλτρο από το περιβλήμα του φίλτρου με πλέγμα // Το δοχείο, το περιβλήμα και το φίλτρο μπορούν να σκουπιστούν, να ανακινηθούν ή να ξεπλυθούν με χλιαρό νερό, αλλά με προσοχή, καθώς ο ακατάλληλος χειρισμός μπορεί να προκαλέσει ζημιά σε μέρη της ηλεκτρικής σκούπας. // Βεβαιωθείτε ότι όλα τα εξαρτήματα έχουν στεγνώσει εντελώς πριν επανατοποθετήσετε το δοχείο στη συσκευή. // Επανατοποθετήστε το δοχείο με το περιβλήμα και το φίλτρο, στρώχνοντας πρώτα το δοχείο υπό γωνία κάτω από το επάνω μέρος της ηλεκτρικής σκούπας χειρός και, στη συνέχεια, πιέζοντας το κάτω μέρος στο κάτω μέρος // Μη χρησιμοποιείτε ποτέ την ηλεκτρική σκούπα χωρίς να έχετε τοποθετήσει το φίλτρο σκόνης.

Αντικατάσταση του φίλτρου

Αν παρατηρήσετε ότι το φίλτρο έχει υποστεί ζημιά, αντικαταστήστε το αμέσως. Με τακτική χρήση, συνιστούμε την αντικατάσταση του φίλτρου κάθε 6 μήνες για να εξασφαλίσετε τη μεγαλύτερη διάρκεια ζωής της ηλεκτρικής σκούπας.

Μηχανοκίνητη βούρτσα

Στο κάτω μέρος του πέλματος, υπάρχει ένα κουμπί που τραβάτε προς το μέρος σας για να αφαιρέσετε τον κύλινδρο από το πέλημα. // Ανακινήστε τον κύλινδρο στο πέλημα και κόψτε προσεκτικά τυχόν μπλεγμένα υπολείμματα και τρίχες που πιάστηκαν στο πέλημα χρησιμοποιώντας ψαλίδι στην καθορισμένη εγκοπή. // Μην τραβάτε τρίχες ή κλωστές, καθώς αυτό θα μπορούσε να καταστρέψει τις τρίχες του κυλίνδρου. // Τοποθετήστε ξανά τον κύλινδρο στο πέλημα. // Ο κύλινδρος έχει εγκατασταθεί σωστά όταν ακούσετε ένα απαλό «κλικ» και ο πλευρικός πύρος είναι καλά στερεωμένος στο περιβλήμα του πέλματος.



ΑΠΟΡΡΙΨΗ ΤΗΣ ΣΥΣΚΕΥΗΣ

Αν θέλετε να αντικαταστήσετε τη συσκευή ή δεν τη χρειάζεστε πλέον, θα πρέπει επίσης να σκεφτείτε την προστασία του περιβάλλοντος.

Η μπαταρία μπορεί να αφαιρεθεί μόνο όταν θέλετε να απορρίψετε το προϊόν.

Ακολουθήστε τις παρακάτω οδηγίες κατά την αφαίρεση της μπαταρίας και ακολουθήστε όλες τις προφυλάξεις ασφαλείας:

Αποσυνδέστε τη συσκευή από την παροχή ρεύματος. // Η μπαταρία πρέπει να αποφορτιστεί πλήρως πριν από την αφαίρεση. // Ακολουθήστε τις συνημμένες οδηγίες στις εικόνες. // Κόψτε, ένα προς ένα, τα καλώδια που βρίσκονται πιο κοντά στην μπαταρία και αφαιρέστε την μπαταρία. // Μην κόψετε και τα δύο καλώδια ταυτόχρονα για να αποφύγετε το βραχυκύκλωμα. Παρόλο που η μπαταρία είναι άδεια, η ακατάλληλη απόρριψη μπορεί να οδηγήσει σε βραχυκύκλωμα, το οποίο μπορεί να προκαλέσει καπνό, βραδεία καύση ή ακόμη και πυρκαγιά.

სიფრთხილის ზოგადი ზომები

მტვერსასრუტის გამოყენებისას ყოველთვის დაიცავით უსაფრთხოების შემდეგი ძირითადი ზომები: ყურადღებით გაეცანით ამ სახელმძღვანელოს და მოწყობილობა გამოიყენეთ მხოლოდ წინამდებარე ინსტრუქციის შესაბამისად. პირველ გამოყენებამდე მოაშორეთ ყველა დამცავი ფირი ან პლასტმასი. // გამოყენებისას არასდროს დატოვოთ მოწყობილობა უყურადღებოდ. // მოწყობილობის გამოყენებამდე გულდასმით ააწყვეთ მისი ყველა ნაწილი. // მოწყობილობა გამოიყენეთ მხოლოდ შენობაში და მშრალ ადგილებში. მოწყობილობა გამოიყენეთ მხოლოდ მწარმოებლის მიერ რეკომენდებული ნაწილებით. // ნუ გამოიყენებთ მოწყობილობას, თუ ის ძირს დაეცა, დაზიანებულია, ღია ცის ქვეშ დარჩა ან სითხეში ჩავარდა ან ჩაიძირა. // რეგულარულ გაწმენდას შეუძლია გაახანგრძლივოს მოწყობილობის ექსპლუატაციის ვადა. // დარწმუნდით, რომ თქვენი თმა, სამოსის მოშვებული ნაწილები, თითები ან სხეულის სხვა ნაწილები არ ეხება მოწყობილობის სავენტილაციო ან მოძრავ ნაწილებს. // მოწყობილობა შეესაბამება ყველა საჭირო სტანდარტს ელექტროენერჯისა და რადიოდაბრკოლების რეგულაციებთან დაკავშირებით. // მოწყობილობა არ არის განკუთვნილი ბავშვებისა და დაქვეითებული ფიზიკური ან გონებრივი შესაძლებლობების მქონე პირებისთვის გამოსაყენებლად. აღნიშნული მოწყობილობის გამოყენება დასაშვებია 8 წლის და მეტი ასაკის ბავშვების, შეზღუდული ფიზიკური, სენსორული ან გონებრივი შესაძლებლობების მქონე ან გამოცდილებისა და ცოდნის არმქონე პირების მიერ, თუ მათზე ხორციელდება ზედამხედველობა მოწყობილობის გამოყენების დროს ან მიეცათ შესაბამისი მითითებები მოწყობილობის უსაფრთხოდ მოხმარების შესახებ და გააზრებული აქვთ არსებული საფრთხეები. მოწყობილობის გამოყენებისას ყურადღება მიაქციეთ ბავშვებს, რომ მოწყობილობით არ ითამაშონ. // ბავშვებმა არ უნდა შეასრულონ მოწყობილობის გაწმენდითი ან ტექნიკური სამუშაოები, თუ ისინი არ არიან 8 წელზე უფროსი ასაკის და მეთვალყურე არ ჰყავთ. // გამოყენების შემდეგ გამორთეთ მოწყობილობა.

საფრთხე

არ მოათავსოთ ძირითადი ბლოკი/მოწყობილობის კორპუსი ან დასამუხტი სადგური წყალში ან სხვა სითხეში და არ გარეცხოთ ისინი გამდინარე წყლით.

სპეციალური გამაფრთხილებელი მითითებები

ელექტროქსელში მოწყობილობის ან დასამუხტი სადგური შეერთებამდე დარწმუნდით, რომ მოწყობილობაზე მითითებული ძაბვა შეესაბამება თქვენი სახლის ელექტროქსელის ძაბვას. // არ გამოიყენოთ დაზიანებული მტვერსასრუტი ან დაზიანებული

დასამუხტი სადგური (ან ადაპტერი - თქვენი მტვერსასრუტის მოდელის მიხედვით). // იმ შემთხვევაში, თუ დაზიანებულია დასამუხტი სადგური (ან ადაპტერი), საფრთხის თავიდან აცილების მიზნით შეცვალეთ იგი მხოლოდ ორიგინალი სათადარიგო ნაწილით. // ადაპტერში ინტეგრირებულია ტრანსფორმატორი. დაუშვებელია ადაპტერის მოხსნა და შეცვლა სხვა ადაპტერით, რადგან ამან შეიძლება გამოიწვიოს სახიფათო სიტუაცია. // დამუხტეთ მტვერსასრუტი მხოლოდ მოწოდებული ადაპტერითა და დასამუხტი სადგურით. ადაპტერი შეიძლება გაცხელდეს დამუხტვის დროს. ეს ნორმალური მოვლენაა. (დამოკიდებულია თქვენს მოდელზე, თუ მას აქვს ადაპტერი.) // დამუხტვის დროს გამორთეთ მოწყობილობა. // არასოდეს გამოიყენოთ მტვერსასრუტი ფილტრების ან ფილტრაციის მოწყობილობის გარეშე. // მტვერსასრუტის გამოყენების დროს დაუშვებელია გამწოვი ხვრელების ბლოკირება. // მოწყობილობა გამოიყენეთ მხოლოდ საყოფაცხოვრებო მიზნებისთვის და შენობაში. // შემწოვი სავენტილაციო ხვრელები უნდა იყოს სუფთა და თავისუფალი, რათა უზრუნველყოფილ იქნეს მოწყობილობის ოპტიმალური და შეუზღუდავი შეწოვის ძალა. რეკომენდებულია, რეგულარულად გაწმინდოთ შემწოვი სახელოს ღია ნაწილები და მოამშროთ მტვერი, თმა ან სხვა ობიექტები, რომლებმაც შეიძლება დაბლოკოს ჰაერის ნაკადი. // საყრდენის ან დასამუხტი სადგურის გაწმენდის დაწყებამდე გამორთეთ იგი ელექტროქსელიდან. // არავითარ შემთხვევაში არ გამოიყენოთ მტვერსასრუტი, რომ იატაკი გაწმინდოთ ნაკვერცხლისგან ან ნაქლიბისგან, სიგარეტის ნამწვებისგან, ასანთის ღერებისგან, სითხეებისგან (მაგ., წყალი, ხალიჩების საწმენდი ქაფისგან) და ბასრი ან წვეტიანი საგნებისგან (დამსხვრეული მინისგან და ა.შ.). // სახესა და სხეულს მთავრად შემწოვი მილი ან მოწყობილობის ღია ნაწილები. // არასოდეს გამოიყენოთ მტვერსასრუტი სამშენებლო მასალის ასაღებად (როგორცაა წვრილი ქვიშა, კირი, ცემენტის ფხვნილი და ა.შ.). ამან მოწყობილობის დაზიანება შეიძლება გამოიწვიოს.

პრობლემები და გამოსავალი

პრობლემა:	შესაძლო მიზეზი	პრობლემის გადაჭრის გზა
არ მუშაობს.	აკუმულატორი დაცლილია. ხელის მტვერსასრუტი არ არის აწყობილი სწორად.	დამუხტეთ. აწყვეთ ხელის მტვერსასრუტი სწორად.
შეწოვის სიმძლავრე შემცირდა.	მტვრის ჭიქა სავსეა. ფილტრი დაბლოკილია. ჰაერის შემშვებ მილში ან ელექტრული ჯაგრისის გორგოლაჰზე დაბრკოლებებია.	დაცალეთ მტვრის ჭიქა. გაწმინდეთ ან შეცვალეთ ფილტრი. გაწმინდეთ ელექტრული ჯაგრისი.
VC არ იმუხტება.	დამტენი არ არის შეერთებული როზეტში. დამტენის შემაერთებელი არ არის	შეაერთეთ დამტენი როზეტში. შეაერთეთ დამტენი

	ჩასმული კორპუსის შესაბამის ღიობში. ხელის მტვერსასრუტი არ არის აწყობილი კორპუსზე.	ხელის მტვერსასრუტის კორპუსთან. აწყვეთ ხელის მტვერსასრუტი კორპუსზე.
გამოყენების დრო ხანმოკლეა დამუხტვის შემდეგ.	დამუხტვის დრო საკმარისი არ იყო. აკუმულატორი მოძველებულია.	დამუხტეთ ინსტრუქციის მიხედვით. შეცვალით აკუმულატორი.

გარემო



არ გადაადგოთ მოწყობილობა ჩვეულებრივ საყოფაცხოვრებო ნარჩენებთან ერთად მისი ექსპლუატაციის ვადის გასვლის შემდეგ. მიიტანეთ ის გადამუშავების ოფიციალურ პუნქტში. ამით თქვენ ხელს შეუწყობთ გარემოს დაცვას.

აღნიშნული მოწყობილობის მარკირება შეესაბამება 2012/19/EU ევროპულ დირექტივას ელექტრული და ელექტრონული მოწყობილობების (WEEE) ნარჩენების შესახებ. ეს დირექტივა განსაზღვრავს ევროკავშირის მასშტაბით მოქმედ მოთხოვნებს, რომლებიც ეხება ელექტრული და ელექტრონული მოწყობილობების ნარჩენების დაბრუნებასა და გადამუშავებას.

გარანტია და მომსახურება

თუ დამატებითი ინფორმაცია გჭირდებათ ან პრობლემა გაქვთ, მიმართეთ Gorenje-ს მომხმარებელთა მომსახურების ცენტრს თქვენს ქვეყანაში (ტელეფონის ნომერი მითითებულია საერთაშორისო საგარანტიო ბროშურაში). თუ თქვენს ქვეყანაში მომხმარებელთა მომსახურების ცენტრი არ არის, მიმართეთ Gorenje-ს ადგილობრივ დილერს ან დაუკავშირდით Gorenje-ს საყოფაცხოვრებო ტექნიკის მომსახურების დეპარტამენტს.

შენიშვნა: მტვერსასრუტის აკუმულატორზე გარანტია 12 თვე ვრცელდება.

განკუთვნილია მხოლოდ პირადი გამოყენებისთვის!

ტრანსპორტირების გასამარტივებლად მოწყობილობის ზოგიერთი ნაწილი ცალკეა შეფუთული და უსაფრთხოდაა მოთავსებული შეფუთვის მთავარ ბლოკში. // პირველ გამოყენებამდე წაიკითხეთ და გაითვალისწინეთ მონტაჟისა და უსაფრთხო გამოყენების ინსტრუქცია. // მოწყობილობა განკუთვნილია მშრალი წმენდისთვის სახლის პირობებში.



ნაწილები

- 1 მტვერსასრუტის სახელური და კორპუსი
- 2 ხელის მტვერსასრუტი
- 3 მოტორიზებული ჯაგრისი იატაკისთვის
- 4 ადაპტერი კვების კაბელით
- 5 დგარი
- 6 ბეწვის ჯაგრისი
- 7 ვიწრო საცმი



მონტაჟი

ასწიეთ მტვერსასრუტის სახელური და მოათავსეთ ის იატაკის ჯაგრისზე. ჩასვით ხელის მტვერსასრუტი ძირზე განთავსებულ ჭრილში და შემდეგ დაჭირეთ სახელურს მტვერსასრუტის კორპუსში. მტვერსასრუტი სწორად არის დაყენებული, თუ დაწკაპუნების ხმას გაიგებთ.

მტვერსასრუტის სადგამი მოწოდებულია ორ ნაწილად. დაამაგრეთ ზედა ნაწილი ქვედა ნაწილზე. გამოყენებამდე შეამოწმეთ, არის თუ არა მყარად დამაგრებული, რათა თავიდან აიცილოთ მტვერსასრუტის შემდგომი დაზიანება. შეაერთეთ ადაპტერი ლიობთან სურათზე ნაჩვენები სახით. დამუხტვისას მტვერსასრუტი მინიმუმ 1 მ-ით მოაშორეთ ნებისმიერ გამათბობელ ზედაპირებს.



გამოყენება

მტვერსასრუტის გამოყენება შესაძლებელია საცმებით ან მათ გარეშე. ინსტრუქცია იხილეთ ქვემოთ.

- 1 შეაერთეთ იატაკის ჯაგრისი მტვერსასრუტების სახელურთან. მისი გამოყენება შესაძლებელია ყველა ტიპის იატაკის ზედაპირის (მშრალი ზედაპირების) მოსაწმენდად.
- 2 დაამაგრეთ ვიწრო საცმი ხელის მტვერსასრუტზე. ის განკუთვნილია ვიწრო და მიუწვდომელი ადგილების გასაწმენდად (კუთხეები, ტახტები, აბლაბუდები, რადიატორების უკან...).
- 3 დაამაგრეთ რბილჯაგრიანი საცმი ხელის მტვერსასრუტზე. ის განკუთვნილია ყველა მგრძნობიარე ზედაპირის გასაწმენდად.



დამუხტვა

მოათავსეთ მტვერსასრუტი სწორად დამტენ სადგურზე. //უსაფრთხოების მიზნით, გირჩევთ, დამუხტვისას მოწყობილობა მინიმუმ 1 მ-ით იყოს დაშორებული ნებისმიერი გამათბობელი საგნისგან. // დამუხტვის დროს აკუმულატორის პროცენტული დონე გამოჩნდება ეკრანზე. // მოწყობილობის ჩართვა შეუძლებელია დამუხტვის დროს.



ექსპლუატაცია

- 1 მტვერსასრუტების სახელურზე განთავსებულია ჩართვა-გამორთვის ღილაკი. მტვერსასრუტს აქვს ბევრი არჩევითი სიჩქარე: ECO (აკუმულატორის დაზოგვის რეჟიმი, მუშაობის მაქსიმალური დრო ერთი დამუხტვის შემთხვევაში), MAX (საშუალო სამუშაო დრო ერთი დამუხტვის შემთხვევაში),
- 2 ხელის მტვერსასრუტს მხოლოდ ერთი სიჩქარე აქვს - მაქსიმალური
- 3 ნათება გვიჩვენებს აკუმულატორის დამუხტვას



მტვრის კონტეინერი და ფილტრები

მტვრის კონტეინერი და ფილტრები

მტვრის კონტეინერის გასაწმენდად მოხსენით ხელის მტვერსასრუტი კორპუსიდან. // ხელის მტვერსასრუტზე ერთდროულად დააჭირეთ კონტეინერის ძირზე არსებულ ორივე ღილაკს. // პირველ რიგში, მოხსენით ქვედა ნაწილი და ამოიღეთ კონტეინერები ხელის მტვერსასრუტიდან კუთხით. // ამოიღეთ ფილტრი სახელურთან ერთად მტვრის კონტეინერიდან. // ამოიღეთ ფილტრი ფილტრის სახელურიდან ბადესთან ერთად // კონტეინერი, სახელური და ფილტრი შეგიძლიათ გაწმინდოთ, შეანჯღრიოთ ან ჩამორეცხოთ თბილი წყლით, მაგრამ ფრთხილად იყავით, რადგან არასათანადო დამუშავებამ შეიძლება დააზიანოს მტვერსასრუტის ნაწილები. // მოწყობილობაზე კონტეინერის ხელახლა დაყენებამდე დარწმუნდით, რომ ყველა ნაწილი მთლიანად მშრალია. // ხელახლა დააყენეთ კონტეინერი სახელურთან და ფილტრთან ერთად. ჯერ დააწეეთ კონტეინერს კუთხით ხელის მტვერსასრუტის ზედა ნაწილის ქვეშ და შემდეგ დააჭირეთ ქვედა ნაწილს ქვედა ნაწილში// არავითარ შემთხვევაში არ გამოიყენოთ მტვერსასრუტი მტვრის ფილტრის ჩასმის გარეშე.

ფილტრის შეცვლა

თუ ფილტრს დაზიანებას შეამჩნევთ, დაუყოვნებლივ შეცვალეთ. მტვერსასრუტის რეგულარული გამოყენების შემთხვევაში გირჩევთ, ყოველ 6 თვეში ერთხელ შეცვალოთ ფილტრი, რომ მტვერსასრუტის მუშაობის ხანგრძლივობა მაქსიმალურად გაზარდოთ.

ძრავიანი ჯაგრისი

ჯაგრისის ქვედა მხარეს არის ღილაკი, რომელიც უნდა გაქაჩოთ თქვენკენ, რომ ამოიღოთ გორგოლაჭი ჯაგრისიდან. // შეანჯღრიეთ გორგოლაჭი ჯაგრისზე და ფრთხილად მოჭერით ჯაგრისში დაჭერილი ნებისმიერი ჩახლართული ნარჩენი და თმა შესაბამის ღარში მაკრატლის გამოყენებით. // არ მოქაჩოთ თმები ან ძაფები, რადგან ამან შეიძლება დააზიანოს გორგოლაჭის ჯაგარი. // // ხელახლა ჩასვით გორგოლაჭი ჯაგრისში. // გორგოლაჭი სწორადაა დამონტაჟებული, როდესაც გაიგონებთ რბილ წკაპუნს და გვერდითა შტიფტი საიმედოდ ჩამაგრდება ჯაგრისის კორპუსში.

ჯაგრისის ქვედა მხარეს არის ღილაკი, რომელიც უნდა გაქაჩოთ თქვენკენ, რომ ამოიღოთ გორგოლაჭი ჯაგრისიდან. // შეანჯღრიეთ გორგოლაჭი ჯაგრისზე და ფრთხილად მოჭერით ჯაგრისში დაჭერილი ნებისმიერი ჩახლართული ნარჩენი და თმა შესაბამის ღარში მაკრატლის გამოყენებით. // არ მოქაჩოთ თმები ან ძაფები, რადგან ამან შეიძლება დააზიანოს გორგოლაჭის ჯაგარი. // // ხელახლა ჩასვით გორგოლაჭი ჯაგრისში. // გორგოლაჭი სწორადაა დამონტაჟებული, როდესაც გაიგონებთ რბილ წკაპუნს და გვერდითა შტიფტი საიმედოდ ჩამაგრდება ჯაგრისის კორპუსში.



მოწყობილობის განკარგვა

თუ მოწყობილობის გამოცვლა გასურთ ან უკვე აღარ გჭირდებათ ის, გარემოს დაცვაზე უნდა იფიქროთ.

აკუმულატორის ამოღება შესაძლებელია მხოლოდ მაშინ, როდესაც პროდუქტის გადაგდება გასურთ.

აკუმულატორის მოხსნისას მიჰყევით ქვემოთ მოცემულ ინსტრუქციას და დაიცავით უსაფრთხოების ყველა ზომა:

გამოაძვრეთ მოწყობილობის შტეკერი როზეტიდან. // ამოღებამდე აკუმულატორი მთლიანად უნდა განიშუბტოს. // მიჰყევით თანდართულ ილუსტრირებულ მითითებებს. // სათითაოდ გაჭერით აკუმულატორთან ყველაზე ახლოს მდებარე სადენები და ამოიღეთ აკუმულატორი. // არ გაჭერათ ორივე სადენი ერთდროულად, რათა თავიდან აიცილოთ მოკლე ჩართვა. მიუხედავად იმისა, რომ აკუმულატორი ცარიელია, არასათანადო უტრალიზაციამ შეიძლება გამოიწვიოს მოკლე ჩართვა, რამაც შეიძლება გამოიწვიოს კვამლი, ალის გარეშე წვა და ხანძარიც კი.

<p>Ime izdelka // Naziv proizvoda // Naziv proizvoda // Име на производот // Product name // Produktname // Denumirea produsului // Název produktu // A termék megnevezése // Nazwa produktu // Název produktu // Име на продукта // Назва продукту // Название изделия // Тауар атауы // Tuoteen nimi // Produktets navn // Produktnavn // Produkt // Emri i produktit // Nome del prodotto // Nombre del product // Nome do produto // Nom du produit // Ονομα προϊόντος :</p>	<p>Sesalnik // Usisavač // Usisivač // Правосмукалка // Vacuum cleaner // Staubsauger // Aspirator // Vysávač // Porszívó // Odkurzacz // Vysavač // Прахосмукачка // Пилосос // Пылесос // шаңсорғыш // Pölynimuri // Støvsuger // Støvsuger // Dammsugare // Fshesë me korrent // Aspirapolvere // Aspiradora // Aspirador // Aspirateur // Ηλεκτρική σκούπα</p>
<p>Nazivna napetost aparata // Nazivni napon uređaja // Nominalni napon uređaja // Номинален напон на апаратот // Appliance nominal voltage // Nennspannung des Gerät // Tensiunea nominală a aparatului // Menovité napätie spotrebiča // A készülék névleges feszültsége // Napięcie znamionowe urządzenia // Jmenovitě napětí spotřebiče // Номинално напрежение на уреда // Номинална напруга приладу // Номинальное напряжение прибора // Аспаптың номиналды кернеуі // Laitteen nimellispännite // Apparätets nominella spänning // Apparätets nominelle spenning // Apparatus nominella spänning // Tensioni nominal i pajisjes // Tensione nominale dell'elettrodomestico // Voltaje nominal del aparato // Tensão nominal do aparelho // Tension nominale de l'appareil // Ονομαστική τάση συσκευής :</p>	<p>SVC144Fxx: 14,4 V / 2200mAh // 14,4 B / 2200 mAh SVC180Fxx: 18,0 V / 2200mAh // 18,0 B / 2200 mAh SVC216Fxx: 21,6 V / 2200mAh // 21,6 B / 2200 mAh</p> <p>litij-ionske baterije // litij-ionske baterije // litijum-jonske baterije // литиум-јонски батерии // lithium-ion batteries // Lithium-Ionen-Akkus // baterii cu litiu-ion // litium-ionové batérie // lithium-ion elemek // akumulatory litowo-jonowe // lithium-iontové batérie // литиево-йонни батерии // літій-іонні акумулятори // литий-ионные батареи // литий-ионды аккумуляторлар // litiumioniakut // lithium-ion-batterier // litiumionbatterier // litiumjonbatterier // bateri litium-jonike // batterie agli ioni di litio // baterias de iones de litio // baterias de íões de lítio // Batteries lithium-ion // μπαταρίες ιόντων λιθίου</p>
<p>Nazivna moć aparata // Nazivna snaga uređaja // Prikjučna snaga uređaja // Номинална моќност на апаратот // Appliance nominal power // Nennleistung des Geräts // Puterea nominală a aparatului // Menovitý výkon spotrebiča // A készülék névleges teljesítménye // Moc znamionowa urządzenia // Jmenovitý výkon spotřebiče // Номинална мощност на уреда // Номинална потужність приладу // Номинальная мощность прибора // Аспаптың номиналды қуаты // Laitteen nimellisteho // Apparätets nominelle ydelse // Apparätets nominelle effekt // Apparatus nominella effekt // Fuqia nominale e pajisjes // Potenza nominale dell'elettrodomestico // Potencia nominal del aparato // Potência nominal do aparelho // Puissance nominale de l'appareil // Ονομαστική ισχύς συσκευής :</p>	<p>SVC144Fxx: 90 W // 90 Вт SVC180Fxx: 110 W // 110 Вт SVC216Fxx: 130 W // 130 Вт</p>
<p>Napetost pretvornika // Napon adaptera // Napon adaptera // Напон на адаптерот // Adapter voltage // Adapterspannung // Tensiunea adaptorului // Napätie adaptéra // Az adapter feszültsége // Napięcie adaptera // Napětí adaptéru // Напрежение на адаптера // Напруга блока заряджання // Напряжение адаптера // Адаптер кернеуі // Sovittimen jännite // Adapterspänning // Adapterspenning // Adapters spänning // Tensioni i adaptorit // Tensione dell'adattatore // Voltaje del adaptador // Tensão do adaptador // Tension nominale de l'adaptateur // Τάση προσαρμογέα :</p>	<p>SVC144Fxx: HCX1201-1800500E 18,0 V, 500 mA, class II // 18,0 B, 500 mA, Κласс II SVC180Fxx: HCX1201-2200500E 22,0 V, 500 mA, class II // 22,0 B, 500 mA, Κласс II SVC216Fxx: HCX1501-2700500E 27,0 V, 500 mA, class II // 27,0 B, 500 mA, Κласс II</p>
<p>Kapaciteta posode za prah // Kapacitet spremnika za prašinu // Zapremina posude za prašinu // Вольумен на вреќата за губре // Dust bin capacity // Fassungsvermögen des Staubbehälters // Capacitatea recipientului pentru praf // Kapacita nádoby na prach // A portartály úrtartalma // Pojemnosť rojemnika na kurz // Kapacita nádoby na prach // Капацитет на контейнера за смет // Объем контейнера для пилу // Контейнер для пыли // Шаң жинағыштың сыйымдылығы // Pölysäiliön kapasiteetti // Støvbeholderens kapacitet // Støvbeholderens kapasitet // Dammbehållarens volym // Kapaciteti i koshit të pluhurave // Capacità del contenitore dei rifiuti // Capacidad del depósito de polvo // Capacidade do depósito do pó // Capacité du bac à poussière // Χωρητικότητα δοχείου σκόνης :</p>	<p>500 ml 500 ml</p>

gorenje
Life Simplified

