



LWR96944BE

BG	Ръководство за употреба Пералня-сушилня	2
CS	Návod k použití Pračka se sušičkou	56
ET	Kasutusjuhend Pesumasin-kuivati	106
HU	Használati útmutató Mosó-szárítógép	155
LV	Lietošanas instrukcija Veļas mašīna-žāvētājs	208
LT	Naudojimo instrukcija Skalbyklė-džiovyklė	261
RO	Manual de utilizare Mașină de spălat rufe cu uscător	312
SK	Návod na používanie Práčka so sušičkou	364



Добре дошли в AEG! Благодарим Ви, че избрахте нашия уред.



В нашето желание да бъдем устойчиви, намаляваме употребата на хартия и предоставяме пълните ръководства за потребителя онлайн. Ще получите достъп до Вашето пълно ръководство за потребителя на aeg.com/manuals



Вижте съвети за употреба, брошури, отстраняване на неизправности и информация за сервиз и ремонт на aeg.com/support



Купете аксесоари, консумативи и оригинални резервни части за Вашия уред на aeg.com/shop

Запазваме си правото на изменения.

СЪДЪРЖАНИЕ

1. ИНСТРУКЦИИ ЗА БЕЗОПАСНОСТ.....	2
2. ИНФОРМАЦИЯ ЗА БЕЗОПАСНОСТ.....	6
3. ОПИСАНИЕ НА ПРОДУКТА.....	8
4. ТЕХНИЧЕСКИ ХАРАКТЕРИСТИКИ.....	9
5. ИНСТАЛАЦИЯ.....	10
6. КОНТРОЛЕН ПАНЕЛ.....	15
7. ВЪРТЯЩО КОПЧЕ И БУТОНИ.....	17
8. ПРОГРАМИ.....	20
9. ПРЕДИ ПЪРВА УПОТРЕБА.....	28
10. НАСТРОЙКИ.....	28
11. ЕЖЕДНЕВНА УПОТРЕБА.....	29
12. ЕЖЕДНЕВНА УПОТРЕБА - ПРАНЕ И СУШЕНЕ.....	33
13. ЕЖЕДНЕВНА УПОТРЕБА - САМО СУШЕНЕ.....	35
14. МЪХ ПО ТЪКАНИТЕ.....	37
15. ГРИЖА И ПОЧИСТВАНЕ.....	37
16. СТОЙНОСТИ НА ПОТРЕБЛЕНИЕ.....	45
17. ОТСТРАНЯВАНЕ НА НЕИЗПРАВНОСТИ.....	47
18. БЪРЗО РЪКОВОДСТВО.....	51
19. ОПАЗВАНЕ НА ОКОЛНАТА СРЕДА.....	55

1. ⚠ ИНСТРУКЦИИ ЗА БЕЗОПАСНОСТ



Преди да започнете инсталиране и експлоатация на този уред, прочетете внимателно предоставените инструкции.

Производителят не носи отговорност за наранявания или повреди в резултат от неправилен монтаж или употреба. Винаги дръжте инструкциите на безопасно и достъпно място за справка в бъдеще.

1.1 Безопасност за деца и лица в уязвимо положение

ВНИМАНИЕ!

Риск от задушаване, нараняване или трайно увреждане.

- Този уред може да бъде използван от деца над 8-годишна възраст, както и от лица с намалени физически, сетивни и умствени възможности или от лица без опит и познания, само ако те са под наблюдение или бъдат инструктирани относно безопасната употреба на уреда и разбират възможните рискове.
- Деца между 3- и 8-годишна възраст и хора с тежки или комплексни увреждания трябва да се държат далеч от уреда, освен ако не са под постоянно наблюдение.
- Деца под 3-годишна възраст трябва да се държат далеч от уреда, освен ако не са под постоянно наблюдение.
- Децата трябва да бъдат под наблюдение, за да се гарантира, че не си играят с уреда.
- Дръжте всички опаковки далече от деца и изхвърлете опаковките по местните правила.
- Пазете препаратите далеч от деца.
- Пазете децата и домашните любимци далеч от уреда, когато вратата е отворена.
- Ако уредът има устройство за детска безопасност, то трябва да се активира.
- Деца не трябва да извършват почистване или поддръжка на уреда, когато са без надзор.

1.2 Обща безопасност

- Този уред е предназначен само за пране и сушене на дрехи, подходящи за пране и сушене в домакински перални машини и сушилни.
- Не използвайте функцията за сушилня, ако прането е замърсено с промишлени химикали.

- Този уред е предназначен за домашна употреба в затворени помещения.
- Този уред може да се използва в офиси, стаи в хотел, стаи в мотел, къщи за гости и други подобни места за настаняване, където това използване не надвишава (средно) нивото на домашна употреба.
- Не променяйте предназначението на уреда.
- Уредът трябва да се монтира, като свободностоящ или под кухненския плот, ако пространството е достатъчно.
- Не инсталирайте уреда зад врата, която се заключва, плъзгаща се врата или врата с панти в срещуположната на уреда страна, които биха възпрепятствали пълното отваряне на уреда.
- Включете захранващия щепсел към контакта само в края на инсталационния процес. Уверете се, че щепселът на захранването е достъпен след инсталирането.
- Вентилационният отвор в основата не бива да бъде покриван от килим или други постелки за под.
- ПРЕДУПРЕЖДЕНИЕ: Уредът не трябва да е захранван чрез външно превключващо устройство като таймер или да е свързан към електрическа верига, която постоянно се включва и изключва от устройство.
- Погрижете се да осигурите добра вентилация в помещението, в което е инсталиран уредът, за да избегнете обратен поток на газове в помещението от уреди, които горят други газове или горива, включително открит огън.
- Готварските пари не трябва да се извеждат в комин, който се използва за изгорелите газове от уреди, които работят с газ и друг вид гориво.
- Налягането на водата, постъпваща мрежата, трябва да е между 0,5 бар (0,05 МПа) и 10 бар (1,0 МПа).
- Максималното зареждане на уреда е 9.0 кг. Не превишавайте обема за максимално зареждане за всяка програма (вижте глава „Програми“).

- Уредът трябва да е свързан към водопровода с новопредоставения комплект маркучи или други такива, предоставени от оторизирания сервизен център.
- Не използвайте стари меки връзки.
- Ако охранващият кабел е повреден, той трябва да се смени от производителя, негов оторизиран сервизен център или квалифицирано лице, за да се избегне опасност.
- Избършете праха или остатъците от опаковането, които са се натрупали около уреда.
- Не използвайте уреда без филтри. Почиствайте филтъра за влакна преди и след всяка употреба.
- Тъкани, които са били замърсени с вещества като зеленчуково или минерално масло, ацетон, алкохол, бензин, керосин, препарати за премахване на петна, терпентин, восък и препарати за премахване на восък, трябва да се изперат отделно с перилен препарат, преди да се сушат в сушилнята.
- Не използвайте уреда, ако съдовете са замърсени с индустриални химикали.
- Не сушете в сушилнята неизпрани дрехи.
- Предмети като пенест каучук (латексова пяна), шапчици за душ, водонепроницаеми тъкани, артикули с гумена основа и дрехи или възглавници, снабдени с подложки от каучукова пяна, не трябва да се сушат в сушилня.
- Омекотители на тъкани или подобни препарати трябва да се използват само според предписанията на производителя.
- Премахнете всички предмети от прането, които могат да причинят запалване, като запалки или кибрити.
- **ПРЕДУПРЕЖДЕНИЕ:** Не спирайте сушилнята преди края на цикъла на сушене, освен ако няма да извадите бързо всички дрехи и ще ги разделите, така че остатъчната топлина да се разпръсне.
- Заключителният цикъл на сушене се извършва без нагряване (цикъл на охлаждане), за да се гарантира, че

дрехите ще достигнат температура, която няма да ги повреди.

- Не почиствайте уреда чрез пръскане с вода под налягане и/или пара.
- Почистете уреда с влажна кърпа. Използвайте само неутрални препарати. Не използвайте абразивни кърпи, разтворители или метални предмети.
- Преди извършване на поддръжка на уреда, изключете го и извадете щепсела от контакта.

2. ИНФОРМАЦИЯ ЗА БЕЗОПАСНОСТ

2.1 Монтаж



Инсталацията трябва да отговаря на съответните национални разпоредби.

- Следвайте инструкциите за инсталиране, приложени към уреда.
- Не монтирайте не използвайте уреда на места, където температурата може да е под 5°C или по-висока от 35 °C.
- Винаги дръжте уреда вертикално, докато го местите.
- За да гарантирате правилна експлоатация на компресора, изчакайте 6 часа след инсталацията, преди да използвате уреда.
- Уверете се, че има циркулация на въздух между уреда и пода.
- Отстранете цялата опаковка и транспортните болтове.
- Подът, където ще се монтира уредът, трябва да е равен, стабилен, устойчив на топлина и чист.
- Дръжте транзитните болтове на сигурно място. Ако уредът ще се мести в бъдеще, те трябва да се монтират отново, за да се заключи барабана и да се предотврати вътрешно нараняване.
- Винаги внимавайте, когато местите уреда, тъй като е тежък. Винаги използвайте предпазни ръкавици и затворени обувки.
- Не монтирайте и не използвайте повреден уред.

- Не монтирайте уреда на място, където вратичката на уреда не може да се отвори напълно.
- Регулирайте крачетата, така че да има необходимото разстояние между уреда и пода.
- Когато уредът е поставен в постоянното си положение, проверете дали е напълно нивелиран с помощта на нивелир. Ако не е, наместете крачетата.

2.2 Електрическо свързване



ВНИМАНИЕ!

Риск от пожар или токов удар.

- **ПРЕДУПРЕЖДЕНИЕ:** Този уред е предназначен за монтаж / свързване към заземителна връзка в сградата.
- Винаги използвайте правилно монтиран контакт със защита от токов удар.
- Не използвайте разклонители или адаптери с много входове.
- Не издърпвайте захранващия кабел, за да изключите уреда. Винаги издърпвайте щепсела на захранването.
- Не пипайте захранващия кабел или щепсела с мокри ръце.

2.3 Свързване към водопровод

- Температурата на входната вода не трябва да надвишава 25 °C.
- Не причинявайте щети на маркучите за вода.

- Преди свързване с нови тръби, неизползвани дълго време, по които са правени ремонти или са прикачени нови устройства (водомери, и т.н.), оставете водата да тече, докато не се избистри.
- Уверете се, че няма видими течове по време на и след първото използване на уреда.
- Не използвайте маркуч за удължаване, ако маркучите за подаване на вода са твърде къси. Свържете се с оторизирания сервизен център за подмяна на маркучите за подаване на вода.
- Докато разопаковате уреда е възможно да видите вода да се излива от източващия маркуч. Това се дължи на тестването на уреда с използване на вода в завода.
- Можете да удължите маркуча за оттичане до максимум 400 см. Свържете се с оторизирания сервизен център за другия маркуч за оттичане и удължителя.
- Уверете се, че има достъп до крана след инсталацията.

2.4 Употреба

ВНИМАНИЕ!

Опасност от нараняване, токов удар, пожар, изгаряне или повреда на уреда.

- Не поставяйте запалими продукти или предмети, навлажнени със запалими продукти в, близо до или върху уреда.
- Не докосвайте стъклената врата, докато програмата работи. Стъклото може да се нагорещи.
- Не сушете повредените (скъсани, изтъркани) дрехи, които имат подплата или пълнеж.
- Ако прането е изпрано с препарат за отстраняване на петна, пуснете допълнителен цикъл на изплакване преди да стартирате цикъла на сушене.
- Уверете се, че всички метални предмети са свалени от прането.
- Сушете само тъкани, които са подходящи за сушене в уреда. Следвайте инструкцията за почистване на етикета на всяка дреха.

- Не сядайте и не стъпвайте върху отворената врата на уреда.
- Не сушете капещи мокри дрехи в уреда.
- Не позволявайте на горещи предмети да докосват пластмасовите части на уреда.
- Преди да започнете програма за сушене, извадете топката с препарат (ако използвате такава).
- Не използвайте топка с перилен препарат, ако задавате програма без прекъсване.

2.5 Компресор

ВНИМАНИЕ!

Риск от повреда на уреда.

- Компресорът и неговите системи в сушилнята са заредени със специален препарат, който не съдържа флорохлорохидроводород. Системата трябва да стои изправена. Увреждането на системата може да предизвика теч.

2.6 Обслужване

- За поправка на уреда се свържете с оторизирания сервизен център. Използвайте само оригинални резервни части.
- Моля, имайте предвид, че собственоръчната поправка или поправката, която не е извършена от специалист, може да има последици, свързани с безопасността и да анулира гаранцията.
- Следните резервни части са налични в рамките на поне 10 години след като моделът е спрял от производство: мотор и четки за мотор, трансмисия между мотор и барабан, помпи, амортисьори и пружини, барабан за измиване, главина на барабан и съответните лагери, нагреватели и нагриващи елементи, вкл. термпомпи, тръби и съответното оборудване, като маркучи, клапани, филтри и спиращи водата клапани, печатни платки, електронни дисплеи, клавишни превключватели, термостати и датчици, софтуер и фирмуер, вкл. зануляване на софтуер, врата, панти за врата и уплътнители, други уплътнители,

комплект за заключване за врата, пластмасова периферия, като дозатор за миещ препарат. Периодът може да е по-дълъг за Вашата страна. За повече информация, моля, посетете нашия уебсайт.

- Моля, имайте предвид, че някои от тези резервни части са налични само за професионални техници и не всички резервни части са подходящи за всички модели.
- Относно лампата(ите) вътре в този продукт и резервните лампи, продавани отделно: Тези лампи са предназначени да издържат на екстремни физически условия в домакински уреди, като температура, вибрации, влажност или са предназначени да сигнализират информация за работното състояние на уреда. Те не са предназначени за

използване в други приложения и не са подходящи за осветяване на помещения в домакинството.

2.7 Изхвърляне

- Изключете уреда от електрозахранването и водоподаването.
- Извадете захранващия електрически кабел в близост до уреда и го изхвърлете.
- Премахнете дръжката на вратичката, за да предотвратите заклещването на деца или домашни любимци в барабана.
- Изхвърлете уреда в съответствие с местните изисквания за изхвърляне на "Отпадъци от електрическо и електронно оборудване (ОЕЕО)".

3. ОПИСАНИЕ НА ПРОДУКТА

3.1 Преглед на уреда

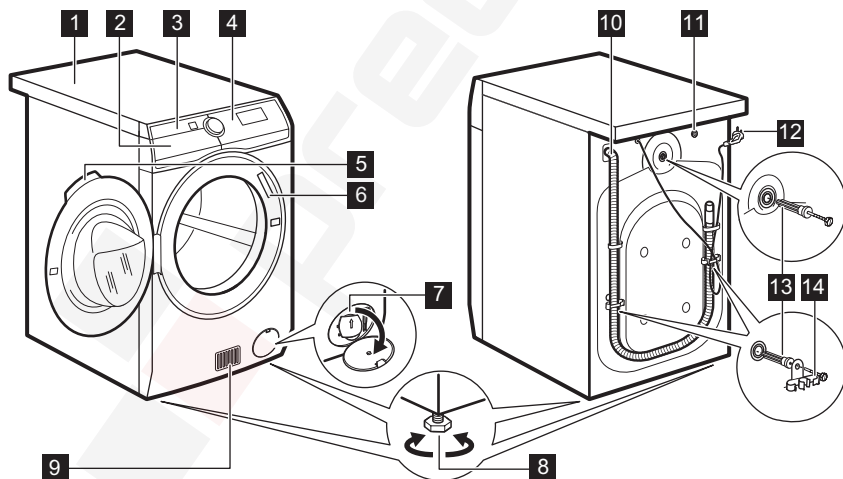

- 1 Работен плот
- 2 Дозатор за препарати
- 3 Въздушен(Въздушни) филтър(филтри)
- 4 Контролен панел
- 5 Дръжка на люка

- 6 Табелка с технически данни
- 7 Филтър на помпата за източване на водата
- 8 Крачета за изравняване на уреда
- 9 Въздушни отвори

- 10 Маркуч за източване на вода
- 11 Впускателен клапан за вода
- 12 Захранващ кабел

- 13 Транзитни болтове
- 14 Опора на маркуча

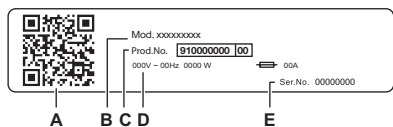

Табелката с основните данни показва:

- A. QR код
- B. Име на модел
- C. Номер на продукта
- D. Електрически данни
- E. Серийн номер

Сканирайте **QR кода** на уреда, за да регистрирате продукта и да извлечете максимума от него.

- Достъп до детайли за уреда, документация и статии за това как да използвате най-добрите функции (Ръководството за потребителя е налично и на aeg.com/manuals)
- Получете съвети за употреба, отстраняване на неизправности, информация за сервиз и ремонт (налично и на aeg.com/support)
- Купете аксесоари, консумативи и оригинални резервни части за Вашия уред (налично и на aeg.com/shop)

4. ТЕХНИЧЕСКИ ХАРАКТЕРИСТИКИ

Размер	Ширина/ Височина/ Обща дълбочина	59.7 см /87.0 см /66.0 см
Електрическо свързване	Напрежение Приблизителна мощност Бушон Честота	230 V 2 100 W 10 A 50 Hz
Ниво на защита срещу проникване на твърди частици и влага, осигурено от защитното покритие, освен когато нисковольтното оборудване няма защита срещу влага		IPX4
Водоснабдяване ¹⁾		Студена вода
Налягане на водоподаването	Минимално Максимално	0,5 бар (0,05 MPa) 10 бар (1,0 MPa)
Стайна температура	Минимално Максимално	5 °C 35 °C
Максимално количество пране	Памук Synthetics (Синтетика) Wool (Вълна)	9,0 кг 4,0 кг 1,5 кг
Максимално количество сухо пране	Памук Synthetics (Синтетика) Wool (Вълна)	6 кг 4 кг 1 кг
Този продукт съдържа HFC - R134a/GWP1430 0,14 кг херметически запечатан флуориран газ.		

¹⁾ Свържете маркуча за водоснабдяване към кран с резба 3/4" цола

5. ИНСТАЛАЦИЯ

⚠ ВНИМАНИЕ!

Вж. глава "Безопасност".

5.1 Разопаковане

⚠ ВНИМАНИЕ!

Отстранете всички опаковки и транзитните болтове, преди да монтирате уреда.

⚠ ВНИМАНИЕ!

Прочетете всички инструкции за инсталиране, преди да продължите.

⚠ ВНИМАНИЕ!

Тъй като ще поставите уреда на задната му страна, **изчакайте около 6 часа, преди да го използвате**. Това време е необходимо, за да може компресорът да работи правилно.

⚠ ВНИМАНИЕ!

Използвайте ръкавици.

1. Махнете външното фолио.
Използвайте макетно ножче при нужда.

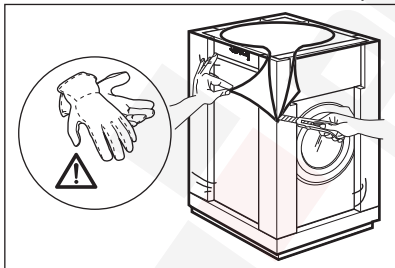

2. Премахнете горната картонена част и другите материали от пакетиранието.

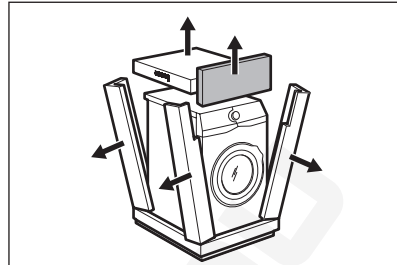

3. Отстранете вътрешния филм.

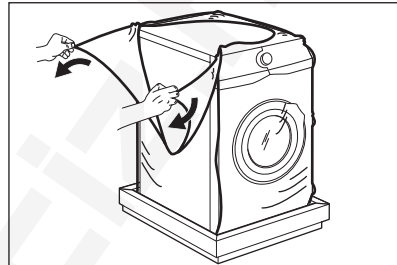

4. Отворете вратата, отстранете частта от уплътнението на вратата и всички предмети от барабана.

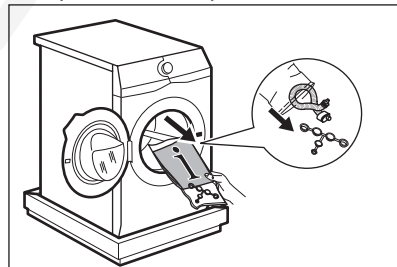

5. Внимателно сложете уреда върху задната му страна.
6. Поставете предния опаковъчен елемент на пода зад уреда.

i

Внимавайте да не повредите маркучите.

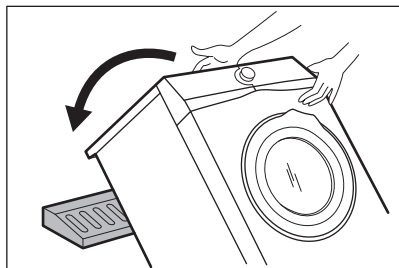

7. Отстранете защитата от дъното.

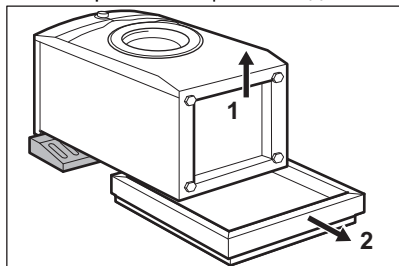

8. Изправете уреда във вертикално положение.

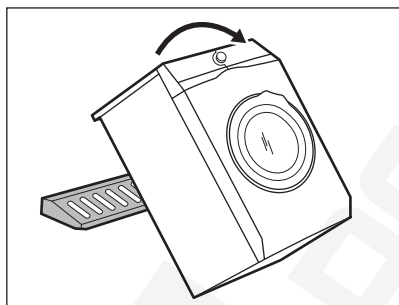

9. Отстранете захранващия кабел и маркуча за източване от държачите.



Възможно е да видите вода да се излива от маркуча за източване. Това е породено от тестването на уреда с вода в завода.

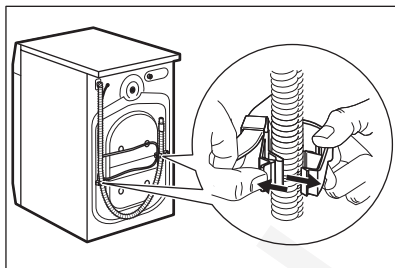

10. Отстранете трите болта.

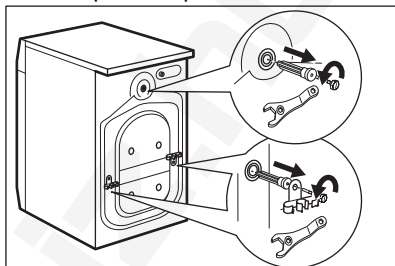

11. Издърпайте пластмасовите разделители.

12. Поставете пластмасовите капачки, които ще намерите в торбата на потребителското ръководство, в дупките.

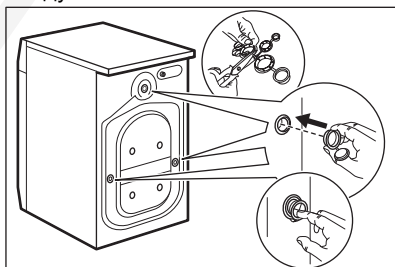

Препоръчваме Ви да запазите опаковките и транзитните болтове, в случай че Ви се наложи да местите уреда.



Акcesoарите, доставени с уреда, могат да варират в зависимост от модела.

5.2 Инсталиране под плот

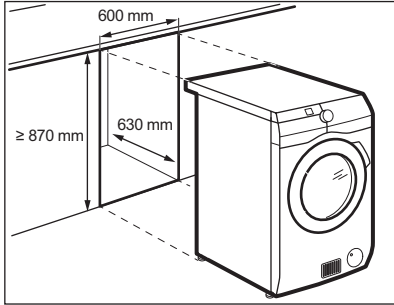

Уредът може да се монтира самостоятелно или под кухненски плот на съответното разстояние (вижте илюстрацията).

⚠ ПРЕДУПРЕЖДЕНИЕ!

Не монтирайте уреда в запечатана кухня!

Уверете се, че има циркулация на въздуха през дъното на мебелите.

⚠ ПРЕДУПРЕЖДЕНИЕ!

За да гарантирате свободна циркулация на въздуха под уреда, не прикрепяйте звуковите бариери (ако са налични).

5.3 Позициониране и нивелиране

1. Поставете уреда на равна и твърда повърхност.



Уверете се, че килимите не спират циркулацията на въздух под уреда. Уверете се, че уредът не се допира до стената или до други шкафове.

2. Развийте или навийте крачетата, за да нивелирате уреда.



ВНИМАНИЕ!

Не поставяйте картон, дърво или подобни материали под крачетата на уреда, за да го нивелирате.



Правилната настройка на нивото на уреда предотвратява вибрациите, шума и движението на уреда, когато уредът работи.

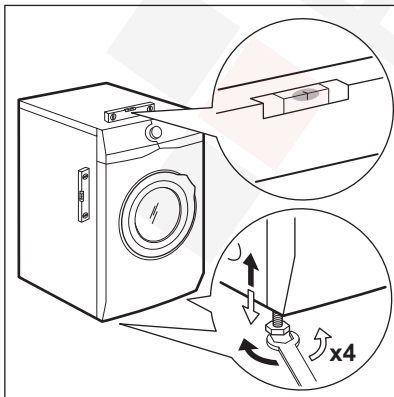
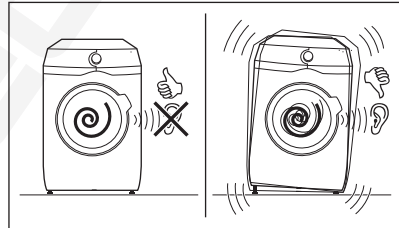

Уредът трябва да е нивелиран и стабилен.

5.4 Маркучът за подаване на вода

1. Свържете маркуча за подаване на вода към гърба на уреда, ако е необходимо. Обикновено той е

предварително инсталиран в завода.

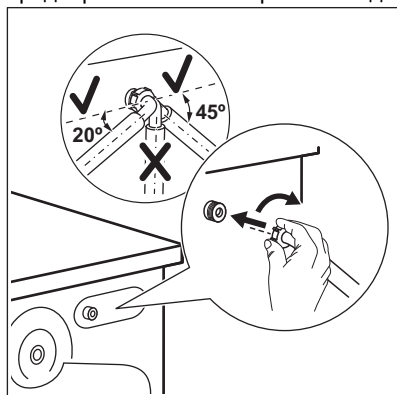

2. Позиционирайте го наляво или надясно в зависимост от позицията на кранчето за вода. Уверете се, че маркучът не е във вертикална позиция.
3. Ако е необходимо, разхлабете гайката, за да я регулирате в правилната позиция
4. Свържете маркуча за подаване на вода към крана за студена вода с резба 3/4" цола.

⚠ ВНИМАНИЕ!

За намаляване на силите на странично движение поддържайте най-малко 200 мм прав участък от маркуча под връзката на крана

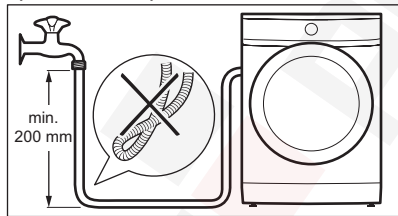

Някои модели могат да съдържат маркуч за подаване на вода с устройство за спиране на водата. То предотвратява течове на вода в маркуча поради естественото му стареене. Секторът в прозореца показва тази неизправност А. Ако това се случи, затворете крана за вода и се свържете с оторизирания сервизен център за информацията относно смяната на маркуча.

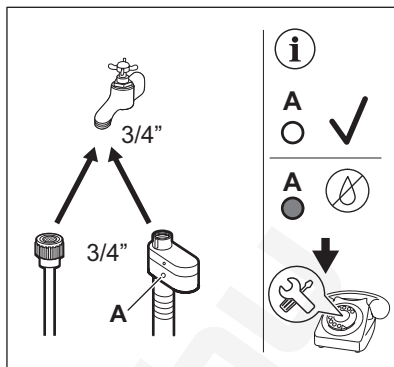

⚠ ВНИМАНИЕ!

Температурата на входната вода не трябва да надвишава 25 °С.

⚠ ПРЕДУПРЕЖДЕНИЕ!

Уверете се, че няма течове от съединенията.



Не използвайте маркуч за удължаване, ако маркучите за подаване на вода са твърде къси. Свържете се със сервизния център за информацията относно подмяна на маркуча за подаване на вода.

5.5 Устройство за спиране на водата

Маркучът за подаване на вода има устройство за спиране на водата. Това устройство предотвратява течове на вода в маркуча поради естественото му износване.

Червеният сектор в прозорец «А» показва тази грешка.

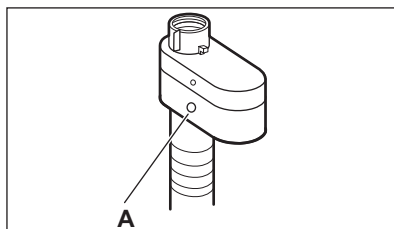

Ако това се случи, затворете крана на водата и се свържете с оторизирания сервизен център за подмяна на маркуча.

5.6 Оттичане на вода

Маркучът за източване трябва да е поставен на височина, не по-малка от 60 см и не по-голяма от 100 см от пода.

i Можете да удължите маркуча за оттичане до максимум 400 см. Свържете се с оторизирания сервизен център за другия маркуч за оттичане и удължителя.

Възможно е да свържете маркуча за оттичане по различни начини:

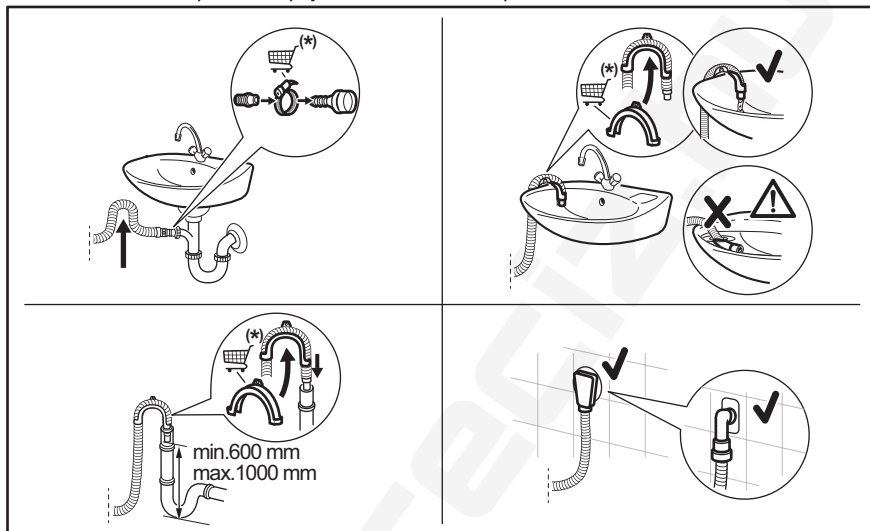

(*) Подлежи на промяна без предизвестие.

- Свържете маркуч към връзката и го затегнете със скоба.
- Позиционирайте маркуча директно към вградена тръба за оттичане в стената на стаята и затегнете със скоба.
- Без пластмасовия водач за маркуч, към канала на мивка – Поставете отводнителния маркуч в канала на мивката и го затегнете със скоба.
- Към канализационна тръба с вентилационна дупка – монтирайте маркуча за оттичане директно към тръбата за оттичане или стоящата тръба.
- Маркучът за оттичане може да се извие във формата на U и да се постави около пластмасовия водач. На ръба на мивка - Затегнете водача към кранчето за вода или към стената.

i Уверете се, че маркучът за оттичане прави завой, за да предотврати навлизането на частици от мивката в уреда.

i Уверете се, че пластмасовият водач не се движи, когато уредът се оттича и край на маркуча за оттичане не е потопен във водата. Може да има връщане на мръсна вода в уреда. Купете аксесоари от оторизиран доставчик.



Крайт на маркуча за оттичане трябва винаги да може да поема въздух, т.е. вътрешният диаметър на тръбата за оттичане (мин. 38 мм – мин. 1,5 цола) трябва да бъде по-голям от външния диаметър на маркуча за оттичане.

5.7 електрическо свързване

В края на монтажа можете да свържете захранващия кабел към контакта.

Табелата с етикети и глава „Технически данни“ указват необходимите електрически характеристики. Уверете се, че са съвместими с електрозахранването.

Проверете дали домашната Ви електроинсталация може да поеме максималното натоварване, което се изисква, като вземете под внимание и всички останали работещи електроуреди.

Свържете уреда към заземен контакт.

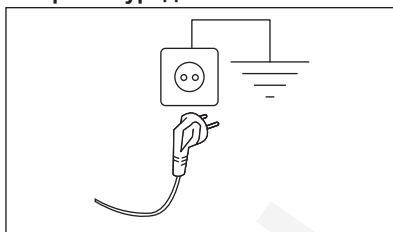

Когато уредът е инсталиран, захранващият кабел трябва да бъде лесно достъпен.

При необходимост от електрическо обслужване по монтажа на уреда, свържете се с нашия оторизиран сервизен център.

Производителят не носи никаква отговорност за щети или наранявания, поради неспазване на горните предпазни мерки.

6. КОНТРОЛЕН ПАНЕЛ

6.1 Описание на контролното табло

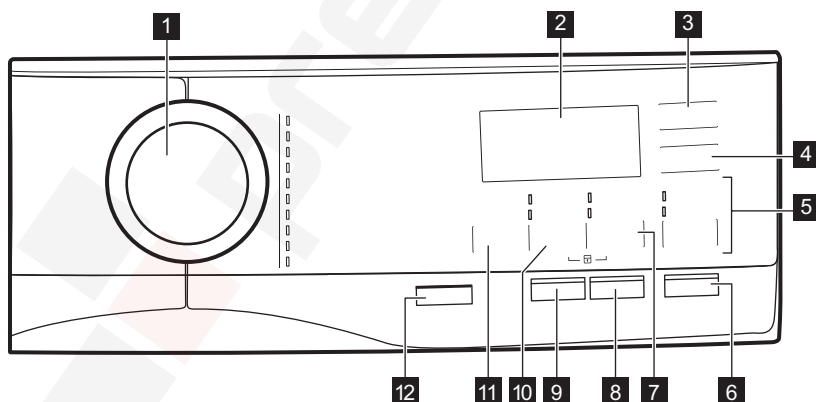

- 1 Селектор за програми
- 2 Екран
- 3 Time Dry сензорен бутон
- 4 Auto Dry сензорен бутон
- 5 MODE сензорен бутон и

- режим Wash
- режим Dry

- 6 Start / Pause сензорен бутон

7 Option сензорен бутон, 3s постоянната опция за допълнително изплакване и

- опция Stains.
- опция Prewash.

8 Delay Start сензорен бутон

9 Quick сензорен бутон

10 Spin сензорен бутон, 3s опция за защита за деца

- опция Drain Only.
- опция Spin Only.

11 Temperature сензорен бутон

12 On/Off бутон за натискане

6.2 Екран

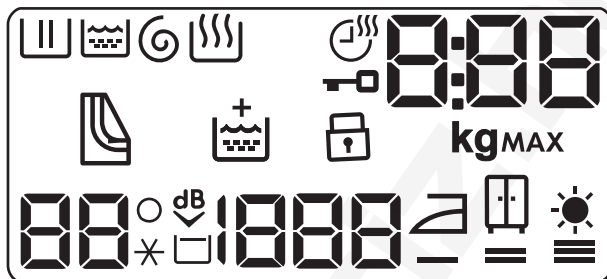

	Индикатор за фаза на пране: мига по време на фаза на предпране и пране.		Индикатор за защитно заключване за деца.
	Индикатор за фаза на изплакване. Премигва по време на фаза за изплакване.		Индикатор за температурата. Индикаторът $_{-}^{\circ}$ се появява, когато е зададено студено пране.
	Индикатор за фаза центрофуга и източване. Премигва по време на фаза за центрофуга и източване.		Индикатор за тиха програма.
	Опция за постоянно допълнително изплакване.		Индикатор за задържане на изплакването.
	Индикатор за фаза на сушене.		Индикатор за скоростта на центрофугиране.
	Индикатор за продължителност на сушене.		Индикатор за сушене за гладене.
	Индикатор за заключена вратичка.		Индикатор за допълнително сушене.
MAX	Индикатор за максимално количество пране. Премигва, когато количеството пране надвишава максимално допустимото пране за избраната програма. Ако стартирате програма, когато барабанът е претоварен, в края на програмата премигва и MAX .		Индикатор за сушене за прибиране.

Дигиталният индикатор може да показва:

- Продължителност на програмата (напр., **2:40**, фаза на пране и/или сушене).
- Време на отлагане (напр., **30'** или **2h**).
- Край на цикъла (**0**).
- Код за предупреждение (напр., **E20**).
- Индикатор за максимално зареждане (**8.88**). Стойността се показва за три секунди след избора на програма, редувайки се с времетраенето на цикъла. Иконата **kg** мига по време на измерване на зареденото пране (вижте параграф „Засичане на количествоPROSENSE“).

8:88



Индикатор за почистване на въздушни филтри.

7. ВЪРТЯЩО КОПЧЕ И БУТОНИ

7.1 On/Off ⓘ

Натискането на този бутон за няколко секунди позволява включването или изключването на уреда. Чуват се два различни звукови сигнала, когато включвате или изключвате уреда.

Тъй като функцията „В готовност“ автоматично изключва уреда, за да намали консумацията на енергия, ще трябва да включите уреда отново.



Избраната по подразбиране програма при включване на машината е винаги Eco 40-60 програма.

За повече информация вижте част „В готовност“ в глава „Ежедневна употреба“.

7.2 Въведение



Опциите/функциите не може да се избират с всички програми за изпиране. Проверете съвместимостта между опциите/функциите и програмата за изпиране в "Таблица на програмите". Опция/функция може да се самоизключват и в този случай уредът не позволява да нагласите несъвместимите опции/функции заедно.

Уверете се, че екранът и сензорните бутони винаги са чисти и сухи.

7.3 Temperature 📏

Когато изберете програма за пране, уредът автоматично предлага температура по подразбиране.

Натиснете този бутон неколкократно, докато на дисплея се появи желаната температурна стойност.

Когато на дисплея се покажат индикаторите **✖** и **- -**, уредът не затопля водата.

7.4 Spin 🌀

Когато нагласите програма, уредът автоматично избира разрешената скорост на центрофугиране по подразбиране.

Натиснете този бутон неколкократно за:

- **Промените скоростта на центрофугиране.**



Дисплеят показва само скоростите на центрофугиране, които са налични за зададената програма.

- **Активиране на опцията Задържане на изплакването .**

Заклучителното центрофугиране не е извършено. Водата от последното изплакване не се източва, за да се предпазят тъканите от намачкване. Програмата за пране спира, но в барабана все още има вода.

Дисплеят показва индикатора . Вратата остава заключена и барабанът се върти на еднакви периоди от време, за да намали намачкването. Трябва да източите водата, за да отключите вратичката.

Ако докоснете бутона Start / Pause, уредът извършва фаза на центрофугиране и източва водата.



Уредът изпразва водата автоматично след около 18 часа.

- **Активирате опцията "Безшумен режим".**

Междинната и финалната фази на центрофугиране са подтиснати и програмата приключва с вода в барабана. Това минимализира намачкването.

Екранът показва индикатор за заключване на вратата . Вратата остава заключена. Барабанът се върти често, за да се намали намачкването. Трябва да източите водата, за да отключите вратичката.

Тъй като програмата е много тиха, подходящо е да се пуска вечерно време, когато тарифите за електричество са по-ниски. При някои програми изплакванията се извършват с повече вода.

Ако докоснете бутона Start / Pause, уредът извършва само фаза на източване.



Уредът изпразва водата автоматично след около 18 часа.

- **Активирайте опцията Само източване (Без фази на изпиране, изплакване и центрофугиране):** Drain Only.

Уредът извършва само фазата на източване от избраната програма за пране.

Дисплеят показва индикатора -- --

(студено), индикатора - - - (без центрофуга) и индикатора .

- **Активирайте опцията Само центрофугиране (Без фази на изпиране и изплакване):** Spin Only.



Преди да зададете тази опция, изберете подходяща програма за изпиране на дрехите. Уредът ще извърши най-подходящия цикъл на центрофугиране за грижа за Вашите дрехи (напр., за синтетични, първо изберете програма за изпиране Synthetics и тогава опцията Spin Only).

Уредът извършва само фазата на центрофугиране от избраната програма за пране.

Екранът показва индикатор -- --

(студено), индикаторът на фазата  и скоростта на центрофугата.

7.5 Option

Натиснете този бутон неколкократно, за да активирате една от двете опции.

На дисплея светва съответния индикатор.

- **Stains **

Изберете тази опция, за да добавите етап за изпиране на петна към програмата и по този начин да третирате силни замърсявания или обработено пране с препарат за премахване на петна.

Налейте препарат за отстраняване на петна в отделение . Препаратът за

отстраняване на петна ще бъде добавен към съответния етап от програмата за изпиране.



Тази опция не е налична при температура под 40 °C.

• Prewash

Използвайте тази опция, за да добавите фаза предпране на 30 °C преди фазата пране.

Тази опция се препоръчва за силно замърсено пране, особено ако съдържа пясок, прах, кал или други твърди частици.



Опциите могат да удължат времетраенето на програмата.



Тези две опции не могат да бъдат зададени заедно.

7.6 Delay Start

С тази опция може да отложите старта на програма за по-удобно време.

Натиснете бутона неколккратно, за да зададете нужното отлагане. Времето се удължава на стъпки от 30 минути до 90 минути и стъпки от 2 часа до 20 часа.

След стартиране на цикъла посредством бутон Start / Pause , екранът ще покаже зададеното време на отлагане и уредът ще започне отброяването.

7.7 Quick

С тази опция може да намалите времетраенето на програмата.

- Ако прането Ви е нормално или леко замърсено, може да съкратите програмата за изпиране. Докоснете този бутон **веднъж**, за да намалите продължителността.
- В случай на малко количество пране, натиснете този бутон **два пъти**, за да зададете супер бърза програма.

Продължителността на програмата се променя на дисплея.

Когато този бутон е активиран, светлинният индикатор над него светва.



Тази опция може да се използва, за да намали продължителността на програмата за пара.

7.8 Time Dry

В програмата, където може да се избира, докоснете този бутон, за да зададете подходящото време за сушене, според вида на тъканта, която трябва да сушите (вижте таблицата „Сушене с определено време“). На екрана се показва зададената стойност.

При всяко докосване на този бутон стойността на времето за сушене се увеличава с 5 минути.



Не можете да зададете всички времеви стойности за различни типове тъкани.

7.9 Auto Dry

Докоснете този бутон, за да зададете едно от трите автоматични нива за сушене, предложени от уреда.

На екрана светва съответният индикатор за сухота:

- = **Сухо за гладене:** пране, което ще се глади.

- = **Сухо за прибиране:** прането, което ще се прибира.



- = **Съвсем сухо:** пране, което ще бъде изсушено напълно.



Не можете да зададете автоматично всички нива за всеки тип тъкан.

7.10 MODE

Благодарение на този бутон, даден цикъл може да извърши:

- **Само изпиране** : Индикаторът Wash е включен.
- **Изпиране и сушене**  : Индикаторите Wash и Dry са включени.

- **Само сушене** : Индикаторът Dry е включен.



7.11 Start / Pause

Докоснете бутон Start / Pause , за да стартирате или паузирате уреда или да прекъснете действаща програма.

8. ПРОГРАМИ

8.1 Таблица на програмите

Програма Температура по подразбиране Температурен диапазон	Скорост на центрофугиране за справка Обхват на скоростта на центрофугата	Максимално количество за зареждане	Описание на програма
Есо 40-60 (Режим само пране) 40°C ¹⁾	1400 об./мин. 1400 об./мин. – 400 об./мин.	9.0 кг	
Есо 40-60 + Ниво на сушене за прибиране (режим пране и сушене) 40°C ²⁾	1400 об./мин. 1400 об./мин. – 1000 об./мин.	6 кг	Бял памук и цветен памук. Нормално, силно и леко замърсени дрехи.
Есо 40-60 + Ниво на сушене за прибиране (режим пране и сушене)	-	6 кг	Бели и цветни памучни тъкани.
Cottons 40 °C 95°C – студено	1400 об./мин. 1400 об./мин. – 400 об./мин.	9.0 кг	Бял памук и цветен памук. Нормално, силно и леко замърсени дрехи.
Synthetics 30 °C 60 °C – студена вода	1200 об./мин. 1200 об./мин. – 400 об./мин.	4.0 кг	Синтетични и смесени тъкани. Нормално замърсени дрехи.
NonStop 3h/3kg 30 °C 40°C – 30°C	1200 об./мин.	3.0 кг	Смесени тъкани (памучни и синтетични). Пълна програма за изпиране и сушене на пране до 3 кг наведнъж. Тя трае само 3 часа. На дисплея се появява също индикаторът  .

Програма Температура по подразбиране Температурен диапазон	Скорост на центрофугиране за справка Обхват на скоростта на центрофугата	Максимално количество за зареждане	Описание на програма
Delicates 30 °C 40 °C – студена вода	1200 об./мин. 1200 об./мин. – 400 об./мин.	2.0 кг	Деликатни тъкани като акрил, вискоза и смесени тъкани, изискващи нежно изпиране. Нормално и леко замърсени дрехи.
 Silk 30 °C	1000 об./мин. 1000 об./мин. – 400 об./мин.	0.5 кг	Коприна и други деликатни материи за машинно и ръчно пране. Движенията на барабана са толкова леки, дори че е подходящ за много деликатни дрехи. Използвайте пълнен цикъл на изпиране и сушене, за да намалите гънките.
 Wool/Handwash 40 °C 40 °C – студена вода	1200 об./мин. 1200 об./мин. – 400 об./мин.	1.5 кг	Вълна, подходяща за пране в пералня, вълна за ръчно пране и деликатни тъкани със символ „ръчно пране“ 3).
 Outdoor 30 °C 40 °C – студена вода			<div style="border: 1px solid black; padding: 5px; margin-bottom: 10px;"> <p>i</p> <p>Не използвайте омекотител за тъкани и се уверете, че няма остатъци от омекотител в отделението за препарат.</p> </div> <p>Връхни дрехи, технически, спортни, водоустойчиви и дишащи якета, двуслойни якета със сваляща се подплата или вътрешна изолация.</p> <div style="border: 1px solid black; padding: 5px;"> <p>i</p> <p>При изпълняване на комбинирана програма за изпиране и сушене, фазата на сушене също така действа като функция за възстановяване на водоотблъскващите свойства. Уверете се, че на етикета на дрехата е обозначено, че може да бъде използвана сушилня.</p> </div>
	1200 об./мин. 1200 об./мин. – 400 об./мин.	2.0 кг	

Програма Температура по подразбиране Температурен диа- пазон	Скорост на центрофуги- ране за справка Обхват на скоростта на центрофуга- та	Макси- мално количе- ство за зарежда- не	Описание на програма
--	---	---	----------------------



Steam

Програми с пара⁴⁾

Парата може да се използва за изсушено, изпрано или носено веднъж пране. Тези програми могат да намалят гънките, отнемат миризмите и омекотят прането.

Не използвайте препарат. Ако се налага, отстранете петната чрез изпиране или с помощта на локализирано премахане на петна.

Програмите с пара не извършват хигиенизиращ цикъл.

Не задавайте програма с пара със следните видове дрехи:

- Дрехи, които трябва да се перат на температура под 40 °С.
- Дрехи, които по етикет не са обозначени като подходящи за центрофугиране.
- Дрехи с етикет „Само химическо чистене“.

Програма Температура по подразбиране Температурен диапазон	Скорост на центрофугиране за справка Обхват на скоростта на центрофугата	Максимално количество за зареждане	Описание на програма
Rinse	1400 об./мин. 1400 об./мин. – 400 об./мин.	9.0 kg	За изплакване и центрофугиране на прането. Всякакви дрехи, освен вълнени и много деликатни дрехи. Намалете скоростта на центрофугиране според типа пране.

1) Съгласно Регламент (ЕС) 2019/2023 на Комисията и украински указ 834/2023. Тази програмата по предварително зададени температура и обороти на центрофугиране, в режим на изпиране, с капацитет 9.0 kg, може да изпира нормално замърсени памучни тъкани, определени за изпиране на 40 °C или 60 °C заедно в един цикъл.



За достигната температура на прането, продължителност на програмата и други данни, моля, вижте глава „Стойности на потребление“.
Най-ефикасните програми по отношение на консумацията на енергия основно са тези, които работят на по-ниски температури и по-дълга продължителност.















2) Съгласно Регламент (ЕС) 2019/2023 на Комисията и украински указ 834/2023. Тази програма по предварително зададена температура и обороти на центрофугиране, в режим на пране и сушене, с капацитет 6 kg и с ниво на сушене на пране готово за прибиране, извършвайки цикъл на изпиране и на сушене, може да изпира нормално замърсени памучни тъкани, определени за изпиране на 40 °C или 60 °C заедно в един цикъл и след фазата на сушене прането може веднага да бъде сгънато и прибрано.

3) По време на този цикъл барабанът се върти бавно, за да осигури нежно изпиране. Може да изглежда, че барабанът не се върти правилно или не се върти изобщо, но това е нормално за тази програма.

4) Ако зададете програма с пара за сухо пране, в края на цикъла прането може да бъде влажно. По-добре прострете дрехите на чист въздух за около 10 минути, за да изсъхнат. Когато програмата приключи, бързо извадете прането от барабана. След цикъл с пара дрехите може да се наложи да бъдат изгладени, но с доста по-малко усилия.

Съвместимост на опциите на програмите

Програма	Eco 40-60	Cottons	Synthetics	NonStop 3h/3kg	Delicates	Silk	Wool/Handwash	Outdoor	Steam	Rinse
Опции										
Spin	■	■	■	■	■	■	■	■	■	■

Програма	Eco 40-60	Cottons	Synthetics	NonStop 3h/3kg	Delicates	 Silk	 Wool/Handwash	 Outdoor	 Steam	Rinse
Опции										
	■	■	■		■		■	■		■
 dB		■	■		■					
 Drain Only		■	■		■	■	■	■		
 Spin Only ¹⁾	■	■	■		■	■	■	■		
 Extra Rinse		■	■	■	■			■		■
 Prewash ²⁾		■	■							
 Stains ³⁾		■	■							
 Delay Start	■	■	■	■	■	■	■	■	■	■
 Quick ⁴⁾		■	■		■				■	
 Time Dry	■	■	■		■	■	■	■		
 Auto Dry	■ ⁵⁾	■								

1) Преди да зададете тази опция, изберете подходяща програма за изпиране на дрехите. Уредът ще извърши най-подходящия цикъл на центрофугиране за грижа за Вашите дрехи (напр., за синтетични, първо изберете програма за изпиране Synthetics и тогава опцията Spin Only).

2) Опциите Prewash и Stains не могат да се избират заедно.

3) Тази опция не е налична при температура под 40 °C.

4) Ако нагласите най-краткото времетраене, препоръчваме да намалите количеството на зареждането. Възможно е да заредите напълно уреда, но резултатът от изпирането може да не е толкова удовлетворителен.

5) Опцията „Сухо за гладене“ не е налична с тази програма.

Подходящи почистващи препарати за всяка програма

Програма	Универсален прах ¹⁾	Универсален течен перилен препарат	Течен перилен препарат за цветно пране	Деликатни вълнени тъкани	Специален
Eco 40-60	▲	▲	▲	--	--
Cottons	▲	▲	▲	--	--
Synthetics	▲	▲	▲	--	--
NonStop 3h/3kg	--	▲	▲	--	--
Delicates	--	--	--	▲	▲
Silk	--	--	--	▲	▲
Wool/Handwash	--	--	--	▲	▲
Outdoor	--	--	--	▲	▲

1) Препоръчва се употребата на перилен прах за температури над 60 °C.

▲ = Препоръчителни

-- = Не се препоръчва

8.2 Woolmark Premium Wool Care - Синьо



- Цикълът за пране на вълнени тъкани с тази машина е изпробван и одобрен от

компанията Woolmark за пране на вълнени дрехи, обозначени с „ръчно пране“, при условие че продуктите се перат съобразно инструкциите на етикета на дрехата и тези, предоставени от производителя на тази перална машина. M1230 .

- Цикълът за сушене на вълна на тази машина е тестван и одобрен от компанията Woolmark. Този цикъл е подходящ за сушене на вълнени дрехи, които са с етикет „ръчно пране“, при условие че дрехите се изпират в цикъл за ръчно пране, одобрен от Woolmark, и се сушат според инструкциите, препоръчани от производителя на тази перална машина. M1399 .



8.3 Автоматично сушене





Първоначалното време за цикъл на програмите с опция Auto Dry е само ориентировъчно, реалното време на сушене може леко да се различава от показаното време.

Степен на изсушаване	Тип тъкан	Зареждане
  Съвсем сухо За хавлиени тъкани	Памук и лен (халати, хавлиени кърпи и др.)	до 6 кг
  Сухо за прибиране За дрехи, които ще бъдат съхранявани	Памук и лен (халати, хавлиени кърпи и др.)	до 6 кг
	Синтетични и смесени тъкани (пуловери, блузи, бельо, покривки и спално бельо)	до 4 кг
	Деликатни тъкани (акрил, вискоза и деликатни смесени тъкани)	до 2 кг
	Вълнени (вълнени пуловери)	до 1 кг
	Дрехи за спорт на открито (външни дрехи, технически тъкани, спортни дрехи, водоустойчиви и дишащи якета, спортни якета)	до 2 кг
	Silk (копринени дрехи и много деликатни дрехи)	до 0.5 кг
 Сухо за гладене Подходяща за дрехи за гладене	Памук и лен (чаршафи, покривки за маса, ризи и др.)	до 6 кг

8.4 Настройки за Сушене във времето

Степен на изсушаване	Тип тъкан	Пране (кг)	Скорост на центрофугиране (об./мин.)	Предложено времетраене (минути)
  Съвсем сухо За хавлиени тъкани	Памук и лен (халати, хавлиени кърпи и др.)	6	1600	280 - 300
		4	1600	170- 190
		2	1600	120 - 130
	Denim (дънки, устойчиви дрехи като работно облекло от деним)	4	1200	230 - 250
		2	1200	140 - 160

Степен на изсушаване	Тип тъкан	Пране (кг)	Скорост на центрофугиране (об./мин.)	Предложено времетраене (минути)
 Сухо за прибиране За дрехи, които ще бъдат съхранявани	Памук и лен (халати, хавлиени кърпи и др.)	6	1600	270 - 290
		4	1600	160 - 180
		2	1600	110 - 120
 Сухо за гладене Подходяща за дрехи за гладене	Синтетични и смесени тъкани (пуловери, блузи, бельо, покривки и спално бельо)	4	1200	170 - 190
		2	1200	100 - 120
	Финни (акрил, вискоза и деликатни смесени тъкани)	2	1200	140 - 160
		1	1200	70 - 90
	Вълна (вълнени пуловери)	1	1200	90 - 110
	Дрехи за спорт на открито (външни дрехи, технически тъкани, спортни дрехи, водоустойчиви и дишащи якета, спортни якета)	2	1200	140 - 160
		1	1200	90 - 110
	Denim (дрехи от деним, дънки)	4	1200	220 - 240
		2	1200	130 - 150
	Silk (копринени дрехи и много деликатни дрехи)	0.5	1000	60 - 80
down-jackets (едно пухено яке)	2	1200	140 - 160	
	1	1200	90 - 110	
sportswear (Смесено спортно облекло)	4	1200	120 - 140	
	2	1200	90 - 110	
Памук и лен (чаршафи, покривки за маса, ризи и др.)	6	1600	160 - 180	
	4	1600	100 - 120	
	2	1600	50 - 60	

9. ПРЕДИ ПЪРВА УПОТРЕБА



По време на монтаж или преди първата употреба може да забележите вода в уреда. Това е остатъчна вода след пълен функционален тест в завода, който се грижи уредът да бъде доставен на клиентите в перфектно работно състояние, и не е повод за притеснение.

1. Уверете се, че всички транспортни болтове са премахнати от уреда.
2. Уверете се, че електричеството е достъпно и кранът на водата е отворен.

3. Налейте 2 литра вода в отделението за препарат, маркирано с

Това действие активира системата за източване.

4. Налейте малко количество препарат в отделението, маркирано с
5. Задайте и стартирайте програма за памук при най-високата температура без пране в барабана.

Това отстранява всички възможни замърсявания от барабана и вътрешността на пералнята.

10. НАСТРОЙКИ

10.1 Защита за деца

С тази опция може да попречите на децата да играят с командното табло.

- За да **активирате/деактивирате тази опция**, докоснете бутона Spin , докато индикаторът се **включи/изключи** на екрана.

Можете да активирате тази опция:

- След като докоснете бутон Start / Pause : всички бутони и селектора за програми се деактивират (освен бутон On/Off).
- Преди да докоснете бутон Start / Pause : уредът няма да може да стартира.

Уредът запазва избраните опции след като го изключите.

10.2 Звукови сигнали

За да деактивирате звуковите сигнали, когато програмата приключи, докоснете Stains/Prewash и бутоните Delay Start

едновременно за около 3 секунди.



Звуковите сигнали продължават да работят, когато уредът има неизправност.

10.3 Постоянно допълнително изплакване 3s

С тази опция постоянно получавате допълнително изплакване при задаване на нова програма.

За да **активирате/деактивирате тази**

опция, задръжте бутона Stains/Prewash натиснат за 3 секунди, докато индикаторът се **включи/изключи** на дисплея.

Когато бъде включен, уредът ще изпълни тази опция след изключване или промяна/нулиране на програмата.



Тази опция увеличава времетраенето на програмата.

11. ЕЖЕДНЕВНА УПОТРЕБА

ВНИМАНИЕ!

Вж. глава "Безопасност".

11.1 Активиране на уреда

1. Свържете щепсела към контакта на захранващата мрежа.
2. Отворете кранчето за вода.
3. Натиснете бутон On/Off за няколко секунди, за да активирате уреда. Индикаторът на бутона Start / Pause започва да мига.

Програматорът е автоматично зададен на програмата по подразбиране и само индикатора Wash светва над бутон MODE.

Екранът показва максималното количество пране (само за няколко секунди), температурата по подразбиране, скоростта на центрофугиране по подразбиране и индикаторите на фазите, създаващи програмата и времетраенето на цикъла.

11.2 Зареждане на прането

- Отворете вратата на уреда.
- Изтръскайте дрехите преди да ги сложите в уреда.
- Поставете дрехите в барабана една по една.

Уверете се, че не поставяте прекалено много пране в барабана.

- Затворете плътно вратичката.

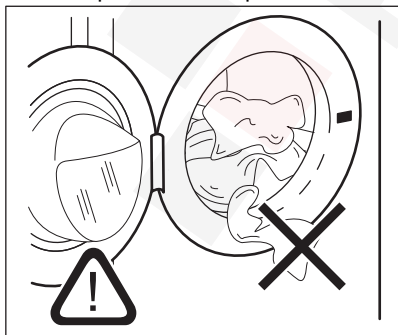



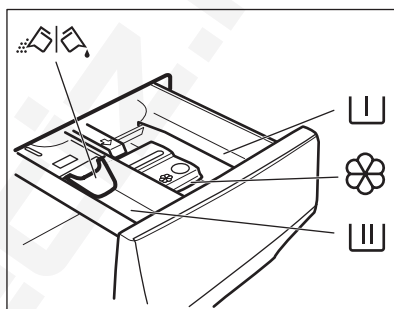

ПРЕДУПРЕЖДЕНИЕ!

- Уверете се, че няма останало пране между уплътнението и вратата. Съществува опасност от изтичане на вода или повреда на прането.
- Прането на силно омаслени, мазни петна или използването на парфюм с аромати може да причини повреда на гумените части на уреда.

11.3 Поставяне на препарат и добавки



-  Отделение за фаза на предпране, програма за накисване или отстраняване на петна.
-  Отделение за фазата на пране.
-  Отделение за течни добавки (омекотител за тъкани, препарат за колосване).
- MAX** Максимално ниво на количеството течни добавки.
-  Преграда за течен или прахообразен перилен препарат.



Винаги следвайте инструкциите, които ще намерите по опаковките на почистващите препарати, но препоръчваме да не надвишавате максималното посочено ниво (**MAX**). Това количество обаче ще гарантира най-добри резултати при изпиране.



След цикъл на пране, ако е необходимо, премахнете всякакви остатъци от препаратите от дозатора.

11.4 Проверете позицията на отделението

1. Издърпайте дозатора за перилен препарат, докато спре.
2. Натиснете лоста надолу, за да извадите дозатора.
3. За да използвате перилен препарат на прах, завъртете капака нагоре.
4. За да използвате течен перилен препарат, завъртете капака надолу .



Когато преградата е в позиция НАДОЛУ:

- Не използвайте гелообразни или гъсти перилни препарати..
 - Не поставяйте повече течен препарат от ограничението, показано на преградата.
 - Не задавайте фазата на предпране.
 - Не задавайте функция отложен старт.
5. Измерете перилния препарат и омекотителя за тъкани.
 6. Затворете внимателно дозатора за перилен препарат.
- Уверете се, че преградата не предизвиква блокиране, когато затворите дозатора.

11.5 Избор на програма

1. Завъртете селектора за програми, за да изберете желаната програма за пране. Съответният програмен индикатор светва.

Индикаторът на бутон Start / Pause мига. Дисплеят показва максималното зареждане за зададената програма (само за няколко секунди), стандартната температура, скоростта на центрофугиране по подразбиране и индикаторите за фазата на измиване (когато са налични) и индикативна продължителност на програмата.

2. За да промените температурата и/или скоростта на центрофугиране, докоснете съответните бутони.
3. По желание задайте една или повече опции, посредством докосване на съответните бутони. Съответните индикатори се включват на дисплея и проказаната информация съответно се променя.





За да бъде извършено само изпиране, уверете се, че само индикатора Wash свети над бутона MODE.



В случай, че избор **не е възможен**, не се появява индикатор и не прозвучава звук сигнал.

11.6 Стартиране на програма

Докоснете бутона Start / Pause , за да стартирате програмата. Съответният индикатор спира да мига и остава светнат. Програмата стартира и люкът е заключен. Екранът показва индикатора .



Източващата помпа може да работи за кратко, преди уредът да се пълни с вода.

11.7 Стартиране на програма с отложен старт





1. Докоснете бутона няколко пъти, докато на дисплея се покаже желаното време на отлагане. Индикаторът Delay Start светва.
2. Докоснете бутона Start / Pause . Уредът започва отброяването на отложения старт. Когато отброяването завърши, програмата стартира.



Измерването ProSense започва в края на отброяването.



Отмяна на отложения старт след като отброяването е започнало

За да отмените отложения старт:

1. Докоснете бутона Start / Pause , за да поставите уреда в режим пауза. Съответният индикатор мига.
2. Докоснете бутона Delay Start  неколкократно, докато дисплеят покаже .
3. Натиснете бутона Start / Pause  отново, за да стартирате програмата веднага.

Промяна в отложения старт след като отброяването е започнало



За да промените отложения старт:

1. Докоснете бутона Start / Pause , за да поставите уреда в режим пауза. Съответният индикатор мига.
2. Докоснете бутона Delay Start неколкократно, докато дисплеят покаже желаното време на отлагане.
3. Натиснете бутона Start / Pause  отново, за да стартирате новото отброяване.

11.8 Измерване на пране ProSense System



Времетраенето на програмата на дисплея се отнася за **средно/голямо зареждане**.

След като докоснете бутона Start / Pause  индикаторът за максималното обявено зреждане се изключва, индикаторът  мига, а ProSense System започва засичане на количеството пране:

1. Уредът засича количеството пране през първите 30 секунди: индикаторът **kg** мига. Времевите точки показват --- и барабанът се върти за кратко.
2. В края на засичането на пране, индикаторът **kg** спира да мига.

Времетраенето на програмата ще бъде съответно коригирано и може да се увеличи или намали. След още 30 секунди, пълненето с вода стартира.

В края на засичането на пране, **в случай на претоварване на барабана**, индикаторът **MAX** мига на дисплея.

В този случай за 30 секунди е възможно да паузирате уреда и да премахнете излишните дрехи.

След като премахнете допълнителните дрехи, докоснете бутон Start / Pause , за да стартирате програмата отново. Фазата ProSense System може да се повтори до три пъти (вижте точка 1).

Важно! Ако няма да се намали количеството пране, програмата за изпиране започва въпреки претоварването. В този случай няма да е възможно да се гарантират най-добрите резултати на изпиране.



След около 20 минути от старта на програмата, времетраенето на програмата може да се регулира отново според капацитета на попиване на вода от тъканите.



Засичането ProSense System се извършва само с пълни програми за изпиране (без прескачане на фаза).



Функцията ProSense System не е налична при някои програми като: Wool/Handwash, програми с кратки цикли и без фаза на пране.

11.9 Индикатори за фази на програмата

Когато програмата стартира, индикаторът на работещата фаза премигва и другите светят постоянно.

Напр. фазата за пране или предпране

работи: 

Когато фазата приключи, съответният индикатор спира да мига и светва постоянно. Индикаторът на следващата фаза започва да премигва.



Напр. фазата на изплакване работи:



Ако изберете програмата за пара, индикаторът за фаза с пара  се включва.



11.10 Прекъсване на програмата и промяна на опциите

Когато програмата работи, може да промените **само някои** опции:

1. Докоснете бутона Start / Pause . Съответният индикатор мига.
2. Промяна на опциите. Предоставената информация на дисплея съответно се променя.
3. Отново докоснете бутон Start / Pause .

Програмата за измиване продължава.

11.11 Отмяна на работеща програма

1. Натиснете бутона On/Off  за отмяна на програмата и деактивиране на уреда.
2. Натиснете бутона On/Off  отново, за да активирате уреда.

Сега можете да зададете нова програма за пране.





Ако фаза ProSense е вече извършена и пълненето на вода е започнало, новата програма започва, **без да повтаря фаза ProSense**. Водата и препаратът не се източват, за да няма отпадъци. Дисплеят показва максималното времетраене на програмата, актуализирана до 20 минути след началото на новата програма.

11.12 Отваряне на вратичката – добавяне на дрехи

Докато програмата или отложенният старт работят, вратичката на уреда е блокирана.



Ако температурата и нивото на водата в барабана са прекалено високи и/или барабанът все още се върти, не можете да отворите вратичката.

1. Докоснете бутона Start / Pause . Съответният индикатор на дисплея за блокировка на вратичката се изключва.
2. Отворете вратата на уреда. Ако е необходимо, добавете или извадете част от прането.
3. Затворете вратичката и докоснете бутона Start / Pause .

Програмата или отложенният старт продължават.

4. Вратичката може да се отвори, когато програмата е завършена или задайте програма/опция за центрофугиране или източване, след което натиснете бутона Start / Pause .

11.13 Край на програмата

Когато програмата приключи, уредът спира автоматично. Прозвучават звукови сигнали (ако са активирани).

На дисплея всички индикатори на фази за пране остават статични и зоната за време показва .

Индикаторът на бутон Start / Pause  изгасва.

Вратата се отключва и индикаторът  изгасва.

MAX премигва в края на програмата в случай на претоварен барабан.

1. Натиснете бутон On/Off , за да изключите уреда.

Пет минути след края на програмата енергоспестяващата функция автоматично изключва уреда.















Когато отново активирате уреда отново, той предлага Есо 40-60 като програма по подразбиране. Завъртете програматора, за да зададете нов цикъл.



2. Извадете прането от уреда.
3. Уверете се, че барабанът е празен.
4. Дръжте вратата и дозатора за препарат открехнати, за да предотвратите образуването на плесен и миризми.
5. Затворете крана за вода.

11.14 Източване на водата след края на цикъла

Ако сте избрали програма или опция, която не източва водата при последното изплакване, програмата е завършена, но:

- Екранът показва индикатора , индикатора на опцията  или  и индикатора за заключена врата . Индикаторът на работещата фаза  мига.
 - Барабанът се върти на равни интервали, за да предотврати намачкване на прането.
 - Вратата остава заключена.
 - Трябва да източите водата, за да отворите вратата:
1. Ако е необходимо, докоснете бутон Spin , за да намалите скоростта на центрофугиране, предложена от уреда.
 2. Докоснете бутон :
 - Ако сте задали , уредът източва водата и центрофугира.
 - Ако сте задали , уредът само източва водата.

Индикаторът за опция  или  се изключва, докато индикаторът  премигва и след това се изключва.



3. Когато програмата приключи и индикаторът за блокирана вратичка  изгасва, може да отворите вратичката.
4. Натиснете бутон On/Off  за няколко секунди, за да деактивирате уреда.



За всеки случай, уредът източва водата автоматично след около 18 часа.

11.15 Опция „В готовност“

Функцията "В готовност" автоматично деактивира уреда, за да намали консумацията на енергия, когато:

- Не използвате уреда в продължение на 5 минути преди да натиснете бутон Start / Pause .
 - сте натиснали бутон On/Off , за да включите отново уреда.
 - 5 минути след приключване на програмата за пране.
 - сте натиснали бутон On/Off , за да включите отново уреда.
- Уредът ще предложи Есо 40-60 като програмата по подразбиране. Завъртете програматора, за да зададете нов цикъл.



Ако зададете програма или опция, която приключва с вода в барабана, функцията „В готовност“ **не изключва** уреда, за да ви напомни да източите водата.

12. ЕЖЕДНЕВНА УПОТРЕБА - ПРАНЕ И СУШЕНЕ



ВНИМАНИЕ!

Вж. глава "Безопасност".



Този уред е автоматична перална машина.

12.1 Пълни програми за изпиране и сушене

Автоматична програма „Нон-стоп“

Уредът има програма NonStop - автоматична програма за изпиране и сушене, при която не е необходимо да задавате режим Dry.

За да стартирате тази програма:

1. След зареждане на пране и перилен препарат натиснете бутон On/Off за няколко секунди, за да активирате уреда.
2. Задайте програмата NonStop чрез селектора на програмите.

На дисплея се появява индикаторът .

3. Докоснете бутона Start / Pause , за да стартирате програмата.



Неавтоматични програми за изпиране и сушене

При някои програми за пране можете да комбинирате режим Wash и Dry за изпълняване на пълна програма изпиране и сушене.

Извършете следното:

1. След зареждане на пране и перилен препарат натиснете бутон On/Off за няколко секунди, за да активирате уреда.
2. Заредете прането като поставят дрехите една по една.
3. Поставете перилния препарат и добавките в подходящото отделение.
4. Завъртете селектора за програми до желаната програма за пране. На екрана се извеждат температура и центрофуга по подразбиране. Ако е необходимо променете ги спрямо Вашето пране. На екрана също се показва максималното препоръчително зареждане за фазата на изпиране.
5. Задайте желаните опции, ако са налични.
6. Докоснете еднократно бутон MODE, за да активирате и функцията за сушене. Индикаторите Wash и Dry се включват.



Индикаторите  и  се появяват на екрана. На екранът също се показва максималното препоръчително количество пране за програма изпиране и сушене (напр. 6 кг за памучни тъкани).









7. Сега можете да изберете автоматично ниво на сушене или сушене за определено време.



В началото на цикъла на сушене (3 – 5 минути) може да се чуе малко посилен шум. Това се причинява от компресора и е нормално за уреди, запазвани от компресор, като хладилници, фризери и т.н.

12.2 Пране и сушене – автоматични нива

1. Натиснете бутона Auto Dry неколкократно, докато на дисплея се покаже необходимото ниво на сушене. Индикаторите на дисплея светват съответно:

- a.  =  =  **Сухо за гладене:** за памучни дрехи;
- b.  =  =  **Сухо за прибиране:** за памучни и синтетични дрехи;
- c.  =  =  **Допълнително сушене:** за памучни дрехи.

Времето на дисплея показва продължителността на цикъла пране и сушене, изчислено при стандартно зареждане.



За добро изсушаване, с по-ниска консумация на енергия и за по-кратко време, уредът не позволява да зададете прекалено ниска скорост на центрофугиране на дрехи, които ще се перат и сушат.

2. Докоснете бутон Start / Pause, за да стартирате програмата. PROSENSE измерването стартира.

Индикаторът за заключен люк  светва на дисплея; индикаторът на работещата фаза започва да премигва. Дисплеят също показва и оставащото време на програмата.

12.3 Пране и сушене със зададено времетраене

1. Натиснете неколккратно бутона Time Dry, за да зададете желаната стойност на продължителност (вижте таблицата "Сушене със зададено времетраене", глава "Програми"). Индикаторът за ниво на сушене се изключва, а индикаторът  светва.



Минималното време за сушене е 10 минути.

При всяко докосване на този бутон стойността на времето за сушене се увеличава с 5 минути. На дисплея се показва зададената нова стойност на продължителност.

2. Докоснете бутона Start / Pause, за да стартирате програмата. ProSense измерването стартира.

Индикаторът за заключен люк  светва на дисплея, а индикаторът на работещата фаза започва да премигва. Дисплеят също показва и оставащото време на програмата.

12.4 След завършване на програмата за сушене

- Уредът спира автоматично.
- Прозвучават звукови сигнали (ако са активирани).
- Появява се  на дисплея.
- Индикаторът на бутона Start / Pause изгасва. Индикаторът за заключен люк  изгасва.
- Натиснете бутона On/Off за няколко секунди, за да изключите уреда.



Няколко минути след края на програмата енергоспестяващата функция автоматично изключва уреда.

1. Извадете прането от уреда.
2. Уверете се, че барабанът е празен.



След фазата на сушенем, почистете барабана, уплътнението и вътрешността на люка с влажна кърпа.

Индикаторът  се появява на дисплея, за да ви напомня да почистите въздушния филтър (вижте "Почистване на въздушните филтри" в глава "Грижи и почистване").

13. ЕЖЕДНЕВНА УПОТРЕБА - САМО СУШЕНЕ



ВНИМАНИЕ!

Вж. глава "Безопасност".



Този уред е автоматична перална машина.

13.1 Подготовка за сушене

1. Натиснете бутона On/Off за няколко секунди, за да активирате уреда.



При избор на програма само за сушене, екранът не показва максималното зареждане и ProSense измерването е деактивирано.

2. Заредете прането дреха по дреха.
3. Завъртете програматора до програма, подходяща за тъканите, които трябва да изсушите.
4. Докоснете бутона MODE два пъти, за да изключите изпирането и да извършите само сушене. Индикаторът

Dry е включен. Индикаторите  и



— = ≡ се появяват на екрана.



При сушене на голямо количество пране, с цел получаване на добри резултати, се уверете, че самото пране не се е оплело и е равномерно разпределено в барабана.

13.2 Сушене – автоматични нива

1. Натиснете бутона Auto Dry неколkokратно, докато на дисплея се покаже необходимото ниво на сушене. Индикаторите на дисплея светват съответно:

a.  = ≡ Сухо за гладене: за памучни дрехи;

b.  = ≡ Сухо за прибиране: за памучни и синтетични дрехи;

c.  = ≡ Допълнително сушене: за памучни дрехи.

Дисплеят показва времетраенето на програмата за сушене.



За добро изсушаване, с по-ниска консумация на енергия и за по-кратко време, уредът не позволява да зададете прекалено ниска скорост на центрофугиране на дрехи, които ще се перат и сушат.

2. Докоснете бутон Start / Pause, за да стартирате програмата.

Индикаторът за заключен люк  светва на дисплея; индикаторът на работещата фаза започва да премигва. Дисплеят също показва и оставащото време на програмата.

13.3 Сушене за определено време

1. Натиснете неколkokратно бутона Time Dry, за да зададете желаната стойност

на продължителност (вижте таблицата "Сушене за определено време", глава "Програми"). Индикаторът за ниво на сушене се изключва, а индикаторът  светва.



Минималното време за сушене е 15 минути.

При всяко докосване на този бутон стойността на времето за сушене се увеличава с 5 минути. На дисплея се показва зададената нова стойност на продължителност.

2. Докоснете Start / Pause, за да стартирате програмата.

Индикаторът за заключен люк  светва на дисплея, а индикаторът на работещата фаза започва да премигва. Дисплеят също показва и оставащото време на програмата.

13.4 След завършване на програмата за сушене

- Уредът спира автоматично.
- Прозвучават звукови сигнали (ако са активирани).
- Появява се  на дисплея.
- Индикаторът на бутона Start / Pause изгасва. Индикаторът за заключен люк  изгасва.
- Натиснете бутона On/Off за няколко секунди, за да изключите уреда.



Няколко минути след края на програмата енергоспестяващата функцията автоматично изключва уреда.

1. Извадете прането от уреда.
2. Уверете се, че барабанът е празен.



След фазата на сушенем, почистете барабана, уплътнението и вътрешността на люка с влажна кърпа.

Индикаторът  се появява на дисплея, за да ви напомня да почистите въздушния филтър (вижте "Почистване на въздушните филтри" в глава "Грижи и почистване").

14. МЪХ ПО ТЪКАНИТЕ

По време на фазата на изпиране и/или сушене, някои видове тъкани (полар, вълна, суичъри) могат да отделят мъх.

Отделеният мъх може да полепне по тъканите по време на следващия цикъл.

Това неудобство се увеличава при технически тъкани.

За да предотвратите мъх в прането си:

- Не перете тъмни материи след изпиране и изсушаване на леки цветни тъкани (кърпи за ръце, вълна, суичъри) и обратно.
- Сушете на простор този вид тъкани след първото им изпиране.
- Почистете филтъра за източване.
- След фазата на сушене, почистете празния барабан, уплътнението и вратата с влажна кърпа.

За да отстраните мъха от вътрешността на барабана, извършете следното:

- Изпразнете барабана.
- Почистете барабана, уплътнението и вратата с влажна кърпа.
- Задайте програмата за изплакване.
- Натиснете едновременно бутоните Spin бутоните Quick докато на дисплея не се изведе **CLE**, за да активирате функцията за почистване.
- Докоснете бутона Start / Pause, за да стартирате програмата.



Ако уредът се използва редовно, извършвайте програмата **CLE** редовно.

15. ГРИЖА И ПОЧИСТВАНЕ



ВНИМАНИЕ!

Вж. глава "Безопасност".

15.1 График за периодично почистване

Периодичното почистване спомага за удължаването на работата на уреда Ви.

След всеки цикъл оставяйте притворени вратата и дозатора за препарати, за да има циркулация на въздух и да се изпари влажността в уреда.

Ако уредът не се използва дълго време: затворете крана за вода и изключете уреда от контакта.

График с показатели за периодично почистване:

Отстр. на котл. камък	Два пъти в годината
Профилактично пускане на програма за пране	Веднъж месечно
Почистване на уплътнението на вратата	На всеки два месеца

Почистване на барабана	На всеки два месеца
------------------------	---------------------

Отстраняване на мъх от барабана	Два пъти месечно ¹⁾
---------------------------------	--------------------------------

Почистване на дозатор за препарати	На всеки два месеца
------------------------------------	---------------------

Основен въздушен филтър	След всеки цикъл
-------------------------	------------------

Вторичен въздушен филтър	Когато индикаторът мига
--------------------------	-------------------------

Почистване на филтър на дренажна помпа	Два пъти в годината
--	---------------------

Почистване на входящия маркуч и филтъра на вентила	Два пъти в годината
--	---------------------

¹⁾ Вижте глава „Мъх по тъканите“.

15.2 Отстраняване на чужди предмети



Уверете се, че джобовите са опразнени и всички разхлабени елементи са завързани преди да започнете програмата.

Отстранете всякакви чужди предмети (като метални кламери, копчета, монети и т.н.), които могат да се озоват в уплътнението на вратата, филтрите и барабана. Вижте параграфи „Двоен уплътнител за врата“, „Почистване на барабана“, „Почистване на филтъра на дренажната помпа“ и „Почистване на входящия маркуч и филтъра за вентила“. Внимавайте с пердетата. Махнете кукичките и поставете пердетата в торба за пране или калъфка за възглавници. Моля, свържете се с оторизиран сервизен център, ако е необходимо.

15.3 Външно почистване

Почиствайте уреда само с мек сапун и топла вода. Подсушете напълно всички повърхности.

Не използвайте твърди гъби за почистване или други надраскващи повърхността материали.



ПРЕДУПРЕЖДЕНИЕ!

Не използвайте алкохол, разтворители или химически продукти.



ПРЕДУПРЕЖДЕНИЕ!

Не почиствайте металните повърхности с препарати на хлорна основа.

15.4 Отстр. на котл. камък



Ако водата във Вашия регион е твърда или средно твърда, препоръчваме да използвате омекотител за вода за перални машини (отстр. на котл. камък от време на време).

Редовно проверявайте барабана за наличие на котлен камък.



Винаги спазвайте инструкциите, които ще откриете на опаковката на продукта.

15.5 Профилактично пускане на програма за пране

Продължителната и прекомерна употреба на програми с ниска температура може да причини натрупвания на препарат, мъхчета, да развие бактерии в барабана и ваничката.

Пускайте редовно пране с цел поддържане за отстраняване на тези натрупвания и за хигиенизиране на вътрешната част на уреда (поне веднъж месечно).

Включете програмата за памук с най-високата температура и с малко количество прах за пране или включете програмата drum-clean, ако е налична.

15.6 Уплътнение на вратата

Този уред е създаден със **самопочистваща се дренажна система**, което позволява на леките пухкави влакна, които падат от дрехите, да изтекат с водата. Редовно проверявайте уплътнението и, ако е необходимо, го почиствайте, както е описано на следната схема. На края на цикъла могат да бъдат намерени монети, копчета и други дребни предмети.

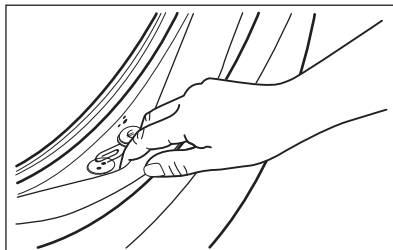

Почиствайте го, когато е нужно, използвайки препарат за почистване с амонячна пяна, без да надрасквате повърхността на уплътнението.



Винаги следвайте инструкциите, които ще откриете на опаковката на продукта.

15.7 Почистване на барабана

Редовно проверявайте барабана за предотвратяване на нежелани наслоявания.

Почиствайте барабана със специални продукти за неръждаема стомана.



Винаги спазвайте инструкциите, които ще откриете на опаковката на продукта.

Не почиствайте барабана с киселинни препарати за отстраняване на котлен камък и такива съдържащи хлор, желязо или стомана.

За пълно почистване:

1. Почиствайте барабана със специални продукти за неръждаема стомана.
2. Включете кратка програма за памук на висока температура, с празен барабан и с малко количество прах за пране или включете програмата drum-clean, ако е налична.

15.8 Почистване на дозатора за препарат

За да предотвратите възможни натрупвания от засъхнали препарати или сплъстен омекотител и/или мухъл в чекмеджето за дозиране на перилните препарати, на всеки два месеца изпълнявайте следната процедура за почистване, както е обяснено в следните диаграми:

1. Отворете чекмеджето. Натиснете надолу клапана, както е показано на картинката и го издърпайте.

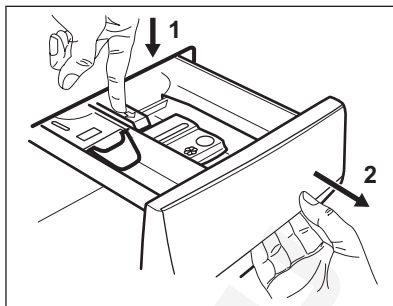

2. Отстранете горната част на отделението за омекотител, за да улесните почистването. Уверете се, че всички остатъци от препарат са премахнати от горната и долната част на прореза. Използвайте малка четка, за да почистете прореза.

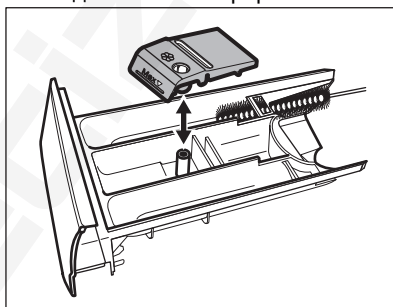

3. Изплакнете чекмеджето за препарат под течаща топла вода, за да премахнете следите от натрупан препарат. След почистване подменете горната част в позицията ѝ.

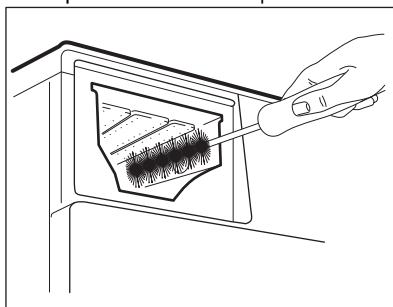

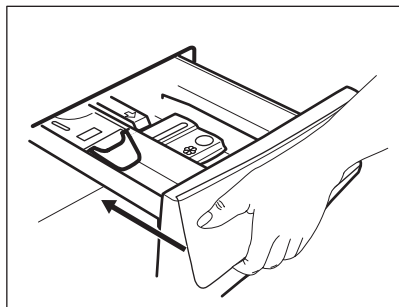

4. Вкарайте отделението за препарат във водещите релси и го затворете. Пуснете програмата за изплакване без никакви дрехи в барабана.



15.9 Почистване на въздушните филтри

Въздушните филтри събират мъха. Пухчетата обикновено се появяват, когато дрехите се сушат в пералня-сушилня.

- В края на всеки цикъл на сушене, индикаторът  е включен на дисплея, което означава, че трябва да почистите **основния въздушен филтър** (вижте стимки от 1 до 5). Чува се звуков сигнал.
- Понякога индикаторът  може да мига, за да Ви напомни, че и двата въздушни филтъра трябва да се почистят: **основният и вторичният въздушен филтър** (за вторичния филтър вижте снимки от 6 до 8). Чува се звуков сигнал.

За максимално добри резултати редовно почиствайте въздушните филтри. Запушените филтри удължават циклите и увеличават консумацията на електроенергия.

ВНИМАНИЕ!

Не използвайте вода за почистване на филтрите, за да избегнете попадането на пластмасови влакна във водата. Изхвърлете мъха от влакната.

1. Натиснете куката, за да отворите основния въздушен филтър.

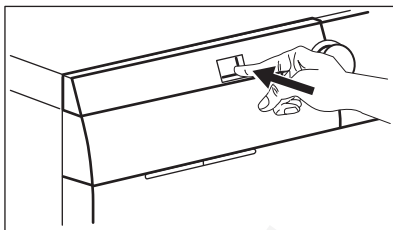

2. Издърпайте основния въздушен филтър.

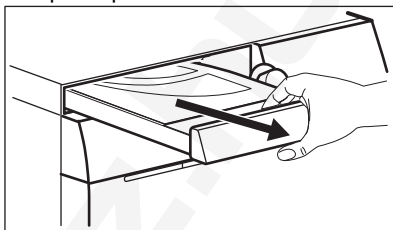

3. Отворете капака на основния въздушен филтър, като го издърпате.

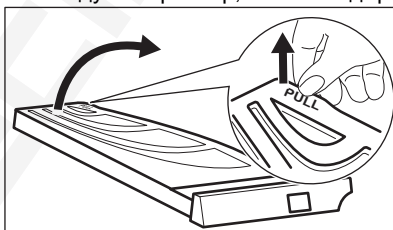

4. Почистете ръчно основния въздушен филтър, а ако е необходимо – с прахосмукачка. Изхвърлете мъха от влакната.

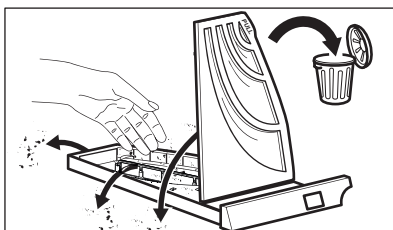

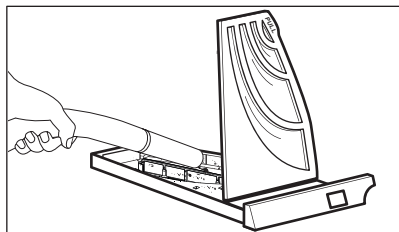

5. Затворете капака на основния въздушен филтър.

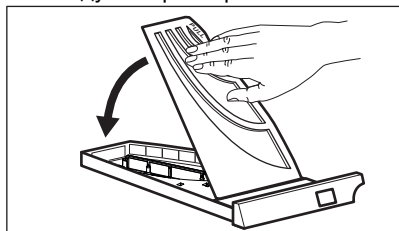

6. Издърпайте вторичния филтър.

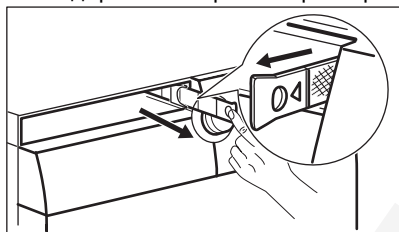

7. Почистете ръчно вторичния въздушен филтър, а ако е необходимо – с прахосмукачка. Изхвърлете мъха от влакната.

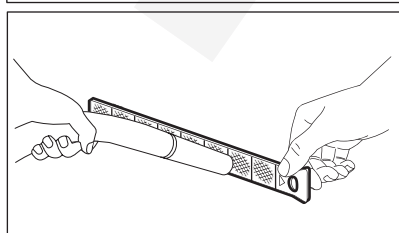
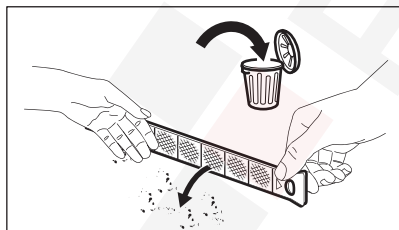

8. Поставете обратно вторичния въздушен филтър.

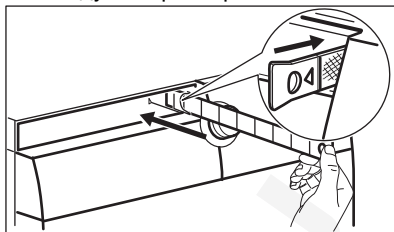

9. Поставете обратно първичния въздушен филтър и го затворете плтно.

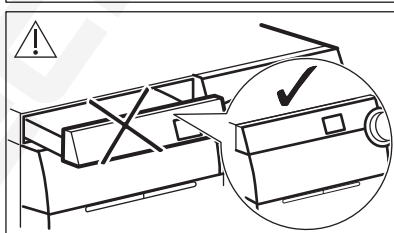
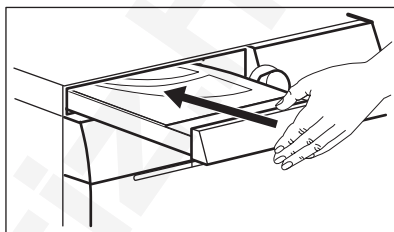

⚠ ВНИМАНИЕ!

Основният въздушен филтър не трябва да е запушен от предмети.



Ако перете прането само с пералня-сушилнята, нормално е да намерите влажност в основния въздушен филтър.

15.10 Почистване на филтъра на помпата за източване

⚠ ВНИМАНИЕ!

Изключете щепсела от контакта на захранващата мрежа.



Редовно преглеждайте филтъра на помпата за източване и се уверете, че е чист.

Почистете дренажната помпа за източване, ако:

- Уредът не източва водата.
- Барабанът не се върти.
- Уредът издава необичаен шум, поради запушването на помпата за източване.
- На дисплея се показва код на аларма **E20**.

ВНИМАНИЕ!

- Не вадете филтъра, докато уредът работи.
- Не почиствайте помпата, ако водата в уреда е гореща. Изчакайте докато водата изстине.

ВНИМАНИЕ!

Всеки път когато извършвате специалната програма **CLE**, за да премахнете мъхчетата, почиствайте отцеждащия филтър след това.

Продължете както е описано в следващите диаграми, за да почистите филтъра на помпата:

При отстраняване на филтъра винаги трябва да имате парцал за подсушаване на изтеклата вода.

1. Отворете капака на помпата.

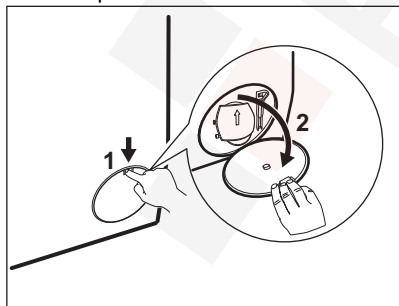

2. Поставете подходяща купа под отвора на помпата за източване, за да събере водата, която ще изтече.
3. Отворете канала надолу. При отстраняване на филтъра винаги

трябва да имате парцал за подсушаване на изтеклата вода.

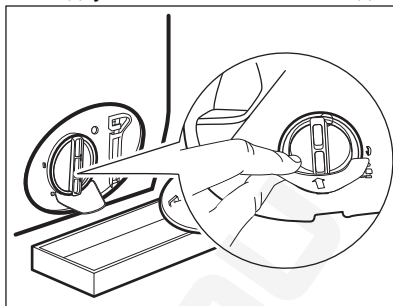

4. Завъртете филтъра на 180 градуса обратно на часовниковата стрелка, за да го отворите, без да го изваждате. Оставете водата да се изтече.

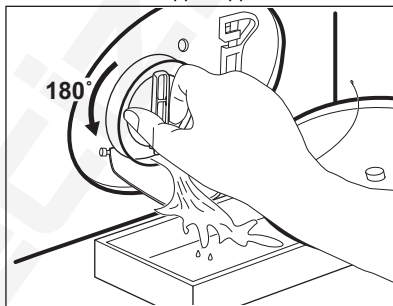

5. Когато купата се напълни с вода, отново завийте филтъра и изпразнете контейнера.
6. Повторете стъпки 4 и 5, докато водата спре да се изтича.
7. Завъртете филтъра обратно на часовниковата стрелка, за да го извадите.

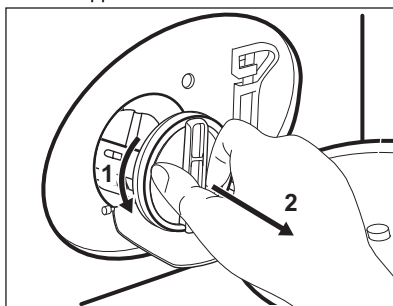

8. Ако е необходимо, премахнете мъха и предмети от прореза на филтъра.

9. Уверете се, че роторът на помпата може да се върти. Ако не се върти, свържете се с оторизирания сервизен център.

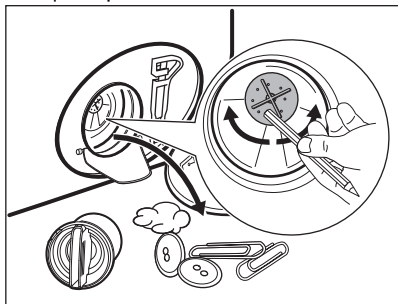

10. Почистете филтъра под течаща вода.

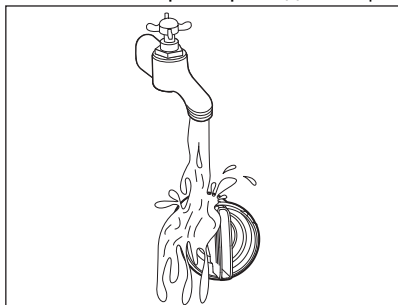

11. Сложете го обратно в специалния водач, като завъртите по часовниковата стрелка. Уверете се, че сте затегнали филтъра, за да предотвратите течове.

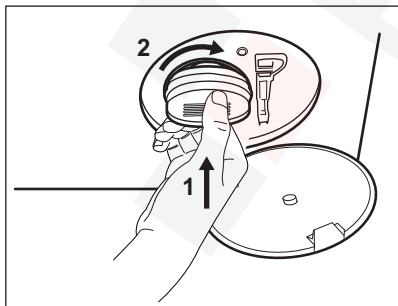

12. Затворете капака на помпата.

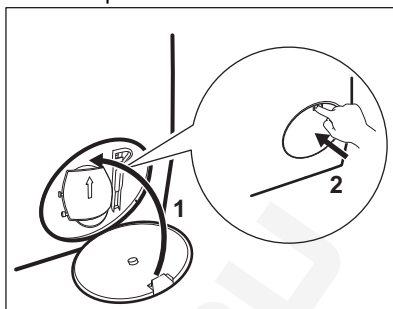

Когато източите водата посредством процедурата за аварийно източване, трябва отново да активирате системата за източване:

- a. Поставете 2 литра вода в чекмеджето на отделението за препарати на дозатора.
- b. Стартирайте програмата, за да източите водата.

15.11 Почистване на маркуча за подаване на вода и филтъра на вентила

Може да се наложи почистване на филтрите, когато:

- Уредът не се пълни с вода.
- Уредът отнема много време, за да се напълни с вода.
- Индикаторът на бутона Start / Pause мига и дисплеят показва съответната аларма. Вижте главата „Отстраняване на неизправности“.

Препоръчва се да се чистят два пъти годишно и филтрите на маркуча за водоснабдяване и клапана, за да премахнете остатъци, събрани с времето: Продължете както е описано в следващите диаграми, за да почистите филтрите:

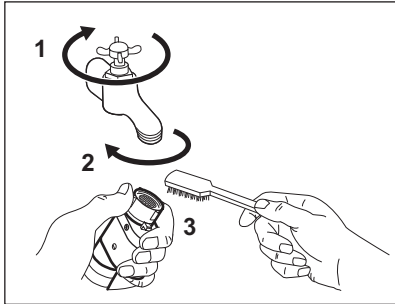

- Затворете крана за вода.
- Отстранете маркуча за подаване на вода от крана за вода.
- Почистете филтъра в маркуча за подаване на вода с твърда четка.

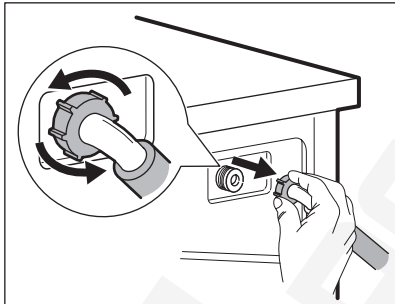

- Поставете маркуча за подаване на вода зад уреда.

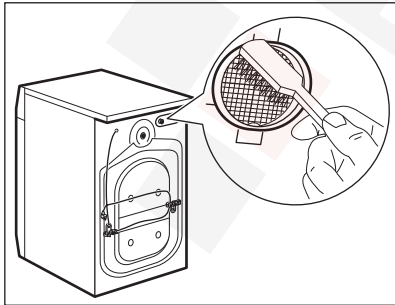

- Почистете филтъра във вентила с твърда четка или кърпа.

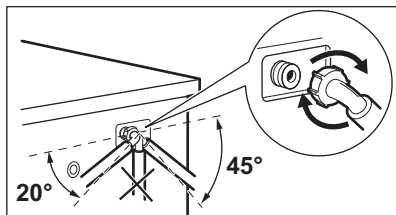

15.12 Аварийно източване

Ако уредът не може да източи водата, извършете същата процедура, описана в параграф „Почистване на филтъра на дренажната помпа“. Ако е необходимо, почистете помпата.

Когато източите водата посредством процедурата за аварийно източване, трябва отново да активирате системата за източване:

1. Поставете 2 литра вода в чекмеджето на отделението за препарати на дозатора.
2. Стартирайте програмата, за да източите водата.

15.13 Предпазни мерки срещу замръзване

Ако уредът е инсталиран на място, където температурата може да достигне стойност от около 0° C или по-ниско,

- Монтирайте отново маркуча за подаване на вода. Уверете се, че съединенията са добре затегнати, за да предотвратите течове.
- Отворете кранчето за вода.

отстранете останалата вода от маркуча за подаване на вода и помпата за източване.

1. Изключете щепсела от контакта.
2. Затворете крана за водата.
3. Поставете двата края на маркуча за подаване на вода в контейнер и оставете водата да изтече от маркуча.
4. Изпразнете помпата за източване. Вижте процедурата за аварийно източване.
5. Когато помпата за източване е празна, поставете маркуча за подаване на вода отново.

ВНИМАНИЕ!

Уверете се че температурата е по-висока от 5 °C и че водата протича през крана, преди да използвате уреда отново.

Производителят не е отговорен за щети, причинени от ниска температура.

16. СТОЙНОСТИ НА ПОТРЕБЛЕНИЕ

16.1 Въведение



QR кодът върху енергийния етикет предоставен с уреда, съдържа уеб връзка, водеща до информация, свързана с функционалността на уреда в базата данни EPREL на ЕС. Запазете етикета за енергийна категория за справка, както и ръководството за потребители и всички други документи, предоставени с уреда.

Възможно е да потърсите информацията в EPREL като използвате връзката <https://eprel.ec.europa.eu> и въведете името на модела и продуктивния номер, които се намират върху табелката с данни на уреда.

16.2 Съгласно Регламент на Комисията ЕС 2019/2023 и украински указ 834/2023

Само пране

Програма Есо 40-60	кг	kWh	Литри	чч:мм	% 1)	°C	об./мин. 2)
Пълно зареждане	9.0	0.820	55.0	03:40	53.00	35.0	1351
Половин зареждане	4.5	0.540	45.0	02:35	53.00	33.0	1351
Четвърт зареждане	2.5	0.185	38.0	02:30	54.00	23.0	1351

1) Остатъчна влага в края на фаза центрофуга. Колкото по-високи са оборотите на центрофугиране, толкова повече шум ще издава уреда и толкова по-малко остатъчна влага ще бъде налична.

2) Максимална скорост на центрофугиране.

Цикъл на пране и сушене

Програма Есо 40-60 и ниво на сухота за прибиране	кг	kWh	Литри	чч:мм	% 1)	°C	об./мин. 2)
Пълно зареждане	6	2.460	52.0	08:50	0.00	30.0	1351
Половин зареждане	3	1.455	42.0	05:45	0.00	28.0	1351

1) Остатъчна влага в края на фаза центрофуга. Колкото по-високи са оборотите на центрофугиране, толкова повече шум ще издава уреда и толкова по-малко остатъчна влага ще бъде налична.

2) Максимална скорост на центрофугиране.

Потребление на енергия в различни режими

Изключено (W)	В готовност (W)	Забавен старт (W)
0.50	0.50	4.00

Времето до режим „Изключване/В готовност“ е максимум 15 минути.

16.3 Обичайни програми – само пране



Тези стойности служат само за пример.

Програма	кг	kWh	Литри	чч:мм	% 1)	°C	об./мин. 2)
Cottons ³⁾ 95°C	9.0	2.700	90.0	04:05	52.00	85.0	1400

Програма	кг	kWh	Литри	чч:мм	% 1)	°C	роб./ мин.2)
Cottons 60°C	9.0	1.600	85.0	03:50	52.00	55.0	1400
Cottons ⁴⁾ 20°C	9.0	0.350	85.0	03:00	52.00	20.0	1400
Synthetics 40°C	4.0	0.800	55.0	02:15	35.00	40.0	1200
Delicates ⁵⁾ 30°C	2.0	0.400	60.0	01:05	35.00	30.0	1200
Wool 30°C	1.5	0.300	65.0	01:05	30.00	30.0	1200

1) Остатъчна влага в края на фаза центрофуга. Колкото по-високи са оборотите на центрофугиране, толкова повече шум ще издава уреда и толкова по-малко остатъчна влага ще бъде налична.

2) Референтен показател за скоростта на центрофугиране.

3) Подходяща за пране на силно замърсен текстил.

4) Подходящо за пране на леко замърсени памучни, синтетични и смесени тъкани.

5) Също така, може да се използва като цикъл за бързо изпиране за леко замърсен текстил.

16.4 Обичайни програми – пране и сушене



Тези стойности служат само за пример.

Програма	кг	kWh	Литри	чч:мм	% 1)	°C	роб./ мин.2)
Synthetics 40°C	4.0	2.050	55.0	05:50	1.00	40.0	1200

1) Остатъчна влага в края на фаза центрофуга. Колкото по-високи са оборотите на центрофугиране, толкова повече шум ще издава уреда и толкова по-малко остатъчна влага ще бъде налична.

2) Референтен показател за скоростта на центрофугиране.

17. ОТСТРАНЯВАНЕ НА НЕИЗПРАВНОСТИ



ВНИМАНИЕ!

Вж. глава "Безопасност".

17.1 Кодове на аларма и възможни неизправности

Уредът не се стартира или спира по време на работа. Първо се опитайте да намерите решение на проблема (вижте таблиците).

ВНИМАНИЕ!

Изключете уреда преди извършването на, каквато и да било проверка.

При някои проблеми, екранът показва алармения код и бутон

Start / Pause  може да мига продължително:



Ако уредът е претоварен, извадете част от прането от барабана и/или продължително притискайте вратата, докато натискате бутон Start / Pause и индикатор  спре да мига (вж. картинката по-долу).

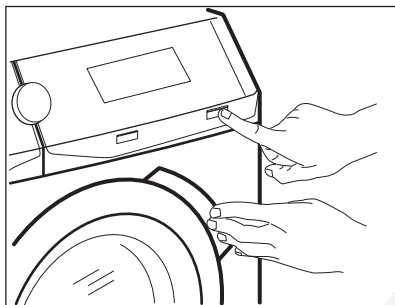

Проблем	Възможно решение
E 10 Уредът не се пълни с вода правилно.	<ul style="list-style-type: none">• Уверете се, че кранът за вода е отворен.• Уверете се, че налягането на водоподаването не е прекалено ниско. За тази информация се свържете с вашата местна водоснабдителна компания.• Уверете се, че кранът за вода не е запушен.• Уверете се, че маркучът за подаване на вода не е прегънат, повреден или извит.• Уверете се, че свързването на маркуча за подаване на вода е правилно.• Уверете се, че филтърът на маркуча за подаване на вода и филтърът на клапана не са запушени. Вижте „Грижа и почистване“.

E20

Уредът не източва водата.

- Уверете се, че сифонът на мивката не е запушен.
- Уверете се, че маркучът за източване не е прегънат или извит.
- Уверете се, че филтърът за източване не е запушен. Почистете филтъра при необходимост. Вижте „Грижа и почистване“.
- Уверете се, че маркучът за източване е свързан правилно.
- Задайте програма за източване, ако сте задали програма без фаза на източване.
- Задайте програмата за източване, ако сте задали опция, която завършва с вода във ваничката.

E40

Вратата на уреда е отворена или не е затворена правилно.

- Уверете се, че вратата е затворена правилно.

E91

Вътрешна неизправност. Липсва връзка между електронните компоненти на уреда.

- Програмата не завърши правилно или уредът спря прекалено рано. Изключете машината и я включете отново.
- Ако кодът за алармата се появи отново, обърнете се към оторизирания сервизен център.

EN0

Електрозахранването не е стабилно.

- Изчакайте, докато електрозахранването се стабилизира.

EFO

Устройството против наводнение е включено.

- Изключете уреда и затворете крана за водата. Свържете се с оторизирания сервизен център.



: проверете въздушния филтър.

- Уверете се, че въздушният филтър е почистен.

Ако екранът покаже други алармени кодове, изключете и включете уреда. Ако проблемът продължи, се обърнете към упълномощен сервизен център.

В случай на различен проблем с уреда, проверете таблицата по-долу за възможни решения.

Проблем	Възможно решение
Програмата не стартира.	<ul style="list-style-type: none">• Уверете се, че щепселът е включен в контакта.• Уверете се, че вратата на уреда е затворена.• Уверете се, че няма повреден предпазител в кутията с предпазители.• Уверете се, че Start / Pause  е докоснат.• Ако сте задали забавен старт, отменете настройката или изчакайте края на отброяването.• Изключете функцията за защита за деца, ако е включена.• Проверете положението на копчето върху избраната програма.
Уредът се пълни с вода и се отцежда веднага.	<ul style="list-style-type: none">• Уверете се, че маркучът за отцеждане е в правилно положение. Маркучът може да е позициониран твърде ниско. Вижте „Инструкция за монтаж“.

Проблем	Възможно решение
Фазата за центрофугиране не функционира или цикълът на пране продължава по-дълго от обикновено.	<ul style="list-style-type: none"> • Задайте програмата за центрофугиране. • Уверете се, че филтърът за източване не е запушен. Почистете филтъра при необходимост. Вижте „Грижа и почистване“. • Регулирайте ръчно предметите във ваничката и започнете фазата на центрофугиране отново. Този проблем може да бъде причинен от проблеми с баланс.
Има вода на пода.	<ul style="list-style-type: none"> • Уверете се, че съединителите на маркучите за вода са стегнати и няма изтичане на вода. • Уверете се, че маркучът за подаване на вода и маркучът за източване не са повредени. • Уверете се, че използвате правилния препарат и правилното количество.
Не можете да отворите вратата на уреда.	<ul style="list-style-type: none"> • Уверете се, че не е избрана програма за пране, която завършва с вода във ваничката. • Уверете се, че програмата за пране е приключила. • Задайте програмата за източване или центрофугиране, ако има вода в барабана. • Проверете дали уредът получава електрическа енергия. • Този проблем може да бъде причинен от повреда на уреда. Свържете се с оторизирания сервизен център.
Уредът издава необичаен звук и вибрира.	<ul style="list-style-type: none"> • Уверете се, че нивелирането на уреда е правилно. Вижте „Инструкция за монтаж“. • Уверете се, че опаковката и/или транзитните болтове са отстранени. Вижте „Инструкция за монтаж“. • Поставете още пране в барабана. Дрехите за пране може да са малко.
Времетраенето на програмата се увеличава или намалява по време на изпълнението на програмата.	<ul style="list-style-type: none"> • Функцията ProSense System може да наглася времетраенето на програмата според типа и количеството пране. Вижте „Функция ProSense System - измерване на прането“ в глава „Ежедневна употреба“.
Резултатите от прането не са задоволителни.	<ul style="list-style-type: none"> • Увеличете количеството на перилния препарат или използвайте друг препарат. • Използвайте специални продукти, за да премахнете упоритите петна, преди да изперете дрехите. • Уверете се, че сте задали правилната температура. • Поставете по-малко дрехи за пране.
Твърде много пяна в барабана по време на цикъла на изпиране.	<ul style="list-style-type: none"> • Намалете количеството перилен препарат или броя таблетки или еднодозовите перилни препарати.
След цикъла на изпиране в чекмеджето на дозатора има остатъци от препарата.	<ul style="list-style-type: none"> • Уверете се, че преградата е в правилна позиция (НАГОРЕ за прах за пране – НАДОЛУ за течен препарат). • Уверете се, че сте използвали дозатора за препарат според индикациите, предоставени в това ръководство за потребителя.
След програма с пара дрехите са частично влажни.	Уверете се, че уредът е правилно нивелиран. Регулирайте уреда, като повдигнете или спуснете крачетата.

Проблем	Възможно решение
Уредът не изсушава или не изсушава правилно.	<ul style="list-style-type: none"> Завъртете кранчето за вода. Уверете се, че въздушните филтри не са запушени. Проверете основните и вторичните въздушни филтри. Уверете се, че филтърът за източване не е запушен. Намалете зареденото количество пране. Уверете се, че сте задали правилния цикъл. Ако е необходимо, задайте отново кратко време на сушене.
Цикълът на сушене е прекалено дълъг.	<ul style="list-style-type: none"> Уверете се, че въздушните филтри са правилно почистени. Уверете се, че Вашето пране не надвишава посоченото количество пране за зададената програма. Уверете се, че стайната температура е в правилния диапазон.
Прането е пълно с мъх с различни цветове.	<p>Изпраните в предишния цикъл тъкани пускат различен цвят мъх:</p> <ul style="list-style-type: none"> Фазата на сушене помага за отстраняване на мъх. Почистете дрехите с четка за отстраняване на мъх. <p>В случай на прекалено голямо количество мъх в барабана, вижте параграф „Мъх по тъканите“ за повече подробности.</p>

След проверката включете уреда. Програмата продължава от точката на прекъсване.

Ако проблемът се появи отново, свържете се с упълномощения сервизен център.



Данните, необходими за сервизния център, са посочени на табелката с данни.

18. БЪРЗО РЪКОВОДСТВО

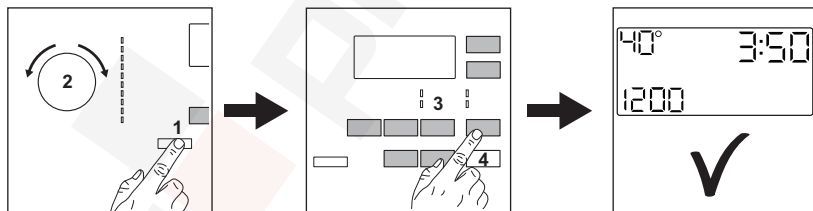
18.1 Ежедневна употреба



- Свържете щепсела към контакта на захранващата мрежа.
- Отворете кранчето за вода.
- Натиснете бутона **On/Off** [Ⓛ] за включване на уреда (1).
- Завъртете програматора, за да настроите желаната програма (2).
- Задайте желаните опции с помощта на съответните сензорни бутони (3).
- Поставете прането в барабана, едно по едно, без да надвишавате максимално предложеното тегло. Затворете вратичката и се уверете, че няма останало пране между уплътнението и вратата.
- Изсипете препаратите за пране и добавката в правилното отделение на дозатора.

- За стартиране на програмата докоснете бутона **Start / Pause**  (4).
- Уредът се стартира.
- В края на програмата извадете прането.
- Натиснете бутона **On/Off**  за изключване на уреда.

18.2 Почистване на филтъра на помпата за източване

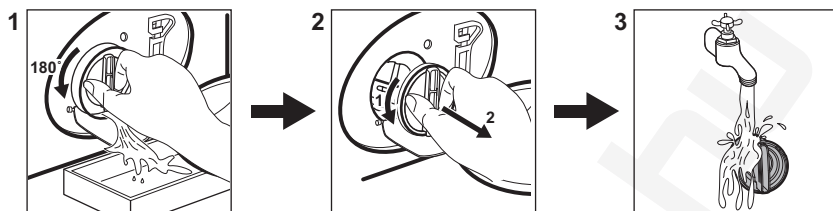

Почиствайте филтъра редовно и особено, ако на дисплея се появи кодът на алармата **E20**

18.3 Програми

Програми	Зареждане	Описание на продукт
Еко 40-60	9.0 кг ¹⁾ 6 кг ²⁾	Бели и цветни памучни тъкани. Нормално замърсени дрехи.
Cottons	9.0 кг	Бял памук и цветен памук.
Synthetics	4.0 кг	Синтетични и смесени тъкани.
NonStop 3h/3kg	3.0	Смесени тъкани (памучни и синтетични). Пълна програма за изпиране и сушене на пране до 3 кг наведнъж. Тя трае само 3 часа.
Delicates	2.0 кг	Деликатни тъкани като акрилни, вискозни, полиестерни дрехи.
Silk	0.5	Коприна и други деликатни матери за машинно и ръчно пране . Движенията на барабана са толкова леки, дори че е подходящ за много деликатни дрехи. Използвайте пълнен цикъл на изпиране и сушене, за да намалите гънките.
 Wool/Handwash	1.5 кг	Вълна, подходяща за пране в пералня, вълна и фини тъкани за ръчно пране.
 Outdoor	2.0 кг ³⁾ 1.0 кг ⁴⁾	Модерни дрехи за спорт на открито.
 Steam	1.0 кг	Програма с пара за памучни, синтетични и фини тъкани.

Програми	Зареждане	Описание на продукт
Rinse	9.0 кг	Всякакви дрехи, освен вълнени и много деликатни дрехи. Програма за изплакване и центрофуга.

1) Програма за пране. Тази програма с настройка на 40°C е подходяща за изпиране на нормално замърсени памучни тъкани, определени за изпиране на 40°C или 60°C заедно в един цикъл.



За достигната температура на прането, продължителност на програмата и други данни, моля, вижте глава „Стойности на потребление“.

Най-ефикасните програми по отношение на консумацията на енергия основно са тези, които работят на по-ниски температури и по-дълга продължителност.

2) Програма за сушене **Съгласно Регламент (ЕС) 2019/2023 на Комисията и украински указ 834/2023.** Тази програма по предварително зададена температура и обороти на центрофугиране, в режим на пране и сушене, с капацитет 6 кг и с ниво на сушене на пране готово за прибиране, извършвайки цикъл на изпиране и на сушене, може да изпира нормално замърсени памучни тъкани, определени за изпиране на 40 °C или 60 °C заедно в един цикъл и след фазата на сушене прането може веднага да бъде сгънато и прибрано.

3) Програма за пране.

4) Програма за пране и фаза за отблъскване на водата.

Подходящи почистващи препарати за всяка програма

Програма	Универсален прах ¹⁾	Универсален течен перилен препарат	Течен перилен препарат за цветно пране	Деликатни вълнени тъкани	Специален
Eco 40-60	▲	▲	▲	--	--
Cottons	▲	▲	▲	--	--
Synthetics	▲	▲	▲	--	--
NonStop 3h/3kg	--	▲	▲	--	--
Delicates	--	--	--	▲	▲
Silk	--	--	--	▲	▲
 Wool/ Handwash	--	--	--	▲	▲
 Outdoor	--	--	--	▲	▲

1) Препоръчва се употребата на перилен прах за температури над 60 °C.

▲ = Препоръчителни

-- = Не се препоръчва

18.4 Вид и качество на препарат.

- Използвайте само перилни препарати и други препарати, предназначени специално за употреба в перална

машина. Първо, следвайте тези основни правила:

- прах за пране (също таблетки и перилни препарати - еднократна доза) за всички видове тъкани, с изключение на деликатните. За предпочитане са перилни препарати на прах със съдържание

на белина за бели дрехи и дезинфекция на прането,

- течни перилни препарати (както и перилни препарати в еднократна доза), за предпочитане при програми за пране с ниска температура (60 °C макс.) при всички видове тъкани или по специално за възлениите тъкани.

- Не смесвайте различни видове перилни препарати.
- Използвайте по-малко перилен препарат, ако:
 - перете малко количество пране,
 - прането е леко замърсено,
 - по време на прането има голямо количество пяна.
- Когато използвате таблетки или капсули с перилен препарат, винаги ги поставяйте в барабана, а не в дозатора за препарат и следвайте препоръките на производителя.

Недостатъчното количество перилен препарат може да доведе до:

- незадоволителни резултати от прането,
- прането да се оцвети в сиво,
- дрехите да се омазнят,
- мухъл в уреда.

Твърде голямото количество перилен препарат може да доведе до:

- пенене,
- намален ефект от изпирането,
- недостатъчно изплакване,
- по-голямо въздействие на околната среда.

18.5 График за периодично почистване

Периодичното почистване спомага за удължаването на работата на уреда Ви.

След всеки цикъл оставяйте притворени вратата и дозатора за препарати, за да има циркулация на въздух и да се изпари влажността в уреда.

Ако уредът не се използва дълго време: затворете крана за вода и изключете уреда от контакта.

График с показатели за периодично почистване:

Отстр. на котл. камък	Два пъти в годината
-----------------------	---------------------

Профилактично пускане на програма за пране	Веднъж месечно
--	----------------

Почистване на уплътнението на вратата	На всеки два месеца
---------------------------------------	---------------------

Почистване на барабана	На всеки два месеца
------------------------	---------------------

Отстраняване на мъх от барабана	Два пъти месечно
---------------------------------	------------------

Почистване на дозатор за препарати	На всеки два месеца
------------------------------------	---------------------

Основен въздушен филтър	След всеки цикъл
-------------------------	------------------

Вторичен въздушен филтър	Когато индикаторът мига 
--------------------------	--

Почистване на филтър на дренажна помпа	Два пъти в годината
--	---------------------

Почистване на входящия маркуч и филтъра на вентила	Два пъти в годината
--	---------------------

Редовно проверявайте барабана за наличие на котлен камък. Препоръчваме от време на време да пускате цикъл с празен барабан и препарат за остр. на котл. камък.

Отстраняване на чужди предмети



Уверете се, че джобовите са опразнени и всички разхлабени елементи са завързани преди да започнете програмата.

Отстранете всякакви чужди предмети (като метални кламери, копчета, монети и т.н.), които могат да се озоват в уплътнението на вратата, филтрите и барабана. Моля, свържете се с оторизиран сервизен център, ако е необходимо.

Уплътнение на вратата

Този уред е създаден със **самопочистваща се дренажна система**, което позволява на леките пухкави влакна, които падат от дрехите, да изтекат с водата. Редовно проверявайте уплътнението и, ако е необходимо, го почиствайте, както е описано на следната схема. На края на цикъла могат да бъдат

намерени монети, копчета и други дребни предмети.

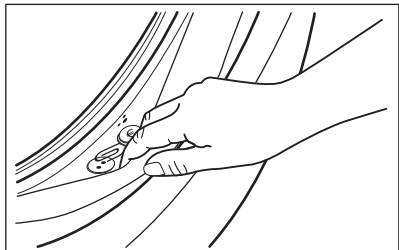

Почиствайте го, когато е нужно, използвайки препарат за почистване с амонячна пяна, без да надрасквате повърхността на уплътнението.

Ако е необходимо, премахнете мъха и предмети от прореза на филтъра.

19. ОПАЗВАНЕ НА ОКОЛНАТА СРЕДА

Рециклирайте материалите със символа . Поставайте опаковките в съответните контейнери, за да ги рециклирате. Помогнете за опазването на околната среда и човешкото здраве чрез рециклирането на отпадъци от

електрически и електронни уреди. Не изхвърляйте уреди, маркирани със символа  с битовите отпадъци. Върнете продукта в местното депо за рециклиране или се свържете с общинската служба.

Vítá vás AEG! Děkujeme vám, že jste si vybrali náš spotřebič.



Usilujeme o trvalou udržitelnost a proto omezujeme papírové materiály a poskytujeme celé uživatelské příručky online. Kompletní uživatelskou příručku naleznete na adrese aeg.com/manuals



Rady ohledně používání, brožury, pokyny pro odstraňování závad a informace o servisu a opravách získáte na adrese aeg.com/support



Nákup příslušenství, spotřebního materiálu a originálních náhradních dílů pro váš spotřebič na aeg.com/shop

Změny vyhrazeny.

OBSAH

1. BEZPEČNOSTNÍ INFORMACE.....	56
2. BEZPEČNOSTNÍ POKYNY.....	60
3. POPIS VÝROBKU.....	62
4. TECHNICKÉ ÚDAJE.....	63
5. INSTALACE.....	63
6. OVLÁDACÍ PANEL.....	69
7. VOLIČ A TLAČÍTKA.....	71
8. PROGRAMY.....	73
9. PŘED PRVNÍM POUŽITÍM.....	80
10. NASTAVENÍ.....	81
11. DENNÍ POUŽÍVÁNÍ.....	81
12. DENNÍ POUŽÍVÁNÍ – PRANÍ A SUŠENÍ.....	86
13. DENNÍ POUŽÍVÁNÍ – POUZE SUŠENÍ.....	87
14. VLÁKNA V TKANINÁCH.....	88
15. ČIŠTĚNÍ A ÚDRŽBA.....	89
16. ÚDAJE O SPOTŘEBĚ.....	96
17. ODSTRAŇOVÁNÍ ZÁVAD.....	98
18. PRŮVODCE RYCHLÝM SPUŠTĚNÍM.....	102
19. POZNÁMKY K OCHRANĚ ŽIVOTNÍHO PROSTŘEDÍ.....	105

1. ⚠ BEZPEČNOSTNÍ INFORMACE



Tento návod si pečlivě přečtěte ještě před instalací spotřebiče a jeho prvním použitím.

Výrobce nenese odpovědnost za žádný úraz ani škodu v důsledku nesprávné instalace nebo použití. Návod k použití vždy uchovávejte na bezpečném a přístupném místě pro jeho budoucí použití.

1.1 Bezpečnost dětí a postižených osob

VAROVÁNÍ!

Hrozí nebezpečí udušení, zranění nebo trvalého postižení.

- Tento spotřebič smí používat děti starší osmi let nebo osoby se sníženými fyzickými, smyslovými nebo duševními schopnostmi nebo osoby bez patřičných zkušeností a znalostí, pouze pokud tak činí pod dozorem nebo obdrželi instrukce týkající se bezpečného provozu spotřebiče, a pokud rozumí rizikům spojeným s provozem spotřebiče.
- Děti ve věku od tří do osmi let a osoby s rozsáhlým a komplexním postižením bez stálého dozoru držte z dosahu spotřebiče.
- Děti mladší tří let bez stálého dozoru držte z dosahu spotřebiče.
- Nenechte děti hrát si se spotřebičem.
- Všechny obaly uschovejte mimo dosah dětí a řádně je zlikvidujte.
- Prací prostředky uschovejte mimo dosah dětí.
- Jsou-li dvířka spotřebiče otevřená, nedovolte dětem a domácím zvířatům, aby se k němu přibližovaly.
- Je-li spotřebič vybaven dětskou bezpečnostní pojistkou, doporučuje se ji aktivovat.
- Čištění a uživatelskou údržbu spotřebiče by neměly provádět děti bez dozoru.

1.2 Všeobecné bezpečnostní informace

- Tento spotřebič je určen pouze pro praní a sušení v domácí pračce a pouze prádla sušitelného v sušičce.
- Funkci sušičky nepoužívejte, pokud je prádlo znečištěné průmyslovými chemikáliemi.
- Tento spotřebič je určen k použití v běžném domácím použití.
- Tento spotřebič lze používat v kancelářích, hotelových pokojích, motelech, agropenzionech a v podobných

ubytovacích zařízeních, kde využití nepřesahuje (průměrnou) úroveň využití v domácnosti.

- Neměňte technické parametry spotřebiče.
- Spotřebič se instaluje jako volně stojící nebo jej lze umístit pod kuchyňskou desku, je-li k dispozici volný prostor.
- Spotřebič neinstalujte za zamykatelné dveře, posuvné dveře a dveře se závěsem na opačné straně, kde by dvířka spotřebiče nešla zcela otevřít.
- Síťovou zástrčku zapojte do síťové zásuvky až na konci instalace spotřebiče. Po instalaci musí síťová zástrčka zůstat nadále dostupná.
- Větrací otvor umístěný vespod spotřebiče nesmí být zakrytý kobercem, rohoží ani jinou podlahovou krytinou.
- **VAROVÁNÍ:** Spotřebič nesmí být napájen přes externí spínací zařízení, jako je časovač, nebo připojován k okruhu, který je pravidelně zapínán a vypínán jiným nástrojem.
- V místnosti, kde je spotřebič nainstalován, zajistěte správnou ventilaci, která zabrání zpětnému toku nechtěných plynů do místnosti ze spotřebičů spalujících plyn nebo jiná paliva, včetně otevřených topenišť.
- Odvětrávání se nesmí odvádět do kouřovodu určeného k odvádění spalin ze spotřebičů spalujících plyn nebo jiná paliva.
- Hodnota provozního tlaku vody na přívodu musí být mezi 0,5 bar (0,05 MPa) a 10 bar (1,0 MPa).
- Maximální náplň spotřebiče je 9,0 kg. Nepřekračujte maximální náplň jednotlivých programů (viz kapitola „Programy“).
- Spotřebič musí být připojen k vodovodnímu potrubí pomocí nové soupravy hadic dodané se spotřebičem nebo jiné nové soupravy hadic dodané z autorizovaného servisního střediska.
- Neinstalujte znovu již jednou použitou soupravu hadic.
- Je-li napájecí kabel poškozený, smí ho vyměnit pouze výrobce, autorizované servisní středisko nebo osoby

s podobnou příslušnou kvalifikací. Jinak by mohlo dojít k úrazu elektrickým proudem.

- Setřete vlákna nebo zbytky obalu, které se nahromadily kolem spotřebiče.
- Nepoužívejte spotřebič bez filtrů. Před nebo po každém použití vyčistěte filtr na vlákna.
- Prádlo znečištěné látkami, jako jsou rostlinný nebo minerální olej, aceton, alkohol, benzín, petrolej, odstraňovače skvrn, terpentýn, vosky či odstraňovače vosku, je nutné nejprve vyprat odděleně s velkým množstvím pracího prostředku, a teprve pak sušit v pračce se sušičkou.
- Nepoužívejte spotřebič, pokud je prádlo zašpiněno průmyslovými chemikáliemi.
- Nevyprané prádlo v pračce se sušičkou nesušte.
- V pračce se sušičkou se nesmějí sušit předměty z pěnové pryže (latexové pěny), koupací čepice, nepromokavé tkaniny, předměty a oděvy s gumovou vložkou a polštáře s vycpávkami z pěnové pryže.
- Avivážní přípravky nebo podobné prostředky je nutné používat výhradně podle pokynů jejich výrobce.
- Z oděvů vyjměte všechny předměty, které by mohly způsobit vznícení, např. zapalovače nebo zápalky.
- **VAROVÁNÍ:** Pokud zastavíte pračku se sušičkou před koncem sušicího programu, musíte všechno prádlo rychle vyjmout a rozprostřít tak, aby se zbytkové teplo mohlo rozptýlit.
- Závěrečná část sušicího programu probíhá bez ohřevu (ochlazovací cyklus), čímž se dosáhne bezpečné teploty, při které nedojde k poškození prádla.
- K čištění spotřebiče nepoužívejte vysokotlaký proud vody nebo páru.
- Spotřebič čistěte vlhkým hadrem. Používejte pouze neutrální mycí prostředky. Nepoužívejte prostředky s drsnými částicemi, drátěnky, rozpouštědla nebo kovové předměty.

- Před prováděním jakékoli údržby spotřebič vždy vypněte a vytáhněte síťovou zástrčku z elektrické zásuvky.

2. BEZPEČNOSTNÍ POKYNY

2.1 Instalace



Instalace musí odpovídat příslušným vnitrostátním předpisům a normám.

- Řiďte se pokyny k instalaci dodanými spolu s tímto spotřebičem.
- Neinstalujte nebo nepoužívejte spotřebič tam, kde může teplota klesnout pod 5 °C nebo stoupnout nad 35 °C.
- Při stěhování spotřebič vždy udržujte ve svislé poloze.
- Abyste se ujistili o správném chodu kompresoru, po instalaci spotřebič vyčkejte šest hodin před jeho použitím.
- Zkontrolujte, zda mezi spotřebičem a podlahou může proudit vzduch.
- Odstraňte všechny obaly nebo přepravní šrouby.
- Podlaha, na níž má být spotřebič umístěn, musí být plochá, stabilní, žáruvzdorná a čistá.
- Přepravní šrouby uchovejte na bezpečném místě. Bude-li se spotřebič v budoucnu přesouvat, pomocí těchto šroubů se musí zajistit buben, aby nedošlo k poškození vnitřních součástí.
- Při přemísťování spotřebiče buďte vždy opatrní, protože je těžký. Vždy používejte ochranné rukavice a uzavřenou obuv.
- Poškozený spotřebič neinstalujte ani nepoužívejte.
- Spotřebič neinstalujte tam, kde nelze dvířka spotřebiče plně otevřít.
- Nastavte nožičky tak, aby mezi spotřebičem a podlahou byl požadovaný prostor.
- Když spotřebič umístíte na konečné místo, pomocí vodováhy zkontrolujte, zda je správně vyrovnan. Jestliže ne, seřídte nožičky podle potřeby.

2.2 Připojení k elektrické síti

VAROVÁNÍ!

Hrozí nebezpečí požáru nebo úrazu elektrickým proudem.

- **VAROVÁNÍ:** Tento spotřebič je určen k instalaci/připojení k zemnici přípojce v budově.
- Vždy používejte správně instalovanou síťovou zásuvku s ochranou proti úrazu elektrickým proudem.
- Nepoužívejte rozbočovací zástrčky ani prodlužovací kabely.
- Neodpojujte spotřebič ze zásuvky tahem za kabel. Vždy tahejte za zástrčku.
- Nedotýkejte se napájecího kabelu či síťové zástrčky mokřýma rukama.

2.3 Přípojka vody

- Teplota vody nesmí překročit 25 °C.
- Dbejte na to, abyste vodní hadice nepoškodili.
- Před připojením spotřebiče k novým hadicím nebo k hadicím, které nebyly dlouho používány, nebo tam, kde byly prováděny opravy či instalována nová zařízení (vodoměry apod.), nechte vodu na několik minut odtéct, dokud nebude čistá.
- Ujistěte se, že při prvním použití spotřebiče ani po něm nedošlo k viditelnému úniku vody.
- Pokud jsou přívodní hadice příliš krátké, nenastavujte je ani nepoužívejte prodlužovací hadice. Požádejte autorizované servisní středisko o výměnu přívodní hadice.
- Po odstranění obalu může z vypouštěcí hadice vytékat voda. Je to z důvodu testování spotřebiče pomocí vody ve výrobním závodě.
- Vypouštěcí hadici lze prodloužit maximálně o 400 cm. V případě prodloužení hadice nebo ostatních hadic

kontaktujte autorizované servisní středisko.

- Po instalaci musí zůstat kohoutek nadále dostupný.

2.4 Použití spotřebiče

VAROVÁNÍ!

Hrozí nebezpečí poranění, zásahu elektrickým proudem, požáru nebo poškození spotřebiče.

- Do spotřebiče, do jeho blízkosti nebo na spotřebič neumísťujte hořlavé předměty nebo předměty nasáklé hořlavinami.
- V průběhu programu se nedotýkejte skla dvířek. Sklo může být horké.
- Nesušte poškozené kusy oblečení (natržené, roztržené), které obsahují vycpávky nebo výplně.
- Pokud jste vyprali prádlo s pomocí odstraňovače skvrn, před spuštěním sušicího cyklu proveďte dodatečný cyklus máchání.
- Ujistěte se, že se v prádle nenachází žádné kovové předměty.
- Sušte pouze tkaniny vhodné pro sušení ve spotřebiči. Dodržujte pokyny pro praní na etiketách oděvů.
- Na otevřená dvířka spotřebiče si nesedejte ani nestoupejte.
- Promočené oděvy ve spotřebiči nesušte.
- Zabraňte kontaktu horkých předmětů s plastovými částmi spotřebiče.
- Před nastavením sušicího programu odstraňte dávkovací kuličku pracího prostředku (pokud ji používáte).
- Nepoužívejte dávkovací kuličku pracího prostředku při nepřetržitém programu.

2.5 Kompresor

VAROVÁNÍ!

Hrozí nebezpečí poškození spotřebiče.

- Kompresor a přidružený systém je u praček se sušičkou naplněn speciálním prostředkem bez fluoro- chlorovaných uhlovodíků. Systém musí zůstat těsný. Poškození systému může vést k úniku.

2.6 Servis

- Je-li nutná oprava spotřebiče, obraťte se na autorizované servisní středisko. Používejte pouze originální náhradní díly.
- Upozorňujeme, že opravy svépomocí a neprofesionální opravy mohou mít bezpečnostní následky a mohou zneplatnit záruku.
- Následující náhradní díly budou dostupné nejméně 10 let po ukončení výroby tohoto modelu: motor a kartáče motoru, převodovka mezi motorem a bubnem, čerpadla, tlumiče a pružiny, prací buben, ložisková hvězdice bubnu a příslušná kuličková ložiska, topná tělesa a topné články, včetně tepelných čerpadel, potrubí a příslušného vybavení včetně hadic, ventilů, filtrů a systémů proti únikům vody, obvodové desky, elektronické displeje, tlakové spínače, termostaty a snímače, software a firmware včetně resetovacího softwaru, dvířka, dveřní závěs a těsnění, ostatní těsnění, sestava zámku dvířek, plastové periferie jako např. dávkovače pracích prostředků. Ve vaší zemi může být doba dostupnosti delší. Další informace naleznete na našich webových stránkách.
- Upozorňujeme, že některé z těchto náhradních dílů jsou dostupné pouze profesionálním opravářům a že ne všechny díly jsou vhodné pro všechny modely.
- Pokud jde o žárovku (žárovky) v tomto spotřebiči a samostatně prodávané náhradní žárovky: Tyto žárovky jsou navrženy tak, aby odolaly extrémním fyzickým podmínkám v domácích spotřebičích, ať už jde o teplotu, vibrace či vlhkost, nebo jsou určeny k signalizaci informací o provozním stavu spotřebiče. Nejsou určeny k použití v jiných spotřebičích a nejsou vhodné k osvětlení místností v domácnosti.

2.7 Likvidace

- Odpojte spotřebič od elektrické sítě a přívodu vody.
- Odřízněte síťový kabel v blízkosti spotřebiče a zlikvidujte jej.
- Odstraňte dveřní západku, abyste zabránili uvěznění dětí a domácích zvířat v bubnu.

- Spotřebič zlikvidujte v souladu s místními předpisy pro likvidaci elektrického a elektronického odpadu (WEEE).

3. POPIS VÝROBKU

3.1 Přehled spotřebiče

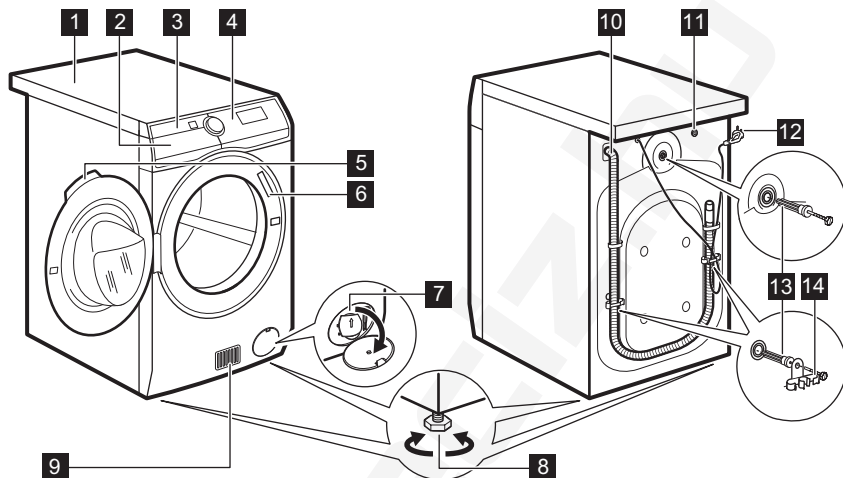

- 1** Horní deska
- 2** Dávkač pracího prostředku
- 3** Vzduchové filtry
- 4** Ovládací panel
- 5** Držadlo dveří
- 6** Typový štítek
- 7** Filtr vypouštěcího čerpadla
- 8** Nožičky pro vyrovnání spotřebiče

- 9** Otvory pro proudění vzduchu
- 10** Vypouštěcí hadice
- 11** Přívodní ventil
- 12** Napájecí kabel
- 13** Převážné šrouby
- 14** Držáky hadice

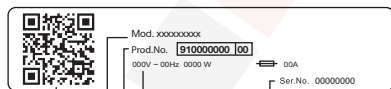



A B C D E

Na typovém štítku jsou uvedeny následující informace:

- A. QR kód
- B. Název modelu
- C. Číslo výrobku
- D. Elektrické parametry
- E. Sériové číslo

Naskenujte **QR kód** na spotřebiči, zaregistrujte ho a využijte na maximum.

-  Získejte přístup k údajům o spotřebiči, dokumentaci a článkům o tom, jak používat ty nejlepší funkce (Uživatelská příručka je k dispozici také na aeg.com/manuals)
-  Získejte rady ohledně používání, řešení problémů, informace o servisu a opravách (k dispozici také na aeg.com/support)
-  Nákup příslušenství, spotřebního materiálu a originálních náhradních dílů pro váš spotřebič (k dispozici také na aeg.com/shop)

4. TECHNICKÉ ÚDAJE

Rozměry	Šířka / Výška / Celková hloubka	59.7 cm / 87.0 cm / 66.0 cm
Připojení k elektrické síti	Napětí Celkový výkon Pojistka Frekvence	230 V 2 100 W 10 A 50 Hz
Úroveň ochrany proti průniku pevných částic a vlhkosti, kterou zajišťuje ochranný kryt s výjimkou míst, kde není nízkonapěťové vybavení chráněno proti vlhkosti.		IPX4
Prívod vody ¹⁾		Studená voda
Tlak přívodu vody	Minimální Maximální	0,5 bar (0,05 MPa) 10 bar (1,0 MPa)
Okolní teplota	Minimální Maximální	5 °C 35 °C
Maximální náplň pro praní	Bavlna Syntetika Vlna	9.0 kg 4.0 kg 1.5 kg
Maximální náplň pro sušení	Bavlna Syntetika Vlna	6 kg 4 kg 1 kg

Tento výrobek obsahuje hermeticky uzavřený fluorový plyn HFC – R134a/GWP1430 0,14 kg.

1) Prívodní hadici připojte ke kohoutku se 3/4" závitem.

5. INSTALACE

VAROVÁNÍ!

Viz kapitoly o bezpečnosti.

5.1 Vybalení

VAROVÁNÍ!

Před instalací spotřebiče odstraňte všechny obaly a přepravní šrouby.

VAROVÁNÍ!

Než budete pokračovat, přečtěte si všechny pokyny k instalaci.

VAROVÁNÍ!

Když spotřebič položíte na zadní stranu, **počkejte asi šest hodin, než jej použijete** . Tento čas je nutný k tomu, aby kompresor fungoval správně.

VAROVÁNÍ!

Používejte rukavice.

1. Odstraňte vnější fólii. V případě potřeby použijte řezačku.

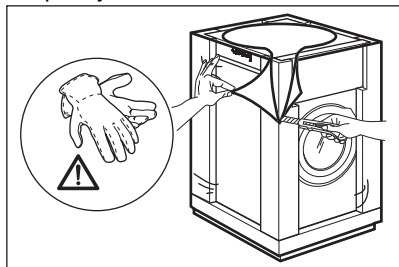

2. Odstraňte horní kartonový kryt a ostatní obalové materiály.

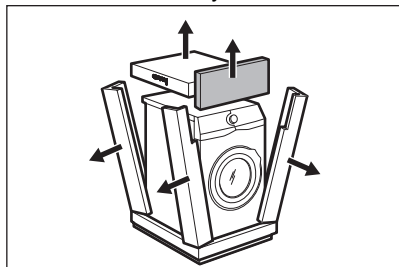

3. Odstraňte vnitřní fólii.

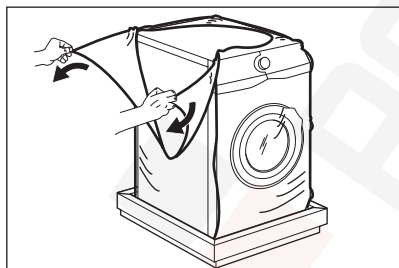

4. Otevřete dvířka, odstraňte díl z těsnění dvířek a všechny předměty z bubny.

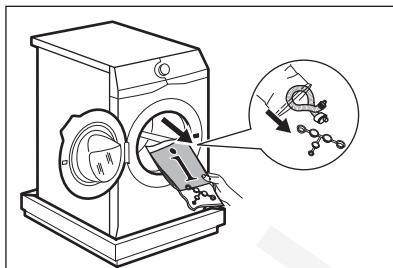

5. Opatrně položte spotřebič na jeho zadní stranu.
6. Na podlahu pod spotřebič položte přední kus obalového prvku.



Zabraňte poškození hadic.

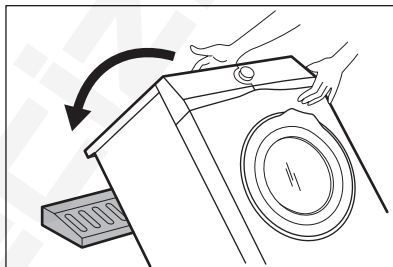

7. Odstraňte ochranu ze spodní části spotřebiče.

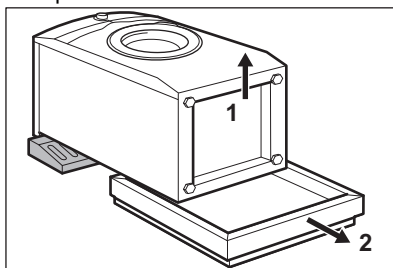

8. Vytáhněte spotřebič do svislé polohy.

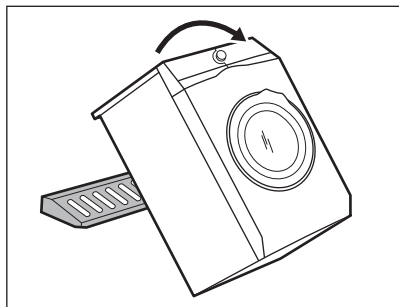

9. Vyndejte napájecí kabel a vypouštěcí hadici z držáků.



Z vypouštěcí hadice může vytékat voda. Je to z důvodu testování spotřebiče pomocí vody ve výrobním závodě.

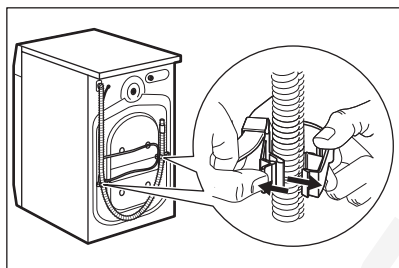

10. Odstraňte tři šrouby.

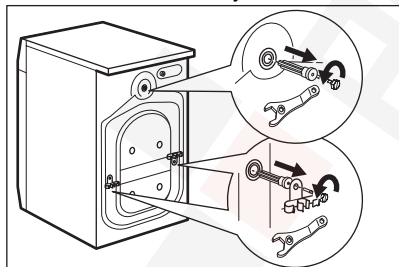

11. Vytáhněte plastové rozpěrky.

12. Do otvorů vložte plastové krytky, které naleznete v sáčku s návodem k použití.

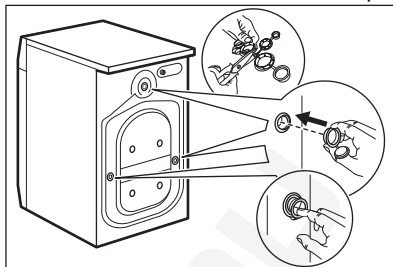

Obaly a přepravní šrouby doporučujeme uschovat pro případné další přemístění spotřebiče.



Příslušenství dodaná spolu se spotřebičem se mohou lišit podle modelu.

5.2 Umístění pod pracovní desku

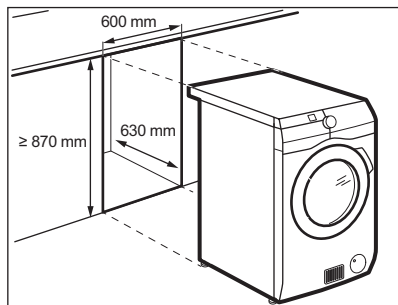

Tento spotřebič lze nainstalovat jako volně stojící nebo jej lze umístit pod kuchyňskou desku se správným volným prostorem (viz obrázek).

⚠ POZOR!

Spotřebič neumísťujte do uzavřené dutiny! Zkontrolujte, zda v dolní části nábytku může proudit vzduch.

⚠ POZOR!

Abyste zajistili volný oběh vzduchu pod spotřebičem, nepřipojujte tlumicí podložky (jsou-li součástí).

5.3 Umístění a vyrovnaní

1. Spotřebič instalujte na tvrdou rovnou podlahu.



Ujistěte se, že koberec nebrání proudění vzduchu pod spotřebičem.

Ujistěte se, že se spotřebič nedotýká zdi ani jiných zařízení.

2. Uvolněním nebo utažením nožiček spotřebič vyrovnejte.

⚠ VAROVÁNÍ!

Spotřebič nevyrovnávejte vložením kartonu, dřeva nebo obdobných materiálů pod nožičky spotřebiče.



Správné vyrovnaní spotřebiče zabraňuje vibracím, hluku a pohybu spotřebiče během jeho provozu.

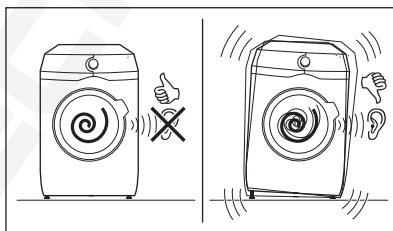

5.4 Přívodní hadice

1. V případě potřeby připojte přívodní hadici k zadní straně spotřebiče. Obvykle je nainstalována již z výroby.

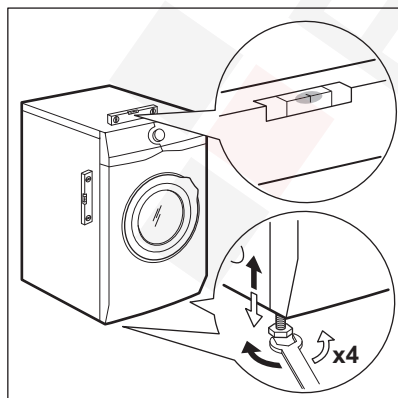
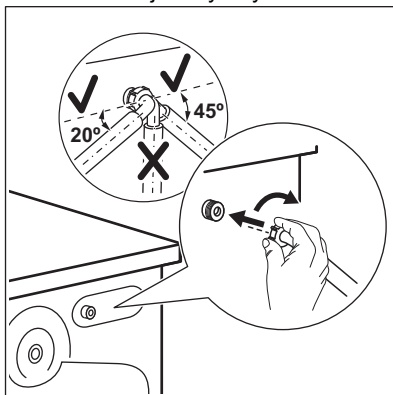

Spotřebič musí být vyrovnaný a stabilní.

- Nastavte ji doleva či doprava podle umístění kohoutku. Přesvědčte se, že přívodní hadice není ve svislé poloze.
- V případě potřeby povolte kruhovou matici a nastavte ji do správné polohy.
- Přívodní hadici připojte ke kohoutku se studenou vodou a závitem 3/4".

⚠ VAROVÁNÍ!

Chcete-li snížit boční sílu, udržujte minimální přímý úsek hadice o délce 200 mm pod připojením kohoutku.

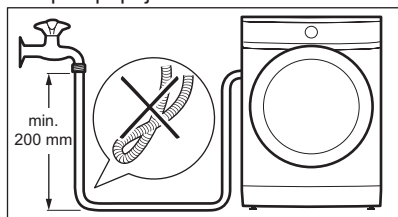

Některé modely mohou obsahovat přívodní hadici se zařízením na zastavení přívodu vody. To zabraňuje jakýmkoli únikům z hadice způsobeným jejím přirozeným stárnutím. V části okna se zobrazuje tato porucha A. Pokud k tomu dojde, zavřete vodovodní kohoutek a zkontaktujte autorizované servisní středisko, které vám poskytne informace ohledně výměny hadice.

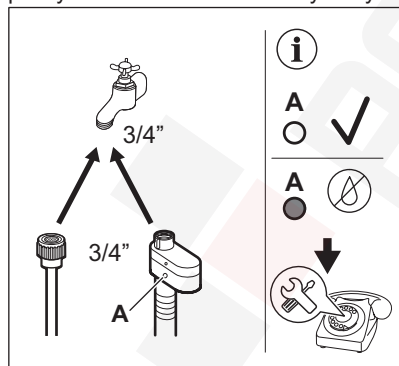

⚠ VAROVÁNÍ!

Teplota vody nesmí překročit 25 °C.

⚠ POZOR!

Ujistěte se, že ze spojek neuniká voda.



Pokud jsou přívodní hadice příliš krátké, nenastavujte je ani nepoužívejte prodlužovací hadice. Kontaktujte servisní středisko ohledně informací o výměně přívodní hadice.

5.5 Zařízení proti vyplavení vody

Přívodní hadice je vybavena zařízením proti vyplavení. Toto zařízení zabraňuje únikům vody v hadici z důvodů přirozeného stárnutí jejího materiálu.

Červené políčko v okénku „A“ značí takové poškození.

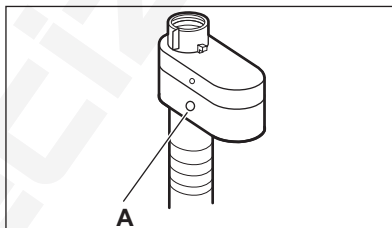

Pokud se objeví, zavřete vodovodní kohoutek a zkontaktujte autorizované servisní středisko ohledně výměny této hadice.

5.6 Vypouštění vody

Vypouštěcí hadice by se měla nacházet ve výšce minimálně 60 cm a maximálně 100 cm od podlahy.



Vypouštěcí hadici lze prodloužit maximálně o 400 cm. V případě zájmu o koupi prodloužení hadice nebo ostatních hadic kontaktujte autorizované servisní středisko.

Vypouštěcí hadici lze připojit několika způsoby:

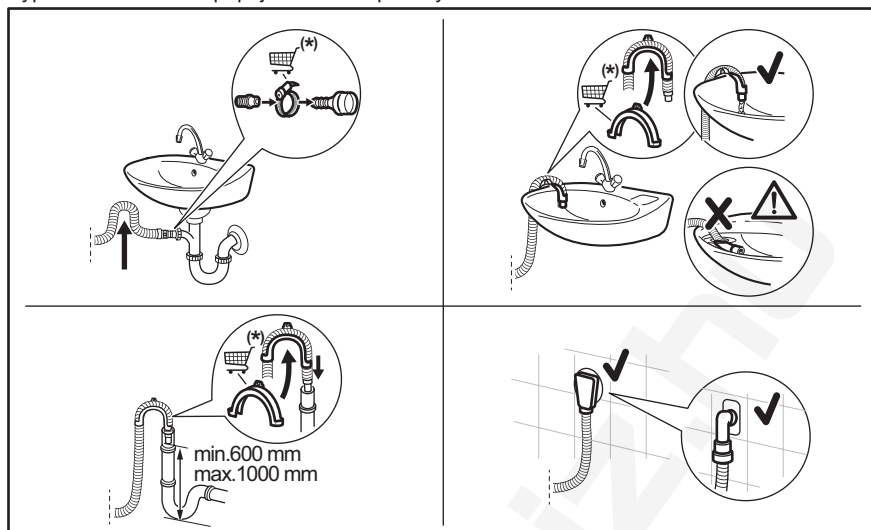

(*) Údaje mohou být měněny bez předchozího ohlášení.

- Vypouštěcí hadici nasuňte na hubici sifonu a zajistěte sponou.
- Zaveďte hadici přímo do odpadního potrubí zabudovaného ve stěně místnosti se zajištěním pomocí spony.
- Bez plastového kolena, k přípojece sifonu – vypouštěcí hadici nasuňte na hubici sifonu a zajistěte ji sponou.
- Ke stoupacímu potrubí s průduchem – vložte vypouštěcí hadici přímo do odpadního nebo stoupacího potrubí.
- Na vypouštěcí hadici lze vytvořit ohyb ve tvaru U a založit ji kolem plastového kolena. Na kraji umyvadla – upevněte koleno k vodovodnímu kohoutku nebo zdi.



Ujistěte se, že je na vypouštěcí hadici oblouk, aby se do spotřebiče nedostávala voda či nečistoty vypouštěné z umyvadla.



Ujistěte se, že se plastové koleno nemůže během vypouštění spotřebiče pohybovat a konec vypouštěcí hadice není ponořen ve vodě. Špinavá voda by se mohla vrátit do spotřebiče. Nakupujte příslušenství od autorizovaného dodavatele.



Konec vypouštěcí hadice musí být stále větraný, tj. vnitřní průměr odpadního potrubí (min. 38 mm - min. 1,5") musí být širší než vnější průměr vypouštěcí hadice.

5.7 Připojení k elektrické síti

Na konci instalace spotřebiče můžete zapojit síťovou zástrčku do síťové zásuvky.

Typový štítek a část „Technické údaje“ stanovují potřebné elektrické parametry. Ujistěte se, že jsou kompatibilní s napájením ze sítě.

Zkontrolujte, zda vaše domácí elektroinstalace zvládne maximální

požadovanou zátěž, a to i s ohledem na případné další využívané spotřebiče.

Spotřebič připojte k uzemněné zásuvce.

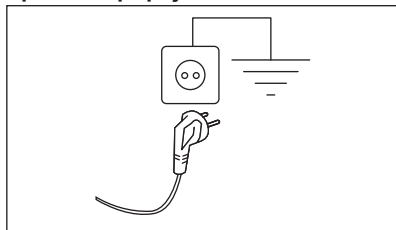

Nápadecí kabel musí být po instalaci spotřebiče snadno přístupný.

V případě jakýchkoliv elektrikářských prací potřebných k instalaci tohoto spotřebiče se obraťte na naše autorizované servisní středisko.

Výrobce odmítá veškerou odpovědnost za možné poškození zdraví nebo za škody na majetku, nedodrzuje výše uvedené bezpečnostní pokyny.

6. OVLÁDACÍ PANEL

6.1 Popis ovládacího panelu

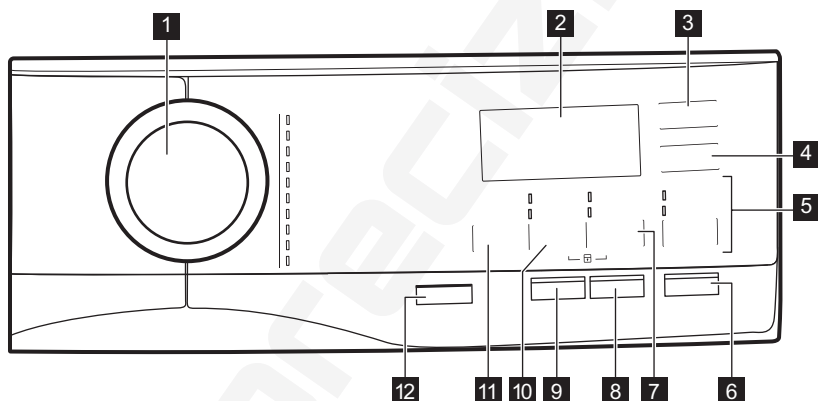







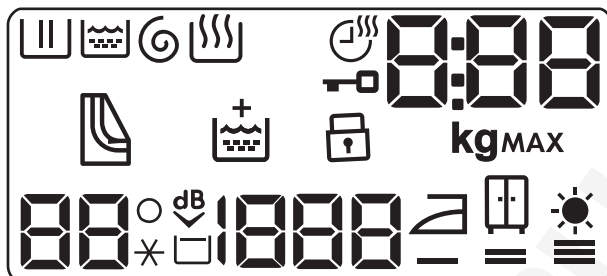









- 1** Volič programu
- 2** Displej
- 3** dotykové tlačítko Time Dry
- 4** dotykové tlačítko Auto Dry
- 5** Dotykové tlačítko MODE a
 - Režim Wash
 - Režim Dry
- 6** dotykové tlačítko Start / Pause
- 7** Dotykové tlačítko Option, trvalá funkce Extra máchání 3s a
 - Funkce Stains

- Funkce Prewash
- 8** dotykové tlačítko Delay Start
- 9** dotykové tlačítko Quick
- 10** Spin dotykové tlačítko, 3s funkce dětské bezp. pojistky a
 - Funkce Drain Only
 - Funkce Spin Only
- 11** dotykové tlačítko Temperature
- 12** Tlačítko On/Off

6.2 Displej



	Ukazatel fáze praní: bliká během fáze předpírky a praní.		Ukazatel dětské bezpečnostní pojistky.
	Ukazatel fáze máchání. Bliká během fáze máchání.		Ukazatel teploty. Ukazatel _ _ * se zobrazí, když je nastavené studené praní.
	Ukazatel fáze odstředování a vypouštění. Bliká během fáze odstředování a vypouštění.		Ukazatel funkce Extra tichý.
	Trvalá funkce Extra máchání.		Ukazatel zastavení máchání.
	Kontrolka sušící fáze.		Ukazatel rychlosti odstředování.
	Ukazatel doby sušení.		Ukazatel funkce Sušení k žehlení.
	Ukazatel zablokování dvířek.		Ukazatel funkce Extra sušení.
MAX	Ukazatel maximální náplně prádla. Bliká, když náplň prádla přesáhne maximální deklarovanou náplň zvoleného programu. Spustíte-li program, když je bublen přeplněný, na konci programu bliká také MAX .		Ukazatel funkce Sušení k uložení.
	<p>Tento digitální ukazatel může zobrazovat:</p> <ul style="list-style-type: none"> Délka trvání programu (např. 2:40, fáze praní a/nebo sušení). Čas odkladu (např. 30' nebo 2h). Konec cyklu (0). Výstražný kód (např. E20). Ukazatel maximální náplně (888). Hodnota se zobrazí na tři sekundy po volbě programu, střídavě s délkou programu. Symbol kg bliká během odhadování náplně prádla (viz odstavec o „detekci náplně PROSENSE“). 		
	Ukazatel čištění vzduchových filtrů.		

7. VOLIČ A TLAČÍTKA

7.1 On/Off ⓘ

Stisknutím tohoto tlačítka na několik sekund zapnete nebo vypnete spotřebič. Při zapínání a vypínání spotřebiče zazní dvě různé melodie.

Jelikož funkce pohotovostního režimu v některých případech automaticky vypne spotřebič, aby snížila spotřebu energie, může být nutné zapnout spotřebič znovu.



Výchozí zvolený program při zapnutí spotřebiče je vždy program Eco 40-60.

Pro více podrobností viz odstavce Pohotovostní režim v kapitole Denní používání.

7.2 Úvod



Funkce nejsou volitelné se všemi pracími programy. Zkontrolujte kompatibilitu mezi funkcemi a pracími programy v „Tabulce programů“. Funkce se mohou navzájem vylučovat, kdy vám spotřebič nedovolí současně nastavit nekompatibilní funkce. Dbejte na to, aby displej a dotyková tlačítka byly vždy čisté a suché.

7.3 Temperature ⚡

Po zvolení pracovního programu spotřebič automaticky navrhne výchozí teplotu.

Opakovaně stiskněte toto tlačítko, dokud se na displeji nezobrazí požadovaná teplota.

Když se na displeji zobrazí ukazatele ✖ a – –, spotřebič neohřívá vodu.

7.4 Spin ⌚

Když nastavíte program, spotřebič automaticky nastaví výchozí povolenou rychlost odstředování.

Opakovaně stisknutí tohoto tlačítka:

- **Změňte rychlost odstředování.**



Na displeji se zobrazí pouze rychlosti odstředování dostupné se zvoleným programem.

- **Aktivujte možnost Zastavení máchání.** Konečné odstředění se neprovede. Nedojde k vypuštění vody z posledního máchání, aby se prádlo nezmačkalo. Prací program skončí s vodou v bubnu. Na displeji se zobrazí indikátor . Dvířka zůstanou zablokovaná a buben se pravidelně otáčí, aby se omezilo zmačkání prádla. Před odblokováním dvířek je nutné vypustit vodu. Pokud stisknete tlačítko Start / Pause, spotřebič provede odstředovací fázi a vypustí vodu.



Spotřebič automaticky vypustí vodu přibližně po 18 hodinách.

- **Zapněte funkci Extra tichý.** Průběžné a konečné odstředovací fáze jsou potlačeny a program končí s vodou v bubnu. To pomáhá snížit zmačkání prádla. Na displeji se zobrazí ukazatel . Dvířka zůstanou zablokovaná. Buben se otáčí pravidelně, aby se snížilo zmačkání prádla. Před odblokováním dvířek je nutné vypustit vodu. Jelikož se jedná o velmi tichý program, je vhodný k použití v nočních hodinách, když jsou k dispozici levnější tarify elektřiny. U některých programů se máchání provádějí s použitím většího množství vody. Pokud stisknete tlačítko Start / Pause, spotřebič provede pouze vypouštěcí fázi.



Spotřebič automaticky vypustí vodu přibližně po 18 hodinách.

- **Spusťte funkci Pouze vypouštění (Přeskočení fáze praní, máchání a odstředění): Drain Only.** Spotřebič provede pouze vypouštěcí fázi zvoleného pracovního programu.

Na displeji se zobrazí ukazatel — — (studená), ukazatel — — — (bez odstředění) a ukazatel .

- **Spustíte funkci Pouze odstředění (Přeskočení fáze praní a máchání): Spin Only.**



Než nastavíte tuto funkci, zvolte vhodný prací program pro dané oděvy. Spotřebič provede ten nejvhodnější odstředovací program pro vaše oděvy (např. u syntetických tkanin nejprve zvolte prací program Synthetics a poté funkci Spin Only).

Spotřebič provede pouze odstředovací fázi zvoleného pracího programu.

Na displeji se zobrazí ukazatel — — (studená), ukazatel fáze  a rychlost odstředování.

7.5 Option

Opakovaným stisknutím tohoto tlačítka zapnete jednu z těchto dvou funkcí.

Na displeji se zobrazí příslušný ukazatel.

- **Stains **

Volbou této funkce přidáte k programu fázi k odstranění skvrn, která umožňuje praní silně zašpiněného nebo poskvrněného prádla s odstraňovačem skvrn.

Nalijte odstraňovač skvrn do komory . Odstraňovač skvrn bude přidán v příslušné fázi pracího programu.



Tato funkce není k dispozici u programů s teplotou nižší než 40 °C.

- **Prewash **

Pomocí této funkce přidáte před fází praní fázi předpírky při 30 °C.

Tato funkce se doporučuje u silně zašpiněného prádla, zejména pokud obsahuje písek, prach, bahno nebo jiné pevné částice.



Tato funkce může prodloužit délku programu.



Tyto dvě funkce nelze nastavit společně.

7.6 Delay Start

Díky této funkci můžete odložit spuštění programu na příhodnější čas.

Opakovaným stisknutím tlačítka nastavíte požadovanou prodlevu. Čas se zvyšuje v krocích po 30 minutách až do 90 minut a po dvou hodinách až do 20 hodin.

Po spuštění programu stisknutím tlačítka Start / Pause  se na displeji zobrazí zvolená délka prodlevy a spotřebič zahájí odpočet.

7.7 Quick

Pomocí této funkce můžete zkrátit trvání programu.

- Je-li vaše prádlo normálně nebo lehce zašpiněné, může být vhodné zkrátit prací program. **Jedním** stisknutím tohoto tlačítka zkrátíte délku programu.
- V případě menší náplně **dvojím** stisknutím tohoto tlačítka nastavíte extra krátký program.

Délka programu na displeji se odpovídajícím způsobem upraví.

Když je toto tlačítko zapnuté, kontrolka nad tlačítkem svítí.



Pomocí této funkce lze rovněž zkrátit délku parního programu.

7.8 Time Dry

V programu, u kterého lze tuto funkci navolit, nastavíte stisknutím tohoto tlačítka dobu, která vyhovuje sušeným tkaninám (viz tabulka „Časované sušení“). Na displeji se zobrazí nastavená hodnota.

S každým stisknutím tohoto tlačítka se doba prodlouží o pět minut.











Některé hodnoty času nelze nastavit pro různé druhy tkanin.

7.9 Auto Dry

Stisknutím tohoto tlačítka nastavíte jeden ze 3 automatických stupňů sušení doporučených spotřebičem.

Na displeji se zobrazí příslušný ukazatel suchosti:





-    **K žehlení:** prádlo k žehlení.
-    **K uložení:** prádlo k uložení do skříně.
-    **Extra suché:** prádlo k úplnému usušení.



Některé automatické stupně nelze nastavit pro každý typ tkaniny.

7.10 MODE

Prostřednictvím tohoto tlačítka může program vykonat:

- Pouze praní** : Svítí kontrolka Wash.
- Praní a sušení**  : Svítí kontrolky Wash a Dry.
- Pouze sušení** : Svítí kontrolka Dry.





7.11 Start / Pause

Stisknutím tlačítka Start / Pause  spustíte nebo pozastavíte spotřebič či přerušíte probíhající program.

8. PROGRAMY

8.1 Tabulka programů

Program Výchozí teplota Rozsah teploty	Referenční rychlost odstřeďování Rozsah otáček odstřeďování	Maximální množství prádla	Popis programu
Eco 40-60 (režim Pouze praní) 40 °C ¹⁾	1400 ot./min. 1400 ot./min. – 400 ot./min.	9.0 kg	Bílá a barevná bavlna. Pro normálně, velmi i lehce zašpiněné prádlo.
Eco 40-60 + stupeň Sušení k uložení (režim Praní a sušení) 40 °C ²⁾	1400 ot./min. 1400 ot./min – 1000 ot/min	6 kg	
Eco 40-60 + stupeň Sušení k uložení (režim Pouze sušení)	-	6 kg	Bílá bavlna a bavlna s trvalými barvami.

Program Výchozí teplota Rozsah teploty	Referenční rychlost odstřeďování Rozsah otáček odstřeďování	Maximální množství prádla	Popis programu
Cottons 40 °C 95 °C – studená	1400 ot./min. 1400 ot./min. – 400 ot./min.	9.0 kg	Bílá a barevná bavlna. Pro normálně, velmi a lehce zašpiněné prádlo.
Synthetics 30 °C 60 °C – studená	1200 ot./min. 1200 ot./min. – 400 ot./min.	4.0 kg	Prádlo ze syntetických nebo směsových tkanin. Normálně zašpiněné prádlo.
NonStop 3h/3kg 30 °C 40–30 °C	1200 ot./min.	3.0 kg	Směsové tkaniny (bavlněné a syntetické prádlo). Kompletní program pro praní a sušení náplní prádla o hmotnosti až 3 kg najednou. Trvá pouze 3 hodiny. Na displeji se rovněž zobrazí ukazatel  .
Delicates 30 °C 40 °C – studená	1200 ot./min. 1200 ot./min. – 400 ot./min.	2.0 kg	Prádlo z jemných tkanin jako akryl, viskóza a směsové tkaniny vyžadující šetrnější praní. Normálně a lehce zašpiněné prádlo.
 Silk 30 °C	1000 ot./min. 1000 ot./min. – 400 ot./min.	0.5 kg	Hedvábí a jiné jemné tkaniny vhodné k praní v pračce i v ruce. Pohyby bubny jsou tak šetrné, že lze ošetřit dokonce i velmi choulostivé oděvy. Po mačkání prádla snížíte použitím kompletního pracího a sušícího programu.
  Wool/Handwash 40 °C 40 °C – studená	1200 ot./min. 1200 ot./min. – 400 ot./min.	1.5 kg	Vlna vhodná k praní v pračce, vlněné a jiné tkaniny, které lze prát ručně se symbolem „ruční praní“ na etiketě 3).

Program Výchozí teplota Rozsah teploty	Referenční rychlost odstřeďování Rozsah otáček odstřeďování	Maximální množství prádla	Popis programu
--	--	---------------------------	----------------



Outdoor
30 °C
40 °C – studená

1200 ot./min.
1200 ot./min. –
400 ot./min.

2.0 kg



Nepoužívejte aviváž a ujistěte se, že v dávkovači pracího prostředku nejsou žádné zbytky aviváže.

Venkovní oblečení, pracovní oděvy, sportovní oblečení, voděodolné a prodyšné bundy, šustřákové bundy s odnímatelnou fleecovou vložkou nebo vnitřní termoizolací.



V rámci kombinovaného programu pro praní a sušení slouží sušicí fáze také k obnově vodoodpudivých vlastností prádla. **Ujistěte se, že pokyny k péči o oblečení umožňují sušení v bubnové sušičce.**



Steam

Parní programy⁴⁾

Parní program lze použít u usušeného, vypraného nebo pouze jedenkrát nošeného prádla. Pomocí těchto programů lze snížit zmačkání prádla, odstranit nepříjemné pachy a získat měkké prádlo.

Nepoužívejte žádný prací prostředek. V případě potřeby odstraňte skvrny omytím nebo místně odstraňovačem skvrn.

Parní programy neprovádí žádné hygienické cykly.

Parní program nepoužívejte u těchto druhů prádla:

- Oděvy, které se mají prát při teplotě nižší než 40 °C.
- Oděvy, u kterých není na štítku uvedeno, že jsou vhodné pro sušení v bubnové sušičce.
- Oděvy se štítkem „Pouze chemické čištění“.

Program Výchozí teplota Rozsah teploty	Referenční rychlost odstředování Rozsah otáček odstředění	Maximální množství prádla	Popis programu
Rinse	1400 ot./min. 1400 ot./min. – 400 ot./min.	9.0 kg	Pro máchání a odstředění prádla. Veškeré tkaniny s výjimkou vlněných a velmi jemných tkanin. Snižte rychlost odstředování podle typu prádla.

1) Podle nařízení Komise Eu 2019/2023 a ukrajinské vyhlášky 834/2023. Tento program při výchozí teplotě a rychlosti odstředování, pouze v režimu praní, se jmenovitou kapacitou 9.0 kg dokáže vyprat běžně zašpiněné bavlněné prádlo doporučené k praní při 40 °C nebo 60 °C společně v rámci stejného programu.



Informace ohledně teploty dosažené v prádle, délky programu a dalších údajů se dozvíte v části „Údaje o spotřebě“.

Nejúčinnější programy ve smyslu spotřeby energie jsou obecně takové programy, které probíhají při nižších teplotách a trvají déle.

2) Podle nařízení Komise Eu 2019/2023 a ukrajinské vyhlášky 834/2023. Tento program při výchozí teplotě a rychlosti odstředování, v režimu praní a sušení, se jmenovitou kapacitou 6 kg a se stupněm suchosti K uložení dokáže v rámci pracího a sušicího cyklu vyprat běžně zašpiněné bavlněné prádlo doporučené k praní při 40 °C nebo 60 °C společně v rámci stejného programu a následně jej usušit, kdy lze prádlo poté okamžitě uložit do skříně.

3) Během tohoto programu se buben otáčí pomalu, a praní je tak k prádlu šetrné. Může se zdát, že se buben neotáčí nebo že se neotáčí správně, ale to je u tohoto programu běžný jev.

4) Pokud nastavíte parní program u usušeného prádla, prádlo může být na konci programu vlhké. Je proto lepší nechat prádlo 10 minut doschnout na čerstvém vzduchu. Po dokončení programu prádlo co nejdříve vyjměte z bubnu. Po parním programu lze prádlo vyžehlit, a to daleko snadněji.

Kompatibilita funkcí s programy

Program	Eco 40-60	Cottons	Synthetics	NonStop 3h/3kg	Delicates	Silk	Wool/Handwash	Outdoor	Steam	Rinse
Spin	■	■	■		■	■	■	■		■
	■	■	■		■		■	■		■
dB		■	■		■					
Drain Only		■	■		■	■	■	■		

Program	Eco 40-60	Cottons	Synthetics	NonStop 3h/3kg	Delicates	Silk	Wool/Handwash	Outdoor	Steam	Rinse
Funkce										

Spin Only ¹⁾	■	■	■		■	■	■	■		
Extra Rinse		■	■	■	■			■		■
Prewash ²⁾		■	■							
Stains ³⁾		■	■							
Delay Start	■	■	■	■	■	■	■	■	■	■
Quick ⁴⁾		■	■		■				■	
Time Dry	■	■	■		■	■	■	■		
Auto Dry	■ ⁵⁾	■								

1) Než nastavíte tuto funkci, zvolte vhodný prací program pro dané oděvy. Spotřebič provede ten nevhodnější odstředovací program pro vaše oděvy (např. u syntetických tkanin nejprve zvolte prací program Synthetics a poté funkci Spin Only).

2) Funkce Prewash a Stains nelze zvolit společně.

3) Tato funkce není k dispozici s teplotou nižší než 40 °C.

4) Pokud nastavíte nejkratší délku trvání programu, doporučujeme snížit množství prádla. Spotřebič lze plně naložit, výsledky praní však mohou být méně uspokojivé.

5) Funkce Sušení k žehlení není u tohoto programu dostupná.

Vhodné prací prostředky pro každý program

Program	Univerzální práškový prací prostředek ¹⁾	Univerzální tekutý prací prostředek	Tekutý prací prostředek na barevné prádlo	Pro jemné vlněné prádlo	Speciální
Eco 40-60	▲	▲	▲	--	--

Program	Univerzální práškový prací prostředek ¹⁾	Univerzální tekutý prací prostředek	Tekutý prací prostředek na barevné prádlo	Pro jemné vlněné prádlo	Speciální
Cottons	▲	▲	▲	--	--
Synthetics	▲	▲	▲	--	--
NonStop 3h/3kg	--	▲	▲	--	--
Delicates	--	--	--	▲	▲
Silk	--	--	--	▲	▲
Wool/Handwash	--	--	--	▲	▲
Outdoor	--	--	--	▲	▲

1) Při teplotě vyšší než 60 °C se doporučuje používat práškový prací prostředek.

▲ = Doporučené

-- = Nedoporučeno

8.2 Woolmark Premium Wool Care - Modrá



- Prací program pro vlnu u této pračky testovala schválila společnost Woolmark pro praní vlněných oděvů určených pro „ruční praní“ za podmínky, že tyto oděvy se budou prát podle pokynů uvedených na etiketě a podle pokynů výrobce této pračky. M1230.
- Program sušení vlny tohoto spotřebiče byl testován a schválen společností Woolmark. Tento program je vhodný pro sušení vlněných oděvů, které jsou označeny pro „ruční praní“, za předpokladu, že jsou tyto oděvy vyprány pomocí pracího programu schváleného společností Woolmark pro ruční praní a sušení dle pokynů výrobce této pračky. M1399.

8.3 Automatické sušení



Počáteční časy cyklů u programů s funkcí Auto Dry jsou pouze orientační, skutečná doba sušení se může mírně lišit od zobrazeného času.

Stupeň suchosti

Druh tkaniny

Náplň





Extra suchá



Pro savé materiály jako ručníky

Bavlna a len
(koupací pláště, osušky atd.)

až do 6 kg

Stupeň suchosti	Druh tkaniny	Náplň
 — = ≡ K uložení Pro prádlo k uložení	Bavlna a len (koupací pláště, osušky atd.)	až do 6 kg
	Syntetické a směšové tkaniny (svetry, blůzy, spodní prádlo, ložní prádlo a povlečení)	až do 4 kg
	Jemné tkaniny (akryl, viskóza a jemné směšové tkaniny)	až do 2 kg
	Vlněné prádlo (vlněné svetry)	až do 1 kg
	Venkovní sportovní oblečení (venkovní oblečení, pracovní oděvy, sportovní oblečení, voděodolné a prodyšné bundy, šustákové bundy)	až do 2 kg
 — = ≡ K žehlení Vhodné pro žehlení	Silk (hedvábné oblečení a velmi jemné prádlo)	až do 0.5 kg
	Bavlna a len (prostěradla, ubrusy, košile atd.)	až do 6 kg

8.4 Doporučené nastavení pro čas sušení

Stupeň suchosti	Druh tkaniny	Náplň (kg)	Rychlost odstřeďování (ot./min.)	Doporučená délka (min)
 — = ≡ Extra suchá Pro savé materiály jako ručníky	Bavlna a len (koupací pláště, osušky atd.)	6	1600	280 - 300
		4	1600	170- 190
		2	1600	120 - 130
 — = ≡ K uložení Pro prádlo k uložení	Denim (džíny, odolné oděvy jako např. džínové pracovní oděvy)	4	1200	230 - 250
		2	1200	140 - 160
 — = ≡ K uložení Pro prádlo k uložení	Bavlna a len (koupací pláště, osušky atd.)	6	1600	270 - 290
		4	1600	160 - 180
		2	1600	110 - 120

Stupeň suchosti	Druh tkaniny	Náplň (kg)	Rychlost odstředivání (ot./min.)	Doporučená délka (min)
	Syntetické a směšové tkaniny (svetry, blůzy, spodní prádlo, ložní prádlo a povlečení)	4	1200	170 - 190
		2	1200	100 - 120
	Jemné prádlo (akryl, viskóza a jemné směšové tkaniny)	2	1200	140 - 160
		1	1200	70 - 90
	Vlna (vlněné svetry)	1	1200	90 - 110
	Venkovní sportovní oblečení (venkovní oblečení, pracovní oděvy, sportovní oblečení, voděodolné a prodyšné bundy, šustákové bundy)	2	1200	140 - 160
		1	1200	90 - 110
	Denim (džínové oblečení, džíny)	4	1200	220 - 240
		2	1200	130 - 150
	Silk (hedvábné oblečení a velmi jemné prádlo)	0.5	1000	60 - 80
	down-jackets (samotná péřová bunda)	2	1200	140 - 160
		1	1200	90 - 110
	sportswear (sportovní oblečení ze smíšených tkanin)	4	1200	120 - 140
		2	1200	90 - 110
	Bavlna a len (prostěradla, ubrusy, košile atd.)	6	1600	160 - 180
		4	1600	100 - 120
		2	1600	50 - 60



K žehlení



Vhodné pro žehlení

9. PŘED PRVNÍM POUŽITÍM



Při instalaci nebo před prvním použitím můžete zaznamenat přítomnost vody ve spotřebiči. Jedná se o zbytky vody, která zůstala ve spotřebiči po zkoušce plné funkčnosti ve výrobním závodě, která se provádí proto, aby spotřebič byl dodán zákazníkům v dokonale funkčním stavu a nebyly u něj důvody k obavám.



1. Ujistěte se, že jste ze spotřebiče odstranili všechny přepravní šrouby.

2. Ujistěte se, že je k dispozici elektrické napájení a vodovodní kohoutek je otevřený.
 3. Nalijte dva litry vody do přihrádky na prací prostředek označené .
- Tím aktivujete vypouštěcí systém.
4. Nalijte menší množství pracího prostředku do přihrádky označené .
 5. Nastavte a spusťte program pro bavlnu na nejvyšší teplotu bez prádla v bubnu. Tím se odstraní všechny možné nečistoty z bubnu a vany.



10. NASTAVENÍ

10.1 Dětská bezp. pojistka

Díky této funkci můžete zabránit dětem, aby si hrály s ovládacím panelem.



- Chcete-li tuto funkci **zapnout nebo vypnout**, stiskněte a podržte tlačítko Spin , dokud se ukazatel  na displeji **nezobrazí nebo nezmizí**.

Tuto funkci můžete zapnout:

- Po stisknutí tlačítka Start / Pause : všechna tlačítka i volič programů jsou vypnuté (kromě tlačítka On/Off .
- Před stisknutím tlačítka Start / Pause : spotřebič nelze spustit.

Spotřebič si pamatuje volbu této funkce i po vypnutí.

10.2 Zvuková signalizace



Chcete-li vypnout zvukovou signalizaci při dokončení programu, stiskněte současně asi na 3 sekundy tlačítka Stains/Prewash  a Delay Start .



V případě poruchy spotřebiče zvuková signalizace nadále funguje.

10.3 Trvalé extra máchání 3s

S touto funkcí můžete trvale zapnout přidavné máchání při volbě nového programu.

Tuto funkci **zapnete či vypnete** stisknutím tlačítka Stains/Prewash  na 3 sekundy, dokud se na displeji nezobrazí ukazatel  **nebo nepřestane zobrazovat**.

Když je tato možnost zapnutá, spotřebič po vypnutí nebo změně/resetování programu nastaví tuto možnost jako výchozí.



Tato funkce prodlouží délku programu.

11. DENNÍ POUŽÍVÁNÍ



VAROVÁNÍ!

Viz kapitoly o bezpečnosti.

11.1 Zapnutí spotřebiče

1. Zapojte zástrčku do zásuvky.
2. Otevřete vodovodní kohoutek.
3. Stisknutím tlačítka On/Off po dobu několika sekund spotřebič zapnete. Kontrolka tlačítka Start / Pause začne blikat.

Volič programů se automaticky nastaví na výchozí program a pouze kontrolka Wash svítí nad tlačítkem MODE.

Na displeji se zobrazí maximální náplň (na několik sekund), výchozí teplota, výchozí rychlost odstředování, ukazatele fázi programu a délka programu.

11.2 Vkládání prádla

- Otevřete dvířka spotřebiče.
- Prádlo před vložením do spotřebiče protřepte.
- Vložte prádlo do bubnu kus po kuse. Nevkládáte do bubnu příliš mnoho prádla.
- Dvířka pevně zavřete.

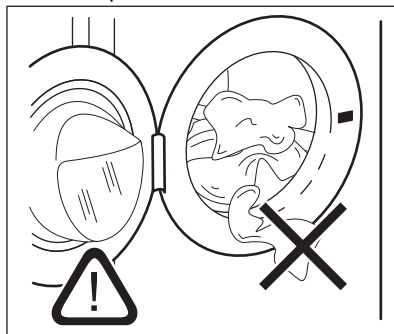



⚠ POZOR!

- Mezi těsněním a dvířky nesmí zůstat žádné prádlo. Hrozí nebezpečí úniku vody nebo poškození prádla.
- Praním tkanin, které jsou silně znečištěné olejem nebo tukem nebo používání parfémů by mohlo poškodit pryžové součásti spotřebiče.

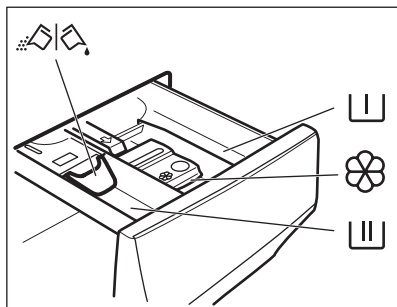
11.3 Plnění pracího prostředku a přísad



- I** Příhrádka pro fázi předpírky, pro program namáčení nebo pro odstraňovač skvrn.
- III** Komora pro fázi praní.
-  Příhrádka na tekuté přísady (aviváž, škrob).
- MAX** Značka maximálního množství pro tekuté přísady.
-  Klapka pro práškový nebo tekutý prací prostředek.



Vždy se řiďte pokyny na balení pracích prostředků. Doporučujeme však nepřekračovat maximální vyznačené množství (**MAX**). Toto množství však zaručí nejlepší výsledky praní.



V případě potřeby po pracím programu odstraňte z dávkovače zbytky pracího prostředku.

11.4 Zkontrolujte polohu klapky

1. Vytáhněte dávkovač pracího prostředku až na doraz.
2. Stiskněte páčku dolů a vyjměte dávkovač.
3. Chcete-li použít práškový prací prostředek, otočte klapku směrem nahoru.
4. Chcete-li použít tekutý prací prostředek, otočte klapku směrem dolů.



S klapkou DOLE:

- Nepoužívejte gelové nebo husté tekuté prací prostředky.
 - Nepoužívejte více tekutého pracího prostředku, než je uvedeno na klapce.
 - Nenastavujte fázi předpírky.
 - Nenastavujte funkci odloženého startu.
5. Odměřte prací prostředek a aviváž.
 6. Opatrně zavřete dávkovač pracího prostředku.
- Ujistěte se, že klapka neblokuje zavírání zásuvky.

11.5 Nastavení programu

1. Otočením voliče programu vyberte požadovaný prací program. Rozsvítí se příslušná kontrolka programu. Ukazatel tlačítka Start / Pause bliká. Na displeji se (na několik sekund) zobrazí maximální deklarovaná náplň pro program, výchozí teplota, výchozí rychlost odstředování, ukazatele prací fáze (jsou-li k dispozici) a orientační délka programu.
2. Chcete-li změnit teplotu nebo rychlost odstředování, stiskněte příslušná tlačítka.
3. V případě potřeby nastavte jednu či více funkcí stisknutím příslušných tlačítek. Na displeji se zobrazí příslušné ukazatele a poskytované údaje se změní odpovídajícím způsobem.



Chcete-li provést pouze praní, nad tlačítkem MODE musí svítit pouze ukazatel Wash.



V případě, že určitá volba **není možná**, nezobrazí se žádný ukazatel a zazní zvukový signál.

11.6 Spuštění programu

Stisknutím tlačítka Start / Pause program spustíte.

Příslušný ukazatel přestane blikat a trvale se zobrazuje.

Program se spustí a dvířka se zablokují. Na displeji se zobrazí ukazatel .



Před naplněním spotřebiče vodou může krátce pracovat vypouštěcí čerpadlo.

11.7 Spuštění programu s odloženým startem

1. Opakovaně stiskněte toto tlačítko, dokud se na displeji nezobrazí požadovaný čas prodlevy. Rozsvítí se ukazatel Delay Start.

2. Stiskněte tlačítko Start / Pause . Spotřebič spustí odpočet do odloženého startu.

Po dokončení odpočtu se spustí nastavený program.



Na konci odpočtu se spustí odhad ProSense.

Zrušení odloženého startu po spuštění odpočtu

Zrušení odloženého startu:

1. Stisknutím tlačítka Start / Pause pozastavte chod spotřebiče. Příslušná kontrolka začne blikat.
2. Opakovaně stiskněte tlačítko Delay Start , dokud se na displeji nezobrazí .
3. Opětovným stisknutím tlačítka Start / Pause program okamžitě spustíte.

Změna odloženého startu po spuštění odpočtu

Změna odloženého startu:

1. Stisknutím tlačítka Start / Pause pozastavte chod spotřebiče. Příslušná kontrolka začne blikat.
2. Opakovaně stiskněte tlačítko Delay Start, dokud se na displeji nezobrazí požadovaný čas prodlevy.
3. Opětovným stisknutím tlačítka Start / Pause spustíte nový odpočet.

11.8 Detekce náplně ProSense System



Délka programu na displeji poukazuje na **střední/velkou náplň**.

Po stisknutí tlačítka Start / Pause se přestane zobrazovat ukazatel maximální deklarované náplně, bliká ukazatel a funkce ProSense System začne s detekcí náplně prádla:

1. Spotřebič detekuje náplň během prvních 30 sekund, ukazatel **kg** bliká. Číslíková oblast ukazuje a buben se krátce otáčí.
2. Na konci detekce náplně ukazatel **kg** přestane blikat. Délka programu se následně upraví a může se při tom zvýšit či snížit. Po dalších 30 sekundách se začne napouštět voda.

Na konci detekce náplně, **v případě přeplnění bubnu**, bliká na displeji ukazatel **MAX**.

V takovém případě je po dalších 30 sekund možné pozastavit chod spotřebiče a odebrat nadbytečné prádlo.

Po odebrání nadbytečného prádla stisknutím tlačítka Start / Pause program opět spustíte. Fáze ProSense System se může opakovat až třikrát (viz bod 1).

Důležité! Pokud nesnížíte množství prádla, prací program se stále spustí, bez ohledu na

přeplnění. V takovém případě nebude možné zaručit nejlepší výsledky praní.



Přibližně 20 minut po spuštění programu může znovu dojít k úpravě délky programu v závislosti na nasákavosti vody tkaninami.



Detekce ProSense System se provádí pouze u kompletních pracích programů (bez navolení přeskočených fází).



Funkce ProSense System není k dispozici u některých programů, například Wool/Handwash, programů s krátkým cyklem a bez praní.

11.9 Kontrolky fáze programů

Když se spustí program, ukazatel probíhající fáze bliká a ukazatele další fáze jsou trvale zobrazené.

Např.: probíhá fáze praní či předpírky:



Když se fáze dokončí, příslušný ukazatel přestane blikat a zůstane trvale zobrazený. Začne blikat ukazatel další fáze.

Např.: probíhá fáze máchání:



Pokud zvolíte parní program, zobrazí se ukazatel parní fáze.

11.10 Přerušení programu a změna funkce

Při spuštění programu můžete změnit **pouze určité** funkce:

1. Stiskněte tlačítko Start / Pause . Příslušná kontrolka začne blikat.
2. Změňte funkce. Údaje poskytované na displeji se změni odpovídajícím způsobem.
3. Stiskněte opět tlačítko Start / Pause . Prací program bude pokračovat.

11.11 Zrušení probíhajícího programu

1. Stisknutím tlačítka On/Off zrušíte program a vypnete spotřebič.
 2. Stisknutím tlačítka On/Off opětovně zapnete spotřebič.
- Nyní můžete zadat nový prací program.



Pokud již byla provedena fáze ProSense a již započalo napouštění vody, nový program se spustí **bez zopakování fáze ProSense**. Voda a prací prostředek nebudou vypuštěny, aby se zabránilo plýtvání. Na displeji se zobrazí maximální délka programu, která se zaktualizuje cca 20 minut po spuštění nového programu.

11.12 Otevření dvířek - Vložení oblečení

Zatímco probíhá program nebo odpočet odloženého startu, dvířka spotřebiče jsou zablokovaná.



Pokud je teplota a hladina vody v bubnu příliš vysoká anebo se buben stále otáčí, nelze dvířka otevřít.

1. Stiskněte tlačítko Start / Pause . Na displeji se přestane zobrazovat příslušný ukazatel zablokovaní dvířek.
2. Otevřete dvířka spotřebiče. V případě potřeby vložte nebo vyjměte prádlo.
3. Zavřete dvířka a stiskněte tlačítko Start / Pause . Program nebo odpočet odloženého startu bude pokračovat.
4. Dvířka lze otevřít po dokončení programu, nebo nastavte program/funkci odstředování a vypouštění a poté stiskněte tlačítko Start / Pause .

11.13 Konec programu

Po dokončení programu se spotřebič automaticky zastaví. Zazní zvuková signalizace (pokud je zapnutá).

Na displeji se všechny ukazatele prací fáze ustálí a oblast času začne zobrazovat .

Zhasne kontrolka tlačítka Start / Pause .

Dvířka se odblokují a ukazatel  zhasne.

MAX bliká na konci programu, je-li buben přeplněný.

1. Stisknutím tlačítka On/Off  vypnete spotřebič.

Pět minut po skončení programu funkce úspory energie spotřebič automaticky vypne.









Když spotřebič opět zapnete, navrhne jako výchozí program Eco 40-60. Otočením voliče programů nastavte nový cyklus.



2. Vyměte prádlo ze spotřebiče.
3. Ujistěte se, že je buben prázdný.
4. Nechte dvířka a zásuvku dávkovače pracího prostředku lehce otevřené, abyste zabránili vzniku plísní a nepříjemných pachů.
5. Zavřete vodovodní kohoutek.



11.14 Vypouštění vody po dokončení cyklu

Pokud jste zvolili program nebo funkci, která nevypustí vodu z posledního máchání, program se dokončí, ale:

- Na displeji se zobrazí ukazatel , ukazatel funkce  nebo  a ukazatel zablokování dvířek . Kontrolka probíhající fáze  bliká.
 - Buben se stále pravidelně otáčí, aby se zabránilo zmačkání prádla.
 - Dvířka zůstanou zablokovaná.
 - Před otevřením dvířek je nutné vypustit vodu:
1. V případě potřeby stiskněte tlačítko Spin , abyste snížili rychlost odstředování navrženou spotřebičem.

2. Stiskněte tlačítko .

- Pokud jste nastavili , spotřebič vypustí vodu a odstředí prádlo.
- Pokud jste nastavili , spotřebič pouze vypustí vodu.

Ukazatel funkce  nebo  zhasne, zatímco ukazatel  zablíká a poté zhasne.

3. Po dokončení programu a zhasnutí ukazatele zablokování dvířek  můžete dvířka otevřít.

4. Stisknutím tlačítka On/Off  na několik sekund se spotřebič vypne.



Spotřebič každopádně automaticky vypustí vodu po přibližně 18 hodinách.

11.15 Funkce pohotovostního režimu

Funkce pohotovostního režimu spotřebič automaticky vypne za účelem snížení spotřeby energie, když:

- Spotřebič nepoužíváte po dobu pěti minut před tím, než stisknete tlačítko Start / Pause .

Stisknutím tlačítka On/Off  opětovně zapnete spotřebič.

- Po pěti minutách po dokončení pracího programu.

Stisknutím tlačítka On/Off  opětovně zapnete spotřebič.

Jako výchozí program nabízí spotřebič Eco 40-60.

Otočením voliče programů nastavte nový cyklus.



Pokud jste nastavili program nebo možnost, která končí s vodou v bubnu, funkce pohotovostního režimu **nevypne** spotřebič a nepřipomene vám, abyste vypustili vodu.

12. DENNÍ POUŽÍVÁNÍ – PRANÍ A SUŠENÍ

VAROVÁNÍ!

Viz kapitoly o bezpečnosti.



Tento spotřebič je automatická pračka se sušičkou.

12.1 Kompletní programy s praním a sušením

Automatický program Non-stop

Spotřebič je vybaven programem NonStop, automatickým souborným programem bez nutnosti nastavování režimu Dry.

Spuštění tohoto programu:

1. Po vložení prádla a pracího prostředku stiskněte na několik sekund tlačítko On/Off pro aktivaci spotřebiče.
2. Pomocí programového voliče nastavte program NonStop.

Na displeji se zobrazí ukazatel .

3. Stisknutím tlačítka Start / Pause spustíte program.

Neautomatické programy s praním a sušením



U některých pracích programů můžete zkombinovat režimy Wash a Dry pro spuštění kompletního programu s praním a sušením.

Postupujte následovně:

1. Po vložení prádla a pracího prostředku stiskněte na několik sekund tlačítko On/Off pro aktivaci spotřebiče.
2. Prádlo vložte kus po kuse.
3. Prací prostředek a přísady vložte do příslušné komory.
4. Pootočte voličem programů na prací program. Na displeji se zobrazí výchozí teplota a odstředování. V případě potřeby je změňte podle vašeho prádla. Na displeji se také zobrazí maximální doporučená náplň pro prací fázi.
5. Nastavte požadované funkce, jsou-li k dispozici.

6. Jedním stisknutím tlačítka MODE aktivujete také sušící funkci. Rozsvítí se kontrolky Wash a Dry. Na displeji se



zobrazí ukazatele  a . Na displeji se také zobrazí maximální doporučená náplň pro prací a sušící program (např. 6 kg pro bavlněné prádlo).

7. Nyní můžete zvolit automatický stupeň sušení nebo konkrétní časované sušení.



Na začátku sušícího programu (3–5 minut) může být zvuk poněkud hlasitější. To je způsobeno kompresorem. U spotřebičů s kompresorem, jako jsou chladničky, mrazničky apod., se jedná o běžný jev.

12.2 Praní a sušení - automatické stupně

1. Opakovaně stiskněte tlačítko Auto Dry, dokud se na displeji nezobrazí požadovaný stupeň suchosti. Na displeji se zobrazí příslušné ukazatele:

a.   **K žehlení:** pro bavlněné prádlo;

b.   **K uložení:** pro bavlněné a syntetické prádlo;

c.    **Extra suché:** pro bavlněné prádlo.

Hodnota času na displeji představuje délku pracího a sušícího programu vypočítanou na základě výchozí velikosti náplně.



Aby bylo dosaženo dobrých výsledků sušení při použití menšího množství energie a za kratší dobu, spotřebič vám neumožní nastavit příliš nízkou rychlost odstředování praného a sušeného prádla.

2. Program spustíte stisknutím tlačítka Start / Pause. Spustí se odhad náplně PROSENSE.

Na displeji se zobrazí ukazatel zablokování dvířek  a začne blikat ukazatel probíhající fáze.

Na displeji rovněž se zobrazí zbývající délka programu.

12.3 Praní a časované sušení

1. Opakovaně stisknete tlačítko Time Dry a nastavte požadovanou hodnotu času (viz tabulka „Časované sušení“ v části „Programy“). Kontrolka stupně sušení zhasne a rozsvítí se kontrolka .

Minimální doba časovaného sušení je 10 minut.



S každým stisknutím tohoto tlačítka se doba prodlouží o pět minut. Na displeji se zobrazí nově nastavený čas.

2. Stisknutím Start / Pause spustíte program. Spustí se odhad náplně ProSense.

Na displeji se zobrazí ukazatel zablokování dvířek  a začne blikat ukazatel probíhající fáze.

Na displeji rovněž se zobrazí zbývající délka programu.

12.4 Na konci sušícího programu

- Spotřebič se automaticky zastaví.
- Zazní zvuková signalizace (pokud je zapnutá).
- Na displeji se zobrazí .
- Zhasne kontrolka tlačítka Start / Pause.
Symbol zámku dvířek  se přestane zobrazovat.
- Stisknutím tlačítka On/Off na několik sekund vypnete spotřebič.



Po několika minutách od konce programu funkce úspory energie spotřebič automaticky vypne.

1. Vyjměte prádlo ze spotřebiče.
2. Zkontrolujte, zda je buben prázdný.



Po sušící fázi buben, těsnění a vnitřek dvířek vyčistěte pomocí vlhkého hadru.

Na displeji se zobrazí ukazatel , aby vám připomněl, že je nutné vyčistit vzduchový filtr (viz „Čištění vzduchových filtrů“ v části „Čištění a údržba“).

13. DENNÍ POUŽÍVÁNÍ – POUZE SUŠENÍ

VAROVÁNÍ!

Viz kapitoly o bezpečnosti.



Tento spotřebič je automatická pračka se sušičkou.

13.1 Příprava na sušení

1. Stisknutím tlačítka On/Off na několik sekund zapnete spotřebič.



S programem pouze k sušení se na displeji nezobrazí maximální náplň a funkce odhadu ProSense je vypnutá.

2. Postupně naplníte prádlo.

3. Otočte voličem programu na program vhodný k sušení daného prádla.
4. Dvojitým stisknutím tlačítka MODE vyřadíte fázi praní a spotřebič provede pouze sušení. Kontrolka Dry svítí. Na displeji se

opět zobrazí ukazatele  a  = .











Při sušení velkého množství prádla zajistíte dobré výsledky sušení tak, že prádlo nebude zamotané a bude rovnoměrně rozloženo v bubnu.

13.2 Sušení - automatické stupně

1. Opakovaně stisknete tlačítko Auto Dry, dokud se na displeji nezobrazí

požadovaný stupeň suchosti. Na displeji se zobrazí příslušné ukazatele:

- a.  =  =  **K žehlení:** pro bavlněné prádlo;
- b.  =  =  **K uložení:** pro bavlněné a syntetické prádlo;
- c.  =  =  **Extra suché:** pro bavlněné prádlo.

Na displeji se zobrazí délka sušícího programu.



Aby bylo dosaženo dobrých výsledků sušení při použití menšího množství energie a za kratší dobu, spotřebič vám neumožní nastavit příliš nízkou rychlost odstředování praného a sušeného prádla.

2. Program spustíte stisknutím tlačítka Start / Pause.

Na displeji se zobrazí ukazatel zablokování dvířek  a začne blikat ukazatel probíhající fáze.

Na displeji rovněž se zobrazí zbývající délka programu.

13.3 Časované sušení

1. Opakovaně stiskněte tlačítko Time Dry a nastavte požadovanou hodnotu času (viz tabulka „Časované sušení“ v části „Programy“). Kontrolka stupně sušení zhasne a rozsvítí se kontrolka .

Minimální doba časovaného sušení je 15 minut.



S každým stisknutím tohoto tlačítka se doba prodlouží o pět minut. Na displeji se zobrazí nově nastavený čas.

2. Stisknutím Start / Pause spustíte program.

Na displeji se zobrazí ukazatel zablokování dvířek  a začne blikat ukazatel probíhající fáze.

Na displeji rovněž se zobrazí zbývající délka programu.

13.4 Na konci sušícího programu

- Spotřebič se automaticky zastaví.
- Zazní zvuková signalizace (pokud je zapnutá).
- Na displeji se zobrazí .
- Zhasne kontrolka tlačítka Start / Pause. Symbol zámku dvířek  se přestane zobrazovat.
- Stisknutím tlačítka On/Off na několik sekund vypnete spotřebič.



Po několika minutách od konce programu funkce úspory energie spotřebič automaticky vypne.

1. Vyjměte prádlo ze spotřebiče.
2. Zkontrolujte, zda je buben prázdný.



Po sušící fázi buben, těsnění a vnitřek dvířek vyčistěte pomocí vlhkého hadru.

Na displeji se zobrazí ukazatel , aby vám připomněl, že je nutné vyčistit vzduchový filtr (viz „Čištění vzduchových filtrů“ v části „Čištění a údržba“).

14. VLÁKNA V TKANINÁCH

Během prací nebo sušící fáze mohou určité typy tkanin (utěrky, vlněné prádlo, mikiny) pouštět vlákna.

Uvolněná vlákna se mohou při dalším programu přichytit k tkaninám.

Toto riziko se zvyšuje u technických tkanin.

Abyste se vyhnuli vláknům na prádle:

- Neperte tmavé tkaniny poté, co jste vyprali a usušili světlé barevné prádlo (ručníky, vlněné prádlo a mikiny), a opačně.
- Pokud tyto druhy tkanin perete poprvé, sušte je na vzduchu.
- Vyčistěte vypouštěcí filtr.
- Po sušící fázi očistěte prázdný buben, těsnění a dvířka pomocí vlhkého hadru.

Vlákna uvnitř bubnu odstraníte následujícím způsobem:

- Vyprázdněte buben.
- Vyčistěte buben, těsnění a dvířka pomocí vlhkého hadru.
- Nastavte program máchání.
- Zapněte funkci čištění současným stisknutím tlačítek Spin a Quick, dokud se na displeji nezobrazí **CLE**.

- Stisknutím tlačítka Start / Pause spustíte program.



Je-li spotřebič používán často, pravidelně spouštějte program **CLE**.

15. ČIŠTĚNÍ A ÚDRŽBA

VAROVÁNÍ!

Viz kapitoly o bezpečnosti.

15.1 Rozvrh pravidelného čištění

Pravidelné čištění pomáhá prodloužit životnost vašeho spotřebiče.

Po každém programu nechte dvířka a dávkovač pracího prostředku lehce pootevřené, abyste zajistili oběh vzduchu a vysušili vlhkost uvnitř spotřebiče.

Pokud spotřebič delší dobu nepoužíváte, zavřete vodovodní kohoutek a vypojte spotřebič ze zásuvky.

Orientační plán pravidelného čištění:

Odstraňování vod. kame- ne	Dvakrát ročně
Údržbové praní	Jednou měsíčně
Vyčištění dveřního těsně- ní	Každé dva měsíce
Vyčištění bubnu	Každé dva měsíce
Odstranění vláken uvnitř bubnu	Dvakrát měsíčně ¹⁾
Vyčištění dávkovače pra- cího prostředku	Každé dva měsíce
Hlavní vzduchový filtr	Po každém programu
Vedlejší vzduchový filtr	Když ukazatel bliká
Vyčištění filtru vypouště- cího čerpadla	Dvakrát ročně
Vyčištění přívodní hadice a filtru ventilu	Dvakrát ročně

¹⁾ Viz kapitola „Vlákna v tkaninách“.

15.2 Odstraňování cizích předmětů



Než spustíte prací cyklus, ujistěte se, že jsou všechny kapsy prádla prázdné a všechny volné prvky jsou upevněny.

Odstraňte veškeré cizí předměty (jako např. kovové spony, knoflíky, mince, apod.), které naleznete ve dveřním těsnění, filtrech a bubnu. Viz odstavce „Dveřní těsnění s lapačem s dvojitým záhybem“, „Čištění bubnu“, „Čištění vypouštěcího čerpadla“ a „Čištění filtru v přívodní hadici a filtru ventilu“. U záclon postupujte opatrně. Odstraňte háčky a záclony vložte do pracího pytle nebo povlečení na polštář. Případně se obraťte na autorizované servisní středisko.

15.3 Čištění vnějších ploch

Spotřebič čistěte pouze pomocí jemného mycího prostředku a vlažné vody. Všechny plochy důkladně osušte.

Nepoužívejte drátěnky nebo jakékoliv drsné prostředky.

POZOR!

Nepoužívejte alkohol, rozpouštědla ani chemické výrobky.

POZOR!

Kovové plochy nečistěte pomocí prostředků na bázi chlóru.

15.4 Odstraňování vod. kamene



Pokud je voda ve vaší oblasti tvrdá nebo středně tvrdá, doporučujeme pro pračky použít změkčovač vody (a občas je odvápnit).

Pravidelně kontrolujte usazování vodního kamene v bubnu.



Vždy dodržujte pokyny uvedené na balení těchto výrobků.

15.5 Údržbové praní

Opakované a dlouhodobé používání nízkoteplotních programů může způsobit usazování pracího prostředku, zbytků vláken či bakteriální růst uvnitř bubnu a vany.

K eliminaci těchto nánosů a hygienickému vyčištění vnitřních částí spotřebiče pravidelně provádějte údržbové praní (alespoň jednou měsíčně).

Spustte program pro bavlnu s nejvyšší teplotou a malým množstvím pracího prostředku nebo spustte program drum-clean, je-li k dispozici.

15.6 Těsnění dvířek

Tento spotřebič je vybaven **samočisticím vypouštěcím systémem**, který zajišťuje, že jemná vlákna, která se uvolní z prádla, se odplaví společně s vodou. Pravidelně kontrolujte těsnění a v případě potřeby je vyčistěte, jak je popsáno na následujícím obrázku. Mince, knoflíky a další malé předměty lze vyjmout na konci programu.

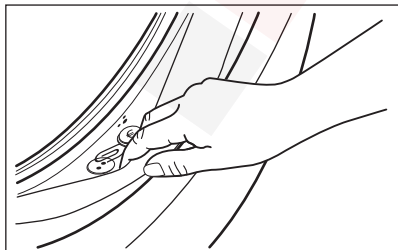

V případě potřeby těsnění očistěte pomocí čistícího prostředku na bázi čpavku tak, abyste nepoškrábali jeho povrch.



Vždy dodržujte pokyny uvedené na obalu tohoto výrobku.

15.7 Čištění bubnu

Pravidelně kontrolujte buben, zda se na něm netvoří nežádoucí usazeniny. Vyčistěte buben pomocí speciálních přípravků na nerezovou ocel.



Vždy dodržujte pokyny uvedené na balení těchto výrobků. Při čištění bubnu nepoužívejte odstraňovače vodního kamene na bázi kyseliny, drsné čistící prostředky obsahující chlor nebo železo či ocel.

Pro důkladné vyčištění:

1. Vyčistěte buben pomocí speciálních přípravků na nerezovou ocel.
2. Spustte krátký program pro bavlnu s vysokou teplotou při prázdném bubnu a s malým množstvím pracího prostředku nebo spustte program drum-clean, je-li k dispozici.

15.8 Čištění dávkovače pracího prostředku

Abyste zabránili možnému usazování suchého pracího prostředku nebo chuchvalců aviváže či tvorbě plísni v zásuvce pracího prostředku, provádějte každé dva měsíce následující postup čištění, jak je vysvětleno na následujících obrázcích:

1. Otevřete zásuvku. Zatlačte západku směrem dolů podle vyobrazení a zásuvku vytáhněte.

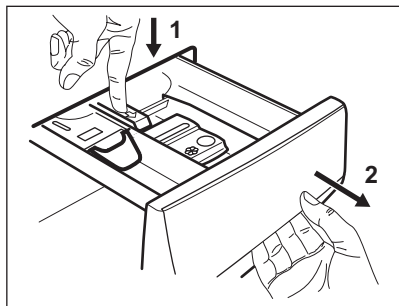

2. Odstraňte horní část komory na přísady, abyste usnadnili čištění. Ujistěte se, že jste z horní a dolní části výklenku odstranili veškeré zbytky pracího prostředku. K vyčištění výklenku použijte malý kartáč.

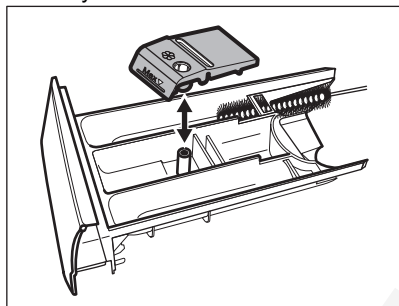

3. Zásuvku na prací prostředky vypláchněte pod tekoucí teplou vodou, abyste odstranili všechny zbytky nahromaděného pracího prostředku. Po vyčištění vraťte horní část na místo.

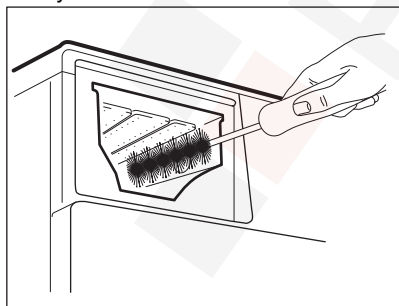

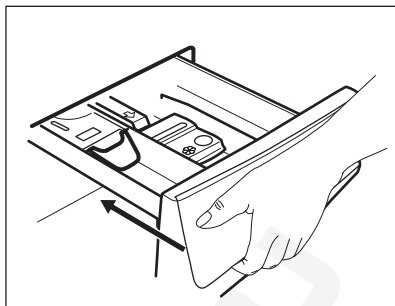

4. Zasuňte zásuvku na prací prostředky do vodicích kolejniček a zavřete ji. Spusťte program máchání bez prádla v bubnu.



15.9 Čištění vzduchových filtrů

Vzduchové filtry zachycují vlákna. Vlákna se běžně objevují při sušení prádla v pračce se sušičkou.

- Na konci každého sušicího programu se na displeji zobrazí ukazatel  na znamení, že se musí vyčistit **hlavní vzduchový filtr** (viz obr. 1 až 5). Zazní zvukový signál.
- Občas může zablikat ukazatel  jako upozornění, že je zapotřebí vyčistit oba vzduchové filtry: **hlavní vzduchový filtr** a **sekundární vzduchový filtr** (sekundárního filtru se týkají obr. 6 až 8). Zazní zvukový signál.

Pravidelné čištění vzduchových filtrů umožňuje dosahovat nejlepších výsledků sušení. Kvůli zaneseným filtrům trvají programy déle a zvyšuje se spotřeba elektrické energie.

VAROVÁNÍ!

K čištění filtrů nepoužívejte vodu, aby plastová vlákna nebyla vystavena vodnímu prostředí. Cupaninu vyhodte do koše.

1. Hlavní vzduchový filtr otevřete zatlačením háčku.

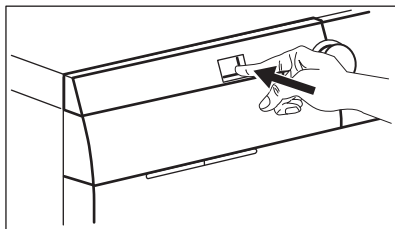

2. Vytlačte hlavní vzduchový filtr ven.

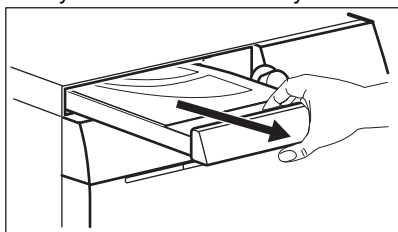

3. Otevřete kryt hlavního vzduchového filtru vytažením nahoru.

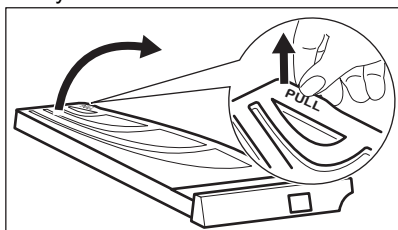

4. Hlavní vzduchový filtr vyčistěte ručně a v případě potřeby i pomocí vysavače. Cupaninu vyhoďte do koše.

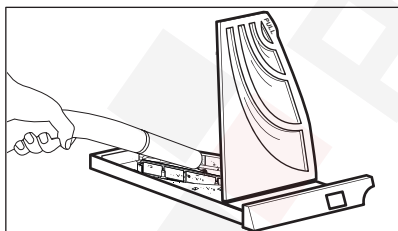
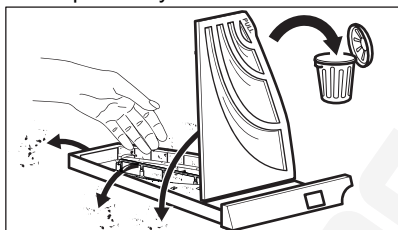

5. Zavřete kryt hlavního vzduchového filtru.

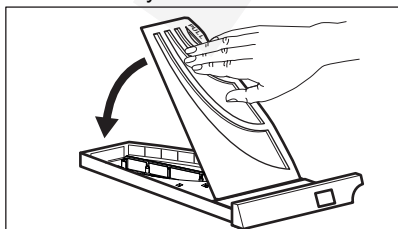

6. Vytáhněte sekundární filtr ven.

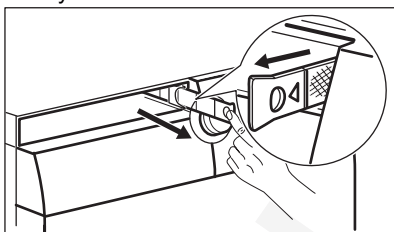

7. Sekundární vzduchový filtr vyčistěte ručně a v případě potřeby i pomocí vysavače. Cupaninu vyhoďte do koše.

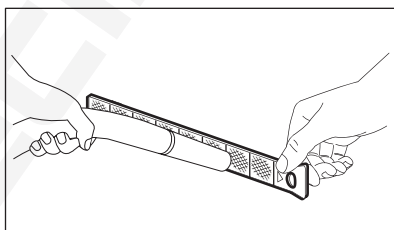
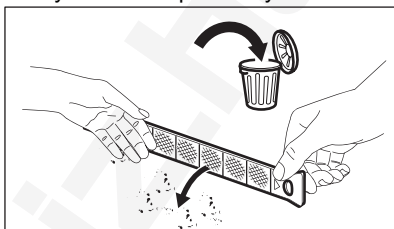

8. Sekundární vzduchový filtr vložte zpět.

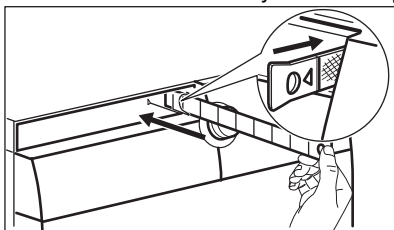

9. Vložte zpět hlavní vzduchový filtr a pevně ho uzavřete.

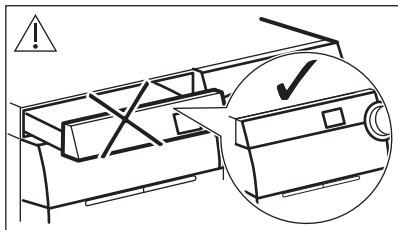
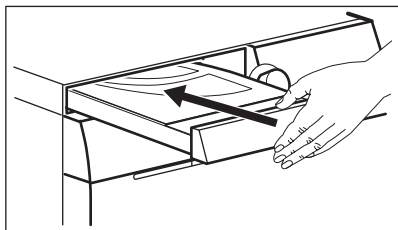

VAROVÁNÍ!

Výklenek hlavního vzduchového filtru nesmí být blokován žádným předmětem.



Pokud v pračce se sušičkou pouze perete, je normální, že se v hlavním vzduchovém filtru nachází určitá vlhkost.

15.10 Čištění filtru vypouštěcího čerpadla

VAROVÁNÍ!

Vytáhněte zástrčku ze síťové zásuvky.



Filtr vypouštěcího čerpadla pravidelně kontrolujte a čistěte.

Filtr vypouštěcího čerpadla vyčistěte, pokud:

- Spotřebič nevypouští vodu.
- Buben se neotáčí.
- Spotřebič vydává nezvyklý hluk z důvodu ucpaného vypouštěcího čerpadla.
- Na displeji se zobrazí výstražný kód **E20**.

VAROVÁNÍ!

- Nevýjímte filtr za provozu spotřebiče.
- Čerpadlo nečistěte, pokud je voda ve spotřebiči horká. Vyčkejte, dokud voda nevychladne.

VAROVÁNÍ!

Po každém spuštění speciálního programu **CLE** k odstranění vláken vyčistěte vypouštěcí filtr.

Při čištění filtru čerpadla postupujte podle následujících obrázků:

Připravte si hadr na utírání vody, která by mohla při odmontování filtru vytéct.

1. Otevřete kryt čerpadla.

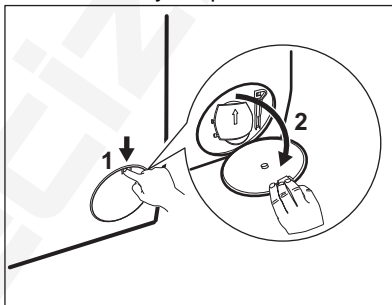

2. Položte vhodnou nádobu pod přístup k vypouštěcímu čerpadlu, abyste zachytili vytékající vodu.
3. Otevřete žlábek směrem dolů. Připravte si hadr na utírání vody, která by mohla při odmontování filtru vytéct.

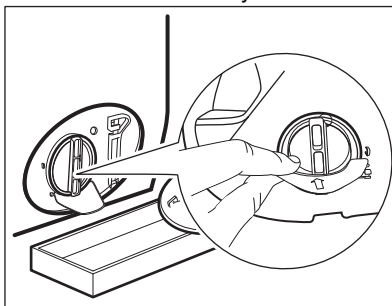

4. Otevřete filtr otočením o 180 stupňů proti směru hodinových ručiček, ale nevyjímte ho. Nechte vodu vytéct.

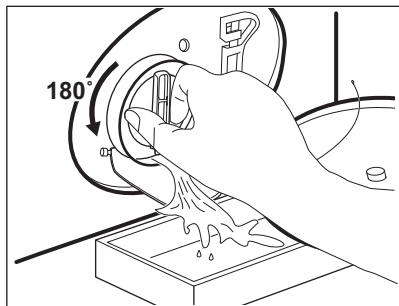

5. Jakmile je nádoba plná vody, namontujte filtr otočením zpět a nádobu vylijte.
6. Opakujte kroky 4 a 5, dokud nepřestane vytékat voda.
7. Vyměňte filtr otočením proti směru hodinových ručiček.

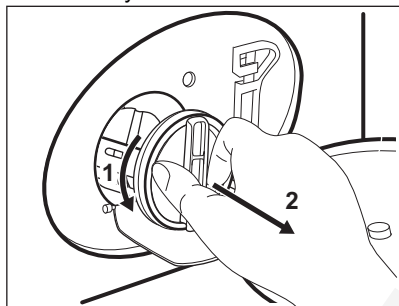

8. V případě potřeby odstraňte vlákna a předměty z výlenku filtru.
9. Ujistěte se, že se oběžné kolo čerpadla může otáčet. Pokud se neotáčí, obraťte se na autorizované servisní středisko.

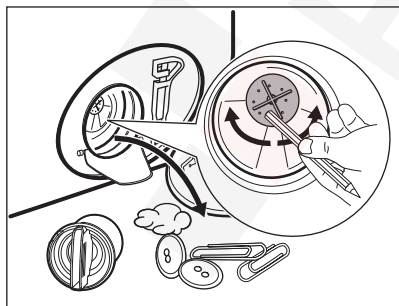

10. Vyčistěte filtr pod tekoucí vodou.

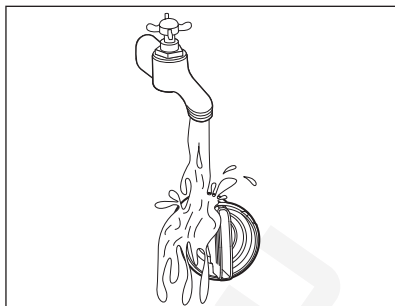

11. Vraťte filtr zpět do speciálních vodících drážek jeho otočením po směru hodinových ručiček. Ujistěte se, že jste filtr správně utáhli, abyste zabránili únikům vody.

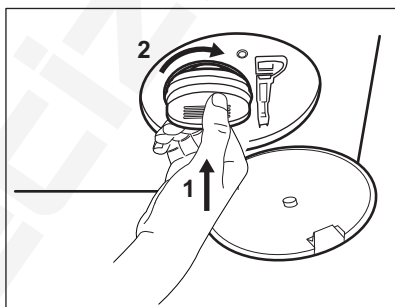

12. Zavřete kryt čerpadla.

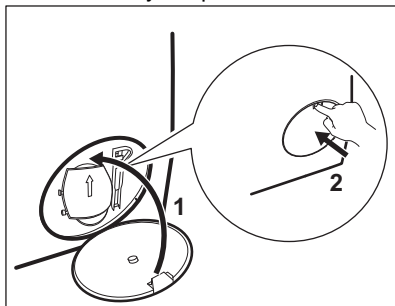

Když vypustíte vodu pomocí nouzového vypouštění, je nutné vypouštěcí systém opět aktivovat:

- a. Do komory pro hlavní praní v dávkovači pracího prostředku nalijte dva litry vody.
- b. Spusťte program k vypuštění vody.

15.11 Vyčištění filtru přívodní hadice a filtru ventilu

V následujících případech může být nutné vyčistit filtry:

- Spotřebič se neplní vodou.
- Spotřebič trvá delší dobu, než se naplní vodou.
- Kontrolka tlačítka Start / Pause bliká a na displeji se zobrazí příslušný výstražný kód. Postupujte podle pokynů v části „Odstraňování závad“.

Doporučujeme dvakrát ročně čistit filtry přívodní hadice a ventilu, aby se odstranil časem usazený nános. Při čištění filtrů postupujte podle následujících obrázků:

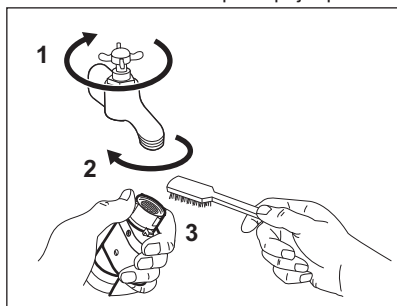

- Zavřete vodovodní kohoutek.
- Odmontujte přívodní hadici z vodovodního kohoutku.
- Tuhým kartáčkem vyčistěte filtr v přívodní hadici.

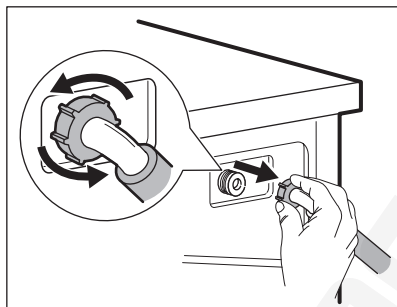

- Odmontujte přívodní hadici za spotřebičem.

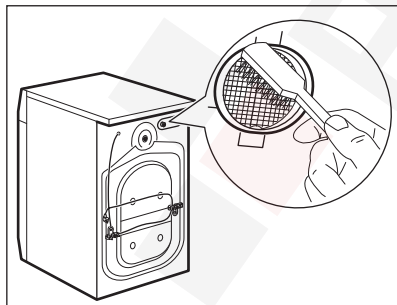

- Tuhým kartáčkem nebo utěrkou vyčistěte filtr ve ventilu.

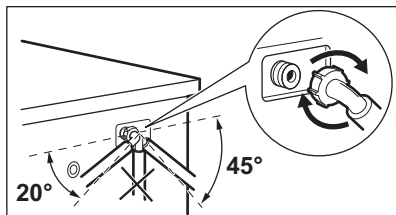

- Namontujte přívodní hadici zpět. Zkontrolujte, zda jsou spoje těsné, aby nedošlo k únikům.
- Otevřete vodovodní kohoutek.

15.12 Nouzové vypouštění

Pokud spotřebič nemůže vypustit vodu, postupujte podle pokynů v odstavci „Čištění vypouštěcího čerpadla“. V případě potřeby vyčistěte čerpadlo.

Když vypustíte vodu pomocí nouzového vypouštění, je nutné vypouštěcí systém opět aktivovat:

1. Do komory pro hlavní praní v dávkovači pracího prostředku nalijte dva litry vody.
2. Spusťte program k vypuštění vody.

15.13 Opatření proti vlivu mrazu

Pokud spotřebič instalujete v místě, kde může teplota klesnout na hodnoty kolem 0 °C, vypusťte zbylou vodu z přívodní hadice a vypouštěcího čerpadla.

1. Vytáhněte zástrčku ze síťové zásuvky.
2. Zavřete vodovodní kohoutek.
3. Oba konce přívodní hadice vložte do nádoby a nechte z hadice vytéct vodu.
4. Vyprázdněte vypouštěcí čerpadlo. Viz nouzové vypouštění.
5. Když je vypouštěcí čerpadlo prázdné, namontujte přívodní hadici zpět.

VAROVÁNÍ!

Před dalším použitím spotřebiče se ujistěte, že teplota je vyšší než 5 °C a z vodovodního kohoutku teče voda. Výrobce neručí za škody způsobené nízkými teplotami.

16. ÚDAJE O SPOTŘEBĚ

16.1 Úvod



QR kód na energetickém štítku dodaném se spotřebičem nabízí internetový odkaz na informace týkající se výkonu spotřebiče v databázi EU EPREL. Uchovejte si energetický štítek pro referenční potřeby s návodem k použití a všemi ostatními dokumenty dodanými s tímto spotřebičem.

Tyto informace lze rovněž nalézt v databázi EPREL prostřednictvím odkazu <https://eprel.ec.europa.eu> a pomocí názvu modelu a výrobního čísla, které naleznete na typovém štítku spotřebiče.

16.2 Podle nařízení Komise Eu 2019/2023 a ukrajinské vyhlášky 834/2023

Pouze praní

Program Eco 40-60	kg	kWh	Litry	hh:mm	% 1)	°C	ot./ min. ²⁾
Plná náplň	9.0	0.820	55.0	03:40	53.00	35.0	1351
Poloviční náplň	4.5	0.540	45.0	02:35	53.00	33.0	1351
Čtvrtinová náplň	2.5	0.185	38.0	02:30	54.00	23.0	1351

1) Zbytková vlhkost na konci odstředovací fáze. Čím vyšší je odstředovací rychlost, tím vyšší je hlučnost a nižší zbytková vlhkost.

2) Maximální rychlost odstředování.

Program pro praní a sušení

Program Eco 40-60 a stupeň Sušení k uložení	kg	kWh	Litry	hh:mm	% 1)	°C	ot./ min. ²⁾
Plná náplň	6	2.460	52.0	08:50	0.00	30.0	1351
Poloviční náplň	3	1.455	42.0	05:45	0.00	28.0	1351

1) Zbytková vlhkost na konci odstředovací fáze. Čím vyšší je odstředovací rychlost, tím vyšší je hlučnost a nižší zbytková vlhkost.

2) Maximální rychlost odstředování.

Spotřeba energie v různých režimech

Vypnuto (W)	Pohotovostní režim (W)	Odložený start (W)
0.50	0.50	4.00

Doba do režimu Vypnuto/Pohotovost je max. 15 minut.

16.3 Běžné programy - pouze praní



Tyto hodnoty jsou pouze informační.

Program	kg	kWh	Litry	hh:mm	% 1)	°C	ot./ min. ²⁾
Cottons ³⁾ 95 °C	9.0	2.700	90.0	04:05	52.00	85.0	1400
Cottons 60 °C	9.0	1.600	85.0	03:50	52.00	55.0	1400

Program	kg	kWh	Litry	hh:mm	% 1)	°C	ot./ min.2)
Cottons ⁴⁾ 20 °C	9.0	0.350	85.0	03:00	52.00	20.0	1400
Synthetics 40 °C	4.0	0.800	55.0	02:15	35.00	40.0	1200
Delicates ⁵⁾ 30 °C	2.0	0.400	60.0	01:05	35.00	30.0	1200
Wool 30 °C	1.5	0.300	65.0	01:05	30.00	30.0	1200

1) Zbytková vlhkost na konci odstředovací fáze. Čím vyšší je odstředovací rychlost, tím vyšší je hlučnost a nižší zbytková vlhkost.

2) Referenční ukazatel rychlosti odstředování.

3) Vhodné k praní velmi zašpiněných textilií.

4) Vhodné pro praní lehce zašpiněných bavlněných, syntetických a směsových tkanin.

5) Také funguje jako rychlý prací program pro lehce zašpiněné prádlo.

16.4 Běžné programy - praní a sušení



Tyto hodnoty jsou pouze informační.

Program	kg	kWh	Litry	hh:mm	% 1)	°C	ot./ min.2)
Synthetics 40 °C	4.0	2.050	55.0	05:50	1.00	40.0	1200

1) Zbytková vlhkost na konci odstředovací fáze. Čím vyšší je odstředovací rychlost, tím vyšší je hlučnost a nižší zbytková vlhkost.

2) Referenční ukazatel rychlosti odstředování.

17. ODSTRAŇOVÁNÍ ZÁVAD



VAROVÁNÍ!

Viz kapitoly o bezpečnosti.

17.1 Výstražné kódy a možné závady

Spotřebič nezačne pracovať alebo sa během provozu zastavuje. Nejprve zkuste najít řešení problému (viz tabulky).

VAROVÁNÍ!

Před každou kontrolou spotřebič vypněte.

U některých problémů se na displeji zobrazí výstražný kód a tlačítko

Start / Pause  může začít nepřetržitě blikat:



Je-li spotřebič přeplněný, vyjměte z bubnu některé kusy prádla nebo držte dvířka dovněra a současně podržte stisknuté tlačítko

Start / Pause, dokud ukazatel  nepřestane blikat (viz obrázek níže).

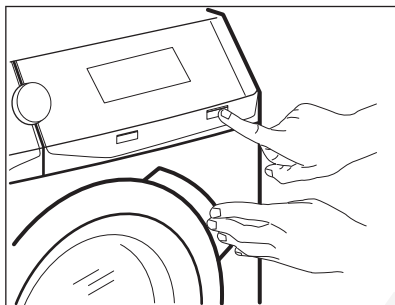

Problém	Možné řešení
E 10 Spotřebič se neplní správně vodou.	<ul style="list-style-type: none">• Ujistěte se, že je vodovodní kohoutek otevřený.• Ujistěte se, že tlak vody není příliš nízký. Ohledně těchto informací se obraťte na místní vodárenskou společnost.• Ujistěte se, že vodovodní kohoutek není zanesený.• Ujistěte se, že přívodní hadice není zauzlená, poškozená či zohýbaná.• Ujistěte se, že je přívodní hadice správně připojená.• Ujistěte se, že filtr přívodní hadice a filtr ventilu nejsou zanesené. Řiďte se částí „Čištění a údržba“.
E20 Spotřebič nevypouští vodu.	<ul style="list-style-type: none">• Ujistěte se, že není zanesený sifon dřezu.• Ujistěte se, že vypouštěcí hadice není zauzlená či zohýbaná.• Ujistěte se, že není zanesený vypouštěcí filtr. Filtr v případě potřeby vyčistěte. Řiďte se částí „Čištění a údržba“.• Ujistěte se, že je vypouštěcí hadice správně připojená.• Pokud jste zvolili program bez vypouštěcí fáze, nastavte vypouštěcí program.• Pokud jste zvolili funkci, která končí vodou ve vaně, nastavte vypouštěcí program.

E40

Dvířka spotřebiče jsou otevřená nebo nejsou správně zavřena.

- Zkontrolujte, zda jsou dvířka správně zavřena.

E91

Vnitřní chyba. Chyba v komunikaci mezi elektronickými prvky spotřebiče.

- Program se nedokončil správně nebo se spotřebič vypnul příliš brzy. Vypněte spotřebič a znovu ho zapněte.
- Pokud se výstražný kód na displeji zobrazí znovu, obraťte se na autorizované servisní středisko.

EKO

Napájení ze sítě je nestabilní.

- Vyčkejte, dokud nebude napájení v síti stabilní.

EFO

Je aktivován bezpečnostní systém proti vyplavení.

- Odpojte spotřebič a zavřete vodovodní kohoutek. Obraťte se na autorizované servisní středisko.



: zkontrolujte vzduchový filtr.

- Ujistěte se, že je vzduchový filtr vyčištěný.

Pokud se na displeji zobrazí jiné výstražné kódy, spotřebič vypněte a zapněte. Pokud problém přetrvává, obraťte se na autorizované servisní středisko.

V případě jiného problému se spotřebičem vyhledejte možná řešení v níže uvedené tabulce.

Problém	Možné řešení
Nespouští se program.	<ul style="list-style-type: none">• Ujistěte se, že je síťová zástrčka připojená do síťové zásuvky.• Přesvědčte se, že jsou dvířka spotřebiče zavřena.• Ujistěte se, že žádná pojistka v pojistkové skříňce není poškozená.• Ujistěte se, že jste stiskli Start / Pause • Pokud je nastaven odložený start, zrušte nastavení nebo vyčkejte do konce odpočítávání.• Vypněte funkci dětské bezp. pojistky, pokud je zapnutá.• Zkontrolujte polohu voliče u zvoleného programu.
Spotřebič se naplní vodou a okamžitě se vypustí.	<ul style="list-style-type: none">• Ujistěte se, že je vypouštěcí hadice ve správné poloze. Hadice může být umístěna příliš nízko. Viz „Pokyny k instalaci“.
Odstředovací fáze neprobíhá nebo prací cyklus trvá déle než obvykle.	<ul style="list-style-type: none">• Nastavte program odstředování.• Ujistěte se, že není zanesený vypouštěcí filtr. Filtr v případě potřeby vyčistěte. Řiďte se částí „Čištění a údržba“.• Ručně rozložte prádlo ve vaně a spusťte odstředovací fázi znovu. Tento problém může být způsoben problémy s vyvážením.
Na podlaze je voda.	<ul style="list-style-type: none">• Ujistěte se, že spojky na vodních hadicích jsou těsné a neuniká z nich žádná voda.• Ujistěte se, že přívodní a vypouštěcí hadice nejsou poškozené.• Ujistěte se, že používáte správný prací prostředek a jeho správné množství.

Problém	Možné řešení
Nelze otevřít dvířka spotřebiče.	<ul style="list-style-type: none"> • Ujistěte se, že nebyl zvolen prací program, který končí vodou ve vaně. • Ujistěte se, že je prací program dokončen. • Pokud je v bubnu voda, nastavte vypouštěcí či odstředovací program. • Ujistěte se, že je spotřebič zapojen do elektrické sítě. • Tento problém může být způsoben poruchou spotřebiče. Obrat'te se na autorizované servisní středisko.
Spotřebič vydává nezvyklý hluk a vibruje.	<ul style="list-style-type: none"> • Ujistěte se, že je spotřebič správně vyrovnan. Viz „Pokyny k instalaci“. • Ujistěte se, že jste odstranili obaly a/nebo přepravní šrouby. Viz „Pokyny k instalaci“. • Přidejte do bubnu více prádla. Náplň může být příliš malá.
Délka trvání programu se během provádění programu zvyšuje či snižuje.	<ul style="list-style-type: none"> • ProSense System dokáže upravit délku trvání programu na základě typu a množství prádla. Viz „Detekce náplně ProSense System“ v kapitole „Denní používání“.
Výsledky mytí nejsou uspokojivé.	<ul style="list-style-type: none"> • Zvyšte množství pracího prostředku nebo použijte jiný prací prostředek. • Před vypráním prádla odstraňte odolné skvrny pomocí speciálního přípravku. • Přesvědčte se, že jste nastavili správnou teplotu. • Snižte množství prádla.
Příliš mnoho pěny v bubnu během pracího cyklu.	<ul style="list-style-type: none"> • Snižte množství pracího prostředku nebo počet tablet nebo pracích prostředků v jedné dávce.
Po pracím cyklu jsou v zásuvce dávkovače zbytky pracího prostředku.	<ul style="list-style-type: none"> • Ujistěte se, že je klapka ve správné poloze (NAHOŘE pro práškový prací prostředek – DOLE pro tekutý prací prostředek). • Ujistěte se, že jste použili dávkovač pracího prostředku v souladu s pokyny v tomto návodu k použití.
Po parním programu jsou oděvy částečně vlhké.	<p>Ujistěte se, že je spotřebič přesně vyrovnaný. Vyrovnejte spotřebič zvýšením nebo snížením nožiček.</p>
Spotřebič vůbec nesuší nebo suší nedostatečně.	<ul style="list-style-type: none"> • Otevřete vodovodní kohoutek. • Ujistěte se, že nejsou zanesené vzduchové filtry. Zkontrolujte primární a sekundární vzduchové filtry. • Ujistěte se, že není zanesený vypouštěcí filtr. • Snižte množství prádla. • Ujistěte se, že jste nastavili správný cyklus. V případě potřeby znovu nastavte krátkou dobu sušení.
Sušicí cyklus je příliš dlouhý.	<ul style="list-style-type: none"> • Ujistěte se, že jsou vzduchové filtry řádně vyčištěné. • Ujistěte se, že náplň prádla nepřesahuje stanovenou náplň pro nastavený program. • Ujistěte se, že teplota v místnosti odpovídá správnému rozsahu.
Prádlo je plné různobarevných vláken.	<p>Ze tkanin vypraných v předchozím cyklu se uvolnila vlákna odlišné barvy:</p> <ul style="list-style-type: none"> • Sušicí fáze pomáhá odstranit některá vlákna. • Oblečení vyčistěte pomocí odstraňovače vláken. <p>V případě nadměrného množství vláken v bubnu viz odstavec „Vlákna v tkaninách“.</p>

Po kontrole spotřebičů zapněte. Program pokračuje od okamžiku přerušení. Pokud se problém objeví znovu, obraťte se na autorizované servisní středisko. Potřebné údaje pro servisní středisko najdete na typovém štítku.

18. PRŮVODCE RYCHLÝM SPUŠTĚNÍM

18.1 Denní používání

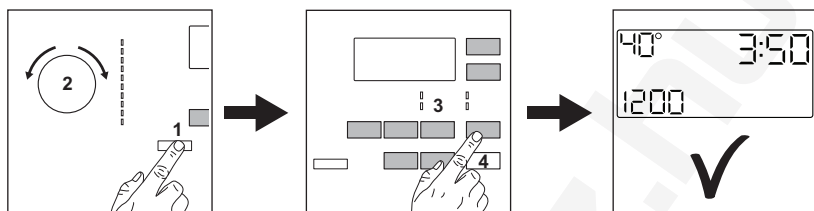

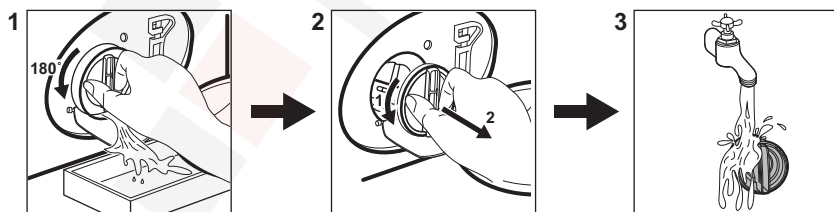

- Zapojte zástrčku do zásuvky.
- Otevřete vodovodní kohoutek.
- Stisknutím tlačítka **On/Off** ① zapněte spotřebič na (1).
- Pootočte voličem programů na volbu požadovaného programu (2).
- Pomocí příslušných dotykových tlačítek (3) nastavte požadované funkce.
- Vložte prádlo do bubny kus po kuse a nepřekročte maximální doporučenou náplň. Zavřete dvířka a ujistěte se, že mezi těsněním a dvířky nezůstane žádné prádlo.
- Nasypete nebo nalijete prací prostředek a další prostředky do příslušné komory v dávkovači.
- Program spustíte stisknutím tlačítka **Start / Pause** ▶|| (4).
- Spotřebič se spustí.
- Na konci programu vyjměte prádlo.
- Stisknutím tlačítka **On/Off** ① vypnete spotřebič.

18.2 Čištění filtru vypouštěcího čerpadla



Filtr čistěte pravidelně a zejména pak tehdy, když se na displeji zobrazí výstražný kód **E20**.

18.3 Programy

Programy	Náplň	Popis výrobku
Úsporný 40–60	9.0 kg ¹⁾ 6 kg ²⁾	Bílá a barevná bavlna. Běžně zašpiněné prádlo.
Cottons	9.0 kg	Bílá a barevná bavlna.
Synthetics	4.0 kg	Prádlo ze syntetických nebo směsových tkanin.
NonStop 3h/3kg	3.0	Směsové tkaniny (bavlněné a syntetické prádlo). Kompletní program pro praní a sušení náplní prádla o hmotnosti až 3 kg najednou. Trvá pouze 3 hodiny.
Delicates	2.0 kg	Prádlo z jemných tkanin jako akryl, viskóza či polyester.
Silk	0.5	Hedvábí a jiné jemné tkaniny vhodné k praní v pračce i v ruce. Pohyby bubny jsou tak šetrné, že lze ošetřit dokonce i velmi choulostivé oděvy. Pomačkání prádla snížíte použitím kompletního pracího a sušícího programu.
 Wool/Handwash	1.5 kg	Vlna vhodná ke praní v pračce, ručně praná vlna a jemné kusy prádla.
 Outdoor	2.0 kg ³⁾ 1.0 kg ⁴⁾	Moderní venkovní sportovní oblečení.
 Steam	1.0 kg	Parní program pro bavlněné a syntetické a jemné prádlo.
Rinse	9.0 kg	Veškeré tkaniny s výjimkou vlněných a velmi jemných tkanin. Program pro máchání a odstředění.

1) Prací program. Tento program dokáže při 40 °C vyprat běžně zašpiněné bavlněné prádlo doporučené k praní při 40 °C nebo 60 °C společně v rámci stejného programu.



Informace ohledně teploty dosažené v prádle, délky programu a dalších údajů se dozvíte v části „Údaje o spotřebě“.

Nejúčinnější programy ve smyslu spotřeby energie jsou obecně takové programy, které probíhají při nižších teplotách a trvají déle.



2) Sušící program. **Podle nařízení Komise Eu 2019/2023 a ukrajinské vyhlášky 834/2023.** Tento program při výchozí teplotě a rychlosti odstředování, v režimu praní a sušení, se jmenovitou kapacitou 6 kg a se stupněm suchosti K uložení dokáže v rámci pracího a sušícího cyklu vyprat běžně zašpiněné bavlněné prádlo doporučené k praní při 40 °C nebo 60 °C společně v rámci stejného programu a následně jej usušit, kdy lze prádlo poté okamžitě uložit do skříně.

3) Prací program.

4) Prací program a fáze pro obnovu vodoodpudivých vlastností.

Vhodné prací prostředky pro každý program

Program	Univerzální práškový prací prostředek ¹⁾	Univerzální tekutý prací prostředek	Tekutý prací prostředek na barevné prádlo	Pro jemné vlněné prádlo	Speciální
Eco 40-60	▲	▲	▲	--	--

Program	Univerzální práškový prací prostředek ¹⁾	Univerzální tekutý prací prostředek	Tekutý prací prostředek na barevné prádlo	Pro jemné vlněné prádlo	Speciální
Cottons	▲	▲	▲	--	--
Synthetics	▲	▲	▲	--	--
NonStop 3h/3kg	--	▲	▲	--	--
Delicates	--	--	--	▲	▲
Silk	--	--	--	▲	▲
 Wool/Hand-wash	--	--	--	▲	▲
 Outdoor	--	--	--	▲	▲

1) Při teplotě vyšší než 60 °C se doporučuje používat práškový prací prostředek.

▲ = Doporučeno
 -- = Nedoporučeno

18.4 Typ a množství pracího prostředku.

- Používejte výhradně prací prostředky a ostatní přípravky určené speciálně pro pračky. Nejprve se řiďte těmito obecnými pravidly:
 - práškové prací prostředky (také tablety a jednorázové prací prostředky) pro všechny druhy tkanin, s výjimkou jemných. Pro bílé prádlo a dezinfekci prádla použijte nejlépe práškové prací prostředky obsahující bělidlo,
 - tekuté prací prostředky (také prací prostředky pro jedno použití), přednostně pro prací programy s nízkou prací teplotou (max. 60 °C), pro všechny druhy tkanin nebo speciální prací prostředky pouze pro vlnu.
- Nemíchejte různé druhy pracích prostředků.
- Použijte méně pracího prostředku, pokud:
 - perete malou náplň prádla,
 - prádlo je lehce zašpiněné,
 - při praní se tvoří velké množství pěny.
- Když používáte prací tablety nebo kapsle, vždy je vložte do bubnu, ne do dávkovače

pracího prostředku a dodržujte doporučení výrobce.

Nedostatečné množství pracího prostředku může způsobit:

- neuspokojivé výsledky praní,
- zžednutí náplně prádla,
- masné oblečení,
- plíseň ve spotřebiči.

Nadměrné množství pracího prostředku může způsobit:

- pěnovost,
- nižší prací účinek,
- nedostatečné máchání,
- větší dopad na životní prostředí.

18.5 Rozvrh pravidelného čištění

Pravidelné čištění pomáhá prodloužit životnost vašeho spotřebiče.

Po každém programu nechte dvířka a dávkovač pracího prostředku lehce pootevřené, abyste zajistili oběh vzduchu a vysušili vlhkost uvnitř spotřebiče.

Pokud spotřebič delší dobu nepoužíváte, zavřete vodovodní kohoutek a vypojte spotřebič ze zásuvky.

Orientační plán pravidelného čištění:

Odstraňování vod. kame- Dvakrát ročně
 ne

Údržbové praní	Jednou měsíčně
Vyčištění dveřního těsnění	Každé dva měsíce
Vyčištění bubnu	Každé dva měsíce
Odstranění vláken uvnitř bubnu	Dvakrát měsíčně
Vyčištění dávkovače pracího prostředku	Každé dva měsíce
Hlavní vzduchový filtr	Po každém programu
Vedlejší vzduchový filtr	Když ukazatel  bliká
Vyčištění filtru vypouštěcího čerpadla	Dvakrát ročně
Vyčištění přívodní hadice a filtru ventilu	Dvakrát ročně

Pravidelně kontrolujte usazování vodního kamene v bubnu. Doporučujeme čas od času spustit program s prázdným bubnem a prostředkem pro odvápnování vodního kamene.

Odstraňování cizích předmětů



Než spustíte prací cyklus, ujistěte se, že jsou všechny kapsy prádla prázdné a všechny volné prvky jsou upevněny.

Odstraňte veškeré cizí předměty (jako např. kovové spony, knoflíky, mince, apod.), které naleznete ve dveřním těsnění, filtrech a bubnu. Případně se obraťte na autorizované servisní středisko.

Těsnění dvířek

Tento spotřebič je vybaven **samočisticím vypouštěcím systémem**, který zajišťuje, že jemná vlákna, která se uvolní z prádla, se odplaví společně s vodou. Pravidelně kontrolujte těsnění a v případě potřeby je vyčistěte, jak je popsáno na následujícím obrázku. Mince, knoflíky a další malé předměty lze vyjmout na konci programu.

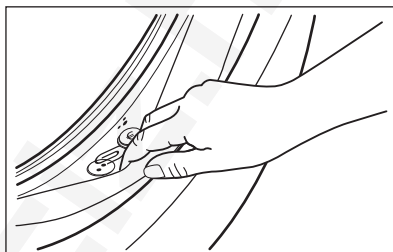

V případě potřeby těsnění očistěte pomocí čisticího prostředku na bázi čpavku tak, abyste nepoškrábali jeho povrch.

V případě potřeby odstraňte vlákna a předměty z výklenku filtru.

19. POZNÁMKY K OCHRANĚ ŽIVOTNÍHO PROSTŘEDÍ

Recyklujte materiály označené symbolem . Obaly k recyklaci uložte do příslušných odpadních kontejnerů. Pomáhejte chránit životní prostředí a lidské zdraví a recyklujte odpad z elektrických a elektronických

spotřebičů. Spotřebiče označené symbolem  nelikvidujte s domovním odpadem. Spotřebič odevzdejte v místním sběrném dvoře nebo kontaktujte místní úřad.

Tere tulemast AEG kasutajate hulka! Aitäh, et valisite meie seadme.



Jätkusutlikkuse huvides vähendame paber kandjal materjalide osakaalu ja pakume kasutusjuhendeid veebis. Oma kasutusjuhendi leiata aadressilt aeg.com/manuals



Nõuandeid, brošüüre, tõrkeotsingu, remondi- ja hooldusteavet leiata aadressilt aeg.com/support



Ostke oma seadmele lisaseadmeid, tarvikuid ja originaalvaruosi aadressilt aeg.com/shop

Jäetakse õigus teha muutusi.

SISUKORD

1. OHUTUSTEAVE.....	106
2. OHUTUSJUHISED.....	110
3. TOOTE KIRJELDUS.....	112
4. TEHNILISED ANDMED.....	113
5. PAIGALDAMINE.....	113
6. JUHTPANEEL.....	119
7. KETAS JA NUPUD.....	120
8. PROGRAMMID.....	123
9. ENNE ESIMEST KASUTAMIST.....	129
10. SEADED.....	130
11. IGAPÄEVANE KASUTAMINE.....	130
12. IGAPÄEVANE KASUTAMINE – PESU JA KUIVATUS.....	135
13. IGAPÄEVANE KASUTAMINE – AINULT KUIVATUS.....	136
14. EBEMED RIIETEL.....	138
15. PUHASTAMINE JA HOOLDUS.....	138
16. TARBIMISVÄÄRTUSED.....	146
17. TÕRKEOTSING.....	148
18. KIIRJUHEND.....	151
19. KESKKONNAASPEKTID.....	154

1. ⚠ OHUTUSTEAVE



Enne seadme paigaldamist ja kasutamist lugege kaasasolev juhend tähelepanelikult läbi.

Tootja ei võta endale vastutust kehavigastuste või varalise kahju eest, mis on tingitud paigaldusnõuete eiramisest või väärast kasutusest. Hoidke kasutusjuhendit kindlas ja kättesaadavas kohas, et saaksite seda vajadusel vaadata.

1.1 Laste ja haavatavate inimeste turvalisus

HOIATUS!

Lämbumise, kehavigastuse või püsiva puude oht.

- Vähemalt 8-aastased ja vanemad lapsed ning piiratud füüsiliste, sensorsete või vaimsete võimete või väheste kogemuste ja teadmistega isikud tohivad seda seadet kasutada järelevalve all või kui neid on õpetatud seadet ohutul viisil kasutama ja mõistma kaasnevaid ohte.
- Lapsed vanuses 3 kuni 8 aastat ning raske või keerulise puudega isikud tuleks hoida seadmest eemal, kui neil ei saa pidevalt silma peal hoida.
- Alla 3-aastased lapsed tuleks seadmest eemal hoida, kui täiskasvanu nende tegevust ei jälgi.
- Tuleb jälgida, et lapsed seadmega ei mängiks.
- Hoidke pakendimaterjal lastele kättesaamatus kohas ja kõrvaldage see nõuetekohaselt.
- Hoidke pesuained lastele kättesaamatuna.
- Hoidke lapsed ja lemmikloomad seadmest eemal, kui selle uks on lahti.
- Kui seadmel on olemas laste ohutusseade, tuleks see sisse lülitada.
- Lapsed ei tohi ilma järelevalveta seadet puhastada ega hooldustoiminguid läbi viia.

1.2 Üldine ohutus

- See seade on ette nähtud ainult koduse masinpestava ja masinkuivatatava pesu pesemiseks ja kuivatamiseks.
- Ärge kasutage kuivatusfunktsiooni, kui pesu on tööstuslike kemikaalidega määrdunud.
- See seade on ettenähtud kasutamiseks kodumajapidamise siseruumides.
- Seda seadet võib kasutada kontorites, hotellide külalistetubades, hommikusöögiga külalistetubades, talumajapidamistes ja muudes sarnastes majutusruumides,

kui selline kasutamine ei ületa (keskmist) kodumajapidamise kasutuskoormust.

- Ärge muutke seadme tehnilisi omadusi.
- Seadme saab paigaldada kas eraldiseisvana või köögi tööpinna alla, kui mõõtmed seda võimaldavad.
- Ärge paigutage seadet lukustatava ukse taha, liugukse taha ega sellise ukse taha, mille hinged on seadme hingede suhtes vastasküljel, sest nii ei pruugi uks täielikult avaneda.
- Ühendage toitepistik seinakontakti alles pärast seda, kui paigaldamine on lõpetatud. Veenduge, et toitepistik on ligipääsetav ka pärast paigaldamist.
- Põhjal olevaid ventilatsioonivahendeid ei tohi vaipkatte, mati või muu taolise materjaliga tõkestada.
- HOIATUS: Seadet ei tohi kasutada välise lülitusseadme kaudu (nt taimer) ega ühendada vooluvõrku, mis regulaarselt sisse ja välja lülitub.
- Jälgige, et paigaldatavas ruumis oleks tagatud korralik ventilatsioon, mis takistaks sinna gaasi, muu kütuse või lahtise leegi põlemise tagajärjel tekkivate ebasoovitavate gaaside imbumist.
- Väljastatavat õhku ei tohi suunata lõõri, mida kasutatakse gaasi või teisi kütuseid põletavate seadmete heitgaaside väljastamiseks.
- Kasutatav veesurve veevarustuse ühenduskoha sisenemispunktis peab olema vahemikus 0,5 bar (0,05 MPa) kuni 10 bar (1,0 MPa).
- Seadme maksimaalne pesukogus on 9.0 kg. Ärge ületage igale pesuprogrammile ette nähtud maksimumkogust (vt jaotist „Programmide“).
- Seadme veevarustusega ühendamisel tuleb kasutada uusi kaasolevaid voolikukomplekte või volitatud hoolduskeskusest saadud uusi voolikukomplekte.
- Vanu voolikukomplekte ei tohi kasutada.
- Kui toitejuhe on vigastatud, laske see elektriohutuse tagamiseks välja vahetada tootja, selle volitatud

hoolduskeskuse või vastavat kvalifikatsiooni omava isiku poolt.

- Pühkige ära pakendipraht, mis on seadme ümber kogunenud.
- Ärge käituge seadet ilma filtrita. Puhastage ebemefilter enne või pärast igat kasutamist.
- Esemed, mis on määrdunud toidu- või mineraalõli, atsetooni, alkoholi, bensiini, petrooleumi, plekieemaldaja, tärpentini, vaha või vahaeemaldajaga, tuleb enne pesumasin-kuivatis kuivatamist suurema pesuainekogusega eraldi puhtaks pesta.
- Ärge kasutage seadet, kui tegu on tööstuslike kemikaalidega määrdunud riietega.
- Ärge kuivatage pesemata asju pesukuivatis.
- Vahtkummist (lateksvahust) esemeid, vannimütse, veekindlaid riideesemeid, kummist või vahtkummist detailidega esemeid või patju ei tohi pesumasin-kuivatis kuivatada.
- Kangapehmenajaid või muid sarnaseid vahendeid tuleb kasutada vastavalt tootja juhisteile.
- Eemaldage riidetelt kõik objektid, mis võivad olla süttimisallikaks, näiteks välgumihklid või tikud.
- HOIATUS: Ärge kunagi peatage pesumasin-kuivatit enne kuivatustsükli lõppu; kui te seda teete, tuleb kiiresti kõik riided välja võtta ja need kuumuse eemaldamiseks laiali laotada.
- Pesumasin-kuivati viimane kuivatustsükli osa ei kasuta kuumust (jahutustsükkel), tagamaks sellist temperatuuri, mis hoiab ära esemete kahjustamise.
- Ärge kasutage seadme puhastamiseks kõrgsurve vee- ega aurupihustit.
- Puhastage seadet niiske lapiga. Kasutage ainult neutraalseid pesuaineid. Ärge kasutage abrasiivseid vahendeid, küürimiskäsnu, lahusteid ega metallesemeid.
- Enne mistahes hooldust lülitage seade välja ja eemaldage toitepistik pistikupesast.

2. OHUTUSJUHISED

2.1 Paigaldamine



Paigaldamisel tuleb järgida kehtivaid kohalikke eeskirju.

- Järgige seadmega kaasasolevaid paigaldusjuhiseid.
- Ärge paigaldage ega kasutage seadet ruumis, mille temperatuur võib olla alla 5 °C või üle 35 °C.
- Seadme liigutamisel tuleb seda alati hoida vertikaalasendis.
- Et kompressor saaks kindlasti õigesti töötada, tuleks pärast seadme paigaldamist 6 tundi oodata, enne kui seadet kasutama hakkate.
- Veenduge, et seadme ja pörandi vahel oleks tagatud õhuringlus.
- Eemaldage pakend ja transpordipoldid.
- Seadme alla jääv pörand peab olema sile, stabiilne, kuumakindel ja puhas.
- Pange transpordipoldid kindlasse kohta hoiule. Kui seadet tahetakse teise kohta viia, tuleb transpordipolte kasutada trumli paigalekinnitamiseks, et vältida seadme kahjustamist.
- Kuna seade on raske, olge selle liigutamisel ettevaatlik. Kasutage töökindaid ja kinnisi jalanõusid.
- Kahjustatud seadet ei tohi paigaldada ega kasutada.
- Ärge paigaldage seadet kohta, kus selle ust ei saa täielikult avada.
- Reguleerige jalgu, et seadme ja pörandakatte vahele jääks piisavalt ruumi.
- Kui te seadme püsivalt oma kohale asetate, jälgige loodi kasutades, et see oleks täiesti rõhtsalt. Vastasel juhul tõstke või langetage tugijalgu.

2.2 Elektriühendus



HOIATUS!

Tulekahju- ja elektrilöögioht.

- HOIATUS: See seade on ette nähtud paigaldamiseks/ühendamiseks hoone maandatud ühendusega.

- Kasutage alati nõuetekohaselt paigaldatud elektriõhutatud pistikupesaga.
- Ärge kasutage mitmikpistikuid ega pikenduskaableid.
- Seadet vooluvõrgust eemaldades ärge tõmmake toitekaablist. Võtke alati kinni pistikust.
- Ärge katsuge toitejuhet ega toitepistikut märgade kätega.

2.3 Veeühendus

- Sissetuleva vee temperatuur ei tohi ületada 25 °C.
- Vältige veevoolikute kahjustamist.
- Enne ühendamist uute või pikalt kasutamata torudega või pärast parandustöid või uute seadeldiste (nt veemõõdikute) paigaldamist laske veel mõnda aega voolata, kuni see on puhas ja selge.
- Seadme esmakordsel kasutamisel ja pärast seda kontrollige, ega kuski pole lekkeid.
- Ärge kasutage pikendusvoolikut, kui sisselaskevoolik on liiga lühike. Sisselaskevooliku asendamiseks pöörduge volitatud teeninduskeskuse poole.
- Seadme lahtipakkimisel on võimalik, et vesi voolab tühjendusvoolikust välja. Selle põhjuseks on tehases läbi viidud seadme testimine koos veega.
- Tühjendusvoolikut saate pikendada maksimaalselt 400 cm-ni. Teise tühjendusvooliku ja pikenduse saamiseks pöörduge volitatud teeninduskeskusesse.
- Pärast paigaldamist veenduge, et on tagatud juurdepääs kraanile.

2.4 Kasutamine



HOIATUS!

Vigastuse, elektrilöögi, tulekahju, põletuste või seadme kahjustamise oht!

- Ärge pange tuleohtlikke või tuleohtliku ainega märgunud esemeid seadmesse, selle lähedusse ega peale.
- Ärge puudutage klaasust, kui programm töötab. Klaas võib minna kuumaks.

- Ärge kuivatage masinas katkisi (rebenenud, kulunud) esemeid, mis sisaldavad vatiini või täitematerjali.
- Kui olete pesemisel kasutanud plekieemaldit, teostage enne kuivatustsükli täiendav loputamine.
- Kõik metallist esemed peavad olema riiete küljest eemaldatud.
- Kuivatage ainult riidesemeid, mis on seadmes kuivatamiseks sobivad. Järgige iga eseme etiketil olevaid juhiseid.
- Ärge istuge ega seiske seadme avatud uksele.
- Ärge kuivatage seadmes tilkuvaid märgi riideid.
- Jälgige, et kuumad esemed ei puutuks vastu seadme plastpindu.
- Enne kuivatusprogrammi käivitamist eemaldage pesupall (kui seda kasutati).
- Katkestuseta programmi valides ärge pesupalli kasutage.

2.5 Kompessor

HOIATUS!

Seadme kahjustamise oht.

- Pesumasin-kuivati kompressor ja kompressorisüsteem on täidetud spetsiaalse ainega, mis on fluoro-kloro-süsinikuvaba. Süsteem peab jääma terveks. Süsteemi vigastused võivad tekitada lekkeid.

2.6 Hooldus

- Seadme parandamiseks võtke ühendust volitatud teeninduskeskusega. Kasutage ainult originaalvaruosi.
- Pidage meeles, et kui olete parandanud seadet ise või lasknud seda teha ebapädeval isikul, võib see kahjustada seadme ohutust ja muuta garantii kehtetuks.
- Pärast mudeli tootmise lõpetamist on vähemalt 10 aasta jooksul saadaval

- järgmised tagavaraosad: mootorid ja mootoriharjad, mootori ja trumli ülekandesüsteem, pumbad, amortisaatorid ja vedrud, pesutrummel, trumliiraam ja vastavad kuullaagrid, kütteseadmed ja kuumutuselemendid, sh soojuspumbad, torud ja nende juurde kuuluvad tarvikud, sealhulgas voolikud, ventiilid, filtrid ja veesulgurid, trükkplaadid, elektroonilised kuvarid, surveülilid, termostaadid ja andurid, tarkvara ja püsivara, sealhulgas seadistatud tarkvara, uks, uksehing ja -tihendid, muud tihendid, ukse lukumehhanism, plastikust lisatarvikud, näiteks pesuainejaoturid. Kestus võib teie riigis olla pikem. Lisateabe saamiseks vaadake meie veebisaiti.
- Pidage meeles, et mõned varuosad on saadaval ainult ametlikele parandajatele ning et mõned varuosad ei pruugi kõigile mudelitele sobida.
- Teave selles seadmes olevate lampide ja eraldi müüdavate varulampide kohta: Need lambid taluvad ka koduste majapidamisseadmete äärmuslikumaid tingimusi, näiteks temperatuuri, vibratsiooni, niiskust või on mõeldud edastama infot seadme tööoleku kohta. Need pole mõeldud kasutamiseks muudes rakendustes ega sobi ruumide valgustamiseks.

2.7 Jäätmekäitus

- Eemaldage seade vooluvõrgust ja veevarustusest.
- Lõigake elektrijuhe seadme lähedalt läbi ja visake ära.
- Eemaldage uksekäepide, et vältida laste või lemmikloomade seadmesse lõksujäämist.
- Seadme äraviskamisel tuleb järgida elektri- ja elektrooniliste jäätmete kõrvaldamise (WEEE) kohalikke eeskirju.

3. TOOTE KIRJELDUS

3.1 Seadme ülevaade

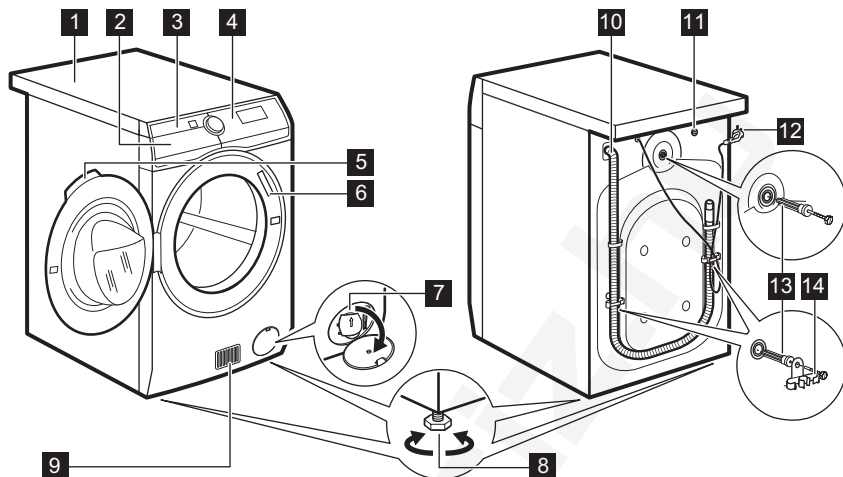

- 1** Tööpind
- 2** Pesuaine jaotur
- 3** Õhufilter (õhufiltrid)
- 4** Juhtpaneel
- 5** Ukse käepide
- 6** Andmesilt
- 7** Tühjenduspumpa filter
- 8** Jalad seadme loodimiseks

- 9** Õhuavad
- 10** Veetühjendusvoolik
- 11** Vee sisselaskekapp
- 12** Toitekaabel
- 13** Transpordipoldid
- 14** Voolikutoed

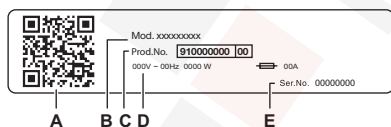

Teave andmeplaadil:

- A. QR-KOOD
- B. Mudeli nimi
- C. Toote number
- D. Elektrilised klassifitseerimised
- E. Seerianumber

Toote registreerimiseks ja sellest suurima kasu saamiseks skannige seadmel olev **QR-kood**.

- Juurdepääs oma seadme üksikasjadele, dokumentatsioonile ja artiklitele selle kohta, kuidas parimaid funktsioone kasutada (Kasutusjuhend on saadaval ka aeg.com/manuals)
- Hankige kasutusnõuandeid, tõrkeotsingu teavet, hooldus- ja remonditeavet (saadaval ka aeg.com/support)
- Ostke oma seadmele lisatarvikuid, kulumaterjale ja originaalvaruosi (saadaval ka aeg.com/shop)

4. TEHNILISED ANDMED

Möödud	Laius/ kõrgus/ kogusügavus	59.7 cm /87.0 cm /66.0 cm
Elektriühendus	Pinge Koguvõimsus Kaitse Sagedus	230 V 2100 W 10 A 50 Hz
Kaitsetase tahkete osakeste ja niiskuse juurdepääsu eest on tagatud kaitsekattega, välja arvatud juhtudel, kus madalpingeseadmel puudub kaitse niiskuse eest		IPX4
Veevarustus 1)		Külm vesi
Veesurve	Minimaalne Maksimaalne	0,5 bar (0,05 MPa) 10 bar (1,0 MPa)
Ümbritsev temperatuur	Minimaalne Maksimaalne	5 °C 35 °C
Maksimaalne pesukogus	Cotton (Puu villane) Sünteeetika Villane	9.0 kg 4.0 kg 1.5 kg
Maksimaalne kuiva pesu kogus	Cotton (Puu villane) Sünteeetika Villane	6 kg 4 kg 1 kg

See toode sisaldab 0,14 kg hermeetiliselt suletud fluoritud gaasi HFC-d – R134a/GWP1430.

1) Ühendage vee sisselaskevoolik 3/4" keermega kraani külge.

5. PAIGALDAMINE

HOIATUS!

Vt ohutust käsitlevaid peatükke.

5.1 Lahtipakkimine

HOIATUS!

Enne seadme paigaldamist eemaldage kogu pakend ja kõik transpordipoldid.

HOIATUS!

Enne jätkamist lugege läbi kõik paigaldusjuhised.

HOIATUS!

Kui panete seadme tagaküljele maha, oodake umbes 6 tundi, enne kui hakkate seda kasutama. See aeg on vajalik selleks, et kompressor saaks korralikult töötada.

HOIATUS!

Kasutage kindaid.

1. Eemaldage kattede. Vajadusel kasutage lõikurit.

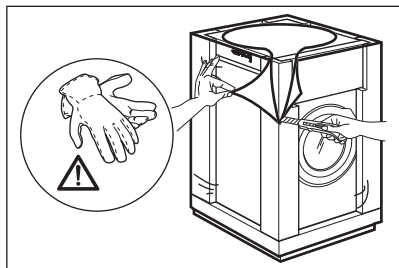

2. Eemaldage pappkate ja muud pakkematerjalid.

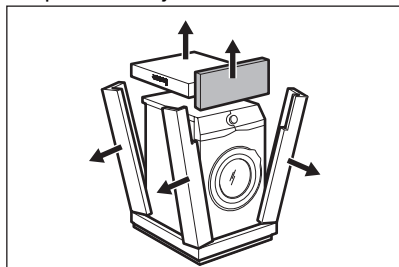

3. Eemaldage sisekilie.

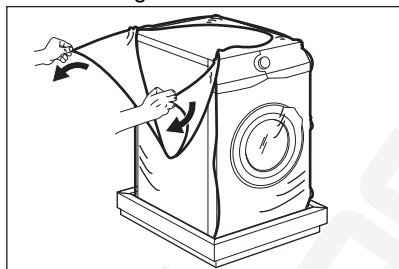

4. Avage luuk ja eemaldage detail uksetihendilt ja kõik esemed trumlist.

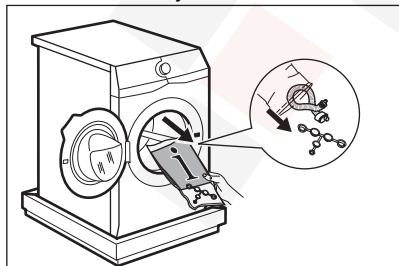

5. Asetage seade ettevaatlikult tagumise küljega maha.
6. Asetage eesmine pakkeelement seadme alla põrandale.



Veenduge, et te ei kahjusta voolikuid.

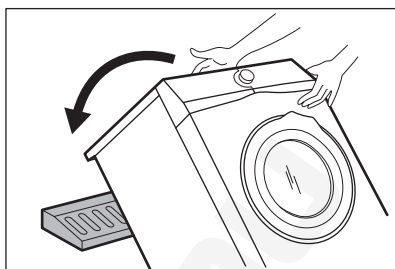

7. Eemaldage põhja alt kaitse.

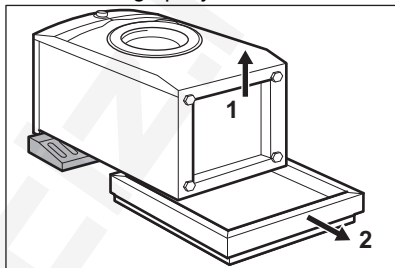

8. Tõstke seade vertikaalsesse asendisse.

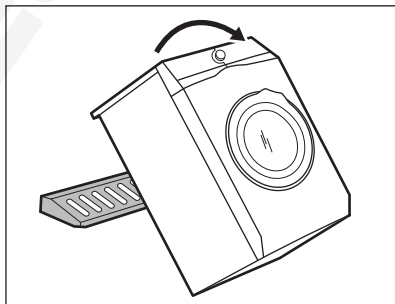

9. Eemaldage toitekaabel ja tühjendusvoolik vooliku hoidikute küljest.



On näha, et vesi voolab tühjendusvoolikust välja. Selle põhjuseks on tehases läbi viidud seadme testimine.

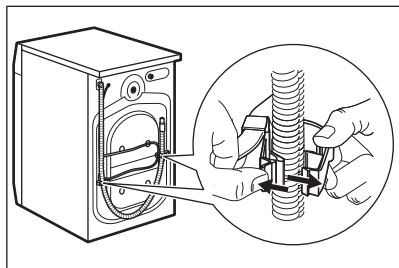

10. Eemaldage kolm polti.

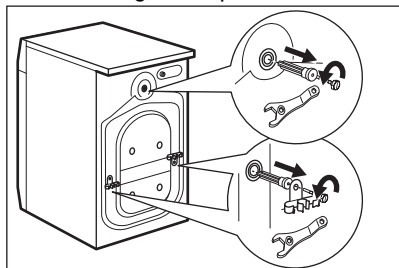

11. Tõmmake plastikust vaherõngad välja.

5.2 Paigaldamine tööpinna alla

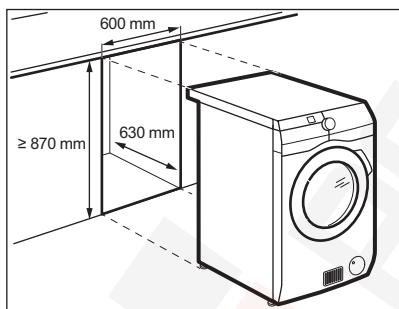

5.3 Paigaldamine ja loodimine

1. Paigaldage seade tasasele ja kõvale põrandale.



Veenduge, et vaibad ei takistaks õhuringlust seadme all. Kontrollige, et seade ei puudutaks seina või muid esemeid.

2. Tasakaalustamiseks lõdvendage või pingutage tugijalgu.

12. Pange aukudesse plastikkorgid, mille leiata kasutusjuhendiga kaasnenud kotist.

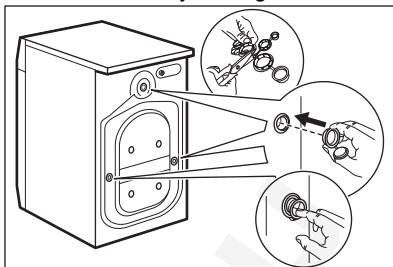

Soovitame pakkematerjalid ja transpordipoldid alles hoida juhuks, kui soovite seadet teisaldada.



Seadmega kaasnevad tarvikud võivad mudelist olenevalt varieeruda.

Seadme võib paigaldada nii eraldiseisvana kui ka mööblisse tööpinna alla, järgides nõutavaid vahekaugusi (vt pilti).



ETTEVAATUST!

Ärge paigaldage masinat kinnisesse nišši! Veenduge, et seadme ja põranda vahel oleks tagatud õhuringlus.



ETTEVAATUST!

Et õhk saaks seadme all vabalt liikuda, ärge paigaldage mürasummuteid (kui need on olemas).



HOIATUS!

Tasakaalu reguleerimiseks ärge asetage seadme tugijalgade alla pappi, puitu või muid sarnaseid materjale.

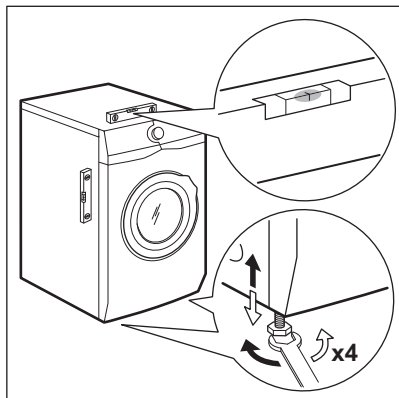

Seade peab olema loodis ja stabiilne.



Seadme korrektne loodimine hoiab ära vibratsiooni, müra ja liikumahakkamise töötamise ajal.

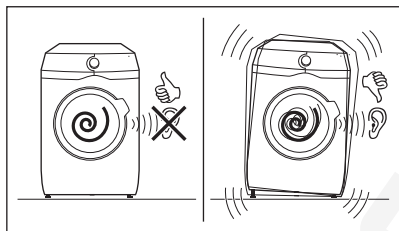

5.4 Sisselaskevoolikud

1. Vajadusel ühendage vee sisselaskevoolik seadme tagaküljele. Tavaliselt on see juba tehases paigaldatud.

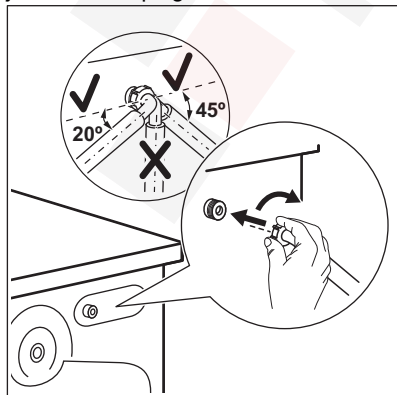

2. Paigutage vasakule või paremale, sõltuvalt kraani asukohast. Sisselaskevoolik ei tohi asetseda vertikaalasendis.
3. Vajaduse korral lödvendage rõngasmutrit, et seada õigesse asendisse.
4. Ühendage vee sisselaskevoolik 3/4" keermega külmaveekraani külge.

⚠ HOIATUS!

Küljõu vähendamiseks jätkke kraaniühenduse alla vähemalt 200 mm sirge voolikuosa

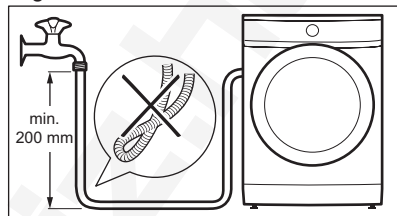

Mõned mudelid võivad sisaldada vee sulgemisseadmega sisselaskevoolikut. See seade hoiab ära veelekke vooliku loomuliku vananemise tõttu. Aknas olev sektor näitab seda viga A. Selle ilmumisel sulgege veekraan ja võtke vooliku asendamiseks ühendust volitatud teeninduskeskusega.

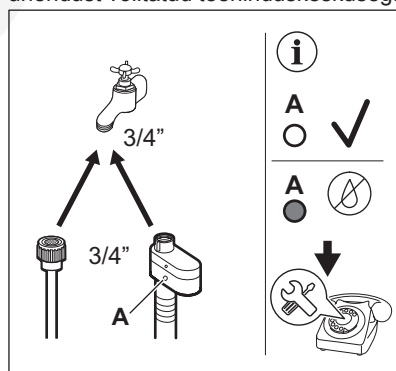

⚠ HOIATUS!

Sissetuleva vee temperatuur ei tohi ületada 25 °C.

⚠ **ETTEVAATUST!**

Veenduge, et ühenduskohtades ei ole lekkeid.



Ärge kasutage pikendusvoolikut, kui sisselaskevoolik on liiga lühike. Sisselaskevooliku asendamisega seotud teabe saamiseks pöörduge teeninduskeskuse poole.

5.5 Veetõkke seade

Sissevõtuvoolikul on veetõkke seade. See seade hoiab ära vooliku loomulikust vananemisest tulenevad veelekked.

Seda viga näitab punane sektor avas "A".

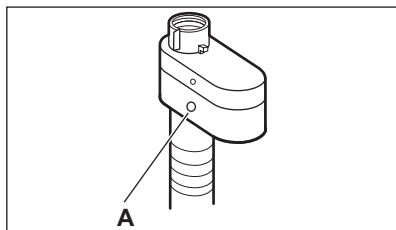

Selle ilmumisel sulgege veekraan ja võtke ühendust volitatud teeninduskeskusega, et voolik asendada.

5.6 Vee äravool

Tühjendusvoolik peaks asetsema kõrgusel mitte alla 60 cm ja mitte üle 100 cm põrandapinnast.



Tühjendusvoolikut saate pikendada maksimaalselt 400 cm-ni. Muu tühjendusvooliku ja pikenduse ostmiseks pöörduge volitatud hoolduskeskusesse.

Tühjendusvooliku saab ühendada erinevatel viisidel:

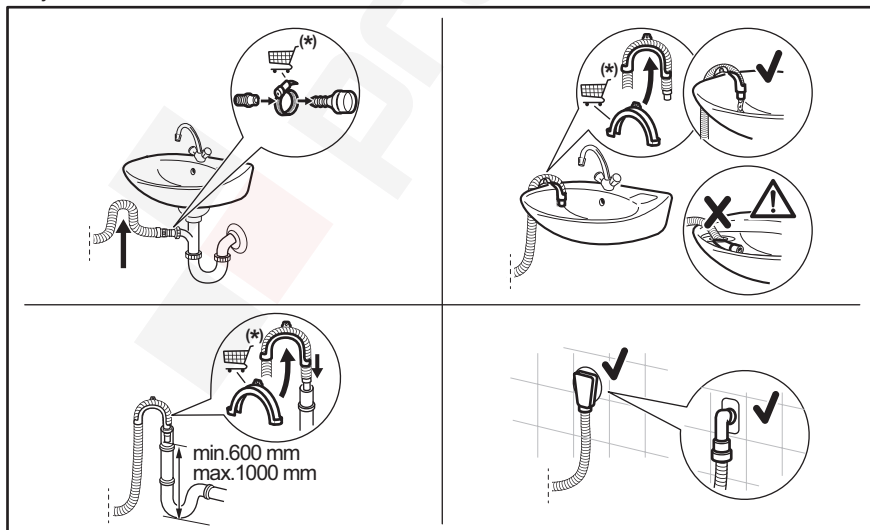

(*) Võidakse muuta ilma ette teatamata.

- Ühendage tühjendusvoolik äravoolutoruga ja kinnitage see klambriga.
- Pange voolik otse sisseehitatud tühjendustorusse ruumi seinal ja kinnitage see klambriga.
- Ilma plastikust voolikujuhikuta, kraani äravoolutorusse - paigaldage tühjendusvoolik äravoolutoru külge ja kinnitage klambriga.
- Ventilatsioonivõrgu püstiktorusse – sisestage tühjendusvoolik otse äravoolutorusse või püstiktorusse.
- Tühjendusvooliku saab painutada U-kujuliseks ja asetada ümber plastjuhiku. Valamu serval – kinnitage juhik veekraanile või seinale.



Veenduge, et tühjendusvoolik moodustab silmuse, mis takistab osakeste liikumist seadmest valamusse.



Veenduge, et plastikust juhik ei liigu, kui seadet tühjendatakse, ja et tühjendusvooliku otsa ei ole vette lükatud. Seadmesse võib tekkida musta vee tagasivool. Ostke tarvikuid volitatud tarnijalt.



Tühjendusvooliku ots peab alati olema ventileeritud, s.t et tühjendustoru sisediaameeter (min 38 mm - min. 1.5") peab olema tühjendusvooliku välisdiaameetrist suurem.

5.7 Elektriühendus

Kui paigaldustööd on lõpetatud, võite toitejuhtme seinakontakti ühendada.

Nõutavad elektrivõrgu parameetrid leiate andmesildilt ja jaotisest „Tehnilised andmed“. Veenduge, et need vastavad teie toitevõrgu näitajatele.

Kontrollige, kas teie kodune elektrivõrk suudab maksimumkoormusele vastu pidada ning arvestage ka muude kasutusel olevate seadmetega.

Ühendage seade maandusklemmiga seinakontakti.

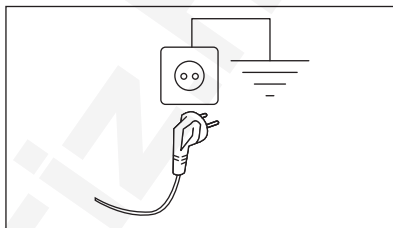

Pärast seadme paigaldamist tuleb tagada hõlbus juurdepääs toitekaablile.

Seadmega seotud elektritööde läbiviimiseks pöörduge meie volitatud teeninduskeskusse.

Tootja ei võta mingisugust vastutust kahjustuste või vigastuste eest, mis on põhjustatud eelnimetatud ettevaatusabinõu eiramisest.

6. JUHTPANEEL



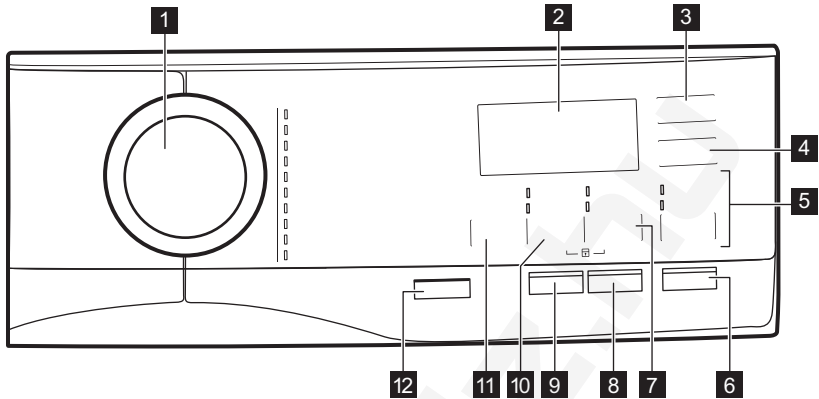





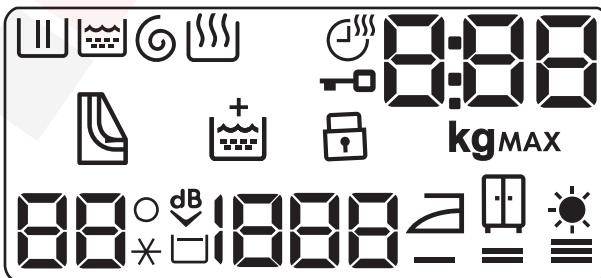







6.1 Juhtpaneeli kirjeldus



- 1** Programminupp
- 2** Ekraan
- 3** Time Dry puutenupp
- 4** Auto Dry puutenupp
- 5** MODE puutenupp ja
 - Wash režiimi
 - Dry režiimi
- 6** Start / Pause puutenupp
- 7** Option puutenupp 3s lisaoputuse püsivalik ja
 - Stains funktsioon
- Prewash funktsioon
- 8** Delay Start puutenupp
- 9** Quick puutenupp
- 10** Spin puutenupp, 3s lapseluku valik ja
 - Drain Only funktsioon
 - Spin Only funktsioon
- 11** Temperature puutenupp
- 12** On/Off surunupp

6.2 Ekraan



	Pesufaasi indikaator: see vilgub eelpesu- ja pesufaasi ajal.		Lapseluku indikaator.
	Loputustsükli indikaator. Vilgub loputustsükli ajal.		Temperatuuri indikaator. Indikaator _ _ * kuvatakse, kui on valitud külma vee säte.
	Tsentrifuugimis- ja tühjendusfaasi indikaator. See vilgub tsentrifuugimis- ja tühjendusfaasi ajal.		Eriti vaikse programmi indikaator.
	Lisaloputuse püsivalik.		Loputusvee hoidmise indikaator.
	Pesufaasi indikaator.		Tsentrifuugimiskiiruse indikaator.
	Kuivatusaja indikaator.		Triikimiskuiva indikaator.
	Lukustatud ukse indikaator.		Ekstrakuiva indikaator.
MAX	Maksimaalse pesukoguse indikaator. Vilgub, kui pesu kogus ületab valitud programmi puhul lubatud maksimumkoguse. Kui trummel on programmi teostamisel olnud liiga täis, vilgub programmi lõppemisel ekraanil ka MAX .		Kapikuiva indikaator.
8:88	Digitaalne indikaator võib näidata: <ul style="list-style-type: none"> • Programmi kestust (nt 2:40, pesu- ja/või kuivatusfaasi). • Viitkäivituse aega (nt 30' või 2h). • Tsükli lõppu (0). • Hoiatuskoodi (nt E20). • Maksimumkoguse indikaator (8.88). Väärtust näidatakse kolm sekundit pärast programmi valimist, vaheldumisi tsükli kestusega. Ikoon kg vilgub pesu arvestusliku koguse kuvamisel (vt jaotist „Pesukoguse tuvastamine PROSENSE'iga“). 		
	Õhufiltrite puhastamise indikaator.		

7. KETAS JA NUPUD

7.1 On/Off ①

Selle nupu vajutamine mõne sekundi jooksul võimaldab seadme sisse või välja lülitada. Seadme sisse- või väljalülitamisel kõlavad kaks erinevat heli.

Kuna ooterežiimi funktsioon lülitab seadme mõnel juhul automaatselt energia kokkuhoidmise nimel välja, tuleb see teil uuesti sisse lülitada.



Vaikimisi valitud programm masina sisselülitamise ajal on alati Eco 40-60-programm.

Täpsemat teavet leiate peatükis Igapäevane kasutamine olevast jaotisest Ooterežiim.

7.2 Sissejuhatus





Valikuid/funktsioone ei saa kõigi pesuprogrammidega valida. Kontrollige valikute/funktsioonide ja programmide omavahelist sobivust jaotisest "Programmitabel". Valikud/funktsioonid võivad ka teineteist välistada; sel juhul ei lase seade omavahel mittesobivaid valikuid/funktsioone valida. Jälgige, et ekraan ja puutenupud oleksid alati puhtad ja kuivad.

7.3 Temperature

Pesuprogrammi valimisel soovib seade automaatselt vaiketemperatuuri.

Puudutage järjest seda nuppu, kuni ekraanil ilmub soovitud temperatuuri näit.

Kui ekraanil kuvatakse indikaatorid  ja , ei kuumuta seade vett.

7.4 Spin

Programmi valimisel valib seade automaatselt maksimaalse pöörlemiskiiruse.

Puudutage seda nuppu korduvalt, et:

- **Pöörlemiskiiruse muutmine.**



Ekraanil kuvatakse ainult programmi puhul saadaolevad tsentrifuugimiskiirused.

- **Funktsiooni Loputusvee hoidmine sisselülitamine.**

Löpsentrifuugimist ei teostata. Viimane loputusvesi jäetakse trumliisse, et riided ei kortsuks. Pesuprogrammi lõpus jääb vesi trumliisse.

Ekraanil kuvatakse  indikaator. Uks jääb lukustatuks ja trummel pöörleb regulaarselt, et vältida riiete kortsumist. Ukse avamiseks tuleb enne trummel veest tühjendada.

Puudutades nuppu Start / Pause, teostab seade tsentrifuugimistsükli ja laseb vee välja.





Umbes 18 tunni pärast väljutab seade automaatselt trumli vee.

- **Lülitada sisse eriti vaikse valik.** Vahepealne ja löpsentrifuugimine teostatakse õrnemalt ja programm lõpeb trumliisse jäetava veega. Nii vähendatakse esemete kortsumist. Ekraanil kuvatakse lukustatud ukse indikaator . Uks jääb lukustatuks. Trummel pöörleb regulaarselt, et vähendada kortsumist. Ukse avamiseks tuleb enne trummel veest tühjendada. Kuna tegemist on väga vaikse programmiga, sobib see kasutamiseks öösel, mil saab kasutada ka odavamat elektrit. Mõne programmi puhul kasutatakse loputamisel rohkem vett. Puudutades nuppu Start / Pause, teostab seade ainult tühjendustsükli.





Umbes 18 tunni pärast väljutab seade automaatselt trumli vee.

- **Valige ainult tühjendusvalik (jättes pesu-, loputus- ja tsentrifuugimistsükli vahele):** Drain Only. Seade teostab valitud programmi ainsa tühjendustsükli. Ekraanil kuvatakse indikaatoreid  (kül),  (ilma tsentrifuugimiseta) ja .
- **Valige ainult tsentrifuugimisvalik (jättes pesu- ja loputusstsükli vahele):** Spin Only.



Enne selle funktsiooni seadmist valige riiete jaoks sobiv pesuprogramm. Seade teostab kõige sobivama tsentrifuugimistsükli vastavalt teie riinetele (nt tehiskiust esemete puhul valige Synthetics pesuprogramm ja seejärel funktsioon Spin Only).

Seade teostab ainult valitud programmi tühjendustsükli.

Ekraanil kuvatakse indikaatorit  (kül), tsükli indikaatorit  ja tsentrifuugimiskiirust.

7.5 Option

Vajutage järjest seda nuppu, et aktiveerida üks kahest valikust.

Ekraanile ilmub vastav indikaator.

• **Stains**

Valige see funktsioon, et lisada programmile plekieemaldustükkel, kui soovite väga määratud ja plekilisi riideid plekieemaldiga töödelda.

Kallake plekieemaldaja sahtlisse .

Plekieemaldaja lisatakse pesuprogrammi sobivas faasis.



See funktsioon ei ole saadaval, kui temperatuur on madalam kui 40 °C.

• **Prewash**

Kasutage seda funktsiooni pesuprogrammile 30 °C eelpesutsükli lisamiseks.

See funktsioon sobib tugevasti määratud pesu, eeskätt liivaste, tolmuste, mudaste jms riiete puhul.



See valik võib pikendada programmi kestust.



Neid kahte valikut korraga valida ei saa.

7.6 Delay Start

Selle funktsiooniga saate programmi alguse endale sobivamale ajale edasi lükata.

Koputage järjest nuppu, et valida vajalik viivitusaaeg. Aeg suureneb 30-minutiliste sammudega kuni 90 minutini ja alates 2 tunnist kuni 20 tunnini.

Kui olete Start / Pause  nupu abil tsükli käivitunud, kuvatakse ekraanil valitud viivitusaaeg ja seade alustab pöördloendust.

7.7 Quick

Selle valiku abil saate pesuprogrammi kestust vähendada.

- Tavalise või kerge määrdumisastmega pesu puhul on soovitatav programmi pikkust lühendada. Programmi kestuse lühendamiseks puudutage nuppu **üks kord**.
- Kui pesukogus on väiksem, puudutage kiirprogrammi valimiseks nuppu **kaks korda**.

Ekraanil reguleeritakse vastavalt programmi kestust.

Kui nupp on valitud, põleb nupu kohal olev LED-tuli.



Seda funktsiooni saab kasutada ka auruprogrammi kestuse lühendamiseks.

7.8 Time Dry

Programmis, kus see on võimalik, puudutage seda nuppu, et seadistada aeg, mis sobib kangale, mida peate kuivatama (vt tabelit „Ajastatud kuivatamine“). Ekraanil kuvatakse valitud väärtust.

Iga kord, kui seda nuppu puudutate, pikeneb aeg 5 minuti võrra.









Kõiki ajaväärtusi ei saa erinevat tüüpi kangastele määrata.

7.9 Auto Dry

Puudutage seda nuppu, et seada üks kolmest seadme pakutavast automaatselt kuivuse tasemest.

Ekraanile ilmub vastava kuivusastme indikaator:



-  =  **Triikimiskuiiv:** triigitav pesu.
-  =  **Kapikuiiv:** kohe kappi pandavatele riistele.
-  =  **Ekstrakuiiv:** täiskuiivad riided.



Te ei saa kõiki automaatseid tasemeid iga kangatüübi puhul valida.

7.10 MODE

Selle nupu abil võib tsükkel teostada järgmist:

- **Ainult pesemine** : Wash-indikaator põleb.
- **Pesu ja kuivatus**  : Indikaatorid Wash ja Dry on sees.

- **Ainult kuivatus** : Dry-indikaator põleb.





7.11 Start / Pause

Seadme käivitamiseks, peatamiseks või käimasoleva programmi katkestamiseks puudutage nuppu Start / Pause .

8. PROGRAMMID

8.1 Programmitabel

Programm Vaiketemperatuur Temperatuurivahe- mik	Aluseks vöe- tud pöörle- miskiirus Tsentruugi- miskiiruse va- hemik	Maksi- mumko- gus	Programmi kirjeldus
Eco 40-60 (ainult pesu- režiim) 40 °C ¹⁾	1400 p/min 1400 p/min – 400 p/min	9.0 kg	Valge puuvillane ja värviline puuvillane. Tavalise, tugeva või kerge määrdumisega esemed.
Eco 40-60 + kapikuiv vatustase (pesu- ja kui- vatusrežiim) 40 °C ²⁾	1400 p/min 1400 p/min - 1000 p/min	6 kg	
Eco 40-60 + kapikuiv vatustase (ainult kuiva- tusrežiim)	-	6 kg	Valge puuvillane ja värvikindel puuvillane.
Cottons 40 °C 95 °C – külm	1400 p/min 1400 p/min – 400 p/min	9.0 kg	Valge puuvillane ja värviline puuvillane. Tavalise, tugeva või kerge määrdumisega esemed.
Synthetics 30 °C 60 °C – külm	1200 p/min 1200 p/min – 400 p/min	4.0 kg	Sünteeilised või segakangast esemed. Tavaliselt määrdunud esemed.
NonStop 3h/3kg 30 °C 40 °C – 30 °C	1200 p/min	3.0 kg	Segakiud (puuvillased ja tehiskiust esemed). Täielik programm kuni 3 kg pesu pesemiseks ja kuivatamiseks ilma katkestuseta. See kestab ainult 3 tundi. Ekraanile ilmub ka indikaator  .
Delicates 30 °C 40 °C – külm	1200 p/min 1200 p/min – 400 p/min	2.0 kg	Õrnad kangad nagu akrüül, viskoos, polüester ja muud õrnpesu eeldavad segakangad. Tavaliselt või kergelt määrdunud esemed.

Programm Vaiketemperatuur Temperatuurivahe- mik	Aluseks vöe- tud pöörle- miskiirus Tsentrifuugi- miskiiruse va- hemik	Maksi- mumko- gus	Programmi kirjeldus
 Silk 30 °C	1000 p/min 1000 p/min – 400 p/min	0.5 kg	Masin- ja käsitsipestav siid ja muud õrnad ma- terjalid. Trumli liikumine on nii kerge, et teil on seadmes võimalik pesta ka väga õrnu esemeid. Teostage täielik pesu- ja kuivatustsükkel, et vähen- dada kortse.
 Wool/Handwash 40 °C 40 °C – külm	1200 p/min 1200 p/min – 400 p/min	1.5 kg	Masinaga pestav vill, käsitsi pestav vill ja muud kangad, millel on hooldussümbol „käsipesu“. ³⁾
 Outdoor 30 °C 40 °C – külm			<div data-bbox="594 536 1028 663" style="border: 1px solid black; padding: 5px;"> <p>i</p> <p>Ärge kasutage pesupehmedajat ning vaadake ega pesuainelahtris pole pe- supehmedaja jääke.</p> </div> <p>Pealis-, tehniliste, spordiriie ning veekindlate, õhku läbilaskvate ja eemaldatava fliis- või sise- voodriga tuulejakkide kuivatamiseks.</p> <div data-bbox="594 751 1028 927" style="border: 1px solid black; padding: 5px;"> <p>i</p> <p>Valides katkestuseta pesu- ja kuivatus- programmi, toimib kuivatusfaas ka vet- thülgavate omaduste taastajana. Vaa- dake, kas riideeseme hooldussildil on trummelkuivatus lubatud.</p> </div>
 Steam			<p>Auruprogrammid⁴⁾</p> <p>Auru saab kasutada kuivatatud, pestud või ühekordseks pesemiseks. Need program- mid vähendavad kortse ja lõhnu ning tee- vad pesu pehmemaks.</p> <p>Ärge kasutage mingit pesuainet. Vajadu- sel eemaldage plekid pestes või plekiee- maldi abil.</p> <p>Auruprogrammid ei sisalda hügieenitsükli.</p> <p>Ärge valige auruprogrammi järgmist tüüpi esemete puhul:</p> <ul style="list-style-type: none"> • Rõivad, mille pesemistemperatuur on alla 40 °C. • Rõivad, mille hooldusetiketile ei ole märgitud eseme sobivust trummelkuivatuseks. • Esemed sildiga „Ainult keemiline puhastus“.

Programm Vaiketemperatuur Temperatuurivahemik	Aluseks võetud pöörlemiskiirus Tsentrifuugimiskiiruse vahemik	Maksimumkogus	Programmi kirjeldus
Rinse	1400 p/min 1400 p/min – 400 p/min	9.0 kg	Pesu loputamiseks ja tsentrifuugimiseks. Kõik materjalid, välja arvatud villased ja väga õrnad kangad. Vähendage tsentrifuugimiskiirust vastavalt pestava pesu tüübile.

1) **Vastavalt komisjoni määrusele EL 2019/2023 ja Ukraina määrusele 834/2023.** See vaiketemperatuuril ja -tsentrifuugimiskiirusel programm suudab ainult pesemisrežiimis ja hinnangulise pesukogusega 9.0 kg pesta tavaliselt määratud puuvillast pesu, mis on tähistatud pestavaks 40 °C või 60 °C juures, korraga sama tsükliga.



Pesu saavutatud temperatuuri, programmi kestuse ja muude andmete kohta leiate lisateavet peatükist „Tarbimisväärtused“.

Energiatarbimise seisukohast on kõige energiatõhusamad üldiselt need programmid, mis kasutavad madalaid temperatuure ja on pikema kestusega.

2) **Vastavalt komisjoni määrusele EL 2019/2023 ja Ukraina määrusele 834/2023.** See vaiketemperatuuril ja -tsentrifuugimiskiirusel programm suudab pesu- ja kuivatusrežiimis ja hinnangulise pesukogusega 6 kg ning kapikui-val kuivatustasemel pesta ja kuivatada tavaliselt määratud puuvillast pesu, mis on tähistatud pestavaks 40 °C või 60 °C juures, korraga sama tsükliga ning pärast kuivatusfaasi võib selle kohe kappi panna.

3) Õrna pesemise tagamiseks pöörleb trummel selle tsükli ajal aeglaselt. Võib tunduda, et trummel ei pöörlegi või ei pöörte õigesti, kuid selle programmi puhul see peabki nii olema.

4) Kui valite kuivatatava pesu jaoks auruprogrammi, on tsükli lõpus pesu veidi niiske. Parem on panna esemed värskete õhu kätte umbes 10 minutiks, et õhuniiskus alaneks. Kui programm on lõpetanud, eemaldage pesu kiiresti trumlist. Pärast aurutsükli tuleb riideid vahel triikida, aga see on märksa kergem.

Programmi funktsioonide ühilduvus

Programm	Eco 40-60	Cottons	Synthetics	NonStop 3h/3kg	Delicates	Silk	Wool/Handwash	Outdoor	Steam	Rinse
Funktsioonid										
Spin	■	■	■		■	■	■	■		■
	■	■	■		■		■	■		■
dB		■	■		■					
Drain Only		■	■		■	■	■	■		

Programm	Eco 40-60	Cottons	Synthetics	NonStop 3h/3kg	Delicates	Silk	Wool/Handwash	Outdoor	Steam	Rinse
Funktsioonid										
Spin Only ¹⁾	■	■	■		■	■	■	■		
Extra Rinse		■	■	■	■			■		■
Prewash ²⁾		■	■							
Stains ³⁾		■	■							
Delay Start	■	■	■	■	■	■	■	■	■	■
Quick ⁴⁾		■	■		■				■	
Time Dry	■	■	■		■	■	■	■		
Auto Dry	■ ⁵⁾	■								

1) Enne selle funktsiooni seadmist valige riiete jaoks sobiv pesuprogramm. Seade teostab kõige sobivama tsentri-
fuugimistsükli vastavalt teie rietele (nt tehiskiust esemete puhul valige Synthetics pesuprogramm ja seejärel funktsioon Spin Only).

2) Funktsioone Prewash ja Stains korruga valida ei saa.

3) See funktsioon ei ole saadaval, kui temperatuur on madalam kui 40 °C.

4) Kui valite lühima kestuse, on soovitatav pesukogust vähendada. Masina võib ka täiesti täis panna, kuid sel juhul ei pruugi pesutulemused kõige paremad olla.

5) Funktsioon Triikimiskuiv pole selle programmiga saadaval.

Programmidega sobivad pesuained

Programm	Universaalne pesupulber ¹⁾	Vedel pesuaine	Vedel pesuaine värvilistele	Õrnad villased	Spetsiaalne
Eco 40-60	▲	▲	▲	--	--
Cottons	▲	▲	▲	--	--

Programm	Universaalne pesupulber ¹⁾	Vedel pesuaine	Vedel pesuaine värvilistele	Õrnad villased	Spetsiaalne
Synthetics	▲	▲	▲	--	--
NonStop 3h/3kg	--	▲	▲	--	--
Delicates	--	--	--	▲	▲
Silk	--	--	--	▲	▲
Wool/Handwash	--	--	--	▲	▲
Outdoor	--	--	--	▲	▲

1) Temperatuuril üle 60 °C on soovitatav kasutada pesupulbrit.

▲ = soovitatav

-- = mittesoovitatav

8.2 Woolmark Premium Wool Care - Sinine



- Selle pesumasina villapesutsükkel on testitud ja saanud The Woolmark Company heakskiidu, millega lubatakse pesta villaseid "käsitsipesu" tähisega tooteid tingimusel, et esemeid pestakse vastavalt hooldussildil olevatele juhiste ning selle pesumasina tootja soovitude kohaselt. M1230.
- Selle masina villakuivatustsükli on testinud ja heaks kiitnud ettevõtte The Woolmark Company. Tsükliga saab kuivatada „käsitsipesu“ tähisega villaseid rõivaid tingimusel, et esemeid pestakse Woolmarki poolt heaks kiidetud käsipesu tsükliga ja kuivatatakse vastavalt selle pesumasina tootja juhiste. M1399.

8.3 Automaatne kuivatus



Auto Dry valikuga programmide algsed tsükliajad on ainult hinnangulised, tegelik kuivamisaeg võib kuvatud ajast veidi erineda.

Kuivuse tase



Ekstrakuiv





Froteeriidest esemed

Kanga tüüp





Puuvillane ja linane
(hommikumantlid, vannilindad jms)

Pesu kogus

kuni 6 kg

Kuivuse tase	Kanga tüüp	Pesu kogus
  Kapikuiv Hoiule pandavad esemed	Puuvillane ja linane (hommikumantlid, vannilinat jms)	kuni 6 kg
	Tehiskiust ja segakangad (džemperid, pluusid, aluspesu, rätikud ja voodipesu)	kuni 4 kg
	Õrnad kangad (akrüül-, viskoos- ja õrnad segakangad)	kuni 2 kg
	Villased esemed (villased džemperid)	kuni 1 kg
	Välispordiriided (õueriided, tehnilised rõivad, spordiriided, veekindlad ja vetthülgavad jakid, tuulejakid)	kuni 2 kg
	Silk (siid- ja muud väga õrnad esemed)	kuni 0.5 kg
  Triikimiskuiv Sobiv triikimiseks	Puuvillane ja linane (linad, laudlinad, särgid jms)	kuni 6 kg

8.4 Kuivatamise aja soovitatud seaded

Kuivuse tase	Kanga tüüp	Kogus (kg)	Tsentrifugeerimiskiirus (p/min)	Soovitatav kestus (minutites)
  Ekstrakuiv Froteeriidest esemed	Puuvillane ja linane (hommikumantlid, vannilinat jms)	6	1600	280 - 300
		4	1600	170 - 190
		2	1600	120 - 130
	Denim (teksad, vastupidavad riided nagu teksa-tööriided)	4	1200	230 - 250
		2	1200	140 - 160
  Kapikuiv Hoiule pandavad esemed	Puuvillane ja linane (hommikumantlid, vannilinat jms)	6	1600	270 - 290
		4	1600	160 - 180
		2	1600	110 - 120



Kuivuse tase	Kanga tüüp	Kogus (kg)	Tsentrifugeerimis-kiirus (p/min)	Soovitav kestus (minu- tites)
	Tehiskiust ja segakangad (džemperid, pluusid, aluspesu, rätikud ja voodipesu)	4	1200	170 - 190
		2	1200	100 - 120
	Õrn pesu (akrüül-, viskoos- ja õrnad segakangad)	2	1200	140 - 160
		1	1200	70 - 90
	Villane (villased džemperid)	1	1200	90 - 110
	Välispordiriided (õueriided, tehnilised rõivad, spordiriided, veekindlad ja vetthülgavad jakid, tuulejakid)	2	1200	140 - 160
		1	1200	90 - 110
	Denim (teksariided, teksapüksid)	4	1200	220 - 240
		2	1200	130 - 150
	Siik (siid- ja muud väga õrnad esemed)	0.5	1000	60 - 80
	down-jackets (üks sullejope)	2	1200	140 - 160
		1	1200	90 - 110
	sportswear (segakangast spordirõivad)	4	1200	120 - 140
		2	1200	90 - 110
 Triikimiskuiv Sobiv triikimiseks	Puuvillane ja linane (linad, laudlinad, särgid jms)	6	1600	160 - 180
		4	1600	100 - 120
		2	1600	50 - 60

9. ENNE ESIMEST KASUTAMIST



Paigaldamise ajal või enne esimest kasutamist võib seadmes olla veidi vett. Tegemist on jääkveega, mis on jäänud seadmesse tehase veekindlustestis; testimise eesmärgiks on tagada klientidele parimas töokorras seadmed; tegemist ei ole rikkega.

1. Kontrollige, kas kõik transpordipoldid on seadme küljest eemaldatud.
2. Veenduge, et elektrivarustus on kättesaadav ja veekraan on lahti.

3. Kallake 2 liitrit vett pesuainesahtli põhipesu lahtrisse tähisega . See toiming lülitab sisse tühjendussüsteemi.
4. Kallake väike kogus pesuainet lahtrisse tähisega .
5. Valige ja käivitage kõrgeima temperatuuriga programm puuvillasele ilma trumlisse pesu panemata. See eemaldab kogu võimaliku mustuse trumlis ja pesumasina sisemusest.



10. SEADED

10.1 Lapselukk

Selle funktsiooniga saate takistada lastel juhtpaneeliga mängimast.



- Selle funktsiooni **aktiveerimiseks/deaktiveerimiseks** hoidke nuppu Spin  allavajutatud asendis kuni  ekraanil süttib/kustub indikaator.

Selle funktsiooni võite sisse lülitada järgmiselt:

- Pärast nupu Start / Pause  puudutamist: kõik nupud ja programminupp lülitatakse välja (välja arvatud nupp On/Off ).
- Enne nupu Start / Pause  puudutamist: seade ei saa käivituda.

Pärast väljalülitamist hoiab seade selle funktsiooni sees.

10.2 Helisignaalid



Programmi lõppemisel kõlavate helisignaalide väljalülitamiseks puudutage samaaegselt umbes 3 sekundi jooksul nuppe Stains/Prewash  ja Delay Start .



Helisignaalid töötavad edasi juhul, kui seadmel tekib rike.

10.3 Püsiv lisaloputus 3s

Selle valikuga jääb uue programmi valimisel lisaloputus püsivalt valituks.

Selle valiku **aktiveerimiseks/deaktiveerimiseks** hoidke Stains/Prewash  nuppu 3 sekundit allavajutatud asendis, kuni indikaator ekraanil  **süttib/kustub**.

Kui see on sisse lülitatud, naaseb seade vaikimisi sellesse valikusse, kui seade välja lülitatakse või programmi muudetakse/lähtestatakse.



See funktsioon pikendab programmi kestust.

11. IGAPÄEVANE KASUTAMINE

HOIATUS!

Vt ohutust käsitlevaid peatükke.

11.1 Seadme sisselülitamine

- Ühendage toitejuhe pistikupesaga.
- Avage veekraan.
- Seadme sisselülitamiseks vajutage paar sekundit nuppu On/Off. Nupu Start / Pause indikaator hakkab vilkuma.

Programmiketas on automaatselt seatud puuvillase programmile ja nupu Wash kohal põleb ainult indikaator MODE.

Ekraanile kuvatakse tsükli kestus (mõne sekundi jooksul), vaiketemperatuur, vaikepöörlemiskiirus ning programmis sisalduvate faaside indikaatorid ja tsükli kestus.

11.2 Pesu laadimine

- Avage seadme uks.
 - Raputage esemeid enne nende asetamist seadmesse.
 - Pange pesu trumlisse üksshaaval.
- Jälgige, et te ei paneks liiga palju pesu trumlisse.
- Sulgege kindlalt pesumasina uks.

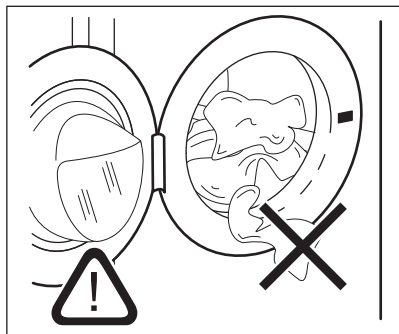

⚠ ETTEVAATUST!

- Sulgege uks ning veenduge, et pesu ei jää ukse ja tihendi vahele kinni. Eksisteerib vee lekkimise või pesu kahjustamise oht.

- Väga õliste või rasvaste riiete pesemine või lõhnaainete kasutamine võib kahjustada seadme kummist osi.

11.3 Pesuaine ja lisandite lisamine

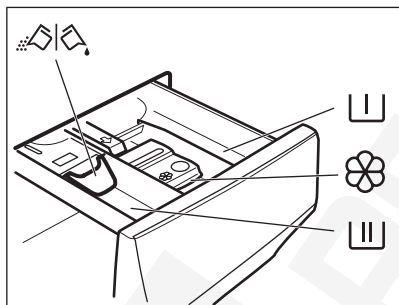

▮ Lahter eelpesu tsükli, leotusprogrammi või plekieemaldi jaoks.

▮▮ Lahter pesutsükli jaoks.

🌸 Lahter vedelate lisandite (loputusvahendi, tärgeldusvahendi) jaoks.

MAX Vedelate lisandite maksimumtase.

📄 Klapp pesupulbri või vedela pesuaine jaoks.



Järgige alati pesuaine valmistajate pakenditel olevaid juhiseid, kuid soovitatav on maksimaalset pesuainekogust mitte suurendada (**MAX**). See kogus tagab siiski kõige paremad pesutulemused.



Vajadusel eemaldage pesutsükli lõppemisel pesuainelahtrist sinna kogunenud pesuainejäägid.

11.4 Pesuainelahtri klapi asendi kontrollimine

1. Tõmmake pesuainejaotur välja lõppasendisse.
2. Vajutage hooba alla, et jaotur eemaldada.
3. Pesupulbri kasutamiseks pöörake klapp üles.
4. Vedela pesuaine kasutamiseks pöörake klapp alla .



Kui klapp on asendis ALL:

- Ärge kasutage želatiinigaalust ega väga viskoosset vedelat pesuainet.
- Ärge lisage vedelat pesuainet üle klapi näidatud piiri.
- Ärge valige eelpesu tsükli.
- Ärge valige viitkäivituse tsükli.

5. Mõõtko valmis õige kogus pesuainet ja loputusvahendit.

6. Sulgege pesuainejaotur ettevaatlikult. Veenduge, et klapp ei takista sahtli sulgemist.

11.5 Programmi valimine

1. Keerake programminupp soovitud pesuprogrammi kohale. Vastava programmi indikaator süttib.

Nupu Start / Pause indikaator vilgub. Ekraanile kuvatakse programmiga seotud maksimaalne pesukogus (ainult mõne sekundi jooksul), vaiketemperatuur, vaikepöörlemiskiirus ning pesutsükli indikaatorid (kui need on saadaval) ja programmi indikatiivne kestus.

2. Temperatuuri ja/või pöörlemiskiiruse muutmiseks puudutage vastavaid nuppe.
3. Soovi korral valige üks või mitu valikut, puudutades vastavaid nuppe. Ekraanil süttivad vastavad indikaatorid ja esitatud info muutub tsüklite edenedes.



Ainult pesemise valimiseks veenduge, et MODE nupu kohal põleks ainult Wash indikaator.



Kui valik **pole võimalik**, siis ükski indikaator ei sütti ja kõlab helisignaali.

11.6 Programmi käivitamine

Puudutage nuppu Start / Pause , et käivitada programm. Vastav indikaator lõpetab vilkumise ja jääb põlema.

Programm käivitub, uks on lukustatud.

Ekraanile ilmub indikaator .



Tühjendusump saab tööle hakata kohe pärast seda, kui seade täitub veega.

11.7 Programmi käivitamine viitkäivitusega

1. Puudutage seda järjest, kuni ekraanile ilmub soovitud viivitusae. Indikaator Delay Start süttib.
2. Puudutage nuppu Start / Pause . Seade alustab viitkäivituse pöördloendust. Kui pöördloendus on lõppenud, käivitub programm.





ProSense tuvastamine algab pärast pöördloenduse lõppemist.

Viitkäivituse tühistamine pärast pöördloenduse algust



Viitkäivituse tühistamine:

1. Seadme töö peatamiseks puudutage nuppu Start / Pause . Vastav indikaator vilgub.

2. Puudutage järjest nuppu Delay Start , kuni ekraanil kuvatakse .
3. Programmi koheseks käivitamiseks puudutage uuesti nuppu Start / Pause .

Viitkäivituse muutmise pärast pöördloenduse algust



Viitkäivituse muutmise:

1. Seadme töö peatamiseks puudutage nuppu Start / Pause . Vastav indikaator vilgub.
2. Puudutage järjest nuppu Delay Start, kuni ekraanile ilmub soovitud viivitusae.
3. Uue pöördloenduse käivitamiseks puudutage uuesti nuppu Start / Pause .

11.8 ProSense System pesukoguse tuvastamine



Ekraanil olev programmi kestus väljendab **keskmist/suurt kogust**.

Pärast nupu Start / Pause  puudutamist maksimumkoguse indikaator kustub, indikaator  vilgub, ProSense System alustab pesukoguse tuvastamist:

1. Seade tuvastab pesukoguse esimese 30 sekundi jooksul, indikaator **kg** vilgub, numbrilale kuvatakse **---** ja trummel hakkab mõne aja jooksul pöörlema.
2. Pärast pesukoguse tuvastamist lõpetab indikaator **kg** vilkumise. Programmi kestust reguleeritakse vastavalt ja pesuaeg võib pikeneda või lüheneda. Seade alustab vee sissevõttu 30 sekundi pärast.

Kui pesukoguse tuvastamise lõppemisel selgub, et **trumlis on liiga palju pesu**, vilgub ekraanil indikaator **MAX**.

Sel juhul saab seadme 30 sekundi jooksul peatada ja liigsed esemed välja võtta.

Pärast liigse pesu eemaldamist puudutage nuppu Start / Pause , et programm uuesti käivitada. ProSense System faasi saab korrata kuni kolm korda (vt 1. punkt).

Oluline teave! Kui pesu kogust ei vähendata, käivitub pesuprogramm vaatamata liigsele kogusele ikkagi. Sel juhul ei ole parimad pesutulemused garanteeritud.



Umbes 20 minutit pärast programmi käivitumist võidakse programmi kestust uuesti reguleerida vastavalt pestavate riiete imamisvõimele.



ProSense System tuvastus teostatakse üksnes täielike (mitte vahele jäetud tsüklitega) pesuprogrammide puhul.



ProSense System ei ole saadaval kõigi programmidega nagu Wool/Handwash, lühikeste tsüklitega programmid ja ilma pesutsükli programmi.

11.9 Programmi tsüklite indikaatorid

Kui programm on käivitunud, hakkab käimasoleva tsükli indikaator vilkuma; teiste tsüklite indikaatorid põlevad püsivalt.

Nt käimas on pesutsüklil või eelpesutsüklil:



Tsükli lõppedes lõpetab vastav indikaator vilkumise ja jääb püsivalt põlema. Järgmise tsükli indikaator hakkab vilkuma.

Nt käimas on loputusotsüklil:



Valides auruprogrammi, süttib aurutsükli indikaator .

11.10 Programmi katkestamine ja seadete muutmine

Programmi töö ajal saate muuta **vaid mõnda** funktsiooni:



1. Puudutage nuppu Start / Pause .

Vastav indikaator vilgub.

2. Muutke valikuid. Ekraanil olev info muutub vastavalt.
3. Puudutage uuesti nuppu Start / Pause .

Pesuprogramm jätkab tööd.

11.11 Töötava programmi tühistamine

1. Vajutage nuppu On/Off , et tühistada programm ning seade välja lülitada.
2. Seadme sisselülitamiseks vajutage uuesti nuppu On/Off .

Nüüd võite valida uue pesuprogrammi.





Kui ProSense-tsüklil on juba läbi viidud ja seade on alustanud vee sissevõtmist, käivitub uus programm **ilma ProSense-tsükli kordamata**. Raiskamise ärahoidmiseks jääb vesi koos pesuainega masinasse. Ekraanil kuvatakse programmi maksimumkestus, mida uuendatakse 20 minutit pärast uue programmi käivitumist.

11.12 Ukse avamine – esemete lisamine

Programmi või viitkäivituse töösoleku ajal on seadme uks lukustatud.



Kui trumlis oleva vee temperatuur ja tase on liiga kõrged ja trummel pöörleb, ei saa te ust avada.

1. Puudutage nuppu Start / Pause . Oodake, kuni lukustatud ukse indikaator kustub.
2. Avage seadme uks. Vajadusel lisage või eemaldage esemeid.
3. Sulgege uks ja puudutage nuppu Start / Pause .
4. Programmi või viitkäivituse tegevus jätkub.
4. Ukse saab avada siis, kui programm on lõppenud; teine võimalus on valida programm/valik tsentrifuugimine või

tühjendus ja vajutada nuppu Start / Pause 

11.13 Programmi lõpp

Kui programm on lõppenud, seiskub seade automaatselt. Kõlavad helisignaalid (kui need on aktiveeritud).

Ekraanil jäävad kõigi tsükli indikaatorid püsivalt põlema ja aja-alal kuvatakse .

Nupu Start / Pause  indikaator kustub.

Uks avaneb ja indikaator  kustub.

MAX vilgub programmi lõpus juhul, kui trummel on liiga täis.

1. Vajutage nuppu On/Off , et seade inaktiveerida.

Viis minutit pärast programmi lõppu lülitab energiasäästu funktsioon seadme automaatselt välja.







Seadme uuesti sisselülitamisel soovib see Eco 40-60 vaikeprogrammi. Keerake programminuppu uue tsükli valimiseks.

2. Eemaldage pesu seadmest.
3. Veenduge, et trummel on tühi.
4. Hallituse ja ebameeldiva lõhna vältimiseks hoidke seadme uks ja pesuainesahtel kergelt paakil.
5. Sulge veekraan.

11.14 Vee väljalaskmine pärast tsükli lõppu



Kui olete valinud programmi või valiku, mille lõpus jääb viimane loputusvesi paaki, programm on lõppenud, kuid:



- Ekraan näitab indikaatorit , valikulist indikaatorit  või  ja ukse lukustumise indikaatorit . Tööfaasi indikaator  vilgub.
- Trummel pöörleb regulaarsete vahedega, et takistada pesu kortsumist.
- Uks jääb lukku.



- Ukse avamiseks tuleb vesi väljutada:

1. Vajadusel puudutage nuppu Spin , et vähendada seadme poolt soovitatud pöörlemiskiirust.

2. Puudutage nuppu :

- Kui olete valinud , tühjeneb seade veest ja teostab tsentrifugeerimise.
- Kui olete valinud  **dB**, siis seade üksnes tühjeneb veest.

Valiku indikaator  või  **dB** kustub, kuid indikaator  vilgub ja kustub seejärel.



3. Kui programm on lõppenud ja uksealuku indikaator  kustub, saate ukse avada.
4. seadme väljalülitamiseks vajutage mõned sekundid nuppu On/Off .



Umbes 18 tunni pärast tühjeneb seade igal juhul automaatselt veest.

11.15 Ooterežiimi valik

Ooterežiimi funktsioon lülitab seadme automaatselt välja, et katkestada energiatarbimine, kui:

- Te ei kasuta seadet 5 minuti jooksul enne nupu Start / Pause  puudutamist. Seadme uuesti sisse lülitamiseks vajutage nuppu On/Off .
- Pärast 5 minuti möödumist pesuprogrammi lõpust. Seadme uuesti sisse lülitamiseks vajutage nuppu On/Off . Seade pakub vaikeprogrammiks Eco 40-60. Keerake programminuppu uue tsükli valimiseks.



Kui olete valinud programmi või valiku, mille lõppedes jääb vesi trumliisse, siis ooterežiimi funktsioon seadet **välja ei lülita**, et teil oleks meeles vesi seadmest välja lasta.

12. IGAPÄEVANE KASUTAMINE – PESU JA KUIVATUS

HOIATUS!

Vt ohutust käsitlevaid peatükke.



See seade on automaatne pesumasin-kuivati.

12.1 Täielikud pesu- ja kuivatusprogrammid

Automaatne katkestusteta programm

Seadme juurde kuulub NonStop programm – automaatne ühe pesukorra programm, mille puhul pole Dry režiimi vaja valida.

Selle programmi käivitamiseks:

1. Pärast pesu ja pesuaine sissepanekut vajutage mõne sekundi jooksul nuppu On/Off, et seade sisse lülitada.
2. Valige NonStop programm programmi valikunupu abil.

Ekraanile ilmub indikaator 

3. Puudutage nuppu Start / Pause, et käivitada programm.

Mitteautomaatsed pesu- ja kuivatusprogrammid

Mõne pesuprogrammi puhul võite te täieliku pesu- ja kuivatusprogrammi käivitamiseks kombineerida Wash ja Dry režiimi.



Toimige järgmiselt:

1. Pärast pesu ja pesuaine sissepanekut vajutage mõne sekundi jooksul nuppu On/Off, et seade sisse lülitada.
2. Lisage pesu ühe eseme kaupa.
3. Lisage pesuaine ja lisaained vastavatesse sahtlitesse.
4. Keerake programminupp pesuprogrammi kohale. Ekraanil kuvatakse vaikimisi määratud temperatuur ja vöörded. Vajadusel muutke neid vastavalt oma pesu tüübile. Ekraanil kuvatakse ka pesutsükli jaoks soovitatav maksimaalne kogus.

5. Valige sobivad funktsioonid, kui need on saadaval.

6. Kuivatusfunktsiooni aktiveerimiseks vajutage üks kord nuppu MODE. Indikaatorid Wash ja Dry süttivad.



Indikaatorid  ja  =  ilmuvad ekraanile. Ekraanil kuvatakse ka pesu- ja kuivatusprogrammi maksimaalne soovitatav kogus ja kuivatusaeg (nt 6 kg puuvillase pesu puhul).

7. Nüüd võite valida automaatse kuivatustaseme või kindla pikkusega kuivatamise.



Kuivatustsükli alguses (3–5 minuti jooksul) võib müra olla veidi valjem. Selle tekitab kompressor ja see on kompressoriga varustatud seadmete nagu külmikute, sügavkülmikute jms puhul tavaline.

12.2 Pesemine ja kuivatamine – automaattasemed

1. Koputage järjest nuppu Auto Dry, kuni ekraanil kuvatakse soovitud kuivusaste. Nupu kohal olevad indikaatorid põlevad järgmiselt:

- a.  =  =  **Triikimiskuiiv:** puuvillased esemed;

- b.  =  =  **Kapikuiiv:** puuvillased ja tehiskiust esemed;

- c.  =  =  **Ekstrakuiiv:** puuvillased esemed.

Ekraanil kuvatav ajaväärtus on pesu- ja kuivatustsükli kestus, mida arvutatakse vaikimisi määratud pesukoguse järgi.



Heade kuivatustulemuste saamiseks väiksema energiatarbimise ja lühema ajaga ei lase masin teil pestavate ja kuivatatavate esemete jaoks valida liiga väikest pöörlemiskiirust.

2. Programmi käivitamiseks puudutage nuppu Start / Pause. Algab PROSENSE-hindamine.

Ekraanil süttib lukustatud ukse indikaator , käimasoleva faasi indikaator hakkab vilkuma.

Ekraanil kuvatakse ka järelejäänud programmiaeg.

12.3 Pesemine ja ajastatud kuivatamine

1. Koputage järjest nuppu Time Dry, et valida soovitud ajaväärtus (vt tabel "Ajastatud kuivatus" jaotises "Programmide"). Kuivusastme indikaator kustub ja indikaator  süttib.

Minimaalne kuivatusaeg on 10 minutit.



Iga kord, kui te seda nuppu koputate, pikeneb aeg 5 minuti võrra. Ekraanil on valitud aja uus väärtus.

2. Puudutage Start / Pause, et programm käivitada. Algab ProSense kalkuleerimine.

Ekraanil süttib lukustatud ukse indikaator , käimasoleva faasi indikaator hakkab vilkuma.

Ekraanil kuvatakse ka järelejäänud programmiaeg.

12.4 Kuivatusprogrammi lõpus

- Seade peatab automaatselt töö.
- Kõlavad helisignaaliid (kui need on aktiveeritud).
- Ekraanil kuvatakse .
- Nupu Start / Pause indikaator kustub. Lukustatud ukse sümbol  kaob.
- Seadme väljalülitamiseks vajutage paar sekundit nuppu On/Off.



Mõni minut pärast programmi lõppu lülitab energiasäästu funktsioon seadme automaatselt välja.

1. Eemaldage seadmest pesu.
2. Veenduge, et trummel on tühi.



Pärast kuivatusfaasi puhastage trumlit, tihendit ja ukse sisemust niiske lapiga.

Näidikul kuvatakse indikaator , mis tuleb teile meelde, et õhufiltrit tuleb puhastada (vt jaotist "Õhufiltrite puhastamine" peatükis "Puhastus ja hooldus").

13. IGAPÄEVANE KASUTAMINE – AINULT KUIVATUS



HOIATUS!

Vt ohutust käsitlevaid peatükke.



See seade on automaatne pesumasin-kuivati.

13.1 Ettevalmistamine kuivatamiseks

1. Seadme sisselülitamiseks vajutage paar sekundit nuppu On/Off.



Ainult kuivatusprogrammi puhul ekraanil maksimumkogust ei kuvata ja ProSense-hindamine on välja lülitatud.

2. Pange esemed ükshaaval sisse.
3. Keerake programmi valikunupp kuivatatavatele esemetele vastavale programmile.
4. Koputage kaks korda nuppu MODE, et pesu välja lülitada ja teostada ainult kuivatamine. Indikaator Dry põleb.

Ekraanile ilmuvad indikaatorid  ja

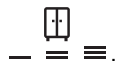

Kui kuivatate suurt kogust pesu, siis veenduge, et pesu poleks kokku rullunud ega trumlis ebaühtlaselt paigutatud.

13.2 Kuivatus – Automaatsed tasemed

1. Koputage järjest nuppu Auto Dry, kuni ekraanil kuvatakse soovitud kuivusaste. Nupu kohal olevad indikaatorid põlevad järgmiselt:

a.  =  =  **Triikimiskuiv:** puuvillased esemed;

b.  =  =  **Kapikuiv:** puuvillased ja tehiskiust esemed;

c.  =  =  **Ekstrakuiv:** puuvillased esemed.

Ekraan näitab kuivatusprogrammi kestust.



Heade kuivatustulemuste saamiseks väiksema energiatarbimise ja lühema ajaga ei lase masin teil pestavate ja kuivatatavate esemete jaoks valida liiga väikest pöörlemiskiirust.

2. Programmi käivitamiseks puudutage nuppu Start / Pause.

Ekraanil süttib lukustatud ukse indikaator , käimasoleva faasi indikaator hakkab vilkuma.

Ekraanil kuvatakse ka järelejäanud programmiaeg.

13.3 Ajastatud kuivatus

1. Koputage järjest nuppu Time Dry, et valida soovitud ajaväärtus (vt tabel

"Ajastatud kuivatus" jaotises "Programmide"). Kuivusastme indikaator

kustub ja indikaator  süttib.

Minimaalne kuivatusaeg on 15 minutit.

Iga kord, kui te seda nuppu koputate, pikeneb aeg 5 minuti võrra. Ekraanil on valitud aja uus väärtus.



2. Puudutage Start / Pause, et programm käivitada.

Ekraanil süttib lukustatud ukse indikaator

, käimasoleva faasi indikaator hakkab vilkuma.

Ekraanil kuvatakse ka järelejäanud programmiaeg.

13.4 Kuivatusprogrammi lõpus

- Seade peatab automaatselt töö.
 - Kõlavad helisignaaliid (kui need on aktiveeritud).
 - Ekraanil kuvatakse .
 - Nupu Start / Pause indikaator kustub.
- Lukustatud ukse sümbol  kaob.
- Seadme väljalülitamiseks vajutage paar sekundit nuppu On/Off.



Mõni minut pärast programmi lõppu lülitab energiasäästu funktsioon seadme automaatselt välja.

1. Eemaldage seadmest pesu.
2. Veenduge, et trummel on tühi.



Pärast kuivatusfaasi puhastage trumlit, tihendit ja ukse sisemust niiske lapiga.

Näidikul kuvatakse indikaator , mis tuleb teile meelde, et õhufiltrit tuleb puhastada (vt jaotist "Õhufiltrite puhastamine" peatükis "Puhastus ja hooldus").

14. EBEMED RIIETEL

Pesu- ja/või kuivatustsükli ajal võivad teatud tüüpi kangad (kohevad-karvased, villased, topilised) eraldada ebemeid.

Eraldunud ebemed võivad järgmises tsükli riide külge kinnituda.

See toob kaasa rohkem ebamugavusi tehniliste kangaste puhul.

Et vältida ebemete eraldumist pesule:

- Ärge peske tumedaid riideid pärast heledate esemete (froteerätikud, villased esemed, pused) pesemist ja kuivatamist ja vastupidi.
- Pärast selliste riide esimest pesemist tuleks need õhu käes kuivatada.
- Puhastage tühjendusfilter.
- Pärast kuivatustsükli puhastage tühi trummel, tihend ja uks niiske lapiga.

Ebemete eemaldamiseks trumli sisemusest toimige järgmiselt:

- Tühjendage trummel.
- Puhastage trummel, tihend ja uks niiske lapiga.
- Seadke loputusprogramm.
- Vajutage samaaegselt Spin ja Quick nuppu, kuni ekraanil kuvatakse **CLE** puhastusfunktsiooni aktiveerimiseks.
- Puudutage nuppu Start / Pause programmi käivitamiseks.



Kui seadet kasutatakse sageli, kasutage sageli **CLE** programmi.

15. PUHASTAMINE JA HOOLDUS

⚠ HOIATUS!

Vt ohutust käsitlevaid peatükke.

15.1 Regulaarne puhastamine

Regulaarne puhastamine aitab teie seadme eluiga pikendada.

Pärast tsükli hoidke ust ja pesuainejaoturit kergelt avatuna, et tekitada õhuringlus ja kuivatada seadmes olev niiskus.

Kui seadet ei kasutata pikka aega: sulgege veekraan ja eemaldage seade vooluvõrgust.

Regulaarse puhastamise näitlik kava:

Katlakivi eemaldamine	Kaks korda aastas
Hoolduspesu	Üks kord kuus
Uksetihendi puhastamine	Iga kahe kuu tagant
Trumli puhastamine	Iga kahe kuu tagant
Trumli olevate ebemete eemaldamine	Kaks korda kuus ¹⁾
Pesuainejaoturi puhastamine	Iga kahe kuu tagant
Põhi-õhufilter	Pärast iga tsükli

Teine õhufilter

Kui näidik vilgub

Tühjenduspumba filtri puhastamine

Kaks korda aastas

Sissevõtuvooliku ja klapi filtri puhastamine

Kaks korda aastas

¹⁾ Vt jaotist "Ebemed riietel".

15.2 Kõrvaliste esemete eemaldamine



Vaadake, et taskud oleksid tühjad ja kõik lahtised detailid oleks enne tsükli käivitamist kinnitatud.

Eemaldage kõik lahtised detailid (pandlad, nõõbid, mündid), mis võivad sattuda uksetihendi vahele, filtrisse ja trumli. Vt jaotisi „Kahepoolne ahjuukse tihend“, „Trumli puhastamine“, „Tühjenduspumba filtri puhastamine“ ja „Sissevõtuvooliku ja klapi filtri puhastamine“. Olge kardinatega ettevaatlik. Eemaldage konksud ja pange

kardinad pesukotti või padjapüüri. Vajadusel pöörduge volitatud hoolduskeskusse.

15.3 Välispinna puhastamine

Puhastage seadet ainult neutraalse pesuaine ja sooja veega. Kuivatage täielikult kõik pinnad.

Ärge kasutage küürimisšvamme ega kraapivat materjali.

⚠ ETTEVAATUST!

Ärge kasutage alkoholi, lahusteid ega keemilisi aineid.

⚠ ETTEVAATUST!

Ärge puhastage metallpindu kloori sisaldavate ainetega.

15.4 Katlakivi eemaldamine



Kui vee karedus teie piirkonnas on kõrge või keskmine, soovime kasutada pesumasinate veepuhendajat (eemaldage katlakivi aeg-ajalt).

Kontrollige trumlit regulaarselt, et avastada katlakivi olemasolu.



Järgige alati toodete valmistajate pakenditel olevaid juhiseid.

15.5 Hoolduspesu

Pidev madala temperatuuriga programmide kasutamine võib põhjustada pesupulbrijääkide ja ebemete kogunemist ning bakterite tekkimist trumlis või paagis.

Jääkide kõrvaldamiseks ja seadme sisemuse hügieeniliseks puhastamiseks teostage regulaarselt hoolduspesu (vähemalt kord kuus).

Valige puuvillase pesu programm kõrgeima temperatuuriga ning väikese koguse pesupulbriga või kui see on saadaval, kasutage programmi drum-clean.

15.6 Ukse tihend

Seadmel on olemas **isepuhastuv tühjendussüsteem**, mille abil uhutakse riiete küljest tulnud ebemed seadmest veega välja. Kontrollige tihendit regulaarselt ja vajadusel puhastage, nagu on kirjeldatud järgmisel joonisel. Mündid, nõobid ja muud väikesed esemed saate kätte tsükli lõpus.

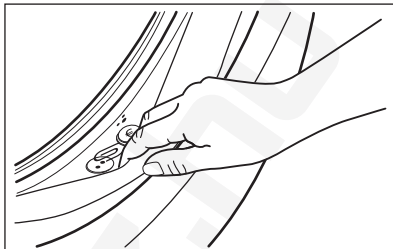

Vajadusel puhastage, kasutades selleks ammoniaaki sisaldavat puhastusvahendit ning vältige tihendi pinna kriimustamist.



Järgige alati toote pakendil olevaid juhiseid.

15.7 Trumli puhastamine

Kontrollige regulaarselt trumlit, et vältida soovimatute setete kogunemist. Puhastage trumlit spetsiaalselt roostevabale terasele mõeldud tootega.



Järgige alati toodete valmistajate pakenditel olevaid juhiseid. Ärge puhastage trumlist happeliste katlakivieemaldus- või rauda või kloori sisaldavate vahenditega või traatšvammiga.

Põhjalikuks puhastamiseks:

1. Puhastage trumlit spetsiaalselt roostevabale terasele mõeldud tootega.
2. Valige puuvillase pesu lühike programm kõrge temperatuuriga ning väikese koguse pesupulbriga või kui see on saadaval, kasutage programmi drum-clean.

15.8 Pesuainejaooturi puhastamine

Vältimaks kuivanud pesupulbri või tahkunud pesupehmeni setete moodustumist ja/või hallituse tekkimist pesuainelahtris, viige iga kahe kuu järel läbi järgneval joonisel kirjeldatud puhastustoiming:

1. Avage lahter. Vajutage riivi allapoole, nagu joonisel näidatud, ja tõmmake see välja.

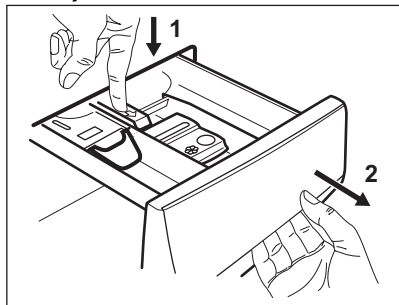

2. Puhastamise hõlbustamiseks eemaldage lisaainelahtri ülaosa. Eemaldage nii süvendi ülemisest kui ka alumisest osast kindlasti kõik pesuainejäägid. Süvendi puhastamiseks kasutage väikest harja.

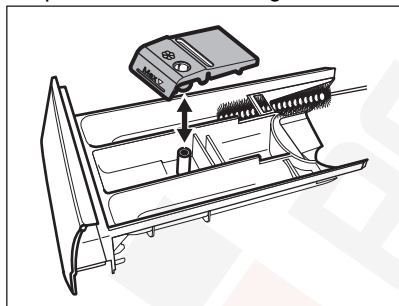

3. Loputage pesuainelahtrit voolava vee all, et eemaldada sinna kogunenud pesuainejäägid. Pärast puhastamist asetage ülemine osa oma kohale tagasi.

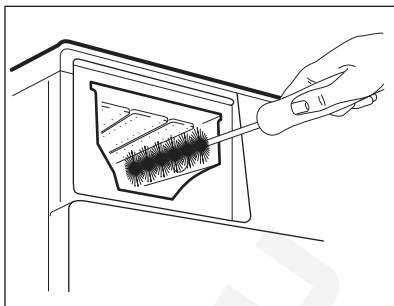

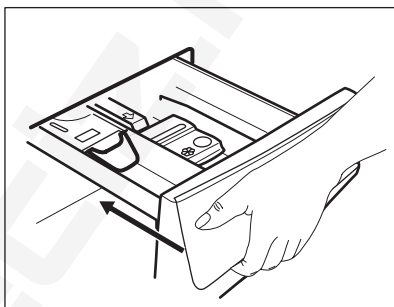

4. Lükake pesuainelahter juhikutesse ja seejärel sulgege see. Käivitage loputusprogramm, ilma et trumlis oleks riideid.



15.9 Õhufiltrite puhastamine

Õhufiltrid koguvad ebemeid. Ebemed tekivad tavaliselt siis, kui riideid kuivatatakse pesumasin-kuivatis.

- Iga kuivatustsükli lõpus kuvatakse ekraanil indikaator , andes märku, et **põhi-õhufilter** tuleb puhastada (vt pilte 1 kuni 5). Kõlab helisignaal.
- Aeg-ajalt  võib indikaator vilkuda, et tuletada meelde, et mõlemad õhufiltrid tuleks puhastada: **põhi-õhufilter** ja **sekundaarne-õhufilter** (sekundaarse filtri kohta vaadake pilte 6 kuni 8). Kõlab helisignaal.

Parimate puhastustulemuste saamiseks puhastage õhufiltreid regulaarselt. Ummistunud filtrid muudavad tsükli pikemaks ja suurendavad energiatarbimist.

⚠ HOIATUS!

Ärge kasutage filtrite puhastamiseks vett, et vältida plastkiudude sattumist veekeskkonda. Visake ebemed prügikasti.

1. Põhiõhufiltri avamiseks vajutage riivi.

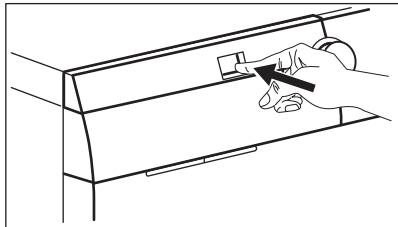

2. Tõmmake põhiõhufilter välja.

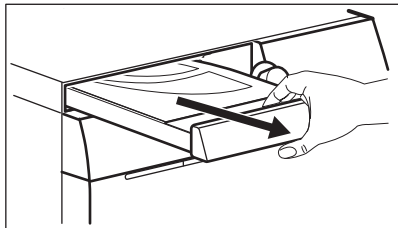

3. Avage põhiõhufilter, tõmmates seda ülespoole.

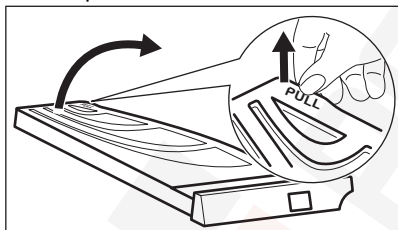

4. Puhastage põhiõhufiltrit käega, vajadusel kasutage tolmuimejat. Visake ebemed prügikasti.

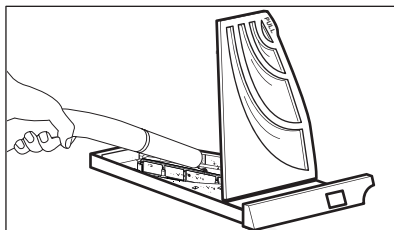
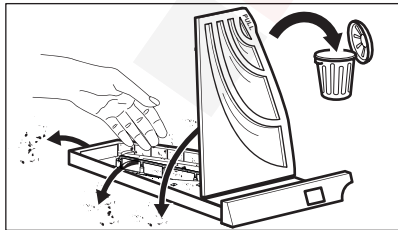

5. Sulgege põhiõhufiltri kate.

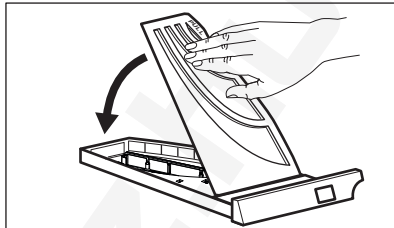

6. Tõmmake teine filter välja.

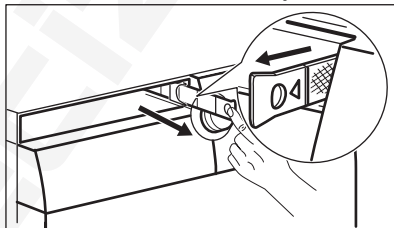

7. Puhastage teist õhufiltrit käega, vajadusel kasutage tolmuimejat. Visake ebemed prügikasti.

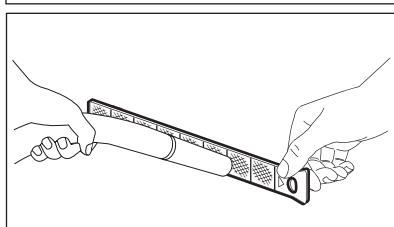
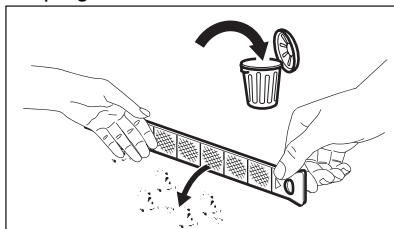

8. Asetage teine õhufilter tagasi.

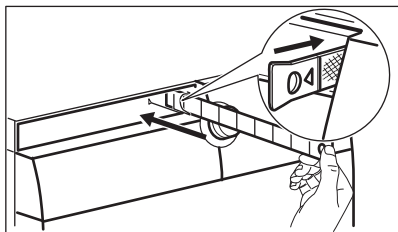

9. Pange põhiõhufilter sisse tagasi ja sulgege see korralikult.

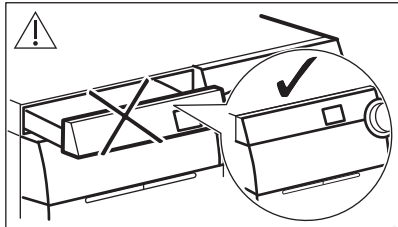
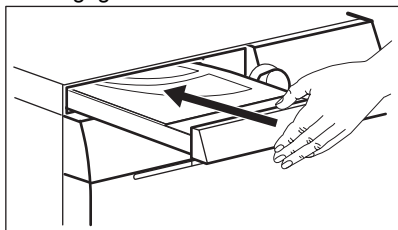

⚠ HOIATUS!

Põhiõhufiltri nišš ei tohi olla millegagi blokeeritud.



Kui pesete pesu ainult pesumasinkuivatiga, on tavaline, et primaarses õhufiltris on niiskust.

15.10 Tühjenduspumba filtri puhastamine

⚠ HOIATUS!

Eemaldage toitepistik seinakontaktist.



Kontrollige regulaarselt tühjenduspumba filtrit ning veenduge selle puhtuses.

Puhastage tühjenduspumba filter kui:

- Masin ei tühjene veest.
- Trummel ei pöörle.
- Seade teeb äravoolupumba ummistuse tõttu imelikku häält.
- Ekraanil kuvatakse veakood **E20**.

⚠ HOIATUS!

- Ärge eemaldage filtrit, kui seade töötab.
- Ärge puhastage tühjenduspumpa, kui vesi seadmes on kuum. Oodake, kuni vesi jahtub.

⚠ HOIATUS!

Iga kord, kui kasutate ebemete eemaldamiseks **CLE**-programmi, tuleb pärast seda filter puhastada.

Pumba filtri puhastamiseks toimige nii nagu kirjeldatud järgneval joonisel:

Filtri eemaldamisel hoidke vee ärakuivatamiseks alati käepärast mõni lapp.

1. Avage pumba kate.

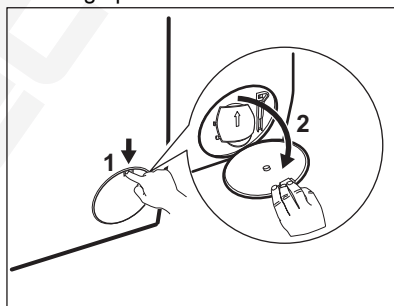

2. Asetage tühjenduspumba ava ette sobiv anum, kuhu saaks valguda väljavoolav vesi.
3. Tehke avaus lahti. Filtri eemaldamisel hoidke vee ärakuivatamiseks alati käepärast mõni lapp.

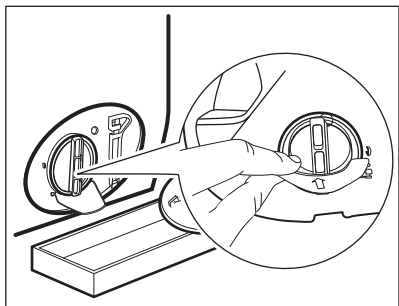

4. Avamiseks keerake filtrit 180 kraadi vastupäeva, kuid ärge välja võtke. Laske veel välja valguda.

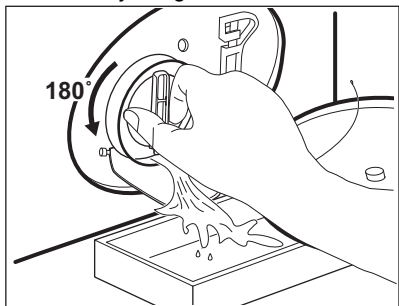

5. Kui anum saab täis, keerake filter tagasi ja kallake anum tühjaks.
6. Korrake samme 4 ja 5, kuni vett enam välja ei valgu.
7. Keerake filtrit vastupäeva, et see eemaldada.

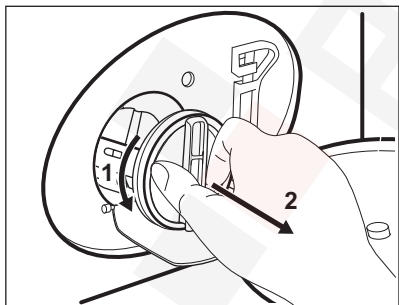

8. Vajadusel eemaldage filtri õnarusest sinna kogunenud ebemed ja muu praht.
9. Veenduge, et pumba tiivik pöörleb. Kui see ei pöörle, pöörduge teeninduskeskusse.

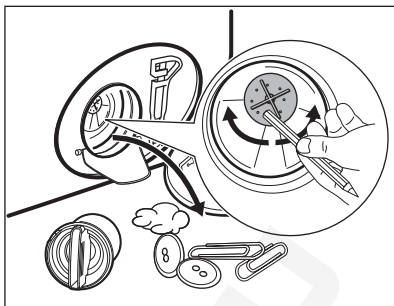

10. Peske filtrit voolava vee all.

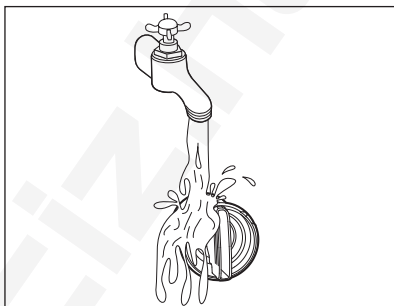

11. Asetage filter tagasi oma kohale seda päripäeva keerates. Lekete vältimiseks keerake filter korralikult kinni.

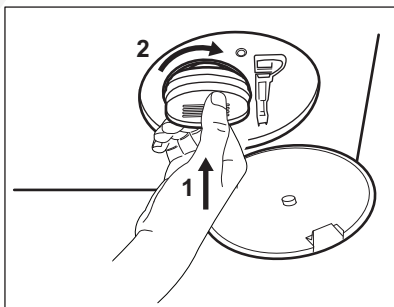

12. Sulgege pumba kate.

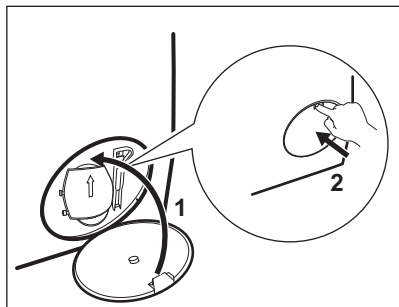

Kui te sooritate avariitühenduse, peate tühendussüsteemi uuesti aktiveerima:

- a. Valage 2 liitrit vett pesuvahendi dosaatori põhipesukambrisse.
- b. Vee äravooluks käivitage programm.

15.11 Sisselaskefiltri ja klapi filtri puhastamine

Filtrite puhastamine võib olla vajalik, kui:

- Masin ei täitu veega.
- Seadme veega täitumine võtab kaua aega.
- Nupu Start / Pause indikaator vilgub ja ekraanil kuvatakse seonduv veakood. Vt jaotist "Veaotsing".

Nii filtreid kui ka sisselaskeveoolikut ja klappi on soovitatav kaks korda aastas puhastada, et eemaldada sinna kogunenud mustus: Filtrite puhastamiseks toimige nii nagu järgneval joonisel kirjeldatud:

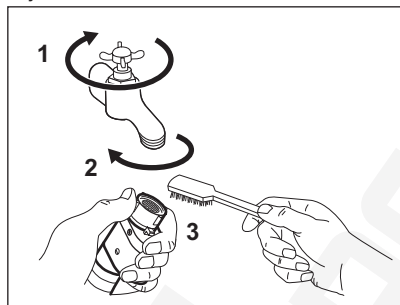

- Sulgege veekraan.
- Keerake vee sisselaskeveoolik veekraani küljest lahti.
- Puhastage sisselaskeveooliku filtrit jäiga harjaga.

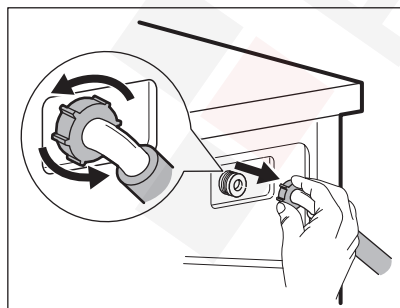

- Eemaldage sisselaskeveoolik seadme taga.

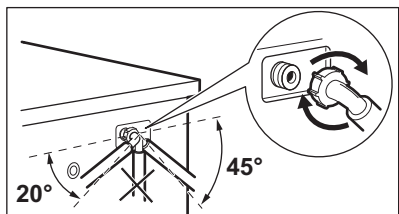
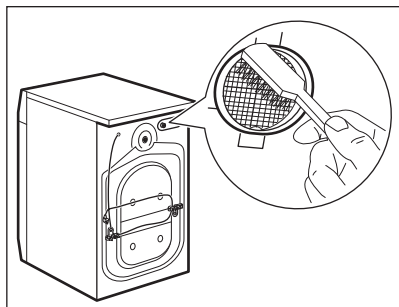

- Puhastage klapis olevat filtrit jäiga harja või rätikuga.

- Paigaldage sisselaskevoolik uuesti. Veenduge, et liitmikud on lekete vältimiseks tihedalt kinni.
- Avage veekraan.

15.12 Avariitühjendamine

Kui seade ei suuda vett välja lasta, teostage sama toiming, mida on kirjeldatud jaotises „Tühjenduspumpla filtri puhastamine“. Vajadusel puhastage pump.

Kui te sooritate avariitühjenduse, peate tühjendussüsteemi uuesti aktiveerima:

1. Valage 2 liitrit vett pesuvahendi dosaatori põhipesukambrisse.
2. Vee äravooluks käivitage programm.

15.13 Abinõud külmumise vastu

Kui seade on paigaldatud kohta, kus temperatuur võib langeda 0° C või alla selle, eemaldage allesjäänud vesi sisselaskevoolikust ja tühjenduspubast.

1. Ühendage toitepistik pistikupesast lahti.
2. Sulgege veekraan.
3. Asetage sissevõtuvooliku otsad anumasse ja laske veel voolikust välja voolata.
4. Tühjendage tühjendusump. Vt hädaolukorras vee tühjendamise toimingut.
5. Kui tühjendusump on tühi, paigaldage sissevõtuvoolik uuesti.

⚠ HOIATUS!

Enne seadme uuesti kasutamist veenduge, et temperatuur oleks üle 5 °C ja et kraanist tuleks vett. Tootja ei vastuta madalatest temperatuuridest tingitud kahjude eest.

16. TARBIMISVÄÄRTUSED

16.1 Sissejuhatus



Seadme energiamärgisel olevalt QR-koodilt leiate veebilingsi teabele, mis on seotud selle seadme jõudlusele vastavalt EL EPREL-i andmebaasis kirjeldatule. Hoidke energiamärgis alles koos kasutusjuhendiga ja kõigi muude dokumentidega, mis seadmega kaasnesid.

Sama teavet EPREL-is on võimalik leida ka aadressilt <https://eprel.ec.europa.eu>, kasutades mudeli nime ja tootenumbrit, mis on toodud andmesildil.

16.2 Vastavalt komisjoni määrusele EL 2019/2023 ja Ukraina määrusele 834/2023

Ainult pesemine

Eco 40-60 programm	kg	kWh	Liitrid	hh:mm	% 1)	°C	p/min ²)
Täiskogus	9.0	0.820	55.0	03:40	53.00	35.0	1351
Pool kogust	4.5	0.540	45.0	02:35	53.00	33.0	1351
Veerand kogust	2.5	0.185	38.0	02:30	54.00	23.0	1351

1) Jääkniiskus tsentrifuugimisfaasi lõpus. Mida suurem on tsentrifuugimiskiirus, seda suurem on müratase ja seda madalam on jääkniiskus.

2) Maksimaalne tsentrifuugimiskiirus.

Pesu- ja kuivatustsükkel

Eco 40-60-programm ja kapikuiv kuivatustase	kg	kWh	Liitrid	hh:mm	% 1)	°C	p/min ²)
Täiskogus	6	2.460	52.0	08:50	0.00	30.0	1351
Pool kogust	3	1.455	42.0	05:45	0.00	28.0	1351

1) Jääkniiskus tsentrifuugimisfaasi lõpus. Mida suurem on tsentrifuugimiskiirus, seda suurem on müratase ja seda madalam on jääkniiskus.

2) Maksimaalne tsentrifuugimiskiirus.

Võimsustarve eri režiimides

Väljas (W)	Ooterežiim (W)	Viitkäivitus (W)
0,50	0,50	4,00

Maksimaalne aeg olekuni väljas/ooterežiim on 15 minutit.

16.3 Tavaprogrammid – ainult pesemine



Tegemist on ainult kaudsete väärtustega.

Programm	kg	kWh	Liitrid	hh:mm	% 1)	°C	p/min ²⁾
Cottons ³⁾ 95 °C	9.0	2.700	90.0	04:05	52.00	85.0	1400
Cottons 60 °C	9.0	1.600	85.0	03:50	52.00	55.0	1400
Cottons ⁴⁾ 20 °C	9.0	0.350	85.0	03:00	52.00	20.0	1400
Synthetics 40 °C	4.0	0.800	55.0	02:15	35.00	40.0	1200
Delicates ⁵⁾ 30 °C	2.0	0.400	60.0	01:05	35.00	30.0	1200
Wool 30 °C	1.5	0.300	65.0	01:05	30.00	30.0	1200

1) Jääkniiskus tsentrifuugimisfaasi lõpus. Mida suurem on tsentrifuugimiskiirus, seda suurem on müratase ja seda madalam on jääkniiskus.

2) Tsentrifuugimiskiirust tähistav indikaator.

3) Sobib tugevasti määratud esemete pesemiseks.

4) Sobib kergelt määratud puuvillaste, tehis- ja segakiust kangaste pesemiseks.

5) Kasutatav ka kiirpesutsüklina kergelt määratud esemetele.

16.4 Tavaprogrammid – pesemine ja kuivatamine



Tegemist on ainult kaudsete väärtustega.

Programm	kg	kWh	Liitrid	hh:mm	% 1)	°C	p/min ²⁾
Synthetics 40 °C	4.0	2.050	55.0	05:50	1.00	40.0	1200

1) Jääkniiskus tsentrifuugimisfaasi lõpus. Mida suurem on tsentrifuugimiskiirus, seda suurem on müratase ja seda madalam on jääkniiskus.

2) Tsentrifuugimiskiirust tähistav indikaator.

17. TÕRKEOTSING

⚠ HOIATUS!

Vt ohutust käsitlevaid peatükke.

17.1 Häirekoodid ja võimalikud tõrked

Seade ei käivitu või peatub töötamise käigus. Püüdke esmalt leida probleemile lahendus (vt tabeleid).

⚠ HOIATUS!

Eemaldage seade vooluvõrgust enne mistahes kontrollimise läbiviimist.

Mõne probleemi puhul kuvatakse ekraanil veakood ja nupp Start /

Pause  võib pidevalt vilkuda:



Kui seade on liiga täis, võtke trumlist mõned asjad vähemaks ja/või suruge ust ja puudutage samaaegselt nuppu Start / Pause, kuni indikaator  lõpetab vilkumise (vt allpool olevat pilti).

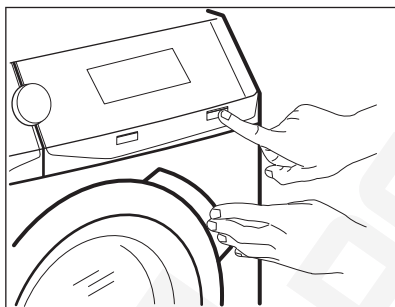

Probleem

Võimalik lahendus

E 10

Seade ei täitu korralikult veega.

- Veenduge, et veekraan on avatud.
- Veenduge, et veesurve ei ole liiga madal. Lisateabe saamiseks võtke ühendust kohaliku vee-ettevõttega.
- Veenduge, et veekraan ei ole ummistunud.
- Veenduge, et sisselaskevoolikul pole väändeid, kahjustusi ega kõverusi.
- Veenduge, et vee sisselaskevooliku ühendus on nõuetekohane.
- Veenduge, et sisselaskevooliku filter ja ventiili filter ei ole ummistunud. Vt jaotist "Puhastamine ja hooldus".

E20

Seade ei tühjene veest.

- Veenduge, et valamü äravoolutoru ei ole ummistunud.
- Veenduge, et tühjendusvoolik ei ole väändeid ega kõverusi.
- Veenduge ega tühjendusfilter pole ummistunud. Vajadusel puhastage filter. Vt jaotist "Puhastamine ja hooldus".
- Veenduge, et tühjendusvooliku ühendus on nõuetekohane.
- Kui valite programmi ilma tühjendusfaasita, siis valige tühjendusprogramm.
- Kui valite valiku, mille lõpus jääb vesi paaki, siis valige tühjendusprogramm.

E40

Seadme uks on lahti või ei ole korralikult suletud.

- Veenduge, et uks on korralikult suletud.

E91

Sisemine tõrge. Elektrooniliste osade ja seadme vahel puudub ühendus.

- Programm ei lõppenud õigesti või peatati seadme töö liiga vara. Lülitage seade uuesti välja ja sisse.
- Kui veakood kuvatakse uuesti, pöörduge volitatud hoolduskeskusse.

EKO

Elektrivarustus on kõikuv.

- Oodake, kuni elektrivarustus stabiliseerub.

EFO

Üleujutusvastane seade on sees.

- Sulgege veekraan ja eemaldage seade vooluvõrgust. Pöörduge volitatud teeninduskeskusse.



: kontrollige õhufiltrit.

- Veenduge, et õhufilter on puhastatud.

Kui ekraanil on teised veakoodid, lülitage seade välja ja seejärel uuesti sisse. Kui probleem ei kao, pöörduge volitatud teeninduskeskusse. Kui tegemist on mõne muu seadme probleemiga, otsige võimalikke lahendusi alltoodud tabelist.

Probleem	Võimalik lahendus
Programm ei käivitu.	<ul style="list-style-type: none">• Veenduge, et toitepistik on seinakontakti ühendatud.• Veenduge, et masina luuk on suletud.• Veenduge, et kaitsmekarbis olevad sulavkaitsmed on terved.• Veenduge, et üksust Start / Pause  on puudutatud.• Kui olete valinud viitkäivituse, siis tühistage see või oodake pöördloenduse lõppemiseni.• Lülitage lapseluku funktsioon välja, kui see on sees.• Kontrollige valitud programmi nupu asendit.
Seade täitub veega ja tühjeneb kohe.	<ul style="list-style-type: none">• Veenduge, et väljalaskevoolik on õiges asendis. On võimalik, et voolik on paigutatud liiga madalale. Vt jaotist "Paigaldusjuhised".
Tsentrifuugimisfaas ei käivitu või pesutsüklil kestab tavalisest kauem.	<ul style="list-style-type: none">• Valige tsentrifuugimisprogramm.• Veenduge ega tühjendusfilter pole ummistunud. Vajadusel puhastage filter. Vt jaotist "Puhastamine ja hooldus".• Kohandage trumlis olevad esemeid ja käivitage tsentrifuugimine uuesti. Selle probleemi põhjus võib olla tasakaalustamatus.

Probleem	Võimalik lahendus
Vesi on voolanud pörandale.	<ul style="list-style-type: none"> • Veenduge, et veevoolikute liitmikud on tihedalt kinni ja puuduvad veelekked. • Veenduge, et vee sisselasketorud ja vee väljalasketorud on kahjustamata. • Veenduge, et kasutate õiges koguses õiget pesuvahendit.
Seadme ust ei saa avada.	<ul style="list-style-type: none"> • Veenduge, et te pole valinud pesuprogrammi, mille lõpus jääb vesi paaki. • Veenduge, et pesuprogramm on lõppenud. • Kui paagis on vett, valige tühjendus- või tsentrifuugimisprogramm. • Veenduge, et seade saab elektritoidet. • Selle probleemi põhjuseks võib olla seadme rike. Pöörduge volitatud teeninduskeskusse.
Seade teeb ebatavalist häält ja vibreerib.	<ul style="list-style-type: none"> • Veenduge, et seade on tasakaalus. Vt jaotist "Paigaldusjuhised". • Veenduge, et pakend ja/või transpordipoldid on eemaldatud. Vt jaotist "Paigaldusjuhised". • Lisage trumlisse rohkem pesu. Pesukogus võib olla liiga väike.
Programmi kestus suureneb või väheneb programmi töötamisel.	<ul style="list-style-type: none"> • ProSense System suudab programmi kestust vastavalt pestava pesu tüübile ja kogusele muuta. Vt jaotise „Igapäevane kasutamine“ lõiku „ProSense System pesukoguse tuvastamine“.
Pesemistulemused ei ole rahuldavad.	<ul style="list-style-type: none"> • Suurendage pesuvahendi kogust või kasutage muud pesuvahendit. • Enne pesu pesemist kasutage spetsiaalseid tooteid raskestieemaldatavate plekkide eemaldamiseks. • Veenduge, et olete valinud õige temperatuuri. • Vähendage pesukogust.
Pesutsükli ajal on trumlis liiga palju vahtu.	<ul style="list-style-type: none"> • Vähendage pesuaine kogust või pesuainetablettide või pesuaine üksikannuste arvu.
Pärast pesutsükli on pesuainesahtlis pesuaine jääke.	<ul style="list-style-type: none"> • Veenduge, et klapp oleks õiges asendis (ÜLEVAL pesupulbri jaoks - ALL vedela pesuaine jaoks). • Veenduge, et olete kasutanud pesuaine jaoturit vastavalt kasutusjuhendi instruksioonidele.
Pärast auruprogrammi on rõivad osaliselt märjad.	<p>Veenduge, et seade on täpselt loodis. Reguleerige seadet, tõstes või langetades jalgu.</p>
Seade ei kuivata või kuivatab mittenouetekohaselt.	<ul style="list-style-type: none"> • Keerake veekraan lahti. • Veenduge, et õhufiltrid pole ummistunud. Kontrollige põhi- ja sekundaarseid õhufiltreid. • Veenduge, et tühjendusfilter pole ummistunud. • Vähendage pesukogust. • Veenduge, et olete valinud õige tsükli, vajadusel valige uuesti lühike kuivatusaeg.
Kuivatustsükkel on liiga pikk.	<ul style="list-style-type: none"> • Veenduge, et õhufiltrid on korralikult puhastatud. • Veenduge, et pesukogus ei ületa seatud programmi jaoks ette nähtud maksimaalset pesukogust. • Veenduge, et toatemperatuur on õiges vahemikus.

Probleem	Võimalik lahendus
Pesu on täis erinevat värvi ebemeid.	Eelmise pesukorra kangad tekitasid erinevat värvi ebemeid: <ul style="list-style-type: none"> • Kuivatamisfaas aitab kõrvalada osa ebemeid. • Puhastage riided ebeme-eemaldajaga.

Pärast kontrollimist aktiveerige seade. Programm jätkab katkestuspunkti.
Kui probleem ilmneb uuesti, pöörduge volitatud teeninduskeskusse.
Teeninduskeskuse jaoks vajalikud andmed leiab andmesildilt.

18. KIIRJUHEND

18.1 Igapäevane kasutus

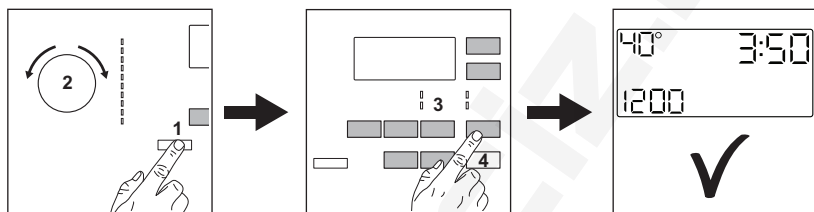

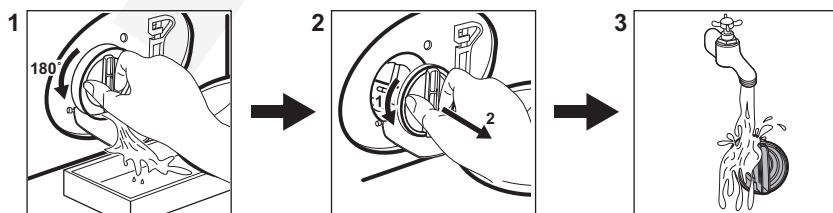

- Ühendage toitejuhe pistikupesaga.
- Avage veekraan.
- Vajutage nuppu **On/Off** (1), et seade sisse lülitada (1).
- Keerake programminupp soovitud programmile (2).
- Valige sobivad valikud vastavate puutenuppude abil (3).
- Pange pesu trumlisse, üks ese korraga ning mitte ületades maksimaalset soovitatud kogust. Sulgege uks ja veenduge, et pesu ei jääks ukse ja tihendi vahele kinni.
- Valage pesuaine ja muud vahendid õigesse pesuainesahtlisse.
- Programmi käivitamiseks puudutage **Start / Pause** (4) nuppu (4).
- Seade käivitub.
- Kui programm on lõppenud, võtke pesu välja.
- Seadme väljalülitamiseks vajutage nuppu **On/Off** (1).

18.2 Tühjenduspumba filtri puhastamine



Puhastage filtrit regulaarselt, eriti aga häärekoodi **E20** kuvamisel.

18.3 Programmid

Programmid	Pesu kogus	Toote kirjeldus
Eco 40-60	9.0 kg ¹⁾ 6 kg ²⁾	Valge ja värviline puuvillane. Tavaliselt määratud esemed.
Cottons	9.0 kg	Valge puuvillane ja värviline puuvillane.
Synthetics	4.0 kg	Sünteeetilised või segakangast esemed.
NonStop 3h/3kg	3.0	Segakiud (puuvillased ja tehiskiust esemed). Täielik programm kuni 3 kg pesu pesemiseks ja kuivatamiseks ilma katkestuseta. See kestab ainult 3 tundi.
Delicates	2.0 kg	Õrnad kangad nagu akrüül, viskoos, polüester.
Silk	0.5	Masin- ja käsitsipestav siid ja muud õrnad materjalid. Trumli liikumine on nii kerge, et teil on seadmes võimalik pesta ka väga õrnu esemeid. Teostage täielik pesu- ja kuivatustsükkel, et vähendada kortse.
 Wool/Handwash	1.5 kg	Masinpestav villane, käsitsipestav villane ja õrnad kangad.
 Outdoor	2.0 kg ³⁾ 1.0 kg ⁴⁾	Kaasaegsed välispordiriided.
 Steam	1.0 kg	Auruprogramm puuvillastele, tehiskiust ja õrnadele esemetele.
Rinse	9.0 kg	Kõik materjalid, välja arvatud villased ja väga õrnad kangad. Programm loputamiseks ja tsentrifuugimiseks.

1) Pesuprogramm. See 40 °C programm on suuteline pesema korraga sama tsükli jooksul tavalise määrdumusega puuvillast pesu, mis on tähistatud pestavaks 40 °C või 60 °C juures.



Pesu saavutatud temperatuuri, programmi kestuse ja muude andmete kohta leiate lisateavet peatükist „Tarbimisväärtused“.



Energiatarbimise seisukohast on kõige energiatõhusamad üldiselt need programmid, mis kasutavad madalamaid temperatuure ja on pikema kestusega.

2) Kuivatusprogrammid. **Vastavalt komisjoni määrusele EL 2019/2023 ja Ukraina määrusele 834/2023.** See vaiketemperatuuril ja -tsentrifuugimiskiirusel programm suudab pesu- ja kuivatusrežiimis ja hinnangulise pesukogusega 6 kg ning kapikuival kuivatustasemel pesta ja kuivatada tavaliselt määratud puuvillast pesu, mis on tähistatud pestavaks 40 °C või 60 °C juures, korraga sama tsükliga ning pärast kuivatusfaasi võib selle kohe kappi panna.

3) Pesuprogramm.

4) Pesuprogramm ja vetthülgavust lisav tsükkel.

Programmidega sobivad pesuained

Programm	Universaalne pesupulber ¹⁾	Vedel pesuaine	Vedel pesuaine värvilistele	Õrnad villased	Spetsiaalne
Eco 40-60	▲	▲	▲	--	--
Cottons	▲	▲	▲	--	--
Synthetics	▲	▲	▲	--	--
NonStop 3h/3kg	--	▲	▲	--	--
Delicates	--	--	--	▲	▲
Siik	--	--	--	▲	▲
 Wool/Hand-wash	--	--	--	▲	▲
 Outdoor	--	--	--	▲	▲

1) Temperatuuril üle 60 °C on soovitatav kasutada pesupulbrit.

▲ = soovitatav

-- = mitted soovitatav

18.4 Pesuaine tüüp ja kogus.

- Kasutage ainult pesuainete jaoks valmistatud pesuaineid ja muid lisandeid. Kõigepealt järgige neid üldisi reegleid:
 - pulberpesuained (ka tabletid ja pesuaine üksikannused) igat tüüpi kangale, välja arvatud õrnad kangad. Valge pesu puhul tuleks eelistada pleegitusainet sisaldavat pulbrit ja desinfitseerivaid,
 - vedelad pesuained (ka pesuaine üksikannused), soovitatavalt madalal temperatuuril pestavate (max 60 °C) kõigi kangatüüpide või spetsiaalselt villaste esemete jaoks.
- Ärge segage erinevat tüüpi pesuaineid.
- Kasutage vähem pesuainet, kui:
 - pesete väiksemaid pesukoguseid,
 - pesu on vähesel määral määrduanud,
 - pesemise käigus tekib liiga palju vahtu.
- Pesuainetablettide või pesuainekapslite kasutamisel asetage need alati otse trumliisse, mitte pesuainejaoturisse, ja järgige tootja soovitusi.

Liiga väike kogus pesuainet võib põhjustada:

- ebarahuldavaid pesutulemusi,
- pesu võib muutuda hallikaks,
- pesu jääb rasvaseks,
- seadmes tekib hallitus.

Liiga suur kogus pesuainet võib põhjustada:

- liigset vahtu,
- halvemaid pesutulemusi,
- ebapiisavat loputamist,
- suuremat koormust keskkonnale.

18.5 Regulaarne puhastamine

Regulaarne puhastamine aitab teie seadme eluiga pikendada.

Pärast tsükli hoidke ust ja pesuainejaoturit kergelt avatuna, et tekitada õhuringlus ja kuivatada seadmes olev niiskus.

Kui seadet ei kasutata pikka aega: sulgege veekraan ja eemaldage seade vooluvõrgust.

Regulaarse puhastamise näitlik kava:

Katlakivi eemaldamine	Kaks korda aastas
Hoolduspesu	Üks kord kuus
Uksetihendi puhastamine	Iga kahe kuu tagant
Trumli puhastamine	Iga kahe kuu tagant
Trumliis olevate ebemete eemaldamine	Kaks korda kuus

Pesuainejaoturi puhastamine	Iga kahe kuu tagant
Põhi-õhufilter	Pärast iga tsükli
Teine õhufilter	Kui indikaator  vilgub
Tühjenduspumba filtri puhastamine	Kaks korda aastas
Sissevõtuvooliku ja klapi filtri puhastamine	Kaks korda aastas

Kontrollige trumlit regulaarselt, et avastada katlakivi olemasolu. Aeg-ajalt on siiski soovitatav läbi viia ilma pesuta pesutsükkel koos katlakivieemaldiga.

Kõrvaliste esemete eemaldamine



Vaadake, et taskud oleksid tühjad ja kõik lahtised detailid oleks enne tsükli käivitamist kinnitatud.

Eemaldage kõik lahtised detailid (pandlad, nõöbid, mündid), mis võivad sattuda uksetihendi vahele, filtrisse ja trumlisse. Vajadusel pöörduge volitatud hoolduskeskusse.

Ukse tihend

Seadmel on olemas **isepuhastav tühjendussüsteem**, mille abil uhitakse riiete küljest tulnud ebemed seadme veega välja. Kontrollige tihendit regulaarselt ja vajadusel puhastage, nagu on kirjeldatud järgmisel joonisel. Mündid, nõöbid ja muud väikesed esemed saate kätte tsükli lõpus.

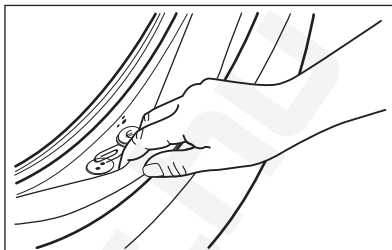

Vajadusel puhastage, kasutades selleks ammoniaaki sisaldavat puhastusvahendit ning vältige tihendi pinna kriimustamist.

Vajadusel eemaldage filtrist sinna kogunenud ebemed ja muu praht.

19. KESKKONNAASPEKTID

Ringlussevõttu tuleb saata materjalid, millel on sümbol . Ringlussevõtuks pange pakend vastavatesse konteineritesse. Aidake hoida keskkonda ja inimeste tervist ning suunake elektri- ja elektroonikaseadmete jäätmed ringlusse. Ärge visake ära seadmeid,

mis on tähistatud sümboliga  majapidamisjäätmete hulka. Viige seade kohaliku jäätmesortimispunkti või pöörduge abi saamiseks kohaliku omavalitsusse.

Üdvözljük az AEG honlapján! Köszönjük, hogy a mi készülékünket választotta.



A fenntarthatóság iránti törekvésünk jegyében csökkentjük a papíralapú nyomtatványok mennyiségét, és teljes használati útmutatókat teszünk elérhetővé az interneten. Az Ön teljes használati útmutatója itt érhető el: aeg.com/manuals



Használattal kapcsolatos tanácsokat, prospektusokat, hibaelhárítási-, szerviz- és javítási információkat itt kérhet: aeg.com/support



Vásároljon tartozékokat, segédanyagokat és eredeti pótalkatrészeket a készülékhez itt: aeg.com/shop

A változtatások jogát fenntartjuk.

TARTALOM

1. BIZTONSÁGI INFORMÁCIÓK.....	155
2. BIZTONSÁGI UTASÍTÁSOK.....	159
3. TERMÉKLEÍRÁS.....	161
4. MŰSZAKI ADATOK.....	162
5. ÜZEMBE HELYEZÉS.....	163
6. KEZELŐPANEL.....	168
7. VÁLASZTÓGOMB ÉS NYOMÓGOMBOK.....	170
8. PROGRAMOK.....	173
9. AZ ELSŐ HASZNÁLAT ELŐTT.....	181
10. BEÁLLÍTÁSOK.....	181
11. MINDENNAPI HASZNÁLAT.....	182
12. MINDENNAPI HASZNÁLAT - MOSÁS ÉS SZÁRÍTÁS.....	186
13. MINDENNAPI HASZNÁLAT - KIZÁRÓLAG SZÁRÍTÁS.....	188
14. SZÖSZÖK A RUHANEMŰN.....	190
15. ÁPOLÁS ÉS TISZTÍTÁS.....	190
16. FOGYASZTÁSI ÉRTÉKEK.....	198
17. HIBAEHÁRÍTÁS.....	200
18. GYORS ÚTMUTATÓ.....	203
19. KÖRNYEZETVÉDELMI TUDNIVALÓK.....	207

1. ⚠ BIZTONSÁGI INFORMÁCIÓK



A készülék üzembe helyezése és használata előtt gondosan olvassa el a mellékelt útmutatót.

A gyártó nem vállal felelősséget a helytelen beszerelés vagy használat miatt keletkezett sérülésekért és károkért. Az útmutatót tartsa biztonságos és elérhető helyen, hogy szükség esetén mindig a rendelkezésére álljon.

1.1 Gyermek és kiszolgáltatott személyek biztonsága

FIGYELMEZTETÉS!

Fulladás, sérülés vagy tartós rokkantság kockázata.

- Ezt a készüléket 8 év feletti gyermekek, csökkent fizikai, érzékelési vagy szellemi képességekkel rendelkező felnőttek, illetve megfelelő tudással vagy gyakorlattal nem rendelkező személyek csak felügyelet mellett, vagy abban az esetben használhatják, ha megfelelő oktatást kaptak a készülék biztonságos használatára, és megértik az esetleges veszélyeket.
- A 3 és 8 év közötti gyermekek, illetve a súlyos, komplex fogyatékkal élő személyek állandó felügyelet nélkül nem tartózkodhatnak a készülék közelében.
- 3 évesnél fiatalabb gyermekek kizárólag folyamatos felügyelet mellett tartózkodhatnak a készülék közelében.
- Gondoskodni kell a gyermekek felügyeletéről, hogy ne játszanak a készülékkel.
- Minden csomagolóanyagot tartson távol a gyermekektől, és megfelelően ártalmatlanítsa.
- A mosószeret tartsa távol a gyermekektől.
- A gyermekeket és a háziállatokat tartsa távol a készüléktől, amikor az ajtaja nyitva van.
- Ha rendelkezik gyermekbiztonsági zárral a készülék, akkor azt be kell kapcsolni.
- Gyermekek felügyelet nélkül nem végezhetnek tisztítási vagy karbantartási tevékenységet a készüléken.

1.2 Általános biztonság

- Ez a készülék kizárólag háztartási típusú, mosógépben mosható és szárítható ruhák mosására és szárítására szolgál.
- Ne használja a szárító funkciót, ha a ruhanemű ipari vegyi anyagokkal szennyeződött.

- Ezt a készüléket háztartási célú, beltérben történő használatra tervezték.
- Ez a készülék használható irodákban, szállodai vendégszobákban, panziókban, vendégházakban és más hasonló szálláshelyeken, ahol a használat nem haladja meg a háztartási használat (átlagos) szintjét.
- Ne változtassa meg a készülék műszaki jellemzőit.
- A készülék elhelyezhető szabadon álló módon vagy a konyhai munkapult alá, ha van elegendő hely.
- A készüléket ne helyezze üzembe zárható ajtó, tolóajtó vagy olyan ajtó mögött, amelynél a készülékkel ellentétes oldalon található a zsanér, és emiatt a készülék ajtaja nem nyitható ki teljesen.
- Csak a telepítés befejezése után csatlakoztassa a hálózati csatlakozódugót a hálózati csatlakozóaljzatba. Ügyeljen arra, hogy a hálózati csatlakozódugó hozzáférhető legyen az üzembe helyezés után.
- Ügyeljen arra, hogy a készülék alsó részén levő szellőzőnyílást a készülék alatti szőnyeg, lábtörő vagy egyéb padlóburkoló tárgy ne zárja el.
- **FIGYELEM:** A készüléket tilos külső kapcsolóeszközzel, például időzítővel ellátni, vagy olyan áramkörre kötni, amelyet rendszeresen be- és kikapcsolnak.
- Gondoskodjon a készüléknek helyt adó helyiség jó szellőzéséről, hogy elkerülje a gázt vagy más tüzelőanyagokat elégető készülékekből (beleértve a nyílt tüzet is) származó füstgázok nem kívánt visszaáramlását.
- A készülékből kilépő levegőt ne vezesse olyan szellőzőbe, mely gáz vagy egyéb anyag elégetéséből keletkező füstgáz elvezetésére szolgál.
- Az üzemi víznyomás értékének a vízhálózat készülékcsatlakozási pontjánál 0,5 bar (0,05 MPa) és 10 bar (1 MPa) között kell lennie.
- A készülék maximális töltete 9.0 kg. Soha ne lépje túl a programhoz tartozó megengedett legnagyobb töltetet (lásd a „Programok” című fejezetet).

- A készülék vízhálózatra történő csatlakoztatásához használja a mellékelt, új tömlőkészletet vagy a márkaszerviz által biztosított egyéb új tömlőkészletet.
- A régi tömlőket tilos újra használni.
- Ha a hálózati kábel megsérül, azt a gyártónak vagy a márkaszerviznek vagy más hasonlóan képzett személynek kell kicserélnie, nehogy elektromos veszélyhelyzet álljon elő.
- Törölje le a készülék körül felhalmozódott szöszöket és csomagolási törmeléket.
- Ne használja a készüléket a szűrők nélkül. Minden használat előtt vagy után tisztítsa meg szöszszűrőt.
- Az olyan anyagokkal szennyezett ruhadarabokat, mint növényi- vagy ásványolaj, aceton, alkohol, benzin, kerozin, feltöltávolítók, terpentín, viasz és viaszeltávolítók, elkülönítve kell kimosni extra mennyiségű mosószer használatával, mielőtt a mosó-szárítógépben szárítaná.
- Nem szabad olyan ruhadarabot szárítani, mely ipari vegyszerrel szennyeződött.
- Ne szárítson mosatlan ruhadarabokat a mosó-szárítógépben.
- Olyan darabokat, mint szivacs, (latexhab) zuhanysapkák, vízálló textíliák, gumírozott darabok és ruhaneműk vagy szivacsdarabokkal kitömött párnák, tilos a mosó-szárítógépben szárítani.
- A textilöblítőket vagy hasonló készítményeket az azokhoz mellékelt gyártói utasításoknak megfelelően kell használni.
- Távolítsa el a ruhadarabokból az összes olyan tárgyat, mely gyújtószikra forrása lehet, pl. öngyújtó vagy gyufa.
- **FIGYELEM:** Soha ne állítsa le a mosó-szárítógépet a szárítási ciklus befejeződése előtt, hacsak nem tudja az összes darabot gyorsan kiszedni és kitergetni, hogy a maradékhő eltávozzon.
- A mosó-szárító ciklus utolsó része fűtés nélkül történik (hűtési ciklus), annak biztosítása érdekében, hogy a

ruhadarabok olyan hőmérsékletre kerüljenek, melyen nem károsodnak.

- A készülék tisztításához ne használjon nagy nyomású vízsugarat és/vagy gőzt.
- Tisztítsa meg a készüléket egy nedves kendővel. Csak semleges tisztítószerrel használjon. Ne használjon súrolószert, súrolószivacsot, oldószert vagy fém tárgyat.
- Bármilyen karbantartás előtt kapcsolja ki a készüléket, és húzza ki a hálózati csatlakozódugót a csatlakozóaljzatból.

2. BIZTONSÁGI UTASÍTÁSOK

2.1 Üzembe helyezés



Az üzembe helyezést az érvényes helyi/országos előírásokkal összhangban kell elvégezni.

- Tartsa be a készülékhez mellékelt üzembe helyezési útmutatóban foglaltakat.
- Ne helyezze üzembe a készüléket olyan helyen, ahol a hőmérséklet 5 °C alá csökkenhet vagy 35 °C fölé emelkedhet.
- Mozgatáskor mindig tartsa a készüléket függőleges helyzetben.
- A kompresszor megfelelő működésének érdekében a használat megkezdése előtt várjon 6 órát a készülék telepítése után.
- Gondoskodjon arról, hogy keringeni tudjon a levegő a készülék és a padló között.
- Távolítsa el az összes csomagolást és a szállítási rögzítőcsavarokat.
- A készülék üzemeltetésének helyén a padló vízszintes, sík, stabil, hőálló és tiszta legyen.
- A szállítási rögzítőcsavarokat tartsa biztonságos helyen. Amennyiben a készüléket a jövőben szállítani kell, ezeket vissza kell szerelni, hogy a dob rögzítésével megakadályozzák a készülék belsejének sérülését.
- A készülék nehéz, ezért legyen körültekintő a mozgatásakor. Mindig használjon munkavédelmi kesztyűt és zárt lábbelit.
- Ne helyezzen üzembe, és ne is használjon sérült készüléket.

- Ne helyezze üzembe a készüléket olyan helyen, ahol az ajtaját nem lehet teljesen kinyitni.
- Úgy állítsa be a lábakat, hogy a készülék és a padló között rendelkezésre álljon a szükséges hely.
- A készülék végleges elhelyezési pozíciójában ellenőrizze a felület megfelelő vízszinteségét vízmértékkel. Ha a felület nem teljesen vízszintes, a lábak emelésével vagy süllyesztésével biztosítsa a vízszintes helyzetet.

2.2 Elektromos csatlakozás



FIGYELMEZTETÉS!

Tűz- és áramütésveszély.

- FIGYELEM: A készüléket úgy tervezték, hogy az épületben lévő földelőcsatlakozáshoz kell telepíteni/csatlakoztatni.
- Mindig megfelelően felszerelt, áramütés ellen védett aljzatot használjon.
- Ne használjon hálózati elosztókat és hosszabbító kábeleket.
- A készülék csatlakozásának bontására, soha ne a hálózati kábelnél fogva húzza ki a csatlakozódugót. A kábelt mindig a csatlakozódugónál fogva húzza ki.
- Nedves kézzel ne érintse meg a hálózati kábelt és a csatlakozódugót.

2.3 Víz csatlakoztatása

- A belépő víz hőmérséklete nem haladhatja meg a 25 °C-ot.

- Ügyeljen arra, hogy ne okozzon sérülést a vízcsöveken.
- Mielőtt új vagy hosszabb idő óta nem használt csövekhez csatlakoztatja javítás vagy új eszköz (pl. vízóra stb.) felszerelése után a készüléket, addig folyassa a vizet, amíg az teljesen ki nem tisztul.
- A készülék első használata közben és után ellenőrizze, hogy nem látható-e vízszivárgás.
- Ne használjon hosszabbítótműt, ha túl rövid a bemeneti tömlő. A befolyócső cseréje érdekében forduljon a márkaszervizhez.
- A készülék kicsomagolásakor előfordulhat, hogy víz folyik a kifolyócsőből. Ezt az okozza, hogy a készüléket víz segítségével ellenőrzik a gyárban.
- A kifolyótömlő maximum 400 cm-es hosszra bővíthető. Forduljon a márkaszervizhez a másik kifolyócsővel és a hosszabbítással kapcsolatban.
- Ügyeljen arra, hogy a vízcsap könnyen hozzáférhető legyen az üzembe helyezés után.

2.4 Használat

FIGYELMEZTETÉS!

Személyi sérülés, áramütés, tűz, égési sérülés vagy a készülék károsodásának veszélye áll fenn.

- Ne tegyen gyúlékony anyagot vagy gyúlékony anyaggal szennyezett tárgyat a készülékbe, annak közelébe, illetve annak tetejére.
- Ne érintse meg az ajtóüveget, amikor egy program működik. Az üveg forró lehet.
- Ne szárítson olyan töltött vagy bélelt darabokat, melyek külső huzatanyaga megsérült (elszakadt vagy kirojtosodott).
- Ha a szennyes ruhaneműket főteltávolítóval mosta ki, még egyszer le kell futtatnia egy öblítőprogramot, mielőtt elindítja a szárítási ciklust.
- Ellenőrizze, hogy minden fémtárgyat eltávolított-e a ruhákból.
- Csak olyan ruhaneműt szárítson, melynek gépi szárítása engedélyezett. Kövesse a ruhanemű kezelési címkéjén feltüntetett utasításokat.

- Ne üljön vagy álljon rá a készülék nyitott ajtajára.
- Olyan ruhadarabot nem szabad a készülékbe tenni, amelyből csöpög a víz.
- Ügyeljen arra, hogy forró tárggyal ne érjen a készülék műanyag részeihez.
- Amennyiben mosógolyót használt, a szárítóprogram elindítása előtt távolítsa el a készülékből.
- Ne használjon mosógolyót, ha non-stop programot választ ki.

2.5 Kompresszor

FIGYELMEZTETÉS!

A készülék károsodásának veszélye áll fenn!

- A mosó-szárítógépben található kompresszor és rendszer különleges közeggel van feltöltve, amely nem tartalmaz fluor-klór szénhidrogéneket. A rendszernek megfelelően tömítetnek kell lennie. A rendszer sérülése szivárgást okozhat.

2.6 Szolgáltatások

- A készülék javítását bízza a márkaszervizre. Mindig eredeti cserealkatrészt használjon.
- Kérjük, ne feledje, hogy a házilagos vagy nem szakértő által végzett javítás biztonsági következményekkel járhat, és érvénytelenítheti a jótállást.
- Az alábbi cserealkatrészek legalább 10 évig elérhetőek a modell gyártásának megszűnése után: motor és a motor szénkeféi, erőátvitel a motor és a dob között, szivattyúk, lökésgátlók és rugók, mosódob, dobcsillag és a hozzá tartozó golyóscsapágycsapatok, fűtőberendezések és fűtőelemek, beleértve a hőszivattyút, csővezetékeket és a kapcsolódó szerelvényeket, beleértve a tömlőket, szelepeket, szűrőket és túlcsondulásgátlókat, nyomtatott áramköri lapok, elektronikus kijelzők, nyomáskapcsolók, termosztátok és érzékelők, szoftver és firmware, beleértve a szoftver visszaállítását, ajtó, ajtózsánér és tömítések, egyéb tömítések, ajtózár egység, műanyag kiszolgáló egységek, mint például mosószeradagolók. Az

időtartam elképzelhető, hogy hosszabb az Ön országában. További információkért, kérjük, látogasson el a weboldalunkra.

- Kérjük, ne feledje, hogy ezen cserealkatrészek némelyikét kizárólag szakértő szerelő szeresheti be, és nem mindegyik alkatrész társítható minden modellhez.
- A termékben található izzó(k)ra és a külön kapható pótizzókra vonatkozó tudnivalók: Ezek az izzók arra készültek, hogy megfeleljenek a háztartási készülékekben fennálló szélsőséges fizikai feltételeknek, mint például hőmérséklet, rezgés, magas páratartalom, illetve arra használatosak, hogy jelezzék a készülék működési állapotát. Nem alkalmasak egyéb

felhasználásra, valamint helyiségek megvilágítására.

2.7 Ártalmatlanítás

- Bontsa a készülék elektromos- és vízhálózati csatlakozását.
- A készülék közelében vágja át a hálózati kábelt, és tegye a hulladékba.
- Szerelje le az ajtókilincset, hogy megakadályozza gyermekek és kedvenc állatok készülékdobban rekedését.
- A készüléket az elektromos és elektronikus berendezésekre (WEEE) vonatkozó helyi rendeleteknek megfelelően tegye a hulladékba.

3. TERMÉKLEÍRÁS

3.1 Készülék áttekintése

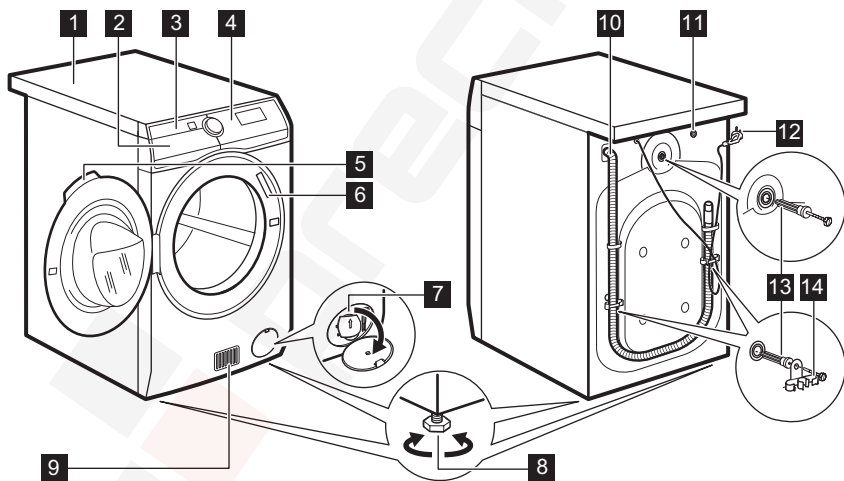

- 1** Munkafelület
- 2** Mosószer-adagoló
- 3** Levegőszűrő(k)
- 4** Kezelőpanel
- 5** Ajtófogantyú
- 6** Adattábla
- 7** Leeresztő szivattyú szűrője
- 8** Lábak a készülék vízszintbe állításához.

- 9** Levegőnyílások
- 10** Vízeleesztő tömlő
- 11** Vízbeeresztő szelep
- 12** Áramvezeték
- 13** Szállításához használt rögzítőcsavarok
- 14** Tömlőtartók

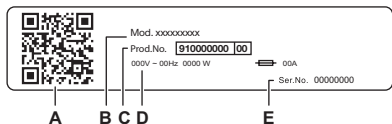

Az adattábla jelentése:

- A. QR-kód
- B. Modellnév
- C. Termékszám
- D. Elektromos besorolás
- E. Sorozatszám

Olvassa be a készüléken található **QR-kódot**, hogy regisztrálja a terméket, és a legtöbbet hozza ki belőle.

- Hozzáférhet a készülék adataihoz, dokumentációihoz és cikkeihez a legjobb funkciók használatáról (a felhasználói kézikönyv a(z) aeg.com/manuals résznél is rendelkezésre áll)
- Használati tanácsok, hibaelhárítás, szerviz- és javítási információk (a következő címen is rendelkezésre áll: aeg.com/support)
- Tartozékok, kopószekrények és eredeti pótalkatrészek vásárlása a készülékhez (a(z) aeg.com/shop részen is rendelkezésre áll)

4. MŰSZAKI ADATOK

Méreték	Szélesség / magasság / teljes mélység	59.7 cm /87.0 cm /66.0 cm
Elektromos csatlakozás	Feszültség Összteljesítmény Olvadóbiztosító Frekvencia	230 V 2100 W 10 A 50 Hz
A szilárd részecskék és a nedvesség bejutása elleni védelmet a védőburkolat biztosítja, kivéve ahol az alacsony feszültségű részeket nem védi ez burkolat		IPX4
Víz betáplálás ¹⁾		Hideg víz
Víznyomás	Minimális Maximális	0,5 bar (0,05 MPa) 10 bar (1 MPa)
Környezeti hőmérséklet	Minimális Maximális	5 °C 35 °C
Maximális mosási töltet	Pamut Synthetics (Műszál) Wool (Gyapjú)	9.0 kg 4.0 kg 1.5 kg
Maximális szárítási töltet	Pamut Műszál anyagok Wool (Gyapjú)	6 kg 4 kg 1 kg

A termék HFC - R134a/GWP1430 jelzésű, 0,14 kg tömegű, fluorozott, hermetikusan lezárt hűtőközeget tartalmaz.

¹⁾ Csatlakoztassa a vízbefolyó-tömlőt egy 3/4" -os csavarmentes csaphoz.

5. ÜZEMBE HELYEZÉS

⚠ FIGYELMEZTETÉS!

Lásd a „Biztonság” című fejezetet.

5.1 Kicsomagolás

⚠ FIGYELMEZTETÉS!

A készülék üzembe helyezése előtt távolítsa el minden csomagolóanyagot és szállításhoz használt rögzítőcsavart.

⚠ FIGYELMEZTETÉS!

A folytatás előtt olvassa el az összes telepítési utasítást.

⚠ FIGYELMEZTETÉS!

Miután a készüléket a hátsó oldalára helyezte, **várjon kb. 6 órát a készülék használata előtt.** Ennyi idő szükséges a kompresszor megfelelő működéséhez.

⚠ FIGYELMEZTETÉS!

Használjon kesztyűt.

1. Távolítsa el a külső fóliát. Ha szükséges, használjon vágószerszámot.

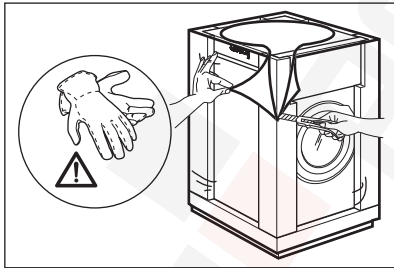

2. Távolítsa el a készülék tetején levő kartonpapírt és az egyéb csomagolóanyagokat.

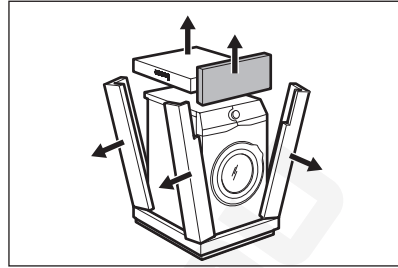

3. Távolítsa el a belső fóliát.

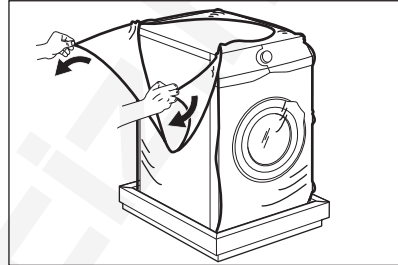

4. Nyissa ki az ajtót, távolítsa el a darabot az ajtótomításból, és minden mást a doból.

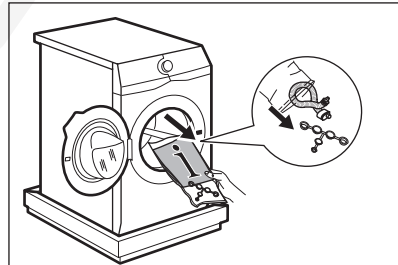

5. Óvatosan fektesse a hátsó oldalára a készüléket.
6. Az előlő csomagolóelemet helyezze a padlóra, a készülék alá.



Ügyeljen arra, hogy ne sértse meg a tömlőket.

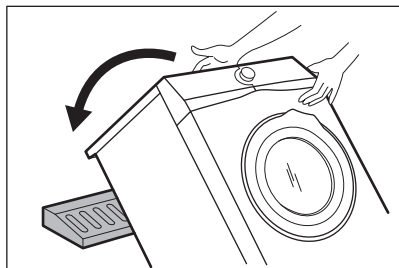

7. Vegye ki az alsó lapot.

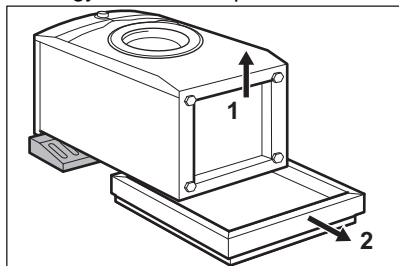

8. Húzza fel a készüléket függőleges helyzetbe.

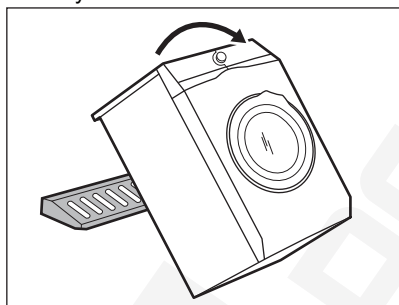

9. Vegye ki a hálózati kábelt és a kifolyócsövet a csőtartókból.



Előfordulhat, hogy víz folyik a kifolyócsőből. Ezt okozza, hogy a készüléket vízzel ellenőrzik a gyárban.

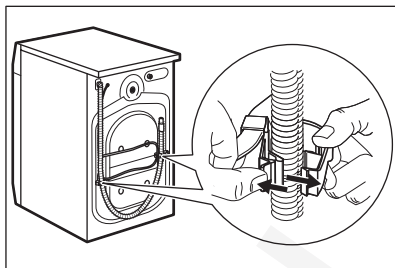

10. Távolítsa el a három csavart.

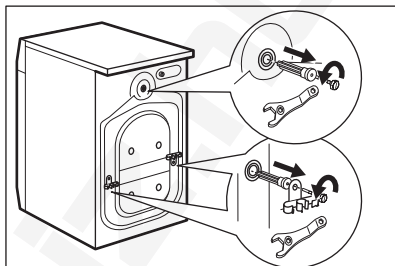

11. Húzza ki a műanyag távtartókat.

12. A felhasználói kézikönyv zacskójában található sapkákat illesse a nyílásokba.

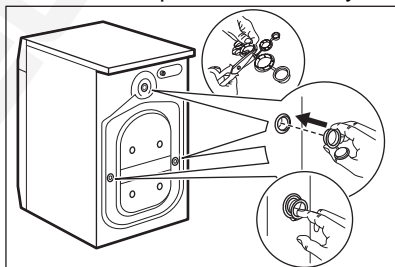

Célszerű megőrizni a csomagolást és a szállításhoz használt rögzítőcsavarokat arra az esetre, ha szállítani kell a készüléket.



A készülékhez mellékelte tartozékok az adott modelltől függően eltérhetnek.

5.2 Beépítés munkapult alá

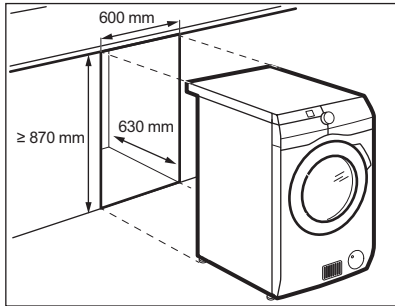

A készülék elhelyezhető szabadon álló módon, vagy a konyhai munkapult alá, ha van elegendő hely (lásd az ábrát).

⚠ VIGYÁZAT!

Ne telepítse a készüléket teljesen zárt szekrénybe. Gondoskodjon arról, hogy keringeni tudjon a levegő a bútor aljánál.

⚠ VIGYÁZAT!

A készülék alatti szabad légáramlás biztosítása érdekében ne szerelje fel a hangcsillapító elemeket (ha vannak).

5.3 Elhelyezés és vízszintezés

1. A készüléket kemény, egyenes padlófelületen kell elhelyezni.



Ügyeljen arra, hogy a szőnyegek ne akadályozzák meg a készülék alatti légáramlást.
Ügyeljen arra, hogy a készülék ne érjen a falhoz vagy más egységekhez.

2. A vízszintbe állításhoz lazítsa vagy húzza meg a lábakat.



FIGYELMEZTETÉS!

A szint beállításához ne helyezzen kartonpapírt, fát vagy hasonló anyagot a készülék lába alá.



A készülék szintjének megfelelő beállítása megakadályozza a készülék rezgését, zaját és mozgását működés közben.

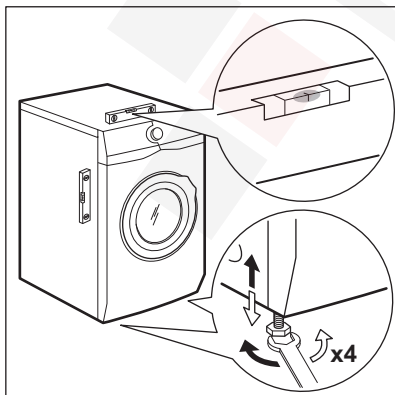
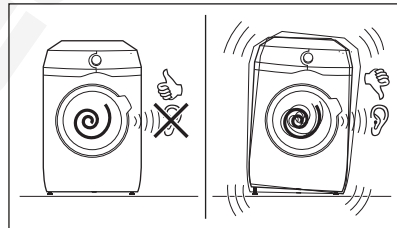

5.4 A befolyócső

1. Csatlakoztassa a víz bemeneti tömlőjét a készülék hátuljához ha szükséges.

Általában már gyárilag be van szerelve.

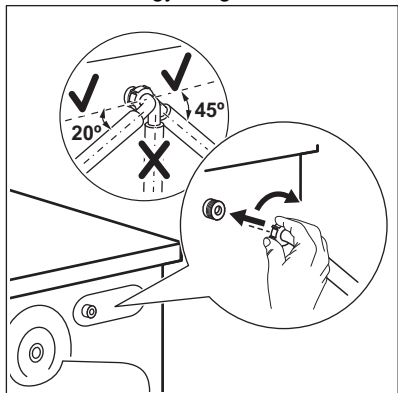

2. A csap helyzetétől függően a csövet balra vagy jobbra helyezze el. Ügyeljen arra, hogy a bemeneti tömlő ne legyen függőleges helyzetben.
3. Amennyiben szükséges, a cső megfelelő helyzetbe igazításához lazítsa meg a hollandi anyát
4. Csatlakoztassa a víz bemeneti tömlőjét a 3/4"-os menettel ellátott hidegvíz-csaphoz.

⚠ FIGYELMEZTETÉS!

A oldalirányú erő csökkentéséhez tartson fenn legalább 200 mm hosszú egyenes szakaszt a csapcsatlakozás alatt

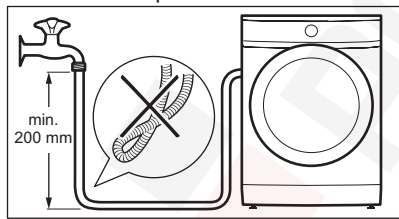

Egyes modellek vízmegállító eszközzel ellátott befolyócsövet is tartalmazhatnak. Ez megakadályozza a tömlő természetes öregedése miatti szivárgását. A szektor az ablakban ezt a hibát mutatja A. Ilyen esetben zárja el a vízcsapot, és forduljon a hivatalos szervizközponthoz a vízbevezető cső cseréjével kapcsolatos információkért.

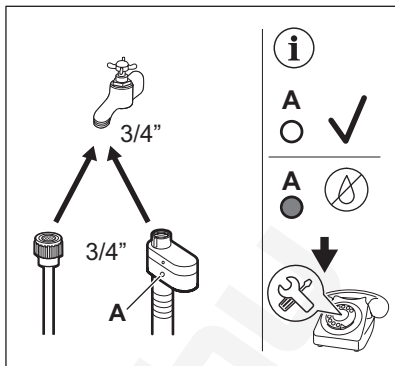

⚠ FIGYELMEZTETÉS!

A belépő víz hőmérséklete nem haladhatja meg a 25 °C-ot.

⚠ VIGYÁZAT!

Ellenőrizze, hogy nincs-e a csatlakozásoknál szivárgás.



Ne használjon hosszabbítótömlőt, ha túl rövid a bemeneti tömlő. A bemeneti tömlő cseréjével kapcsolatos tájékoztatásért forduljon a márkaszervizhez.

5.5 Aquastop eszköz

Aquastop eszközzel rendelkezik a befolyócső. Ez az eszköz megakadályozza a természetes öregedés miatt a csőben előforduló vízszivárgásokat.

Az „A” ablakban megjelenő piros szektor erre a hibára utal.

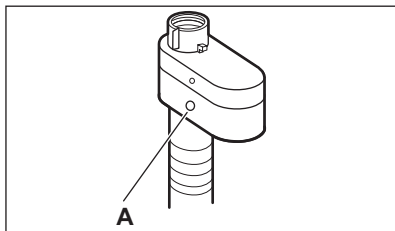

Ha ez történik, akkor zárja el a vízcsapot, és a cső cseréje érdekében forduljon a márkaszervizhez.

5.6 Vízkivezetés

A kifolyócsövet legalább 60 cm és legfeljebb 100 cm magasan kell elhelyezni a padlótól számítva.



A kifolyótömlő maximum 400 cm-es hosszra bővíthető. Keresse a hivatalos szervizközpontot a másik kifolyócső és hosszabbítás megvásárlásával kapcsolatban.

A kifolyótömlő csatlakoztatása különböző módokon történhet:

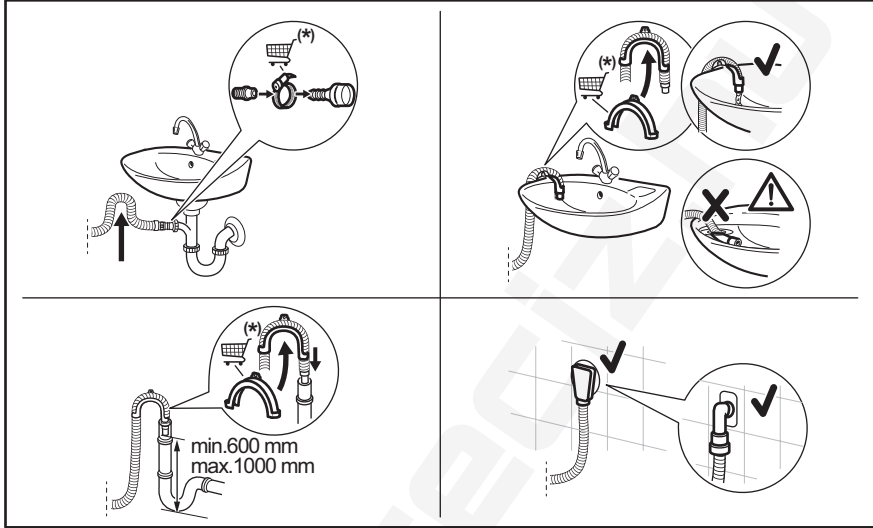

(*) Értésítés nélkül változhat.

- Csatlakoztassa a kifolyótömlő végét a szifonhoz, majd rögzítse egy szorítóbilinccsel.
- A tömlőt közvetlenül a helyiség falában lévő beépített lefolyócsőhöz csatlakoztassa, és egy bilinccsel szorítsa meg.
- A műanyag tömlővezető nélkül, egy szifonhoz csatlakoztatva – nyomja be a kifolyócső végét a szifonba, és rögzítse egy szorítóbilinccsel.
- Egy szellőzőlyukkal ellátott állócsőre csatlakoztatva – illessze a kifolyótömlőt közvetlenül a lefolyócsőbe vagy az állócsőbe.
- A kifolyócső „U” alakúra hajlítható, és a műanyag vezető köré helyezhető. Egy mosdó peremére akasztva – rögzítse a tömlővezetőt a vízcsaphoz vagy a falhoz.



Biztosítsa, hogy a kifolyótömlő egy hurkot képezzen, mivel így megelőzheti, hogy a szifonban levő részecskék a készülékbe jussanak.



Ügyeljen arra, hogy a műanyag tömlővezető ne tudjon mozogni a készülék szivattyúzásakor, és hogy a kifolyótömlő vége ne merüljön a vízbe. Ekkor ugyanis a szennyes víz visszajuthat a készülékbe. Vásároljon tartozékokat a hivatalos szállítótól.



A kifolyótömlő végének mindig szellőznie kell, azaz a lefolyócső belső átmérőjének (min. 38 mm - min. 1,5") meg kell haladnia a kifolyótömlő külső átmérőjét.

5.7 Elektromos csatlakozás

A telepítés befejezése után csatlakoztassa a hálózati csatlakozódugót a hálózati csatlakozóaljzatba.

Az ehhez szükséges elektromos adatok az adattáblán és a „Műszaki adatok” c. fejezetben találhatóak. Ellenőrizze, hogy ezek megfelelőek-e a hálózati tápfeszültséghez.

Ellenőrizze, hogy a háztartási elektromos berendezés elbírja-e a szükséges maximális terhelést, figyelembe véve az esetlegesen használatban lévő egyéb készülékeket is.

A készüléket földelt aljzathoz csatlakoztassa.

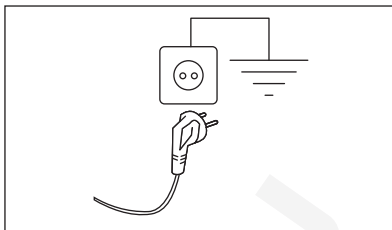

Az elektromos kábel a készülék üzembe helyezése után legyen könnyen hozzáférhető.

A készülék üzembe helyezéséhez szükséges bármely elektromos szereléshez vegye fel a kapcsolatot a márkaszervizzel.

A gyártó semmilyen felelősséget nem vállal a fenti biztonsági szabályok be nem tartásából adódó károk, illetve sérülések esetén.

6. KEZELŐPANEL

6.1 Kezelőpanel leírása

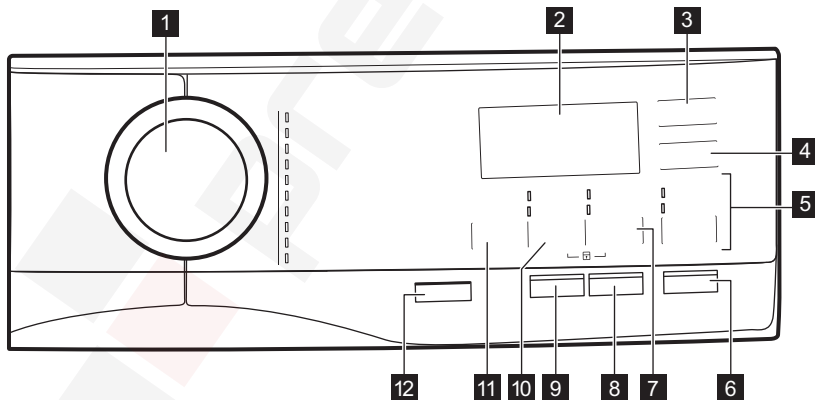

- 1 Programválasztás
- 2 Kijelző
- 3 Time Dry érintőgomb
- 4 Auto Dry érintőgomb
- 5 MODE érintőgomb és
 - Wash üzemmód

- Dry üzemmód
- 6 Start / Pause érintőgomb
- 7 Option érintőgomb 3s állandó Extra öblítés kiegészítő funkció és
 - Stains kiegészítő funkció
 - Prewash kiegészítő funkció

- 8 Delay Start érintőgomb
- 9 Quick érintőgomb
- 10 Spin érintőgomb 3s Gyerekzár kiegészítő funkció és
 - Drain Only kiegészítő funkció

- Spin Only kiegészítő funkció
- 11 Temperature érintőgomb
- 12 On/Off nyomógomb

6.2 Kijelző

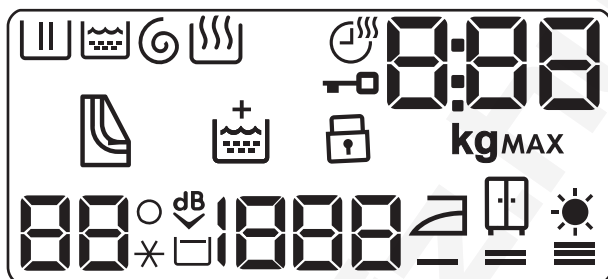

	Mosási szakasz visszajelző: előmosási és mosási szakasz alatt villog.		Gyerekzár visszajelző.
	Öblítési szakasz visszajelző. Az öblítési szakasz alatt villog.		Hőmérséklet-visszajelző. A _ _ * visszajelző megjelenik, amikor hideg mosást állít be.
	Centrifugálási és szivattyúzás szakasz visszajelzője. Centrifugálás és szivattyúzás szakasz alatt villog.		Extra Csendes visszajelző.
	Az Extra öblítés állandó kiegészítő funkció.		Öblítés tartás visszajelző.
	Szárítási szakasz visszajelző.		Centrifugálási sebesség-visszajelző.
	Szárítási idő visszajelző.		Vasalószárak visszajelző.
	Ajtó zárva visszajelző.		Extra száraz visszajelző.
MAX	Maximális töltet visszajelzője. Villog, ha a ruhatöltet túllépi a kiválasztott programhoz megengedett legnagyobb töltetet. A program végén MAX is villog, ha a programot túltöltött dobbal futtatta le.		Szekrényszárak visszajelző.

A digitális visszajelző az alábbiakat képes megjeleníteni:

- Program időtartama (pl. **2:40**, mosási és/vagy szárítási fázis).
- Késleltetési idő (pl. **30'** vagy **2h**).
- Ciklus vége (**0**).
- Figyelmeztető kód (pl. **E20**).
- Maximális töltet visszajelző (**8,88**). Az érték a program kiválasztása után három másodpercig látható, a ciklus időtartamával felváltva. A **kg** ikon villog a ruhatöltet becslésekor (lásd a „PROSENSE töltetérzékelés” c. szakaszt).

8:88



A légszűrők tisztítására vonatkozó visszajelző.

7. VÁLASZTÓGOMB ÉS NYOMÓGOMBOK

7.1 On/Off ⓘ

Nyomja meg néhány másodperc hosszan a gombot a készülék be- vagy kikapcsolásához. A készülék be- vagy kikapcsolásakor két különböző hang hallható.

Mivel az energiafogyasztás csökkentésére a Készenlét funkció időnként automatikusan kikapcsolja a készüléket, így előfordulhat, hogy a készüléket ismét be kell kapcsolnia.



A gép bekapcsolásakor alapértelmezetten kiválasztott program mindig a(z) Eco 40-60 program.

További részletekért olvassa el a Készenlét c. szakaszt a Napi használat című fejezetben.

7.2 Bevezetés



A kiegészítő funkciók nem választhatóak mindegyik mosási programmal. A mosási programok és a különféle opciók/funkciók összeegyeztethetőségére vonatkozóan lásd a „Programtáblázat” c. szakaszt. Egy opció/funkció kizárhat egy másikat; ebben az esetben a készülék nem engedi a nem összeillő opciók/funkciók együtt történő beállítását. Mindig ügyeljen arra, hogy tiszta és száraz legyen a képernyő, valamint az érintőgombok.

7.3 Temperature ⓘ

Egy mosási program kiválasztása esetén a készülék automatikusan javasol egy alapértelmezett hőmérsékletet.

Érintse meg többször egymás után a gombot, míg a kívánt hőmérséklet meg nem jelenik a kijelzőn.

Amikor a kijelzőn ***** és **-** visszajelzők láthatók, a készülék nem melegíti fel a vizet.

7.4 Spin ⓘ

Egy program kiválasztásakor a készülék automatikusan beállítja az alapértelmezetten engedélyezett centrifugálási fordulatszámot.

Érintse meg többször ezt a gombot ehhez:

- **A centrifugálási sebesség megváltoztatása.**



A kijelző csak a beállított programnál elérhető centrifugálási sebességeket mutatja.

- **Kapcsolja be az Öblítés tartás kiegészítő funkciót.**

A program végén elmarad a centrifugázás. A készülék nem ereszti le az utolsó öblítővizet, hogy megóvja a ruhaneműket a gyűrődéstől. A mosóprogram végén a víz a dobban marad.

A kijelzőn a visszajelző látható. Az ajtó zárva marad, a dob pedig rendszeresen átfordul, hogy csökkentse a ruhanemű gyűrődését. Az ajtó kinyitásához le kell engednie a vizet.

Ha megérinti a Start / Pause gombot, a készülék centrifugál és leereszti a vizet.



A készülék körülbelül 18 óra elteltével automatikusan leereszti a vizet.

- **Kapcsolja be az Extra csendes kiegészítő funkciót.**

A közbenső és végső centrifugálási szakasz elmarad, és a készülék a program végén a dobban tartja a vizet. Ez segít csökkenteni a ruhanemű gyűrődését.

A kijelzőn a visszajelző látható. Az ajtó zárva marad. A dob rendszeresen fordul, hogy csökkentse a ruhanemű gyűrődését. Az ajtó kinyitásához le kell engednie a vizet.

Mivel a program igen halk, megfelelő éjszakai használatra, amikor az olcsóbb éjszakai áram rendelkezésre áll. Néhány program esetén az öblítés több vizet használ.

Ha megérinti a Start / Pause gombot, a készülék csak a szivattyúzást végzi el.



A készülék körülbelül 18 óra elteltével automatikusan leereszti a vizet.

- **Kapcsolja be a csak szivattyúzás kiegészítő funkciót (a mosási, öblítési és centrifugálási szakasz kihagyása): Drain Only funkciót.**

A készülék csak a szivattyúzást végzi el a kiválasztott mosási programból.

A kijelzőn a (hideg), a (nincs centrifugálás) és a visszajelzők láthatók.

- **Aktiválja a csak centrifugálás opciót (a mosási és öblítési szakasz kihagyásához): Spin Only funkciót.**



Mielőtt beállítaná ezt a kiegészítő funkciót, válassza ki a ruhaneműnek megfelelő mosási programot. A készülék a ruhaneműnek legmegfelelőbb centrifuga-ciklust alkalmazza (pl. műszálás ruhadaraboknál először kiválasztja a Synthetics mosási programot, majd a Spin Only kiegészítő funkciót).

A készülék csak a centrifugálást végzi el a kiválasztott mosási programból.

A kijelző a (hideg) visszajelzőt, a szakasz visszajelzőt és a centrifugálás fordulatszámát mutatja.

7.5 Option

Nyomja meg többször ezt a gombot a két kiegészítő funkció közül az egyik bekapcsolásához.

A megfelelő visszajelző megjelenik a kijelzőn.

- **Stains**

A kiegészítő funkció kiválasztásával folteltávolító szakasz adható a programhoz, az erősen szennyezett vagy foltos ruhanemű folteltávolítóval történő kezeléséhez.

Töltse a folteltávolítót a rekeszbe. A folteltávolító a mosási program megfelelő fázisa alatt kerül hozzáadásra.



Ez a kiegészítő funkció 40 °C-nál alacsonyabb hőmérséklet esetén nem áll rendelkezésre.

- **Prewash**

A kiegészítő funkció használatával 30 °C-os előmosási szakaszt adhat a mosási szakasz elé.

A kiegészítő funkció erősen szennyezett ruhanemű, különösen homokkal, porral, sárral és egyéb szilárd részecskével összepiszkolt ruhák esetén ajánlott.



A kiegészítő funkciók növelhetik a program időtartamát.



Ez a két kiegészítő funkció nem állítható be együtt.

7.6 Delay Start

Ezzel a kiegészítő funkcióval a program kezdetét megfelelőbb időpontig késleltetheti.

A megfelelő késleltetés beállításához érintse meg többször a gombot. Az időtartam 30 perces lépésekkel 90 percig, valamint 2 óra és 20 óra között növelhető.

A ciklus Start / Pause  gombbal történő elindítása után a kijelzőn a kiválasztott késleltetési időtartam látható, és a készülék megkezdi a visszaszámlálást.

7.7 Quick

Ezzel a kiegészítő funkcióval csökkentheti a program időtartamát.

- Amennyiben a ruhanemű átlagosan vagy enyhén szennyezett, ajánlatos lehet a mosási program lerövidítése. Érintse meg **egyszer** a gombot a program időtartamának csökkentéséhez.
- Kisebb töltet esetén **kétszer** érintse meg ezt a gombot egy extra gyors program beállításához.

A program időtartama a beállításnak megfelelően módosul a kijelzőn.

Amikor a gomb be van állítva, a felette levő LED világít.



Ez a kiegészítő funkció a gőzölő program időtartamának csökkentéséhez is használható.

7.8 Time Dry

Abban a programban, ahol ez kiválasztható, a szárítandó ruhának megfelelő szárítási idő beállításához érintse meg a gombot (lásd az „Idővezérelt szárítás” c. táblázatot). A kijelző a beállított értéket mutatja.

A gomb minden egyes megérintésére az időtartam értéke 5 perccel nő.











Bizonyos típusú ruháknál nem állítható be az összes időtartam.

7.9 Auto Dry

Érintse meg ezt a gombot a készülék által javasolt 3 automatikus szárazsági fokozat egyikének beállításához.

A megfelelő szárazsági fokozat visszajelzője megjelenik a kijelzőn:





-  =  =  **Vasalószáraz:** vasalandó ruhaneműhöz.
-  =  =  **Szekrényszáraz:** tárolandó ruhaneműhöz.
-  =  =  **Extra száraz:** tökéletesen száraz ruhák.



Bizonyos típusú ruháknál nem állítható be az összes automatikus fokozat.

7.10 MODE

A program segítségével a ciklus az alábbiak végrehajtására képes:

- **Csak mosás** : Világít a Wash visszajelző.
- **Mosás és szárítás**  : Világít a Wash és Dry visszajelző.
- **Csak szárítás** : Világít a Dry visszajelző.





7.11 Start / Pause

Érintse meg a Start / Pause  gombot a készülék elindításához vagy szünethez, illetve a futó program megszakításához.

8. PROGRAMOK

8.1 Programtáblázat

Program Alapértelmezett hő- mérséklet Hőmérsékleti tarto- mány	Referencia centrifugálási fordulatszám Centrifugálási sebesség- visszajelző	Maximá- lis töltet	Program leírása
Eco 40-60 (Csak mosás) 40 °C ¹⁾	1400 ford./perc 1400 ford./perc - 400 ford./perc	9.0 kg	Fehér és színes pamut. Közepesen, erősen és enyhén szennyezett ruhadarabok.
Eco 40-60 + Szekrény- szárász fokozat (Mosás és Szárítás) 40 °C ²⁾	1400 ford./perc 1400 ford./perc - 1000 ford./perc	6 kg	
Eco 40-60 + Szekrény- szárász fokozat (Csak szárítás)	-	6 kg	Fehér pamut és színtartó színes pamut.
Cottons 40 °C 95 °C - Hideg	1400 ford./perc 1400 ford./perc - 400 ford./perc	9.0 kg	Fehér és színes pamut. Közepesen, erősen és enyhén szennyezett ruhadarabok.
Synthetics 30 °C 60 °C - Hideg	1200 ford./perc 1200 ford./perc - 400 ford./perc	4.0 kg	Műszál vagy kevertszál szövetek. Közepesen szennyezett ruhadarabok.
NonStop 3h/3kg 30 °C 40 °C - 30 °C	1200 ford./perc	3.0 kg	Kevertszál anyagok (pamut és műszál darabok). Teljes program 3 kg ruhanemű egy menetben történő mosásához és szárításához. A program időtartama mindössze 3 óra. A  jelzőfény is megjelenik a kijelzőn.
Delicates 30 °C 40 °C - Hideg	1200 ford./perc 1200 ford./perc - 400 ford./perc	2.0 kg	Kényes textil, pl. akril, viszkóz és kevertszál anyagok, melyek kímélő mosást igényelnek. Közepesen és enyhén szennyezett ruhadarabok.

Program Alapértelmezett hő- mérséklet Hőmérsékleti tarto- mány	Referencia centrifugálási fordulatszám Centrifugálási sebesség- visszajelző	Maximá- lis töltet	Program leírása
 Silk 30 °C	1000 ford./perc 1000 ford./perc - 400 ford./perc	0.5 kg	Gépben és kézzel mosható selyem és egyéb ké- nyes ruhanemű. A dob mozgása annyira gyengéd, hogy még a legkényesebb ruhanemű kezelése is le- hetséges. A gyűrődés csökkentése érdekében fut- tasson teljes mosási és szárítási ciklust.
 Wool/Handwash 40 °C 40 °C - Hideg	1200 ford./perc 1200 ford./perc - 400 ford./perc	1.5 kg	Gépben mosható gyapjú, kézzel mosható gyapjú és egyéb ruhanemű „kézzel mosható” szimbólum- mal ellátva ³⁾
 Outdoor 30 °C 40 °C - Hideg			<div data-bbox="594 536 1028 663" style="border: 1px solid black; padding: 5px;"> <p> Ne használjon öblítőszeret, és győződ- jön meg arról, hogy nincs öblítőszer- maradvány a mosószer-adagolóban.</p> </div> <p>Kivehető polár vagy egyéb termobéléssel ren- delkező kültéri ruházat, például munkaruha, sportruha, vízálló és lélegző dzseki vagy szél- dzseki.</p> <div data-bbox="594 772 1028 975" style="border: 1px solid black; padding: 5px;"> <p> Kombinált mosó és szárító program végrehajtásakor a szárítási fázis vízáll- lóságot helyreállító ciklusként is műkö- dik. Győződjön meg arról, hogy a ru- hanemű kezelési címkéje engedé- lyezi-e a gépi szárítást.</p> </div>
	1200 ford./perc 1200 ford./perc - 400 ford./perc	2.0 kg	

Program Alapértelmezett hő- mérséklet Hőmérsékleti tarto- mány	Referencia centrifugálási fordulatszám Centrifugálási sebesség- visszajelző	Maximá- lis töltet	Program leírása
 Steam	-	1.0 kg	<p>Gőz programok⁴⁾</p> <p>A gőzölés szárított, mosott vagy egyszer viselt ruháknál használható. Ezek a programok csökkentik a gyűrődést és a kellemetlen szagokat, valamint simábbá varázsolják ruhaneműjét.</p> <p>Ne használjon mosószert! Ha szükséges, távolítsa el a foltokat mosással vagy helyi folteltávolítással.</p> <p>A gőzölés program nem hajt végre higiéniai ciklust.</p> <p>Az alábbi típusú ruháknál ne alkalmazzon gőzölő programot:</p> <ul style="list-style-type: none"> • 40 °C-nál alacsonyabb hőmérsékleten mosandó ruhadarabok. • Ruhaneműk, melyek címkéjén nem szerepel, hogy gépben való szárításra alkalmasak. • „Csak vegyileg tisztítható” jelzéssel ellátott ruhadarabok.

Program Alapértelmezett hő- mérséklet Hőmérsékleti tarto- mány	Referencia centrifugálási fordulatszám Centrifugálási sebesség- visszajelző	Maximá- lis töltet	Program leírása
Rinse	1400 ford./perc 1400 ford./perc - 400 ford./perc	9.0 kg	A ruhanemű öblítéséhez és centrifugálásához. Min- den ruhaanyaghoz, a nagyon kényes ruhaneműk és gyapjú kivételével. Csökkentse a centrifugálási fordulatszámot a töltet típusának megfelelően.

1) Az Európai Bizottság 2019/2023/ rendelete és a 834/2023 ukrán rendelet szerint. Ez a program alapértelmezett hőmérsékleten és centrifugálási sebességen, csak mosás üzemmódban, 9.0 kg névleges töltettel alkalmas a normál szennyezettségű, 40 °C-on és 60 °C-on mosható pamut ruhaneműk ugyanazon ciklusban történő együttes mosására.



A ruhaneműben kialakult hőmérsékletre, a program időtartamára és egyéb adatokra vonatkozó tájékoztatás a „Fogyasztási értékek” c. fejezetben található.
Az energiafogyasztás tekintetében általában azok a leghatékonyabb programok, melyek alacsonyabb hőmérsékleten és hosszabb időtartammal működnek.









2) Az Európai Bizottság 2019/2023/ rendelete és a 834/2023 ukrán rendelet szerint. Ez a program alapértelmezett hőmérsékleten és centrifugálási sebességen, mosás és szárítás üzemmódban, 6 kg névleges töltettel és Szekrényszár az fokozattal végzi a mosási és szárítási ciklust, és alkalmas a normál szennyezettségű, 40 °C-on és 60 °C-on mosható pamut ruhaneműk ugyanazon ciklusban történő együttes mosására, és a szárítási szakasz után a ruhanemű azonnal szekrényben tárolható.

3) A ciklus közben a dob kis sebességen forog a kíméletes mosás érdekében. Úgy tűnhet, hogy a dob nem forog, vagy nem megfelelően forog, azonban ez normális jelenség ennél a programnál.

4) Ha szárított ruhán állít be Gőz programot, a ciklus végén a ruhanemű nedves maradhat. Jobb a ruhákat kb. 10 percre friss levegőre vinni, hogy a nedvesség megszáradjon. A program lejártával gyorsan távolítsa el a mosott ruhát a dobból. Ha a gőzölést követően úgy dönt, hogy mégis kivasalja a ruhákat, sokkal kisebb erőfeszítésébe kerül.

Programfunkciók összeegyeztethetősége

Program	Eco 40-60	Cottons	Synthetics	NonStop 3h/3kg	Delicates	Silk	Wool/Handwash	Outdoor	Steam	Rinse
opciók										
Spin	■	■	■		■	■	■	■		■
	■	■	■		■		■	■		■
dB		■	■		■					

Program	Eco 40-60	Cottons	Synthetics	NonStop 3h/3kg	Delicates	Silk	Wool/Handwash	Outdoor	Steam	Rinse
opciók										
 Drain Only		■	■		■	■	■	■		
 Spin Only ¹⁾	■	■	■		■	■	■	■		
 Extra Rinse		■	■	■	■			■		■
 Prewash ²⁾		■	■							
 Stains ³⁾		■	■							
 Delay Start	■	■	■	■	■	■	■	■	■	■
 Quick ⁴⁾		■	■		■				■	
 Time Dry	■	■	■		■	■	■	■		
 Auto Dry	■ ⁵⁾	■								

1) Mielőtt beállítaná ezt a kiegészítő funkciót, válassza ki a ruhaneműnek megfelelő mosási programot. A készülék a ruhaneműnek legmegfelelőbb centrifuga-ciklust alkalmazza (pl. műszálás ruhadaraboknál először kiválasztja a Synthetics mosási programot, majd a Spin Only kiegészítő funkciót).

2) A Prewash és Stains kiegészítő funkció egyszerre nem használható.

3) Ez a beállítás 40 °C-nál alacsonyabb hőmérséklet esetén nem áll rendelkezésre.

4) Ha a legrövidebb időtartamot állítja be, azt ajánljuk, hogy csökkentse a töltet méretét. Meg lehet teljesen tölteni a készüléket, de csökkenhet a mosás hatékonysága.

5) Ennél a programnál a Vasalószáraz beállítás nem választható.

Az egyes programokhoz megfelelő mosószerek

Program	Univerzális mosópor ¹⁾	Univerzális folyékony mosószér	Folyékony mosószér színes ruhadarabokhoz	Kényes gyapjú ruhadarabok	Speciális
Eco 40-60	▲	▲	▲	--	--
Cottons	▲	▲	▲	--	--
Synthetics	▲	▲	▲	--	--
NonStop 3h/3kg	--	▲	▲	--	--
Delicates	--	--	--	▲	▲
Silk	--	--	--	▲	▲
Wool/Handwash	--	--	--	▲	▲
Outdoor	--	--	--	▲	▲

1) 60 °C-nál magasabb hőmérsékleten mosópor használata javasolt.

▲ = Ajánlott

-- = Nem ajánlott

8.2 Woolmark Premium Wool Care - Kék



- A Woolmark Company ennek a mosógépnek a gyapjúmosási ciklusát





tesztelte és jóváhagyta a „kézzel mosható” jelzésű, gyapjú ruhanemű gépi mosására, azzal a feltétellel, hogy a ruhák mosása a ruhanemű kezelési címkéjén szereplő és a mosógép gyártójától származó utasítások szerint történik. M1230.

- E gép gyapjúszáritási ciklusát a The Woolmark Company ellenőrizte és jóváhagyta. Az említett ciklus alkalmas a “kézi mosás” címkével ellátott gyapjú ruhanemű szárítására, feltéve, hogy a ruhanemű mosása a Woolmark által javasolt kézimosási-ciklussal történt, és a mosógép gyártója által előírt utasításoknak megfelelően lett szárítva. M1399.

8.3 Automatikus szárítás





A Auto Dry kiegészítő funkcióval futtatott programok elején a becsült időtartam csak tájékoztató jellegű, a szárítás valós időtartama némileg eltérhet a megjelenített értéktől.

Szárazsági fokozat	Anyag típusa	Töltet
  Extra száraz Törölközőkhöz	Pamut és lenvászon (fürdőköpenyek, fűrdőlepedők stb.)	6 kg-ig
 Szekerényszáraz Tárolni kívánt ruhaneműkhöz	Pamut és lenvászon (fürdőköpenyek, fűrdőlepedők stb.)	6 kg-ig
	Műszálás és kevertszálás anyagok (pulóverek, blúzok, alsóneműk, háztartási vászon és ágynemű)	4 kg-ig
	Kényes szövetek (akril, viszkóz és kényes, kevert szál- as anyagok)	2 kg-ig
	Gyapjú ruhák (gyapjú pulóverek)	1 kg-ig
	Szabadtéri sportruházat (kültéri ruházat, például munkaruha, sportruha, vízálló és lélegző dzseki vagy szélzseki)	2 kg-ig
	Silk (selyem ruhanemű és nagyon ké- nyes darabok)	0.5 kg-ig
 Vasalószáraz Vasaláshoz alkalmas	Pamut és lenvászon (lepedők, asztalterítők, ingek stb.)	6 kg-ig

8.4 Idővezérelt szárítás javasolt beállításai

Szárazsági foko- zat	Anyag típusa	Töltet (kg)	Cent- rifugá- lás fordu- latszám- a (ford./ perc)	Javasolt idő- tartam (perc)
  Extra száraz Törölközőkhöz	Pamut és lenvászon (fürdőköpenyek, fűrdőlepedők stb.)	6	1600	280 - 300
		4	1600	170- 190
		2	1600	120 - 130
	Denim (farmer, ellenálló ruházat, például farmer munka- ruha)	4	1200	230 - 250
		2	1200	140 - 160

Szárazsági fokozat	Anyag típusa	Töltet (kg)	Centrifugálás fordulatszáma (ford./perc)	Javasolt időtartam (perc)
 Szekrényszáras Tárolni kívánt ruhaneműkhöz	Pamut és lenvászón (fürdőköpenyek, fürdőlepedők stb.)	6	1600	270 - 290
		4	1600	160 - 180
		2	1600	110 - 120
	Műszálás és kevertszálás anyagok (pulóverek, blúzok, alsóneműk, háztartási vászón és ágynemű)	4	1200	170 - 190
		2	1200	100 - 120
	Kímélő (akril, viszkóz és kényes, kevert szálás anyagok)	2	1200	140 - 160
		1	1200	70 - 90
	Gyapjú (gyapjú pulóverek)	1	1200	90 - 110
	Szabadtéri sportruházat (kültéri ruházat, például munkaruha, sportruha, vízálló és lélegző dzseki vagy szélzseki)	2	1200	140 - 160
		1	1200	90 - 110
	Denim (farmer ruhanemű, farmer)	4	1200	220 - 240
		2	1200	130 - 150
	Silk (selyem ruhanemű és nagyon kényes darabok)	0.5	1000	60 - 80
	down-jackets (egyetlen tollkabát)	2	1200	140 - 160
		1	1200	90 - 110
	sportswear (Kevertszálás sportruházat)	4	1200	120 - 140
		2	1200	90 - 110
 Vasalószáras Vasaláshoz alkalmas	Pamut és lenvászón (lepedők, asztalterítők, ingek stb.)	6	1600	160 - 180
		4	1600	100 - 120
		2	1600	50 - 60

9. AZ ELSŐ HASZNÁLAT ELŐTT



Üzembe helyezéskor vagy az első használat előtt egy kevés víz jelenléte észlelhető a készülékben. A készülék teljes körű üzemi vizsgálatát végzik el a gyárban annak biztosítására, hogy a vásárlók tökéletesen működő készüléket kapjanak; az észlelt víz ennek a maradványa, és nincs ok az aggodalomra.

1. Ellenőrizze, hogy minden szállítási rögzítőcsavart eltávolított-e a készülékből.

2. Ellenőrizze, hogy rendelkezésre áll-e a tápfeszültség, és nyitva van-e a vízcsap.

3. Töltsön 2 liter vizet a jelzésű mosószert-adagolóba.

Ez a lépés aktiválja a leeresztő rendszert.

4. Töltsön kis mennyiségű mosószert a .

5. Állítsa be és ruhák nélkül indítson el egy pamut mosására szolgáló programot a legmagasabb hőmérsékleten, üres dobbal.

Ez minden szennyeződést eltávolít a dobból és az üstből.

10. BEÁLLÍTÁSOK

10.1 Gyerekzár

Ezzel a kiegészítő funkcióval megakadályozhatja a gyermekeket abban, hogy játsszanak a kezelőpanellel.

- E kiegészítő funkció **bekapcsolásához/kikapcsolásához** érintse meg a Spin gombot, míg a visszajelző **be nem kapcsol/ki nem alszik** a kijelzőn.

Ez a kiegészítő funkció a következő módon kapcsolható be:

- A Start / Pause gomb megérintése után az összes gomb és a programválasztó gomb inaktívvá válik (a On/Off gomb kivételével).

- Mielőtt megérintené a Start / Pause gombot - a készülék nem indítható el.

A kiegészítő funkció kiválasztását a készülék kikapcsolás után is tárolja.

10.2 Hangjelzések

A program végét jelző hangjelzések kikapcsolásához a Stains/Prewash és

Delay Start gombokat érintse meg egyidejűleg körülbelül 3 másodpercre.



A hangjelzések nem hagyják abba a működést, ha a készülék meghibásodik.

10.3 Állandó extra öblítés 3s

A kiegészítő funkció mindig egy további öblítést eredményez egy új program beállításakor.

E kiegészítő funkció **bekapcsolásához/kikapcsolásához**, tartsa nyomva a Stains/Prewash gombot 3 másodpercre, amíg a visszajelző **be nem kapcsol/ki nem alszik** a kijelzőn.

Ha ezt bekapcsolja, a készülék alapértelmezés szerint ezt a kiegészítő funkciót fogja tárolni, amikor kikapcsolja a készüléket, vagy megváltoztatja/törli a programot.



Ez a kiegészítő funkció növeli a program időtartamát.

11. MINDENNAPI HASZNÁLAT

FIGYELMEZTETÉS!

Lásd a „Biztonság” című fejezetet.

11.1 A készülék bekapcsolása

1. Csatlakoztassa a hálózati csatlakozót a hálózati aljzathoz.
2. Nyissa meg a vízcsapot.
3. A készülék bekapcsolásához nyomja meg a On/Off gombot néhány másodpercig. A Start / Pause gomb visszajelzője villogni kezd.

A programválasztó gomb automatikusan az alapértelmezett programállásra fordul, és csak a Wash visszajelző világít a MODE gomb fölött.

A kijelzőn a maximális töltet (néhány másodpercre), az alapértelmezett hőmérséklet, az alapértelmezett centrifugálási sebesség, a kiválasztott program szakaszainak visszajelzői és a ciklus időtartama jelennek meg.

11.2 A ruhák betöltése

- Nyissa ki a készülék ajtaját.
- Rázza meg a darabokat, mielőtt a készülékbe helyezi azokat.
- Helyezze a szennyes ruhadarabokat egyenként a dobba.

Ügyeljen arra, hogy ne tegyen túl sok mosandó holmit a dobba.

- Zárja be jól az ajtót.

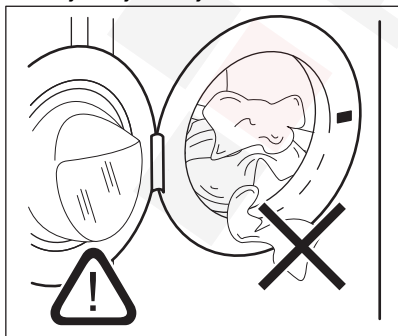

VIGYÁZAT!

– Győződjön meg arról, hogy az ajtó és a tömítés közé nem szorult-e ruhadarab. Ellenkező esetben víz szivároghat ki, vagy károsodhat a ruhanemű.
- Az olajjal vagy zsírral erősen szennyezett vagy parfümös illatanyagú ruhanemű mosása károsíthatja a készülék gumi alkatrészeit.

11.3 A mosószert és az adalékok betöltése

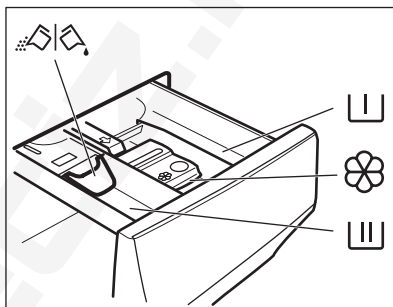

Rekesz az előmosás és az áztatóprogram mosószere, vagy folteltávolító számára.



A mosási szakasz mosószert-adagolója.



Rekesz a folyékony állagú adalékok számára (szövetkondicionáló, keményítő).



A folyékony adalékok maximális szintje. A por állagú vagy folyékony mosószert kiválasztására szolgáló terelőlap.



Mindig kövesse a mosószerek csomagolásán található utasításokat, azonban javasoljuk, hogy ne lépje túl a jelzett maximális szintet (**MAX**). Ez a mennyiség garantálja a legjobb mosási eredményt.



Amennyiben szükséges, a mosási szakasz után távolítsa el a mosószer maradványokat a mosószer-adagolóból.

11.4 A mosószerterelő helyzetének ellenőrzése

1. Ütközésig húzza ki a mosószer-adagoló fiókot.
2. Nyomja le a kart az adagolófiók eltávolításához.
3. Mosószer használata esetén fordítsa felfelé a terelőlapot.
4. Folyékony mosószer használata esetén fordítsa lefelé a terelőlapot.



Amikor LE helyzetben van a terelőlap:

- Ne használjon géll állagú vagy sűrű mosószer folyadékot.
- Ne töltsön be a terelőlapon jelzett maximumnál több folyékony mosószert.
- Ne állítson be előmosási szakaszt.
- Ne állítsa be a késleltetett indítás funkciót.

5. Mérje ki a mosó- és öblítőszert.
6. Gondosan zárja be a mosószer-adagoló fiókot.

Gondoskodjon róla, hogy a terelőlap ne akadályozza a fiók bezárását.

11.5 Program beállítása

1. A kívánt mosási program kiválasztásához forgassa el a programválasztó gombot. A megfelelő program visszajelzője világítani kezd.

A Start / Pause gomb visszajelzője villog. A kijelzőn megjelenik a beállított programhoz tartozó maximális töltet (néhány másodpercre), az alapértelmezett hőmérséklet, az alapértelmezett centrifugálási sebesség, a mosási szakaszvisszajelzők (ahol rendelkezésre állnak) és a program hozzávetőleges időtartama.

2. Érintse meg a megfelelő gombokat a hőmérséklet és/vagy a centrifugálási sebesség módosításához.
3. Szükség szerint állítson be ki egy vagy több kiegészítő funkciót a megfelelő gombok megérintésével. Az ezekhez tartozó visszajelzők megjelennek a kijelzőn, és az információk ennek megfelelően módosulnak.



Kizárólag mosás elvégzéséhez győződjön meg arról, hogy csak a Wash visszajelző világít a MODE gomb felett.



Amennyiben egy kiválasztás **nem lehetséges**, nem jelenik meg visszajelző, és hangjelzés hallható.

11.6 Program indítása

A program elindításához érintse meg a Start / Pause gombot.

A kapcsolódó visszajelző villogása megszűnik, és folyamatosan világítani kezd. A program elindul, és az ajtó zárva van. A kijelzőn a visszajelző látható.



A leeresztő szivattyú egy rövid időre bekapcsolhat, mielőtt a készülék vizet tölt be.

11.7 Egy program késleltetett indítással történő indítása





1. Érintse meg a gombot ismételten mindaddig, míg a kijelző a kívánt késleltetési időt nem mutatja. Megjelenik a Delay Start visszajelző.
2. Érintse meg a Start / Pause gombot. A készülék megkezdí a késleltetett indítás visszaszámlálását. Amikor a visszaszámlálás befejeződött, megkezdődik a program végrehajtása.



A ProSense számítási művelet a visszaszámlálás végén kezdődik.



Visszaszámlálás elindulása után a késleltetett indítás leállítása

Késleltetett indítás törlése:

1. A készülék szüneteltetéséhez érintse meg a Start / Pause  gombot. A megfelelő visszajelző villog.
2. Érintse meg a Delay Start  gombot ismételten mindaddig, míg a kijelzőn a  meg nem jelenik.
3. A program azonnali elindításához érintse meg ismét a Start / Pause  gombot.

Visszaszámlálás elindulása után a késleltetett indítás módosítása



Késleltetett indítás módosítása:

1. A készülék szüneteltetéséhez érintse meg a Start / Pause  gombot. A megfelelő visszajelző villog.
2. Érintse meg a Delay Start gombot ismételten mindaddig, míg a kijelző a kívánt késleltetési időt nem mutatja.
3. Új visszaszámlálás indításához érintse meg ismét a Start / Pause  gombot.

11.8 A ProSense System töltetérzékelés



A program kijelzőn megjelenített időtartama **közepes/nagy töltetre** vonatkozik.

A Start / Pause  gombok megérintése után a megengedett legnagyobb töltet visszajelzője kialszik, a  visszajelző villog, és a ProSense System funkció megkezdi a ruhatöltet kiértékelését:

1. A készülék a töltetet az első 30 másodpercben érzékeli, a **kg** visszajelző villog. Az időt jelző pontok  jeleznek és a dob rövid ideig forog.
2. A töltetérzékelés végén a **kg** visszajelző abbahagyja a villogást. A program időtartama a töltetnek megfelelően nőhet vagy csökkenhet. További 30 másodperc után megkezdődik a vízbetöltés.

A töltetérzékelés végén, **ha a dob túl van terhelve**, a **MAX** visszajelző villogni kezd a kijelzőn.

Ebben az esetben 30 másodpercig van lehetőség a készülék működésének szüneteltetésére, és a fölös mennyiségű ruhanemű eltávolítására.

Miután eltávolította a fölös mennyiségű ruhaneműt, a program elindításához érintse meg a Start / Pause  gombot. Az ProSense System szakasz legfeljebb három alkalommal ismételhető (lásd az 1. pontot).

Fontos! Amennyiben nem csökkenti a ruhanemű mennyiségét, a mosási program a túlterhelés ellenére elindul. Ebben az esetben nem garantálható a legjobb mosási eredmény.



A program kezdete után körülbelül 20 perccel a program időtartama a ruhatöltet vízfelszívó képességétől függően újból beállítható.



Az ProSense System töltetérzékelés kizárólag teljes mosási programoknál fut le (amikor nincs szakaszátugrás beállítva).



A ProSense System funkció nem áll rendelkezésre az olyan programoknál, mint például a Wool/Handwash, valamint a rövid programoknál és a mosási szakasz nélküli programoknál.

11.9 Programszakasz visszajelzők

Amikor a program elindul, az éppen futó szakasz visszajelzője villog, és a többi szakaszvisszajelző folyamatosan világít.

Például, a mosási vagy előmosási szakasz

fut: 

Amikor a szakasz véget ér, a hozzá tartozó visszajelző villogása megszűnik, és folyamatosan világítani kezd. Villogni kezd a következő szakaszvisszajelző.



Például, az öblítési szakasz fut:





Amennyiben gőzölő programot választ, a gőzölés szakasz  visszajelzője világítani kezd.

11.10 A program megszakítása és a kiegészítő funkciók módosítása

Ha a program működik, **csak néhány** kiegészítő funkció módosítására van lehetőség:

1. Érintse meg a Start / Pause  gombot. A megfelelő visszajelző villog.
2. Módosítsa a kiegészítő funkciókat. A kijelzőn megjelenő információk ennek megfelelően módosulnak.
3. Érintse meg ismét a Start / Pause  gombot.
Folytatódik a mosóprogram.

11.11 Folyamatban levő program törlése

1. A program törléséhez és a készülék kikapcsolásához nyomja meg a On/Off  gombot.
2. A készülék ismételt bekapcsolásához nyomja meg a On/Off  gombot.
Most új mosási programot állíthat be.





Amennyiben a ProSense szakasz már lefutott, és a vízbetöltés már elkezdődött, az új program a **ProSense szakasz megismétlése nélkül** indul el. A készülék a vizet és a mosószert nem eresztí le a pazarlás elkerülése érdekében. A kijelzőn a program maximális időtartama jelenik meg, mely az új program elindítása után kb. 20 perccel frissül.

11.12 Az ajtó kinyitása - Ruhanemű hozzáadása

A program vagy a késleltetett indítás működése közben a készülék ajtaja zárva van.



Ha a hőmérséklet vagy a dobban lévő víz szintje túl magas, és/vagy a dob még forog, nem nyithatja ki a készülék ajtaját.

1. Érintse meg a Start / Pause  gombot. A hozzá tartozó ajtózárra visszajelző kialszik a kijelzőn.
2. Nyissa ki a készülék ajtaját. Ha szükséges, helyezzen be vagy vegyen ki ruhaneműt a készülékből.
3. Csukja be az ajtót, majd érintse meg a Start / Pause  gombot.
Folytatódik a program vagy a késleltetett indítás végrehajtása.
4. Az ajtó kinyitható, amikor a program befejeződött, vagy állítsa be a centrifugálás, illetve szivattyúzós programot/kiegészítő funkciót, majd nyomja meg a Start / Pause  gombot.

11.13 A program befejezése

Amikor a program befejeződött, a készülék automatikusan leáll. Hangjelzések hallhatóak (ha engedélyezve vannak).

A kijelzőn az összes mosási szakasz visszajelzője folyamatosan világítani kezd, és az időkijelző területen  látható.

Kialszik a Start / Pause  gomb visszajelzője.

Az ajtózárra kiold, és kialszik a  visszajelző.

A program végén **MAX** villog, ha a dob túl van töltve.

1. A készülék kikapcsolásához nyomja meg a On/Off  gombot.
A program befejezése után öt perccel az energiatakarékos funkció automatikusan kikapcsolja a készüléket.



Amikor ismét bekapcsolja, a készülék az Eco 40-60-t alapértelmezett programként ajánl fel. Forgassa el a programválasztó gombot egy új ciklus beállításához.

2. Távolítsa el a ruhákat a készülékből.
3. Ellenőrizze, hogy a dob üres.

- Hagyja egy ideig nyitva az ajtót és a mosószer-adagoló rekeszt, hogy elkerülje a penész vagy kellemetlen szagok keletkezését.
- Zárja el a vízcscapot.

11.14 Víz kiszivattyúzása a ciklus lejárta után

Ha olyan programot vagy kiegészítő funkciót választott, amely nem üríti ki az utolsó öblítés vizét a dobból, a program befejeződik, azonban:

- A kijelzőn a jelzőfény, a vagy kiegészítő funkció jelzőfénye és az ajtó zárva jelzőfény jelenik meg. A futó szakasz jelzőfénye villog.
- A dob továbbra is rendszeresen forog, hogy megakadályozza a ruhák gyűrődését.
- Az ajtó zárva marad.
- Az ajtó kinyitásához le kell a vizet engednie:

1. Amennyiben szükséges, a Spin gomb megérintésével csökkentse a centrifugálás készülék által javasolt fordulatszámát.

2. Érintse meg a gombot:

- Amennyiben van beállítva, a készülék leereszti a vizet és centrifugál.
- Amennyiben van beállítva, a készülék csak leereszti a vizet.

A vagy kiegészítő funkció visszajelző kialszik, míg a visszajelző villog, majd kialszik.

3. A program befejezése után kialszik az ajtó zárva visszajelző, és kinyithatja az ajtót.

- A készülék kikapcsolásához nyomja meg a On/Off gombot néhány másodpercig.



A készülék minden esetben körülbelül 18 óra elteltével automatikusan leereszti a vizet.

11.15 Készenlét kiegészítő funkció

A Készenlét kiegészítő funkció az energiafogyasztás csökkentésére automatikusan kikapcsolja a készüléket, ha:

- A Start / Pause gomb megérintése előtt 5 percen át nem használja a készüléket.
A készülék ismételt bekapcsolásához nyomja meg a On/Off gombot.
- A mosási program befejezése után 5 perccel.
A készülék ismételt bekapcsolásához nyomja meg a On/Off gombot.
A készülék a Eco 40-60 programot javasolja alapértelmezett programnak.
Forgassa el a programválasztó gombot egy új ciklus beállításához.



Ha olyan programot vagy kiegészítő funkciót állít be, melynek végén a víz a dobben marad, a Készenlét funkció **nem kapcsolja ki** a készüléket arra való emlékeztetőként, hogy el kell végezni a szivattyúzást.

12. MINDENNAPI HASZNÁLAT - MOSÁS ÉS SZÁRÍTÁS

FIGYELMEZTETÉS!

Lásd a „Biztonság” című fejezetet.



A készülék automatikus mosó-szárító programokkal rendelkezik.

12.1 Kompletts mosó-szárító programok

Automatikus Non-stop program

A készülék a NonStop program révén egy olyan automatikus mosó-szárító programmal rendelkezik, melynél nincs szükség a Dry üzemmód beállítására.

A program futtatása:

1. A ruhanemű és a mosószer betöltése után a készülék bekapcsolásához nyomja meg a On/Off gombot néhány másodpercig.
2. A programválasztó gombbal állítsa be a NonStop programot.

A  visszajelző megjelenik a kijelzőn.

3. A program elindításához érintse meg a Start / Pause gombot.

Nem automatikus mosó-szárító programok

Egyes mosási programoknál a Wash és Dry üzemmódok kombinálásával komplett mosó-szárító programot lehet futtatni.

A következők szerint járjon el:

1. A ruhanemű és a mosószer betöltése után a készülék bekapcsolásához nyomja meg a On/Off gombot néhány másodpercig.
2. Egyenként pakolja be a ruhadarabokat.
3. A mosószert és az öblítőt a megfelelő rekeszbe töltsen.
4. Fordítsa a programválasztó gombot a mosási programra. A kijelzőn az alapértelmezett hőmérséklet és a centrifugálási sebesség jelenik meg. Amennyiben szükséges, a mosásnak megfelelően módosítsa ezeket. A kijelzőn a mosási fázishoz ajánlott legnagyobb töltet is megjelenik.
5. Amennyiben elérhető, állítsa be a megfelelő kiegészítő funkciókat.
6. Amennyiben a szárítási funkciót is szeretné bekapcsolni, érintse meg egyszer a MODE gombot. A Wash és Dry visszajelzők világítani kezdenek. A  és

a  =  visszajelző megjelenik a

kijelzőn. A kijelzőn a mosó- és szárítóprogram javasolt maximális töltetmérete is megjelenik (pl. 6 kg a pamut ruhaneműhöz).

7. Most kiválaszthat egy automatikus szárítási fokozatot vagy egy megfelelő idővezérelt szárítást.









A szárítási ciklus kezdetén (3 - 5 percig) kissé erősebb zaj hallható. Ez a kompresszor miatt van, és normális jelenség a kompresszorral működő berendezéseknél, például hűtőgépeknél, fagyasztóknál stb.

12.2 Mosás és szárítás - Automatikus fokozatok

1. Annyiszor érintse meg a Auto Dry gombot, amíg a kijelzőn a megfelelő szárászági fokozat meg nem jelenik. A kijelzőn a visszajelzők ennek megfelelően kezdenek világítani:

a.  =  =  **Vasaló-szárász:** pamut darabok;

b.  =  =  **Szekrény-szárász:** pamut és műszálás darabok;

c.  =  =  **Extra szárász:** pamut darabok.

A kijelző a töltet alapértelmezett mennyisége alapján jeleníti meg a mosási és szárítási ciklust is magában foglaló, kiszámított időtartamot.



A megfelelő hatékonyságú, kevesebb energiát fogyasztó és rövidebb időtartamú szárítás elérése érdekében a készülék nem engedi, hogy túl alacsony centrifugálási fordulatszámot válasszon a mosandó és szárítandó ruhadarabokhoz.

2. A program indításához a Start / Pause gombot érintse meg. A ProSense töltetérzékelés megkezdődik.

A  ajtó zárva visszajelző világítani, míg a folyamatban levő szakasz visszajelzője villogni kezd a kijelzőn.
A kijelzőn a programból hátralévő idő is látható.

12.3 Mosás és idővezérelt szárítás

1. Érintse meg többször a Time Dry gombot az időtartam megfelelő értékének beállításához (lásd az „Idővezérelt szárítás” c. táblázatot a „Programok” fejezetben). A szárítási fokozat visszajelzője kiálszik, a  visszajelző pedig világítani kezd.

Az idővezérelt szárítás legrövidebb időtartama 10 perc.

A gomb minden egyes megérintésére az időtartam értéke 5 perccel nő. A kijelző az újonnan beállított időtartamot mutatja.



2. A program elindításához érintse meg a Start / Pause gombot. A ProSense számítási művelet megkezdődik.

A  ajtó zárva visszajelző világítani, míg a folyamatban levő szakasz visszajelzője villogni kezd a kijelzőn.

A kijelzőn a programból hátralévő idő is látható.

12.4 Miután a szárítóprogram véget ért

• A készülék automatikusan leáll.

- A hangjelzések hallhatóak (ha engedélyezve vannak).
- A kijelzőn  jelenik meg.
- Kiálszik a Start / Pause gomb visszajelzője. Eltűnik az ajtózár szimbólum .
- A készülék kikapcsolásához nyomja meg a On/Off gombot néhány másodpercig.



A program lejártá után néhány perccel az energiatakarékos funkció automatikusan kikapcsolja a készüléket.

1. Szedje ki a ruhaneműt a doból.
2. Ellenőrizze, hogy a dob üres-e.



A szárítási fázis után tisztítsa meg a dobot, a tömitést és az ajtó belsejét egy nedves ruhával.

A  visszajelző megjelenik a kijelzőn emlékeztetésül, hogy tisztítsa meg a légszűrőt (olvassa el „A légszűrők tisztítása” c. szakaszt az „Ápolás és tisztítás” fejezetben).

13. MINDENNAPI HASZNÁLAT - KIZÁRÓLAG SZÁRÍTÁS

FIGYELMEZTETÉS!

Lásd a „Biztonság” című fejezetet.



A készülék automatikus mosó-szárító programokkal rendelkezik.

13.1 Előkészületek szárításhoz



1. A készülék bekapcsolásához nyomja meg a On/Off gombot néhány másodpercig.



Kizárólag szárítást végző programnál a kijelzőn nem jelenik meg a programhoz tartozó maximális töltet, valamint a ProSense számítási művelet inaktív.

2. Egyenként pakolja be a ruhadarabokat.
3. Fordítsa a programkapcsolót a szárítandó ruhadaraboknak megfelelő programra.
4. A mosás kikapcsolásához és kizárólag szárítás elvégzéséhez érintse meg kétszer a MODE gombot. Világít a Dry



visszajelző. A  és a  visszajelző megjelenik a kijelzőn.





Nagy mennyiségű ruhanemű szárításakor a jó szárítási eredmény elérése érdekében ügyeljen arra, hogy a ruhanemű ne legyen összehajtvá, és egyenletesen legyen a dobban elosztva.

13.2 Szárítás - Automatikus szárazsági fokozatok szerint

1. Annyiszor érintse meg a Auto Dry gombot, amíg a kijelzőn a megfelelő szárazsági fokozat meg nem jelenik. A kijelzőn a visszajelzők ennek megfelelően kezdenek világítani:

a.  =  **Vasaló-száraz:** pamut darabok;

b.  =  **Szekrény-száraz:** pamut és műszálas darabok;

c.  =  **Extra száraz:** pamut darabok.

A kijelző a szárítóprogram időtartamát mutatja.



A megfelelő hatékonyságú, kevesebb energiát fogyasztó és rövidebb időtartamú szárítás elérése érdekében a készülék nem engedi, hogy túl alacsony centrifugálási fordulatszámot válasszon a mosandó és szárítandó ruhadarabokhoz.

2. A program indításához a Start / Pause gombot érintse meg.

A  ajtó zárva visszajelző világítani, míg a folyamatban levő szakasz visszajelzője villogni kezd a kijelzőn.

A kijelzőn a programból hátralévő idő is látható.

13.3 Idővezérelt szárítás

1. Érintse meg többször a Time Dry gombot az időtartam megfelelő értékének beállításához (lásd az „Idővezérelt

szárítás” c. táblázatot a „Programok” fejezetben). A szárítási fokozat

visszajelzője kialszik, a  visszajelző pedig világítani kezd.

Az időzített szárítás minimális időtartama 15 perc.



A gomb minden egyes megérintésére az időtartam értéke 5 perccel nő. A kijelző az újonnan beállított időtartamot mutatja.

2. Érintse meg a Start / Pause gombot a program elindításához.

A  ajtó zárva visszajelző világítani, míg a folyamatban levő szakasz visszajelzője villogni kezd a kijelzőn.

A kijelzőn a programból hátralévő idő is látható.

13.4 Miután a szárítóprogram véget ért

- A készülék automatikusan leáll.
- A hangjelzések hallhatóak (ha engedélyezve vannak).
- A kijelzőn  jelenik meg.
- Kialszik a Start / Pause gomb visszajelzője. Eltűnik az ajtózár szimbólum .
- A készülék kikapcsolásához nyomja meg a On/Off gombot néhány másodpercig.



A program lejártá után néhány perccel az energiatakarékos funkció automatikusan kikapcsolja a készüléket.

1. Szedje ki a ruhaneműt a doból.
2. Ellenőrizze, hogy a dob üres-e.



A szárítási fázis után tisztítsa meg a dobot, a tömítést és az ajtó belsejét egy nedves ruhával.

A  visszajelző megjelenik a kijelzőn emlékeztetésül, hogy tisztítsa meg a légszűrőt (olvassa el „A légszűrők tisztítása” c. szakaszt az „Ápolás és tisztítás” fejezetben).

14. SZÖSZÖK A RUHANEMŰN

A mosási és/vagy szárító fázis során bizonyos típusú textilek, mint törlőruha, gyapjú, melegítőkendő szöszölhetnek.

Ezek a szöszök a következő ciklusban ráragadhatnak a ruhaneműkre.

Ez a kellemetlenség a munkaruha esetében nagyobb eséllyel áll fenn.

A ruhák szöszösödésének elkerülése érdekében:

- Világos színű textilek (különösen kéztörlő, gyapjú, melegítőkendő) mosása és szárítása után ne mosson sötét textileket, és fordítva.
- Az első mosás után szabad levegőn kitergetve szárítsa az ilyen textileket.
- Tisztítsa ki a vízleeresztő szűrőjét.
- A szárítási fázis után tisztítsa meg az üres dobot, a tömítést és az ajtó belsejét egy nedves ruhával.

A szöszök dobból való eltávolításához, folytassa az alábbi lépésekkel:

- Üritse ki a dobot.
- Tisztítsa meg a dobot, a tömítést és az ajtó belsejét egy nedves ruhával.
- Állítsa be az öblítési programot.
- A tisztító funkció bekapcsolásához nyomja meg egyszerre a Spin és a Quick gombot, amíg a kijelzőn meg nem jelenik a **CLE** felirat.
- A program elindításához érintse meg a Start / Pause gombot.



A készülék gyakori használata esetén rendszeresen futtassa le a **CLE** programot.

15. ÁPOLÁS ÉS TISZTÍTÁS



FIGYELMEZTÉS!

Lásd a „Biztonság” című fejezetet.

15.1 Rendszeres tisztítási ütemterv

A rendszeres tisztítással meghosszabbítható a készülék élettartama.

Minden ciklus után hagyja kissé nyitva az ajtót és a mosószer-adagoló rekeszt, hogy a levegő mozoghasson, és felszárítsa a készülék belsejében a nedvességet.

Ha a készüléket hosszabb ideig nem használja, zárja el a vízcsapot, és húzza ki a hálózati dugaszt a konnektorból.

Rendszeres tisztítási ütemterv (tájékoztató):

Vízkömentesítés	Évente kétszer
Karbantartó mosás	Havonta egyszer
Ajtótömítés tisztítása	Kéthavonta
A dob tisztítása	Kéthavonta

Szöszök eltávolítása a dobból	Havonta kétszer ¹⁾
Mosószer-adagoló tisztítása	Kéthavonta
Elsődleges levegőszűrő	Minden ciklus után
Másodlagos levegőszűrő	Ha a villog
A vízleeresztő szivattyú szűrőjének tisztítása	Évente kétszer
A befolyócsőben és a szelepen lévő szűrő tisztítása	Évente kétszer

¹⁾ Olvassa el a „Szöszök a ruhaneműn” fejezetet.

15.2 Idegen tárgyak eltávolítása



Üritse ki a zsebeket, és minden laza alkotóelemet kössön meg, mielőtt lefuttatja a ciklust.

Minden idegen tárgyat (pl. fémkapcsot, gombot, pénzérmét stb.) távolítsa el az ajtó tömítéséből, a szűrőkből és a dobból. Olvassa el az „Ajtó tömítés dupla ajkos tömítéssel”, „A dob tisztítása”, „A leeresztő szivattyú szűrőjének tisztítása” és „A vízbevezető cső és a szelepből levő szűrő tisztítása” c. szakaszokat. Legyen körültekintő a függönyökkel. Távolítsa el az akasztókat, és helyezze a függönyöket mosószákba vagy párnahuzatba. Szükség esetén forduljon a márkaszervizhez.

15.3 Külső tisztítás

Csak enyhe mosogatószerrel és meleg vízzel tisztítsa a készüléket. Hagyjon minden felületet megszáradni.

Ne használjon súrolószivacsot és semmilyen dörzshatású anyagot.

⚠ VIGYÁZAT!

Ne használjon alkoholt, oldószereket vagy vegyszereket.

⚠ VIGYÁZAT!

Ne tisztítsa a fémfelületeket klórtartalmú tisztítószerrel.

15.4 Vízkömentesítés



Ha a lakóhelyén a víz kemény vagy közepes keménységű, javasoljuk, hogy használjon vízlágyítót a mosógépekhez (alkalmi vízkömentesítés).

Rendszeresen ellenőrizze a dobot, hogy nem rakódott-e le rajta vízkő.



Mindig tartsa be a termék csomagolásán található útmutatásokat.

15.5 Karbantartó mosás

Az alacsony hőmérsékletű programok ismételt, hosszú időn keresztül történő használata a mosószer lerakódását, szőszmaradványokat és a baktériumok elszaporodását eredményezheti a dobben és az üstben.

A lerakódások eltávolításához és a készülék belsejének fertőtlenítéséhez rendszeresen (legalább havonta egyszer) futtasson le egy karbantartó mosást.

Egy kevés mosóporral, maximális hőmérsékleten futtasson le egy pamut mosására szolgáló programot vagy a drum-clean programot, ha rendelkezésre áll.

15.6 Az ajtó tömítése

A készüléket **öntisztító leeresztő rendszerrel** tervezték, mely lehetővé teszi a ruhákról leváló könnyű szőszök vízzel történő leeresztését. Rendszeresen vizsgálja meg a tömítést, és szükség esetén tisztítsa meg az alábbi ábrán leírtak szerint. Az érmék, gombok és egyéb kisméretű tárgyak a ciklus végén viszanyerhetők.

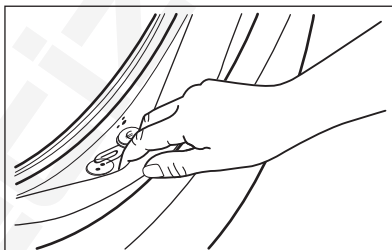

Szükség esetén tisztítsa meg ammóniatartalmú tisztítókrémmel, mely nem karcolja meg a tömítést.



Mindig tartsa be a termék csomagolásán található útmutatásokat.

15.7 A dob tisztítása

Rendszeresen ellenőrizze a dobot, hogy megakadályozza a nemkívánt lerakódások képződését.

Rozsdamentes acélhoz készült termékkel tisztítsa meg a dobot.



Mindig tartsa be a termék csomagolásán található útmutatásokat.

Ne tisztítsa a mosódobot savas vízkömentesítő szerrel, klórtartalmú súrolószerezrel vagy acélgypattal.

Alapos tisztítás:

1. Rozsdamentes acélhoz készült termékkel tisztítsa meg a dobot.
2. Üres dobbal, egy kevés mosóporral, magas hőmérsékleten futtasson le egy pamut mosására szolgáló rövid programot vagy a drum-clean programot, ha rendelkezésre áll.

15.8 A mosószer-adagoló tisztítása

A megszáradt mosószermaradványok vagy összezetsomósodott öblítőszer és/vagy penész mosószer-adagoló fiókban való megjelenésének megakadályozására kéthavonta végezze el az alábbi ábrákon ismertetett tisztítási eljárást:

1. Húzza ki a fiókot. A képen ábrázolt módon nyomja le a rögzítőelemet, majd húzza ki.

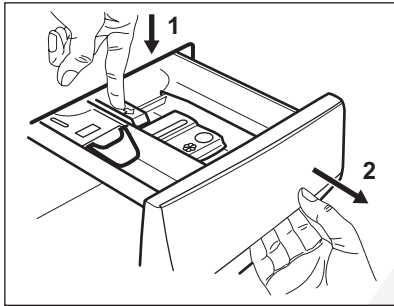

2. A tisztítás elősegítéséhez távolítsa el az adalékszereknek fenntartott rekesz felső részét. Ügyeljen arra, hogy az összes mosószermaradvány el legyen távolítva a nyílás felső és alsó részéből. Kisméretű kefével tisztítsa meg a nyílást.

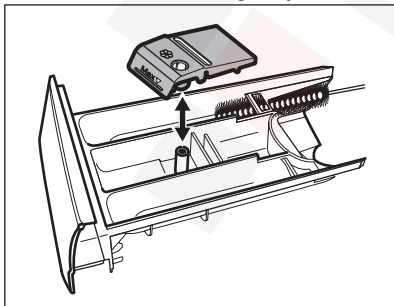

3. Mossa le meleg folyó víz alatt a mosószer-adagoló fiókot, hogy eltávolítsa az esetleges mosópor-lerakódásokat.

Tisztítás után helyezze vissza a felső részt a helyére.

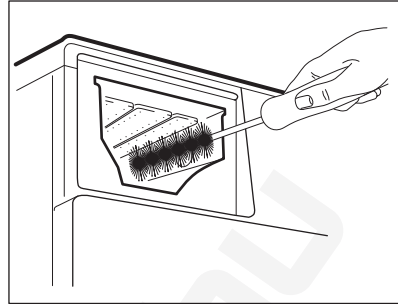

4. Illessze a mosószer-adagoló fiókot a vezetősínekbe, és tolja be. Futtasson le egy öblítési programot anélkül, hogy ruhaneműt tenne a dobbra.

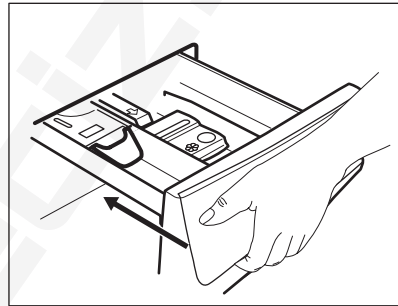

15.9 A levegőszűrők tisztítása

A levegőszűrők összegyűjtik a szöszöket. Normális jelenség, hogy a mosószárítógépben történő szárítás közben szöszök keletkeznek.

- Minden szárítási ciklus végén a visszajelző világít a kijelzőn, ami az elsődleges **légszűrő** megtisztítását javasolja (lásd az 1-5. ábrákat). Hangjelzések hallhatóak.
- Időnként a visszajelző villogással emlékezteti arra, hogy mindkét légszűrőt meg kell tisztítani: az **elsődleges légszűrőt** és a **másodlagos légszűrőt** (a másodlagos légszűrővel kapcsolatban lásd a 6-8. ábrákat). Hangjelzések hallhatóak.

A legjobb szárítási teljesítmény fenntartásához rendszeresen tisztítsa meg a

légszűrőket. Az eltömődött szűrők miatt a szárítási ciklusok hossza, ezzel együtt a készülék energiafogyasztása megnövekszik.

⚠ FIGYELMEZTETÉS!

Ne tisztítsa a szűrőket vízzel, így elkerülheti a műanyag szálak kijutását a természetes vizekbe. A szöszöket ürítse egy szemetesbe.

1. Nyomja meg az akasztót az elsődleges légszűrő kinyitásához.

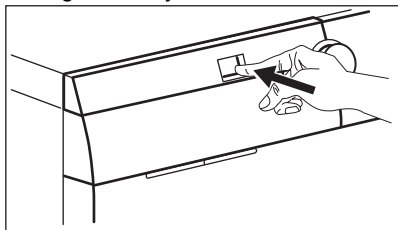

2. Húzza ki az elsődleges légszűrőt.

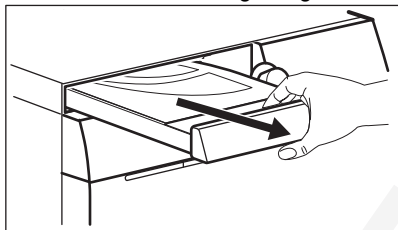

3. Felfele húzással nyissa ki az elsődleges légszűrő fedelét.

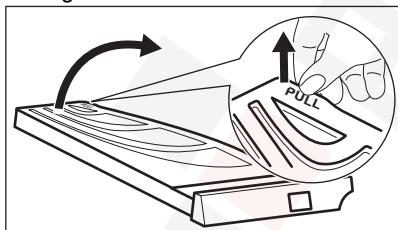

4. Kézvel tisztítsa meg az elsődleges légszűrőt, és szükség esetén használjon porszívót. A szöszöket ürítse egy szemetesbe.

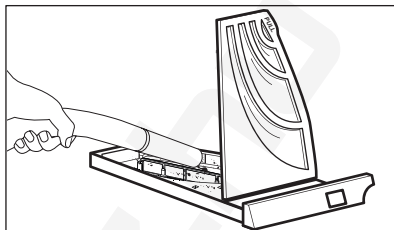
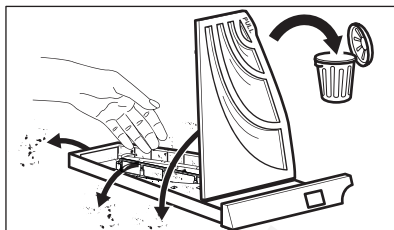

5. Csukja be az elsődleges légszűrő fedelét.

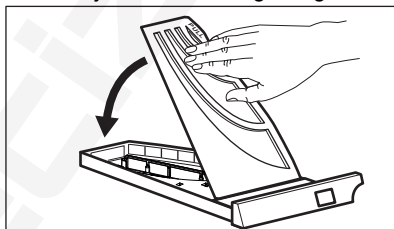

6. Húzza ki a másodlagos szűrőt.

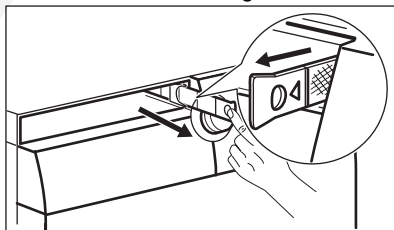

7. Kézvel tisztítsa meg a másodlagos légszűrőt, és szükség esetén használjon porszívót. A szöszöket ürítse egy szemetesbe.

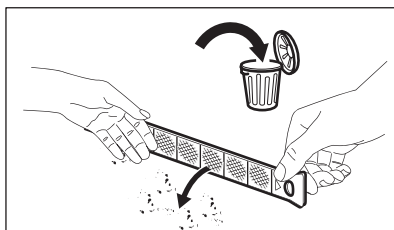

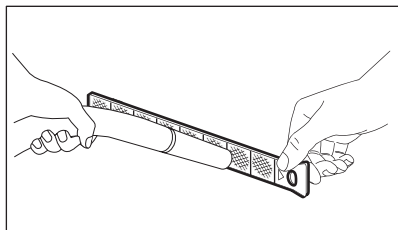

8. Helyezze vissza a másodlagos légszűrőt.

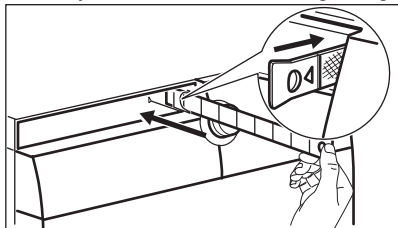

9. Helyezze vissza az elsődleges légszűrőt, és szorosan csukja be.

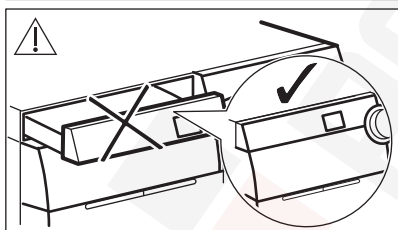
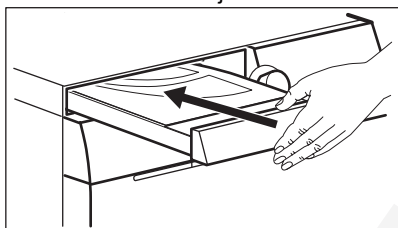

⚠ FIGYELMEZTETÉS!

Az elsődleges légszűrő rekeszének eltömődésétől mentesnek kell lennie.



Amennyiben csak mosásra használja a mosó-szárítógépet, normális jelenség, hogy némi páralecsapódás észlelhető az elsődleges légszűrőben.

15.10 A leeresztő szivattyú szűrőjének tisztítása

⚠ FIGYELMEZTETÉS!

Húzza ki a dugaszt a hálózati aljzatból.



Rendszeresen ellenőrizze a leeresztő szivattyú szűrőjét, hogy az tiszta-e.

A következő esetekben tisztítsa meg a leeresztő szivattyú szűrőjét:

- A készülék nem ereszt le a vizet.
- A dob nem forog.
- Szokatlan zaj hallható a készülékből, mivel a leeresztőszivattyú működését valami akadályozza.
- A kijelzőn **E20** riasztási kód látható.

⚠ FIGYELMEZTETÉS!

- Ne vegye ki a szűrőt, amíg működik a készülék.
- Ne tisztítsa a szivattyút, ha forró a készülékben lévő víz. Várja meg, amíg a víz kihűl.

⚠ FIGYELMEZTETÉS!

A szősz eltávolításához lefuttatott minden egyes **CLE** speciális tisztítóprogram után tisztítsa meg a leeresztő szűrőt.

A szivattyú szűrőjének tisztításához járjon el az alábbi ábrákon ismertetett módon:

Tartson kéznél egy rongyot, amivel felitathatja a vizet, amely a szűrő eltávolításakor távozhat a készülékből.

1. Nyissa ki a szivattyú fedelét.

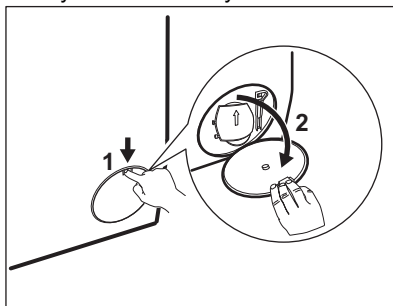

2. A kifolyó víz felfogására tegyen egy megfelelő edényt a leeresztőszivattyú szerelőnyílása alá.
3. Nyissa ki lefelé a szűrőkamra fedelét. Tartson kéznél egy rongyot, amivel felitathatja a vizet, amely a szűrő eltávolításakor távozhat a készülékből.

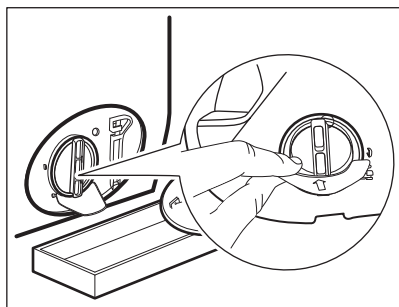

4. Forgassa el balra 180 fokkal a szűrőt, de még ne vegye ki. Hagyja, hogy kifolyjon a víz.

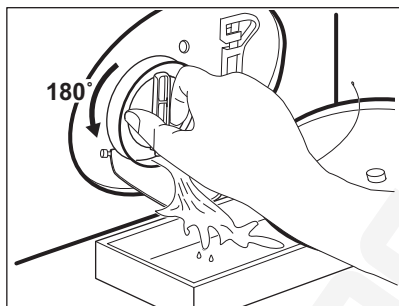

5. Amikor a tál megtelt vízzel, csavarja vissza szűrőt, és ürítse ki a tálat.
6. A 4. és 5. lépéseket addig ismételje, amíg nem folyik több víz ki a készülékből.
7. Fordítsa el balra a szűrőt az eltávolításhoz.

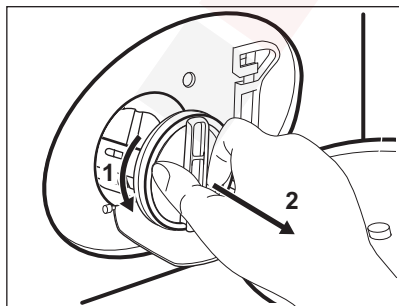

8. Szükség esetén távolítsa el a szöszöket és egyéb tárgyakat a szűrő nyílásából.
9. Ellenőrizze, hogy el lehet-e fordítani a szivattyú lapátkerekét. Ha nem forgatható, forduljon a márkaszervizhez.

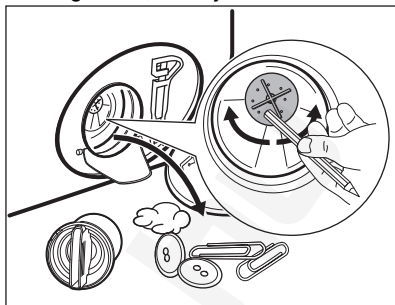

10. Tisztítsa ki a szűrőt a vízcsap alatt.

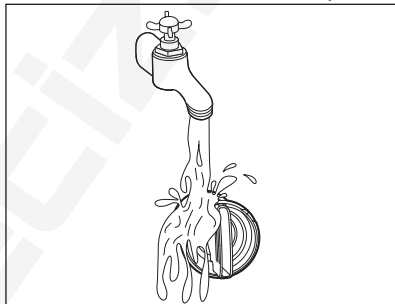

11. Szerelje vissza a szűrőt a speciális vezetőelembe az óramutató járásával megegyező irányba történő elforgatással. Ellenőrizze, hogy megfelelően meghúzták-e a szűrőt, hogy megelőzze a szivárgást.

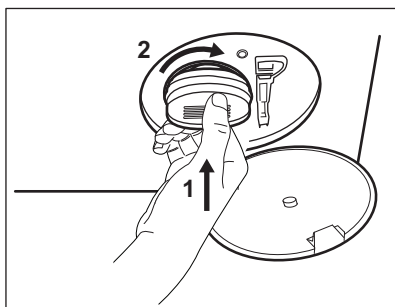

12. Zárja be a szivattyú fedelét.

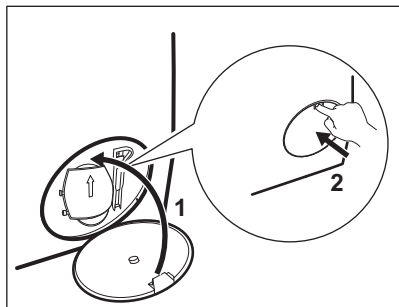

Amikor vészleeresztési eljárással engedi le a vizet, akkor ismét be kell kapcsolnia a leeresztőrendszert:

- a. Öntsön 2 liter vizet a mosószer-adagoló főmosási rekeszébe.
- b. A víz leeresztéséhez indítsa el a programot.

15.11 A befolyócső és a szelep szűrőjének tisztítása.

A szűrők tisztítására lehet szükség, ha:

- A készülék nem tölt be vizet.
- A készülék hosszú ideig tölti be a vizet.
- A Start / Pause gomb jelzőfénye villog, és ezzel kapcsolatos figyelmeztetés látható a kijelzőn. Lásd a „Hibaelhárítás” című fejezetet.

Javasoljuk, hogy a befolyócső és a szelep szűrőjét egyaránt tisztítsa meg évente kétszer, hogy eltávolítsa az idők során lerakódott szennyeződéseket. A szűrők tisztításához járjon el az alábbi ábrákon ismertetett módon:

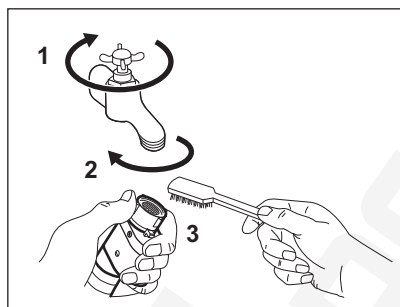

- Zárja el a vízcsapot.
- Vegye le a vízbevezető csövet a vízcsapról.
- Tisztítsa meg a vízbevezető cső szűrőjét egy merev kefével.

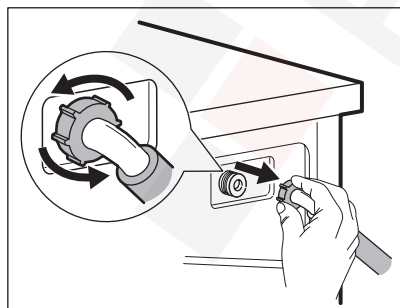

- Távolítsa el a készülék mögötti vízbevezető csövet.

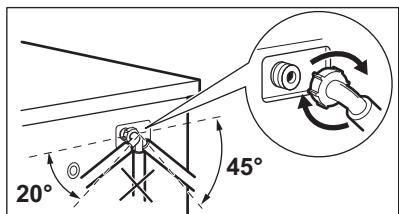
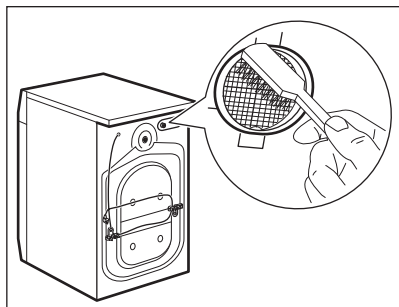

- Tisztítsa meg a szelepban lévő szűrőt egy merev kefével vagy egy ruhával.

- Szerelje vissza a vízbevezető csövet. A szivárgások megelőzése érdekében győződjön meg arról, hogy a csatlakozások szorosak.
- Nyissa meg a vízcsapot.

15.12 Vészlefolyó

Amennyiben a készülék nem ereszt le a vizet, végezze el „A leeresztő szivattyú szűrőjének tisztítása” c. részben leírt eljárást. Szükség esetén tisztítsa meg a szivattyút.

Amikor vészleeresztési eljárással engedi le a vizet, akkor ismét meg kell kapcsolnia a leeresztőrendszert:

1. Öntsön 2 liter vizet a mosószer-adagoló főmosási rekeszébe.
2. A víz leeresztéséhez indítsa el a programot.

15.13 Fagyveszély

Ha olyan helyen van a készülék elhelyezve, ahol 0 °C környékén vagy alatta lehet a hőmérséklet, akkor engedje ki a megmaradt vizet a befolyócsőből és a leeresztő szivattyúból.

1. Húzza ki a hálózati csatlakozódugót a konnektorból.
2. Zárja el a vízcsapot.
3. Tegye a befolyócső két végét egy tartályba, és hagyja a csőből kifolyni a vizet.
4. Üritse ki a leeresztő szivattyút. Tekintse át a vészleeresztési eljárást.
5. Amikor üres a vízszivattyú, akkor szerelje ismét vissza a befolyócsövet.

FIGYELMEZTETÉS!

Mielőtt ismét használni kezdi a készüléket, győződjön meg arról, hogy a hőmérséklet 5 °C-nál magasabb, és a víz a csapon átáramlik.

A gyártó nem vállal felelősséget az alacsony hőmérsékletek miatt keletkező károkról.

16. FOGYASZTÁSI ÉRTÉKEK

16.1 Bevezetés



A készülékhez mellékelt energiahatékonysági címkén található QR-kód a készülék EU EPREL adatbázisban szereplő teljesítményével kapcsolatos adatokra mutató hivatkozást tartalmaz. A későbbi tájékozódás érdekében őrizze meg az energiahatékonysági címkét a használati útmutatóval és a készülékhez mellékelt minden egyéb dokumentummal együtt. Ugyanezek az adatok az EPREL adatbázisban is megtalálhatók a <https://eprel.ec.europa.eu> hivatkozás, továbbá a készülék adattábláján levő modellnév és termékszám segítségével.

16.2 Az Európai Bizottság 2019/2023/ rendelete és a 834/2023 ukrán rendelet szerint

Csak mosás

Eco 40-60 program	kg	kWh	Liter	óó:pp	% 1)	°C	ford./ perc ²⁾
Teljes töltet	9.0	0.820	55.0	03:40	53.00	35.0	1351
Fél töltet	4.5	0.540	45.0	02:35	53.00	33.0	1351
Negyed töltet	2.5	0.185	38.0	02:30	54.00	23.0	1351

1) Maradék nedvesség a centrifugálási fázis befejezésekor. Minél nagyobb a centrifugálás fordulatszáma, annál erősebb a zaj, és annál kevesebb a maradék nedvesség.

2) Maximális centrifugálási fordulatszám.

Mosási és szárítási ciklus

Eco 40-60 program és Szekrényszárz fokozat	kg	kWh	Liter	óó:pp	% 1)	°C	ford./ perc ²⁾
Teljes töltet	6	2.460	52.0	08:50	0.00	30.0	1351
Fél töltet	3	1.455	42.0	05:45	0.00	28.0	1351

1) Maradék nedvesség a centrifugálási fázis befejezésekor. Minél nagyobb a centrifugálás fordulatszáma, annál erősebb a zaj, és annál kevesebb a maradék nedvesség.

2) Maximális centrifugálási fordulatszám.

Energiafogyasztás a különböző üzemmódokban

Ki (W)	Készenlét (W)	Késleltetett indítás (W)
0.50	0.50	4.00

Időtartam a kikapcsolásig/készenlét üzemmódig maximum 15 perc.

16.3 Normál programok - Csak mosás



Ezek az értékek csak tájékoztató jellegűek.

Program	kg	kWh	Liter	óó:pp	% 1)	°C	ford./ perc ²⁾
Cottons ³⁾ 95 °C	9.0	2.700	90.0	04:05	52.00	85.0	1400
Cottons 60 °C	9.0	1.600	85.0	03:50	52.00	55.0	1400
Cottons ⁴⁾ 20 °C	9.0	0.350	85.0	03:00	52.00	20.0	1400
Synthetics 40 °C	4.0	0.800	55.0	02:15	35.00	40.0	1200
Delicates ⁵⁾ 30 °C	2.0	0.400	60.0	01:05	35.00	30.0	1200
Wool 30 °C	1.5	0.300	65.0	01:05	30.00	30.0	1200

1) Maradék nedvesség a centrifugálási fázis befejezésekor. Minél nagyobb a centrifugálás fordulatszáma, annál erősebb a zaj, és annál kevesebb a maradék nedvesség.

2) A centrifugálási fordulatszám referencia visszajelzője.

3) Erősen szennyezett szövetek mosásához alkalmas.

4) Enyhén szennyezett pamut, műszálás és kevertszálás anyagok mosásához alkalmas.

5) Gyors mosási ciklusként is használható enyhén szennyezett ruhaneműhöz.

16.4 Normál programok - Mosás és szárítás



Ezek az értékek csak tájékoztató jellegűek.

Program	kg	kWh	Liter	óó:pp	% 1)	°C	ford./ perc ²⁾
Synthetics 40 °C	4.0	2.050	55.0	05:50	1.00	40.0	1200

1) Maradék nedvesség a centrifugálási fázis befejezésekor. Minél nagyobb a centrifugálás fordulatszáma, annál erősebb a zaj, és annál kevesebb a maradék nedvesség.

2) A centrifugálási fordulatszám referencia visszajelzője.

17. HIBAELHÁRÍTÁS

⚠ FIGYELMEZTETÉS!

Lásd a „Biztonság” című fejezetet.

17.1 Riasztási kódok és a lehetséges hibák

A készülék nem indul el vagy megáll működés közben. Először próbálja meg kiküszöbölni a hibát (lásd a táblázatokat).

⚠ FIGYELMEZTETÉS!

Bármilyen ellenőrzés előtt kapcsolja ki a készüléket.

Bizonyos hibák esetén a kijelzőn hibakód jelenik meg, és a Start /

Pause  **gomb folyamatosan villoghat:**



Ha a készülékbe túl sok ruhát helyezett, vegyen ki néhány ruhadarabot a dobból és/vagy tartsa csukva az ajtót, és közben tartsa megérintve a Start / Pause gombot, amíg a  visszajelző villogása meg nem szűnik (lásd az alábbi ábrát).

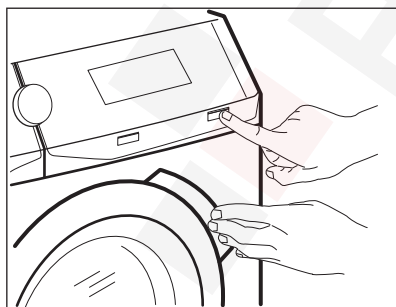

Probléma

Lehetséges megoldás

E10

A készülék nem tölti be megfelelően a vizet.

- Győződjön meg róla, hogy a vízvételi csap nyitva van.
- Győződjön meg róla, hogy a vízvételi forrásban lévő víznyomás nem túl alacsony-e. Az erre vonatkozó információkat a helyi vízügyi hatóságoktól szerezheti be.
- Győződjön meg róla, hogy a vízvételi csap nincs eldugulva.
- Ellenőrizze, hogy a vízbefolyó cső nincs-e megcsavarodva, megsérülve vagy megtörve.
- Ellenőrizze, hogy a vízbefolyó cső csatlakozása megfelelő.
- Győződjön meg róla, hogy a bemeneti tömlő és a szelep szűrője nincs eltömődve. Nézze meg az „Ápolás és tisztítás” című részt.

E20

A készülék nem eresztí le a vizet.

- Győződjön meg róla, hogy a szifon nincs eltömődve.
- Ellenőrizze, hogy a vízleeresztő cső nincs-e megcsavarodva vagy megtörve.
- Győződjön meg róla, hogy a lefolyószűrő nincs eldugulva. Szükség esetén tisztítsa a szűrőt. Nézze meg az „Ápolás és tisztítás” című részt.
- Ellenőrizze, hogy a vízleeresztő cső csatlakozása megfelelő.
- Állítsa be a szivattyúzás programot, ha leeresztő fázis nélküli programot választ.
- Állítsa be a szivattyúzás programot, ha olyan opciót választ, amelynek a végén a víz a dobban marad.

E40

A készülék ajtaja nyitva van, vagy nincs megfelelően becsukva.

- Ellenőrizze, hogy az ajtó megfelelően be van-e zárva.

E91

Belső hiba. Nincs kommunikáció a készülék elektronikus részegységei között.

- A program nem fejeződött be megfelelően, vagy a készülék túl korán leállt. Kapcsolja ki, majd kapcsolja be újra a készüléket.
- Ha a riasztási kód ismét megjelenik, forduljon a márkaszervizhez.

EKO

A hálózati feszültség ingadozik.

- Várja meg, hogy a feszültségingadozás megszűnjön.

EFO

A túlcsondulásgátló bekapcsolt.

- Válassza le a készüléket az elektromos hálózatról, és zárja el a vízcsapot. Forduljon a márkaszervizhez.



: ellenőrizze a levegőszűrőt.

- Ügyeljen arra, hogy a légszűrő tisztítása megtörténjen.

Ha a kijelző a fentiekől eltérő hibakódot mutat, kapcsolja ki, majd be a készüléket. Ha a probléma továbbra is fennáll, forduljon a márkaszervizhez.

A készülék egyéb hibája esetén, a lehetséges megoldáshoz, nézze át az alábbi táblázatot.

Probléma	Lehetséges megoldás
A program nem indul el.	<ul style="list-style-type: none"> • Győződjön meg róla, hogy a hálózati csatlakozó csatlakoztatva van a hálózati aljzathoz. • Ellenőrizze, hogy az ajtó megfelelően be van-e zárva. • Győződjön meg róla, hogy nincs kioldott biztosíték a biztosítékdobozban. • Ellenőrizze, hogy megérintette-e a Start / Pause  gombot. • Ha időkésleltetés van beállítva, törölje azt, vagy várja meg a visszaszámolás befejeződését. • Kapcsolja ki a Gyerekzár funkciót, ha az be van kapcsolva. • Ellenőrizze a kiválasztott programnál a választógomb helyzetét.
A készülék megtelik vízzel, majd azonnal leereszti azt.	<ul style="list-style-type: none"> • Ellenőrizze, hogy a vízleeresztő tömlő a megfelelő pozícióban van-e. Lehetséges, hogy kifolyócső túl alacsonyan helyezkedik el. Olvassa el az „Üzembe helyezési utasítás” című részt.
A centrifugálási szakasz nem működik, vagy a mosási ciklus szokatlanul sokáig tart.	<ul style="list-style-type: none"> • Állítsa be a centrifugálás programot. • Győződjön meg róla, hogy a lefolyószűrő nincs eldugulva. Szükség esetén tisztítsa a szűrőt. Nézze meg az „Ápolás és tisztítás” című részt. • Rendezze el kézzel a dob tartalmát, majd indítsa újra a centrifugálási szakaszt. Elképzelhető, hogy a fennakadást egyensúlyproblémák okozzák.
Víz van a padlón.	<ul style="list-style-type: none"> • Győződjön meg róla, hogy a vízcsövek szorosan csatlakoznak és nincs vízszivárgás. • Ügyeljen arra, hogy a vízbevezető tömlő és a lefolyócső ne legyen sérült. • Ügyeljen arra, hogy a megfelelő mosószert és abból is a megfelelő mennyiséget használja.
Nem lehet kinyitni a készülék ajtaját.	<ul style="list-style-type: none"> • Ellenőrizze, hogy nem választott-e olyan mosási programot, melynél a ciklus végén a víz a dobban marad. • Győződjön meg róla, hogy a mosási program befejeződött. • Állítsa be a szivattyúzás vagy centrifugálás programot, ha víz van a dobban. • Ellenőrizze, hogy a készülék kap-e tápfeszültséget. • Ezt a jelenséget a készülék hibája okozhatja. Forduljon a márkaszervizhez.
A készülékből szokatlan zajok hallatszanak, valamint rázkódiók.	<ul style="list-style-type: none"> • Győződjön meg róla, hogy a készülék vízszintesen áll. Olvassa el az „Üzembe helyezési utasítás” című részt. • Győződjön meg róla, hogy a csomagolást és/vagy a szállítócsavarokat eltávolították. Olvassa el az „Üzembe helyezési utasítás” című részt. • Adjon még több ruhaneműt a dob tartalmához. Elképzelhető, hogy a töltet túl kicsi.
A program végrehajtása során a program időtartama nő vagy csökken.	<ul style="list-style-type: none"> • A ProSense System képes a program időtartamának beállítására a ruhanemű típusának és mennyiségének megfelelően. További részletekért olvassa el „A ProSense System töltetérzékelés” c. szakaszt a „Napi használat” című fejezetben.
A mosási eredmény nem kielégitő.	<ul style="list-style-type: none"> • Növelje a mosószert mennyiségét, vagy használjon más típusú mosószert. • Használjon speciális termékeket a makacs foltok eltávolításához, mielőtt a gépbe tenné a ruhákat. • Győződjön meg arról, hogy a megfelelő hőmérsékletet választja. • Csökkentse a dob töltetét.

Probléma	Lehetséges megoldás
Túl sok hab képződik a dobban mosás közben.	<ul style="list-style-type: none"> • Csökkentse a mosószer mennyiségét, illetve a tabletták vagy egyadagos mosószeresek számát.
A mosási ciklus után mosószermaradványok találhatóak a adagolófiókban.	<ul style="list-style-type: none"> • Ellenőrizze, hogy a tereőlapp megfelelő helyzetű-e (FELFELÉ álljon mosópornál, LEFELÉ álljon folyékony mosószernél). • Ellenőrizze, hogy a mosószer-adagolót a jelen használati utasításban leírtaknak megfelelően használta-e.
A Gőzölő program után a ruhák kissé nedvesek.	Ellenőrizze, hogy megfelelően ki van-e szintezve a készülék. A készülék lábának állításával tudja megemelni vagy süllyeszteni a készüléket. <ul style="list-style-type: none"> • Fordítsa a vízcsapot nyitott állásba. • Győződjön meg róla, hogy a levegőszűrők nincsenek eldugulva. Ellenőrizze az elsődleges és másodlagos levegőszűrőket. • Győződjön meg róla, hogy a lefolyószűrő nincs eldugulva. • Csökkentse a töltet mennyiségét. • Győződjön meg róla, hogy a helyes ciklust állította be; szükség esetén adjon meg ismét egy rövidebb szárítási időt.
A készülék nem szárít vagy nem szárít kielégítően.	<ul style="list-style-type: none"> • Győződjön meg róla, hogy a légszűrők megfelelően tiszták. • Győződjön meg róla, hogy a ruhatöltet nem lépi túl a kiválasztott programhoz megengedett töltetet. • Győződjön meg róla, hogy a helyiség hőmérséklete a megfelelő tartományba esik-e.
A szárítási ciklus túl hosszú.	<ul style="list-style-type: none"> • Győződjön meg róla, hogy a légszűrők megfelelően tiszták. • Győződjön meg róla, hogy a ruhatöltet nem lépi túl a kiválasztott programhoz megengedett töltetet. • Győződjön meg róla, hogy a helyiség hőmérséklete a megfelelő tartományba esik-e.
A ruhák teli vannak különböző színű szöszökkel.	<p>A korábbi ciklusban mosott ruhák eltérő színű szöszöket eredményeztek:</p> <ul style="list-style-type: none"> • A szárítási szakasz segít a szöszök mennyiségének csökkentésében. • Tisztítsa meg a ruhákat egy szöszeltávolítóval. <p>Ha a dobban túlzott mennyiségű szösz van, további részletekért olvassa el a „Szöszök a ruhaneműn” c. szakaszt.</p>

Ellenőrzés után kapcsolja be a készüléket. A program a megszakítás pillanatától indul tovább.

Ha a probléma ismét jelentkezik, akkor forduljon a márkaszervizhez.

A márkaszerviz számára szükséges adatok az adattáblán találhatóak.

18. GYORS ÚTMUTATÓ

18.1 Mindennapi használat

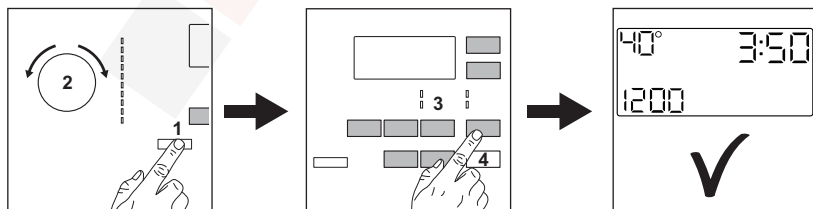

- Csatlakoztassa a hálózati csatlakozót a hálózati aljzathoz.

- Nyissa meg a vízcsapot.

- Nyomja meg a **On/Off** ① gombot a készülék bekapcsolásához (1).
- Fordítsa el a programválasztó gombot a kívánt program beállításához (2).
- Válassza ki a szükséges kiegészítő funkciókat a megfelelő érintőgombok segítségével (3).
- Helyezze a szennyes ruhát egyenként a dobba, de ne lépje túl az ajánlott maximum terhet. Tegye be az ajtót és bizonyosodjon meg róla, hogy nincs szennyes ruha az ajtó és a tömítés között.

- Öntse a mosószert és egyéb kezelőanyagot a mosószert-adagoló megfelelő részébe.
- A program elindításához érintse meg a **Start / Pause** ④ gombot (4).
- A gép elindul.
- A program végén vegye ki a szennyes ruhát.
- Nyomja meg a **On/Off** ① gombot a készülék kikapcsolásához.

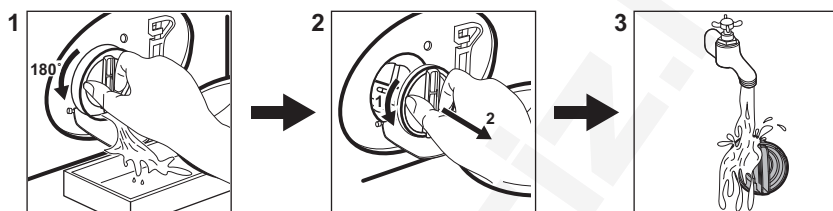

18.2 A leeresztő szivattyú szűrőjének tisztítása



Rendszeresen tisztítsa a szűrőt, különösen akkor, ha a **E20** figyelmeztető kód megjelenik a kijelzőn.

18.3 Programok

Programok	Töltet	Termékleírás
Eco 40-60	9.0 kg ¹⁾ 6 kg ²⁾	Fehér és színes pamut. Normál mértékben szennyezett ruhaneműk.
Cottons	9.0 kg	Fehér és színes pamut.
Synthetics	4.0 kg	Műszálas vagy kevertszál aszövetek.
NonStop 3h/3kg	3.0	Kevertszál aszövetek (pamut és műszál aszövetek). Teljes program 3 kg ruhanemű egy menetben történő mosásához és szárításához. A program időtartama mindössze 3 óra.
Delicates	2.0 kg	Kényes textil, pl. akril, viszkóz és poliészter.
Silk	0.5	Gépben és kézzel mosható selyem és egyéb kényes ruhanemű. A dob mozgása annyira gyengéd, hogy még a legkényesebb ruhanemű kezelése is lehetséges. A gyűrődés csökkentése érdekében futtasson teljes mosási és szárítási ciklust.
 Wool/Handwash	1.5 kg	Gépben mosható gyapjú, kézzel mosható gyapjú és kényes ruhanemű.

Programok	Töltet	Termékleírás
 Outdoor	2.0 kg ³⁾ 1.0 kg ⁴⁾	Korszerű szabadtéri sportruházat.
 Steam	1.0 kg	Gőzölő program pamut, műszálás és kényes darabokhoz.
Rinse	9.0 kg	Minden ruhaanyaghoz, a nagyon kényes ruhaneműk és gyapjú kivételével. Program öblítéshez és centrifugáláshoz.

1) Mosási program. Ez a program 40 °C-on alkalmas a normál szennyezettségű, 40 °C-on és 60 °C-on mosható pamut ruhaneműk ugyanazon ciklusban történő együttes mosására.



A ruhaneműben kialakult hőmérsékletre, a program időtartamára és egyéb adatokra vonatkozó tájékoztatás a „Fogyasztási értékek” c. fejezetben található.



Az energiafogyasztás tekintetében általában azok a leghatékonyabb programok, melyek alacsonyabb hőmérsékleten és hosszabb időtartammal működnek.

2) Szárítási programok. **Az Európai Bizottság 2019/2023/ rendelete és a 834/2023 ukrán rendelet szerint.** Ez a program alapértelmezett hőmérsékleten és centrifugálási sebességen, mosás és szárítás üzemmódban, 6 kg névleges töltettel és Szekrényszárász fokozattal végzi a mosási és szárítási ciklust, és alkalmas a normál szennyezettségű, 40 °C-on és 60 °C-on mosható pamut ruhaneműk ugyanazon ciklusban történő együttes mosására, és a szárítási szakasz után a ruhanemű azonnal szekrényben tárolható.

3) Mosási program.

4) Mosási program és vízlepergető fázis.

Az egyes programokhoz megfelelő mosószerek

Program	Univerzális mosópor ¹⁾	Univerzális folyékony mosószert	Folyékony mosószert színes ruhadarabokhoz	Kényes gyapjú ruhadarabok	Speciális
Eco 40-60	▲	▲	▲	--	--
Cottons	▲	▲	▲	--	--
Synthetics	▲	▲	▲	--	--
NonStop 3h/3kg	--	▲	▲	--	--
Delicates	--	--	--	▲	▲
Silk	--	--	--	▲	▲
 Wool/Hand-wash	--	--	--	▲	▲
 Outdoor	--	--	--	▲	▲

1) 60 °C-nál magasabb hőmérsékleten mosópor használata javasolt.

▲ = Ajánlott

-- = Nem ajánlott

18.4 Mosószer fajtája és mennyisége.

- Csak mosógépek számára készült mosószereket és vegyi árukat használjon. Elsősorban tartsa be ezeket az általános szabályokat:
 - univerzális, valamennyi anyagfajta pushover mosóport használjon, a kényes szövetek kivételével. Fehér darabokhoz és a ruhanemű fertőtlenítéséhez használjon fehérítőt tartalmazó mosóport,
 - valamennyi anyagfajtaéhoz, elsősorban az alacsony hőfokú (max. 60 °C-os) programokhoz való folyékony mosószerek (és az egyadagos mosószerek is), illetve csak gyapjú mosására szolgáló speciális mosószerek.
- Ne keverje a különböző fajtájú mosószereket.
- Használjon kevesebb mosószert, ha:
 - kevés ruhanemű mos,
 - a ruhanemű enyhén szennyezett,
 - a mosás során sok hab képződik.
- Ha mosószertablettát vagy -kapszulát használ, azt mindig a dobba tegye, ne a mosószertartályba, és kövesse a gyártó útmutatásait.

Az elégtelen mennyiségű mosószert az alábbiakat okozhatja:

- a mosás eredménye nem kielégítő,
- a ruhatörlés elszürkül,
- a ruhák zsírosak maradnak,
- penész jelenik meg a készülékben.

A túlzott mennyiségű mosószert az alábbiakat okozhatja:

- habzás,
- csökkent mosóhatás,
- nem megfelelő öblítés,
- nagyobb környezetterhelés.

18.5 Rendszeres tisztítási ütemterv

A rendszeres tisztítással meghosszabbítható a készülék élettartama.

Minden ciklus után hagyja kissé nyitva az ajtót és a mosószertartály rekeszt, hogy a levegő mozoghasson, és felszárítsa a készülék belsejében a nedvességet.

Ha a készüléket hosszabb ideig nem használja, zárja el a vízcsapot, és húzza ki a hálózati dugaszt a konnektorból.

Rendszeres tisztítási ütemterv (tájékoztató):

Vízkömentesítés	Évente kétszer
Karbantartó mosás	Havonta egyszer
Ajtótömítés tisztítása	Kéthavonta
Dobtisztítás	Kéthavonta
Szöszök eltávolítása a dobból	Havonta kétszer
Mosószertartály tisztítása	Kéthavonta
Elsődleges levegőszűrő	Minden ciklus után
Másodlagos levegőszűrő	Ha a  villó
A vízleeresztő szivattyú szűrőjének tisztítása	Évente kétszer
A befolyócsőben és a szelepleben lévő szűrő tisztítása	Évente kétszer

Rendszeresen ellenőrizze a dobot, hogy nem rakódott-e le rajta vízkő. Javasoljuk, hogy időnként futtasson le egy ciklust üres dobbal és vízkömentesítő termékkel.

Idegen tárgyak eltávolítása



Úritse ki a zsebeket, és minden laza alkotóelemet kössön meg, mielőtt lefuttatja a ciklust.

Minden idegen tárgyat (pl. fémkapcsot, gombot, pénzérmét stb.) távolítsa el az ajtótömítésből, a szűrőkből és a dobból. Szükség esetén forduljon a márkaszervizhez.

Az ajtó tömítése

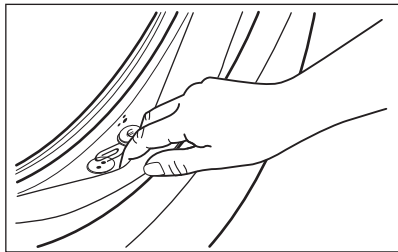

A készüléket **öntisztító leeresztő rendszerrel** tervezték, mely lehetővé teszi a ruhákról leváló könnyű szöszök vízzel történő leeresztését. Rendszeresen vizsgálja meg a tömítést, és szükség esetén tisztítsa meg az alábbi ábrán leírtak szerint. Az érmék, gombok és egyéb kisméretű tárgyak a ciklus végén viszanyerhetők.



Szükség esetén tisztítsa meg ammóniatartalmú tisztítókrémmel, mely nem karcolja meg a tömítést.

Szükség esetén távolítsa el a szöszöket és egyéb tárgyakat a szűrő nyílásából.

19. KÖRNYEZETVÉDELMI TUDNIVALÓK

Hasznosítsa újra a szimbólummal ellátott anyagokat . A csomagolást az újrahasznosítás érdekében tegye a megfelelő konténerekbe. Segítsen a környezet és az emberi egészség védelmében az elektromos és elektronikus készülékek hulladékának újrahasznosításával. Ne dobja ki a szimbólummal ellátott készülékeket  a

háztartási hulladékkal. Juttassa el a terméket a helyi újrahasznosító létesítménybe, vagy vegye fel a kapcsolatot a helyi önkormányzati szervvel.

Electrolux Lehel Kft.
1133 Budapest
Váci út 80.

Esiet sveicināti AEG pasaulē! Pateicamies jums, ka iegādājāties mūsu ierīci.



Atbilstoši mūsu ilgtspējīguma mērķiem mēs samazinām papīra daudzumu un nodrošinām lietošanas instrukcijas tiešsaistē. Atrodiet pilno lietošanas instrukciju vietnē aeg.com/manuals



Saņemiet lietošanas ieteikumus un brošūras, traucējumu novēršanas, servisa un remonta informāciju vietnē aeg.com/support



Iegādājieties savai ierīcei papildpiederumus, vienreizējas lietošanas materiālus un oriģinālās rezerves daļas vietnē aeg.com/shop

Izmaiņu tiesības rezervētas.

SATURS

1. DROŠĪBAS NORĀDĪJUMI.....	208
2. DROŠĪBAS NORĀDĪJUMI.....	212
3. PRODUKTA APRAKSTS.....	214
4. TEHNISKIE DATI.....	215
5. UZSTĀDĪŠANA.....	215
6. VADĪBAS PANELIS.....	221
7. CENTRĀLĀ POGAS UN TAUSTIŅI.....	223
8. PROGRAMMAS.....	226
9. PIRMS PIRMĀS LIETOŠANAS.....	233
10. IESTATĪJUMI.....	233
11. IKDIENAS LIETOŠANA.....	234
12. IKDIENAS LIETOŠANA — MAZGĀŠANA UN ŽĀVĒŠANA.....	239
13. IKDIENAS LIETOŠANA — TIKAI ŽĀVĒŠANA.....	240
14. APĢĒRBU PŪKAS.....	242
15. APKOPE UN TĪRĪŠANA.....	242
16. PATĒRIŅA DATI.....	250
17. TRAUCĒJUMMEKLĒŠANA.....	252
18. ĪSĀ PAMĀCĪBA.....	256
19. AR VIDĪ SAISTĪTI APSVĒRUMI.....	260

1. ⚠ DROŠĪBAS NORĀDĪJUMI



Pirms ierīces uzstādīšanas un lietošanas rūpīgi izlasiet pievienotos norādījumus.

Ražotājs neatbild par savainojumiem un bojājumiem, kas radušies ierīces nepareizas uzstādīšanas vai izmantošanas rezultātā. Vienmēr glabājiet šīs instrukcijas drošā, pieejamā vietā, lai tās varētu izmantot nākotnē.

1.1 Bērnu un īpaši jūtīgu personu drošība

BRĪDINĀJUMS!

Pastāv nosmakšanas, traumu vai pastāvīgas invaliditātes risks.

- Šo ierīci drīkst izmantot bērni no 8 gadu vecuma un cilvēki ar ierobežotām fiziskām, sensorām vai garīgām spējām vai pieredzes un zināšanu trūkumu atbildīgas personas uzraudzībā vai, ja tie ir informēti par ierīces drošu lietošanu un izprot potenciālos riskus.
- Bērniem vecumā no 3–8 gadiem un personām ar ļoti plašu un sarežģītu invaliditāti jāliedz piekļuve ierīcei, ja vien tie netiek pastāvīgi uzraudzīti.
- Neļaujiet bērniem trīs gadu vecumu nerasniegušiem bērniem tuvoties ierīcei, ja vien viņi netiek pastāvīgi uzraudzīti.
- Mazi bērni jāuzrauga, lai tie nespēlētos ar ierīci.
- Neļaujiet bērniem tuvoties iepakojumam un atbrīvojieties no tā pienācīgā veidā.
- Glabājiet mazgāšanas līdzekļus bērniem nepieejamās vietās.
- Neļaujiet bērniem atrasties ierīces tuvumā, ja ir atvērtas ierīces durvis.
- Ja ierīcei ir bērnu drošības ierīce, tā jāaktivizē.
- Bērni nedrīkst tīrīt ierīci un veikt tās apkopi bez uzraudzības.

1.2 Vispārīgā drošība

- Šī ierīce ir paredzēta lietošanai mājas apstākļos, tikai tādai veļai, kuru ir atļauts mazgāt veļas mašīnā un žāvēt veļas žāvētājā.
- Neizmantojiet žāvētāja funkciju, ja veļai ir rūpniecisku ķīmikāliju traipi.
- Šī ierīce ir izstrādāta tikai izmantošanai mājas apstākļos un telpās.
- Šo ierīci var izmantot birojos, viesnīcu viesu numuros, pansiju viesu numuros, lauku viesu mājās un citās līdzīgās

uzturēšanās vietās, kurās izmantošana nepārsniedz (vidējo) mājsaimniecības lietošanas intensitāti.

- Nemainiet šī produkta specifikāciju.
- Ierīce jāuzstāda kā brīvtāvošs izstrādājums vai zem virtuves darba virsmas, ja ir pietiekoši daudz vietas.
- Neuzstādiet ierīci aiz slēdzamām durvīm, bīdāmām durvīm vai durvīm ar eņģēm pretējā pusē, ja tā rezultātā nevar pilnībā atvērt ierīces durvis.
- Pieslēdziet kontaktspraudni kontaktligzdai tikai uzstādīšanas procesa beigās. Pārbaudiet, vai pēc ierīces uzstādīšanas, ir ērti pieejams strāvas kabeļa kontaktspraudnis.
- Ventilācijas atveri pamatnē nedrīkst aizsegt ar paklāju vai citu grīdas segumu.
- UZMANĪBU: ierīci nedrīkst barot caur ārējo komutācijas ierīci, piemēram, taimerī, vai pievienot to sistēmai, kuru regulāri ieslēdz un izslēdz inženiertehniskā nodrošinājuma sistēma.
- Nodrošiniet piemērotu gaisa ventilāciju telpā, kurā ir uzstādīta ierīce, lai nepieļautu nevēlamu gāzu un citu degvielu, tostarp atkārtu liesmu ieplūšanu atpakaļ telpā.
- Izplūdes gaisu nedrīkst novadīt dūmvadā, kurā tiek novadīts izplūdes tvaiks no ierīcēm, kas dedzina gāzi vai cita veida degvielu.
- Ūdens spiedienam ūdens ieplūdes punktā no savienojuma ir jābūt no 0,5 bar(0,05 MPa) līdz 10 bar (1,0 MPa).
- Ierīces maksimālā veļas ietilpība ir 9.0 kg. Nepārsniedziet ierīces maksimālo veļas ietilpību (skatiet nodaļu "Programmas").
- Ierīce jāpievieno ūdens padevei, izmantojot komplektācijā iekļautos jaunus šļūteņu cauruļu komplektus vai citus pilnvarota servisa centra piegādātus jaunus šļūteņu komplektus.
- Vecās šļūtenes nedrīkst izmantot atkārtoti.
- Ja elektrības padeves vads ir bojāts, lai izvairītos no elektrības trieciena riska, tas jānomaina ražotājam,

autorizētajam servisa centram vai citam kvalificētam speciālistam.

- Noslaukiet pūkas vai iepakojuma gružus, kas sakrājušies ap ierīci.
- Nedarbiniet ierīci, ja tajā nav filtru. Iztīriet pūku filtru pirms vai pēc katras lietošanas reizes.
- Priekšmeti, kas piesārņoti ar tādām vielām kā augu eļļa vai minerāleļļa, acetons, spirts, benzīns, petroleja, traipu tīrītāji, terpentīns, vaski un vaska tīrītāji, pirms žāvēšanas veļas mašīnā ar žāvētāju jāizmazgā atsevišķi, izmantojot palielinātu daudzumu mazgāšanas līdzekļa.
- Nelietojiet ierīci, ja apģērbs ir nosmērēts ar rūpnieciskajām ķīmikālijām.
- Nežāvējiet veļas mašīnā ar žāvētāju nemazgātu veļu.
- Veļas mazgājamajā mašīnā ar žāvētāju nedrīkst žāvēt tādus priekšmetus kā putu gumija (lateksa putas), dušas cepures, ūdensnecaurlaidīgi audumi, priekšmeti ar gumijas oderi un apģērbi vai spilveni, kas pildīti ar gumijas polsterējumu.
- Veļas mīkstinātāji un tamlīdzīgi izstrādājumi jāizmanto tikai atbilstoši veļas mīkstinātāja ražotāja norādēm.
- Izņemiet no apģērbiem visus priekšmetus, kas var izraisīt aizdegšanos, piemēram, šķiltavas un sērkociņus.
- UZMANĪBU: Nekad neapturiet veļas mazgājamās mašīnas ar žāvētāju darbību pirms žāvēšanas cikla beigām, izņemot gadījumus, kad visi priekšmeti tiek ātri izņemti un izklāti, lai izvēdinātos atlikušais siltums.
- Ierīces žāvēšanas beidzamajā ciklā netiek padots karstums (atdzišanas cikls), lai rūpētos par to, lai izstrādājumi tiek uzturēti tādā temperatūrā, kas nodrošina to nesabojāšanu.
- Ierīces tīrīšanai neizmantojiet augstspiediena ūdens strūklu un/vai tvaiku.
- Tīriet ierīci ar mitru mīkstu drānu. Izmantojiet tikai neitrālus mazgāšanas līdzekļus. Neizmantojiet abrazīvus izstrādājumus, abrazīvus sūkļus, šķīdinātājus vai metāla priekšmetus.

- Pirms jebkādām apkopes darbībām izslēdziet ierīci un atvienojiet spraudkontaktu no elektrotīkla.

2. DROŠĪBAS NORĀDĪJUMI

2.1 Uzstādīšana



Uzstādīšanai jāatbilst attiecīgajiem valsts noteikumiem.

- Ievērojiet kopā ar ierīci piegādātās uzstādīšanas norādes.
- Neuzstādiēt un nelietojiet ierīci vietā, kur temperatūra ir zemāka par 5 °C vai augstāka par 35 °C.
- Pārvietošanas laikā vienmēr turiet ierīci vertikālā stāvoklī.
- Lai pārliecinātos, ka kompresors strādā pareizi, pirms ierīces lietošanas nogaidiet 6 stundas pēc uzstādīšanas.
- Pārliecinieties, ka starp ierīci un grīdu cirkulē gaiss.
- Noņemiet iesaiņojuma materiālus un transportēšanai paredzētās skrūves.
- Virsmai, uz kuras ierīci paredzēts uzstādīt, jābūt līdzenei, stabīlai, karstumizturīgai un tīrai.
- Glabājiet transportēšanai paredzētās skrūves drošā vietā. Ja ierīce vēlāk jāpārvieto, tās atkārtoti jāievieto, lai novērstu iekšējus ierīces bojājumus.
- Vienmēr uzmanīgi pārvietojiet ierīci, jo tā ir smaga. Vienmēr izmantojiet drošības cimdus un slēgtus apavus.
- Neuzstādiēt un nelietojiet bojātu ierīci.
- Neuzstādiēt ierīci vietā, kur ierīces durvis nevar atvērt līdz galam.
- Noregulējiet kājiņas, lai nodrošinātu nepieciešamo atstarpi starp ierīci un grīdas segumu.
- Kad ierīce novietota pastāvīgajā vietā, pārbaudiet, vai tā ir pareizi nolīmeņota, izmantojot spirta līmeņrādi. Ja nepieciešams, noregulējiet kājiņas attiecīgi.

2.2 Pieslēgums elektrotīklam



BRĪDINĀJUMS!

Ugunsgrēka un elektrošoka risks!

- **UZMANĪBU:** Šī ierīce ir paredzēta uzstādīšanai/pievienošanai ēkas zemējuma savienojumam.
- Vienmēr izmantojiet pareizi uzstādītu un drošu kontaktligzdu.
- Nelietojiet daudzkontakta adapterus vai pagarinātājus.
- Nekad neatslēdziet ierīci no tīkla, velkot aiz strāvas kabeļa. Vienmēr velciet aiz kontaktspraudņa.
- Neaiztieciēt strāvas kabeli vai kontaktspraudni ar slapjām rokām.

2.3 Ūdens pieslēgums

- Ieplūdes ūdens temperatūra nedrīkst pārsniegt 25 °C.
- Nebojājiet ūdens šļūtenes.
- Pirms pievienošanas jaunām caurulēm, ilgāku laiku neizmantojam caurulēm, labotām caurulēm vai caurulēm, kurām pievienotas jaunas ierīces (ūdens skaitītāji u.c.), ļaujiet ūdenim tecēt, līdz tas kļūst tīrs un dzidrs.
- Pārbaudiet, vai nav redzamas ūdens noplūdes ierīces pirmās lietošanas reizes laikā un pēc tās.
- Neizmantojiet lokanā savienojuma pagarinājumu, ja ūdens ievada lokanais savienojums ir pārāk īsa. Sazinieties ar servisa centru, lai saņemtu jaunu ieplūdes šļūteni.
- Iespējams, ka izsaiņošanas laikā novērosiet ūdens izplūšanu no aizplūdes caurules. Tas ir rūpnīcā veiktās ierīces pārbaudes ar ūdeni dēļ.
- Ūdens novadīšanas šļūteni var pagarināt maksimāli par 400 cm. Sazinieties ar pilnvaroto servisa centru par otru ūdens novadīšanas šļūteni un tās pagarinājumu.
- Pārbaudiet, vai pēc uzstādīšanas var brīvi piekļūt ūdens krānam.

2.4 Pielietojums

BRĪDINĀJUMS!

Pastāv risks gūt savainojumus, elektrošoku, izraisīt ugunsgrēku, apdegumus vai ierīces bojājumus.

- Neievietojiet ierīcē un neglabāiet tās tuvumā vai uz tās viegli uzliesmojošas vielas vai ar viegli uzliesmojošām vielām piesūcinātus priekšmetus.
- Programmas darbības laikā nepieskarieties stikla durvīm. Stikls var sakarst.
- Nežāvējiet bojātus (saplīsušus, spurainus) priekšmetus, kas satur jebkāda veida polsterējumu.
- Ja veļa ir mazgāta ar traipu tīrīšanas līdzekli, pirms žāvēšanas cikla veiciet papildu skalošanas ciklu.
- Pārliedzinieties, ka no veļas ir izņemti visi metāla priekšmeti.
- Žāvējiet tikai tādus audumus, kas ir piemēroti žāvēšanai šāda veida ierīcē. Ievērojiet uz apģērba informatīvajām etiķetēm sniegtos kopšanas norādījumus.
- Nesēdīet un nekāpiet uz atvērtām ierīces durvīm.
- Neizmantojiet ierīci piloši slapju apģērba žāvēšanai.
- Nepieļaujiet uzkarstošu priekšmetu, piemēram, plastmasas detaļu saskarsmi ar ierīci.
- Pirms žāvēšanas programmas palaišanas izņemiet mazgāšanas līdzekļa bumbuļiņu (ja tāda tiek izmantota).
- Iestatot nepārtraukto programmu, nedrīkst izmantot mazgāšanas līdzekļa bumbuļiņu.

2.5 Kompresors

BRĪDINĀJUMS!

Pastāv ierīces bojājumu risks.

- Kompresors un tā sistēma veļas mašīnā ar žāvētāju ir uzpildīts ar īpašu vielu, kas nesatur fluoru – hloru – ogļūdeņražus. Sistēmai jāpaliek noslēgtai. Sistēmas bojājumi var izraisīt šķidruma noplūdi.

2.6 Serviss

- Lai salabotu ierīci, sazinieties ar pilnvarotu servisa centru. Izmantojiet tikai oriģinālās rezerves daļas.
- Lūdzu, ņemiet vērā, ka pašrocīgi veikti remontdarbi vai remontdarbi, kurus veikušas neprofesionālas personas, var radīt apdraudējumu, un garantija var zaudēt spēku.
- Turpmāk norādītās rezerves daļas ir pieejamas vismaz 10 gadus pēc modeļa ražošanas pārtraukšanas: motors un motora kontakti, transmisija starp motoru un veļas tilpni, sūkņi, amortizatori un atsperes, veļas tilpne, veļas tilpnes zvaigzne un tās lodīšu gultni, sildītāji un sildelementi, ieskaitot siltumsūkņus, cauruļvadi un to apriņķojums, ieskaitot šļūtenes, vārstus, filtrus un ūdens noslēgvārstus, iespaidshēmas plates, elektroniskie displeji, spiediena slēdži, termostati un sensori, programmatūra un aparātprogrammatūra, ieskaitot programmatūras atiestatīšanu, durvis, durvju eņģes un blīves, citas blīves, durvju slēdžu mehānismi, plastmasas piederumi, piemēram, mazgāšanas līdzekļa dozatori. Jūsu valstī var tikt piemērots ilgāks laiks. Lai iegūtu papildu informāciju, apmeklējiet mūsu tīmekļa vietni.
- Lūdzu, ņemiet vērā, ka dažas no šīm rezerves daļām ir pieejamas tikai profesionāliem remontētājiem un ka ne visas rezerves daļas der visiem modeļiem.
- Informācija par šajai produktā esošo lampu (lampām) un atsevišķi nopērkamajām rezerves lampām: Šīs lampas ir paredzētas ekstremāliem fiziskajiem apstākļiem, piemēram, temperatūrai, vibrācijai, mitrumam, māsaimniecības ierīcēs vai paredzētas informēšanai par ierīces darbības statusu. Tās nav paredzētas citiem lietošanas veidiem un nav piemērotas māsaimniecības telpu apgaismojumam.

2.7 Ierīces utilizācija

- Atvienojiet ierīci no elektropadeves un ūdens padeves.
- Nogrieziet strāvas kabeli netālu no ierīces un utilizējiet to.

- Noņemiet durvju fiksatoru, lai bērni vai mājdzīvnieki nevarētu ierāpties veļas žāvētāja tilpnē un tur sevi ieslēgt.

- Utilizējiet ierīci saskaņā ar WEEE Direktīvu par elektrisko un elektronisko iekārtu atkritumiem.

3. PRODUKTA APRAKSTS

3.1 Ierīces pārskats

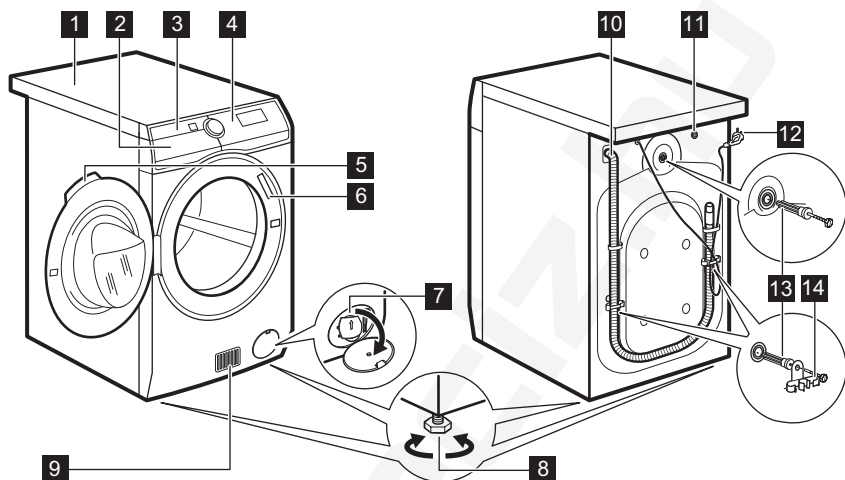

- 1** Darba virsma
- 2** Mazgāšanas līdzekļa dozators
- 3** Gaisa filtrs(-i)
- 4** Vadības panelis
- 5** Lūkas rokturis
- 6** Datu plāksnīte
- 7** Ūdens izsūkņēšanas sūknis
- 8** Kājiņas ierīces līmeņošanai

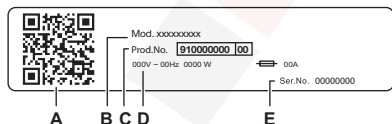

- 9** Gaisma plūsmas atveres
- 10** Ūdens novadīšanas šļūtene
- 11** Ūdens padeves vārsts
- 12** Elektroītīkla kabelis
- 13** Ierīces transportēšanai paredzētās skrūves
- 14** Šļūtenes balsti



Ražotāja plāksnītē norādīts:

- A. QR kods
- B. Modeļa nosaukums
- C. Produkta numurs
- D. Elektriskie raksturlielumi
- E. Sērijas numurs

Skenējiet ierīces QR kodu, lai reģistrētu savu produktu un maksimāli izmantotu visas tā iespējas.

-  Piekļūstiet ierīces informācijai, dokumentācijai un rakstiem par to, kā izmantot labākās funkcijas (lieto-tāja rokasgrāmata pieejama arī vietnē aeg.com/manuals)
-  Saņemiet lietošanas padomus, problēmu novēršanu, apkopes un remonta informāciju (pieejami arī vietnē aeg.com/support)
-  Iegādājieties papildpiederumus, vienreizējas lietošanas materiālus un oriģinālās rezerves daļas savai ierīcei (pieejams arī vietnē aeg.com/shop)

4. TEHNISKIE DATI

Izmēri	Platums/augstums/kopējais dzi- ļums	59.7 cm /87.0 cm /66.0 cm
Pieslēgums elektrotīklam	Spriegums Kopējā jauda Drošinātājs Frekvence	230 V 2100 W 10 A 50 Hz
Aizsargapvalka nodrošinātais aizsardzības līmenis pret cieto daļi- ņu un mitruma iedarbību, izņemot gadījumus, kad zemsprieguma ierīcēm nav aizsardzības pret mitrumu		IPX4
Ūdens padeve ¹⁾		Aukstais ūdens
Ūdens pievada spiediens	Minimālais Maksimālais	0,5 bar (0,05 MPa) 10 bar (1,0 MPa)
Apkārtējās vides temperatūra	Minimālais Maksimālais	5°C 35°C
Maksimālais veļas daudzums mazgāšanai	Cotton (Kokvilna) Sintētika Vilna	9.0 kg 4.0 kg 1.5 kg
Maksimālais veļas daudzums žāvēšanai	Cotton (Kokvilna) Sintētika Vilna	6 kg 4 kg 1 kg
Šī ierīce satur hermētiski noslēgtu HFC — R134a/GWP1430 0,14 kg fluorētu gāzi.		

¹⁾ Pievienojiet ūdens ieplūdes šļūteni ūdens krānam ar 3/4" vītni.

5. UZSTĀDĪŠANA

BRĪDINĀJUMS!

Skatiet sadaļu "Drošība".

5.1 Izsaiņošana

BRĪDINĀJUMS!

Pirms ierīces uzstādīšanas noņemiet visus iesaiņojuma materiālus un noskrūvējiet transportēšanai paredzētās skrūves.

⚠ BRĪDINĀJUMS!

Pirms turpināt, lūdzu, izlasiet visus uzstādīšanas norādījumus.

⚠ BRĪDINĀJUMS!

Tā kā jūs noliksiet ierīci uz mugurpuses, **nogaidiet apmēram 6 stundas, pirms to izmantojat**. Šis laiks ir nepieciešams, lai kompresors darbotos pareizi.

⚠ BRĪDINĀJUMS!

Lietojiet cimdus

1. Noņemiet ārējo iepakojumu. Nepieciešamības gadījumā izmantojiet asmeni.

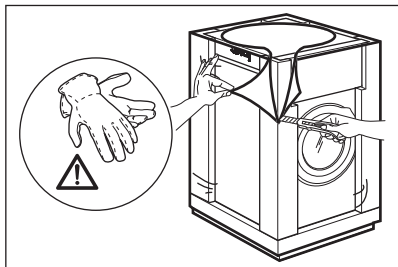

2. Noņemiet kartona virsmu un pārējos iepakojuma materiālus.

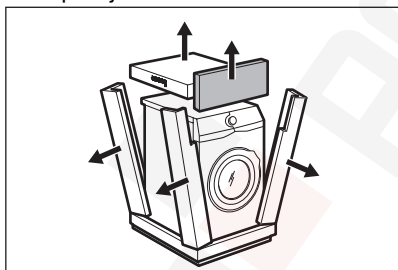

3. Noņemiet iekšējo plēvi.

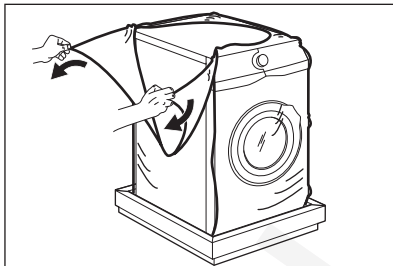

4. Atveriet durvis, izņemiet iepakojuma bloku no durvju blīvējuma un visus priekšmetus no veļas tīlpnes.

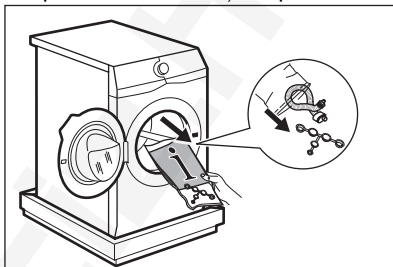

5. Uzmanīgi novietojiet ierīci uz aizmugurējās sienas.
6. Novietojiet priekšējo iepakojuma daļu uz grīdas zem ierīces.



Nodrošiniet, ka netiek bojātas šļūtenes.

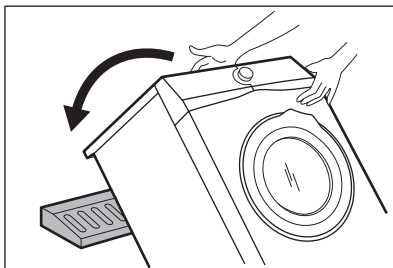

7. Noņemiet aizsardzību no apakšas.

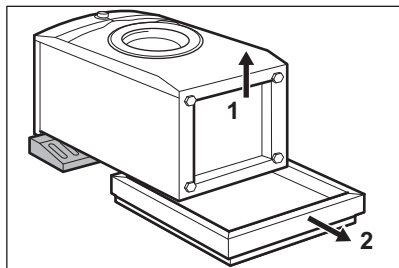

8. Pavelciet ierīci uz augšu vertikālā stāvoklī.

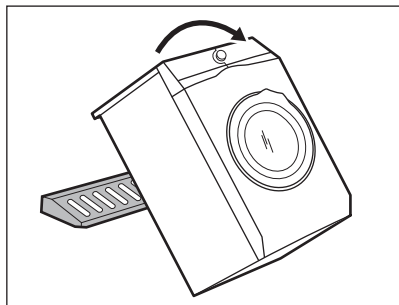

9. Atvienojiet barošanas kabeli un izplūdes šļūteni no šļūtenes turētājiem.



Iespējams, ka novērosiet ūdens izplūšanu no izplūdes šļūtenes. Tas ir rūpnīcā veiktās ierīces pārbaudes ar ūdeni dēļ.

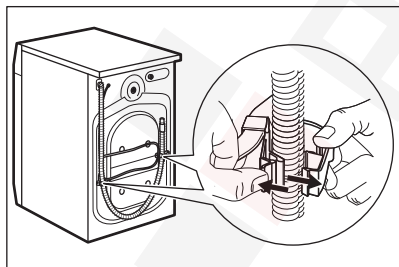

10. Noņemiet trīs skrūves.

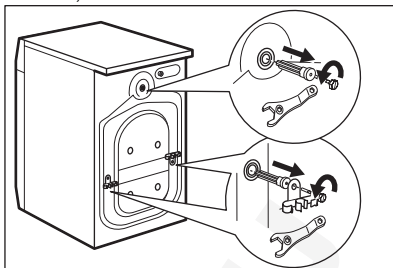

11. Izvelciet plastmasas starplikas.

12. Ievietojiet atverēs plastmasas vāciņus, kas atrodami lietotāja rokasgrāmatas maisiņā.

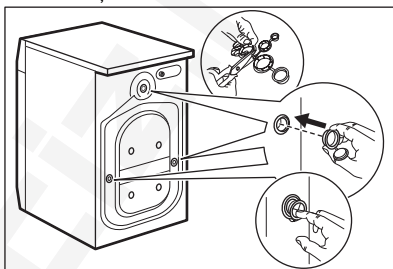

Iesakām saglabāt iesaiņojuma materiālus un transportēšanai paredzētās skrūves gadījumam, ja ierīce būs jāpārvieta.



Ierīces komplektācijā iekļautie piederumi var atšķirties atkarībā no modeļa.

5.2 Uzstādīšana zem virsmas

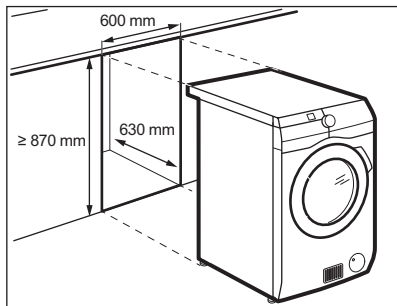

Ierīci var uzstādīt kā brīvstāvošu ierīci vai zem virtuves darbvirsmas, ievērojot pareizo attālumu (skatiet attēlu).

⚠ UZMANĪBU!

Neuzstādiet ierīci slēgtā dobumā!
Pārliedzinieties, ka zem virtuves skapīša cirkulē gaiss.

⚠ UZMANĪBU!

Lai nodrošinātu brīvu gaisa cirkulāciju zem ierīces, neuzstādiet skaņas barjeras (ja tādas ir).

5.3 Novietošana un līmeņošana

1. Uzstādiet ierīci uz līdzenas, stingras pamatnes grīdas.



Pārliedzinieties, ka paklāji netraucē gaisam cirkulēt zem ierīces.
Pārliedzinieties, ka ierīce nepieskaras sienai vai citiem priekšmetiem.

2. Atskrūvējiet vaļņgāk vai pievelciet regulējamās kājiņas, lai regulētu ierīces līmeņojumu.



BRĪDINĀJUMS!

Ierīces līmeņošanas nolūkā nenovietojiet zem tās kājiņām kartona, koka vai tamlīdzīgus materiālus.

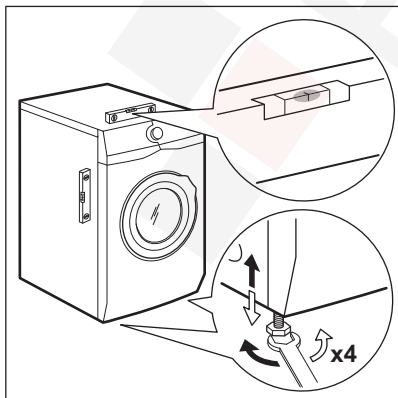

Ierīcei jābūt nolīmeņotai un stabilai.



Pareiza ierīces noregulēšana, lai tā būtu nolīmeņota, novērš vibrācijas, trokšņus un ierīces pārvietošanos darbības laikā.

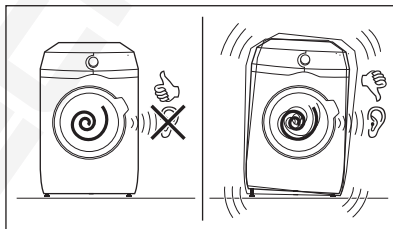

5.4 Ievada lokanais savienojums

1. Ja nepieciešams, pievienojiet ūdens ievada lokano savienojumu ierīces aizmugurē. Parasti tas ir uzstādīts jau

rūpnīcā.

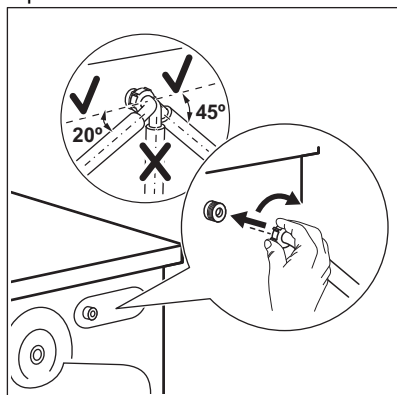

2. Novietojiet to pa labi vai pa kreisi atkarībā no krāna atrašanās vietas. Pārļiecinieties, ka ūdens ievada lokanais savienojums neatrastos vertikālā stāvoklī.
3. Ja nepieciešams, atgrieziet gredzenveida uzgriezni, lai novietotu to pareizā pozīcijā
4. Pievienojiet ūdens ieplūdes šļūteni aukstā ūdens krānam ar 3/4 collu vītņi.

⚠ BRĪDINĀJUMS!

Lai samazinātu spiedienu no sāniem, saglabājiet vismaz 200 mm taisnu šļūtenes daļu zem krāna savienojuma

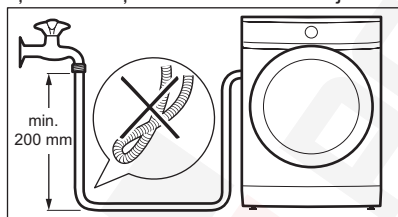

Dažiem modeļiem var būt ieplūdes šļūtenes ar ūdens apturēšanas vārstu. Tās novērs jebkādas ūdens noplūdes šļūtenē nolietojuma dēļ. Sektors lodziņā norāda uz šo problēmu A. Ja tā notiek, aizgrieziet ūdens krānu un sazinieties ar pilnvarotu servisa centru, lai saņemtu informāciju par šļūtenes nomaiņu.

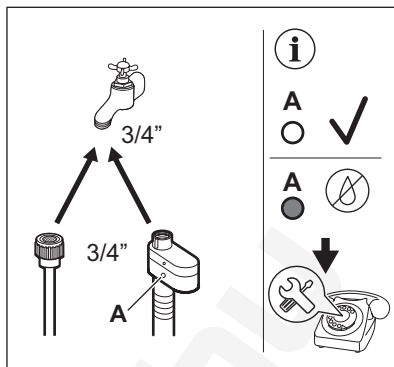

⚠ BRĪDINĀJUMS!

Ieplūdes ūdens temperatūra nedrīkst pārsniegt 25 °C.

⚠ UZMANĪBU!

Pārļiecinieties, ka savienojuma vietās neveidojas sūce.



Neizmantojiet lokanā savienojuma pagarinājumu, ja ūdens ievada lokanais savienojums ir pārāk īsa. Sazinieties ar servisa centru, lai saņemtu informāciju par ieplūdes šļūtenes nomaiņu.

5.5 Aizsardzības ierīce pret noplūdēm

Ieplūdes šļūtene aprīkota ar pretpārplūšanas aizsardzības ierīci. Šī ierīce novērs ūdens noplūdes šļūtenē, kas var rasties, šļūtenei nolietojoties.

Sarkanais sektors "A" lodziņā norāda uz šo kļūmi.

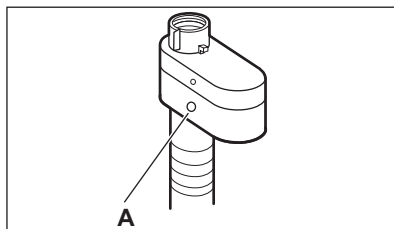

Ja tas notiek, aizgrieziet ūdens krānu un sazinieties ar pilnvarotu servisa centru, lai nomainītu šļūteni.

5.6 Ūdens izsūkņšana

Noplūdes šļūtenei jāatrodas augstumā, kas nav mazāks par 60 cm un nav lielāks par 100 cm no grīdas.



Ūdens novadīšanas šļūteni var pagarināt maksimāli par 400 cm. Sazinieties ar pilnvaroto servisa centru, lai iegādātos otru ūdens novadīšanas šļūteni un tās pagarinājumu.

Ūdens novadīšanas šļūteni iespējams pievienot dažādos veidos:

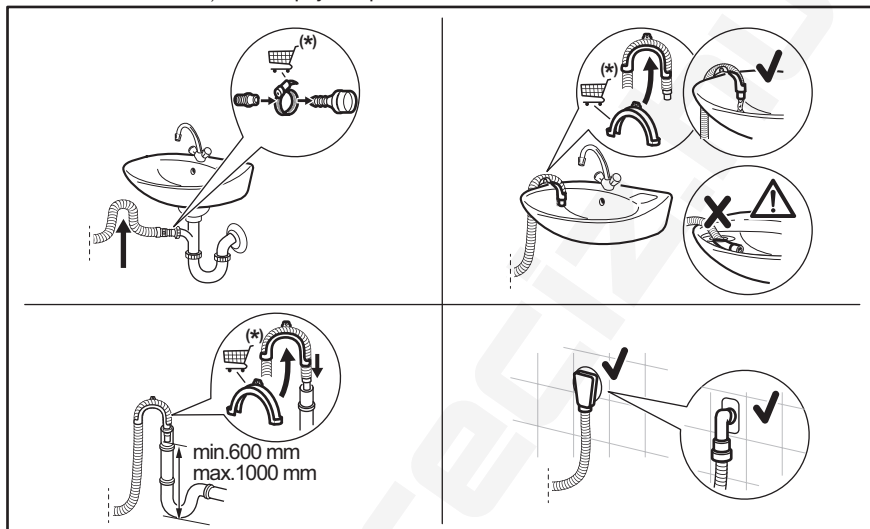

(*) Informācija var mainīties bez iepriekšēja paziņojuma.

- Pievienojiet ūdens novadīšanas šļūteni sifonam un nostipriniet to ar skavu.
- Ievietojiet šļūteni tieši istabas sienā iebūvētajā novadcaurulē, piestiprinot to ar skavu.
- Bez plastmasas šļūtenes vadīklas uz izlietnes sifonu — uzbīdiet izvades šļūteni uz sifona pieslēgvietas un nostipriniet ar skavu.
- Pie stāvvada ar ventilācijas atveri – ievietojiet noplūdes šļūteni pašā novadcaurulē.
- Novadcaurules šļūteni var salocīt U formā un apliekt ap plastmasas vadotni. Izlietnes malā — piestipriniet vadīklu ūdens krānam vai sienai.



Pārļiecinieties, ka ūdens novadīšanas šļūtene veido cilpu, lai neļautu netīrumiem no ierīces nokļūt izlietnē.



Pārļiecinieties, ka, ierīcei izsūkņojot ūdeni, plastmasas vadīkla nekustas un ūdens novadīšanas šļūtenes gals nav iemērķts ūdenī. Šādā veidā ierīcē var ieplūst atpakaļ netīrs ūdens. Iegādājieties papildpiederumus no pilnvarota piegādātāja.



Ūdens novadīšanas šļūtenes gals vienmēr jānodrošina ar atbilstošu ventilāciju, t.i., novadcaurules iekšējam diametram (min. 38 mm — min. 1,5" collas) jābūt lielākam nekā ūdens noplūdes šļūtenes ārējam diametram.

5.7 Pieslēgums elektrotīklam

Ierīces uzstādīšanas beigās jūs varat pieslēgt spraudkontakta kontaktligzdai.

Nepieciešamie elektroenerģijas parametri ir norādīti datu plāksnītē un sadaļā "Tehniskie dati". Pārbaudiet, vai tie ir saderīgi ar elektrotīkla parametriem.

Pārbaudiet, vai mājas elektrotīkls ir piemērots ierīces maksimālajai jaudai, ņemot vērā arī visas citas ierīces, kuras var tikt izmantotas.

Pieslēdziet ierīci sazemētai kontaktligzdai.

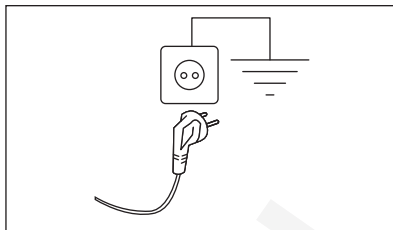

Strāvas padeves kabelim ir jābūt viegli sniedzamam pēc ierīces uzstādīšanas.

Lai veiktu jebkādas elektriskos darbus, kas nepieciešami šīs ierīces uzstādīšanai, sazinieties ar mūsu pilnvaroto servisa centru.

Ražotājs neuzņemas nekādu atbildību par bojājumiem un traumām, kas rodas minēto drošības pasākumu neievērošanas dēļ.

6. VADĪBAS PANELIS

6.1 Vadības paneļa apraksts

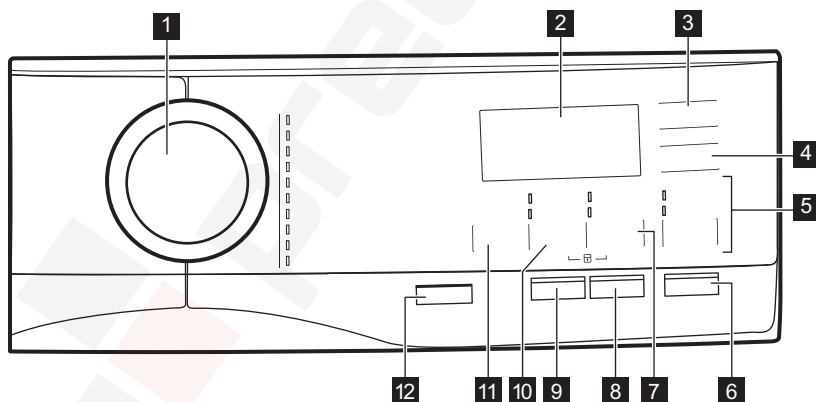

- 1 Programmu ripas pārslēgš
- 2 Displejs
- 3 Time Dry skārienpoga
- 4 Auto Dry skārienpoga
- 5 MODE skārienpoga un
 - Wash režīms
 - Dry režīms

- 6 Start / Pause skārienpoga
- 7 Option skārienpoga, 3s pastāvīgā papildu skalošanas iespēja un
 - Stains iespēja
 - Prewash iespēja
- 8 Delay Start skārienpoga

- 9 Quick skārienpoga
- 10 Spin skārienpoga, 3s Bērnu drošības funkcijas iespēja un
 - Drain Only iespēja

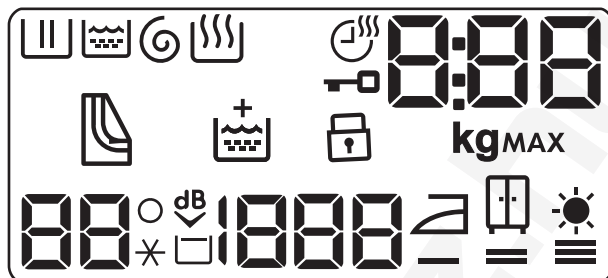

- Spin Only iespēja
- 11 Temperature skārienpoga
- 12 On/Off spiedpoga

6.2 Displejs



	Mazgāšanas fāzes indikators mirgo priekšmazgāšanas un mazgāšanas fāzes laikā.		Bērnu drošības slēdža indikators.
	Skalošanas fāzes indikators. Mirgo skalošanas fāzes laikā.		Temperatūras indikators. Displejā parādās indikators _-*, kad ir iestatīta mazgāšana aukstā ūdenī.
	Veļas izgriešanas un ūdens izsūkņēšanas fāzes indikators. Tas mirgo veļas izgriešanas un ūdens izsūkņēšanas fāzes laikā.		Īpaši klusa darbības režīma indikators.
	Pastāvīgā papildu skalošanas iespēja.		Aizturētās skalošanas indikators.
	Žāvēšanas fāzes indikators.		Veļas izgriešanas apgriezīnu indikators.
	Žāvēšanas laika indikators.		Indikators "Gatavs gludināšanai".
	Durvju bloķēšanas indikators.		Papildu žāvēšanas indikators.
MAX	Maksimālā veļas daudzuma indikators. Tas mirgo, kad tilpnē ievietotās veļas daudzums pārsniedz izvēlētajai programmai maksimāli paredzēto daudzumu. Ja palaižat programmu, kad veļas tilpne ir pārbāzta, MAX arī mirgo programmas beigās.		Indikators "Ievietošanai skapī piemērots sausums".

Digitālais indikators var rādīt šādus parametrus:

- Programmas ilgums (piemēram, **2:40**, mazgāšanas un/vai žāvēšanas fāze).
- Atlikātā starta laiks (piem., **30'** vai **2h**).
- Cikla beigas .
- Brīdinājuma kods (piem., **E20**).
- Maksimālā veļas daudzuma indikators (). Vērtība tiek attēlota trīs sekunžu garumā pēc programmas atlasīšanas, pārmaiņus ar cikla ilgumu. Veļas daudzuma noteikšanas laikā mirgo ikona **kg** (skatiet sadaļu "PROSENSE veļas daudzuma noteikšana").

8:88



Gaisa filtru tīrīšanas indikators.

7. CENTRĀLĀ POGAS UN TAUSTIŅI

7.1 On/Off

Piespiežot šo taustiņu dažas sekundes, jūs varat aktivizēt vai deaktivizēt ierīci. Ieslēdzot vai izslēdzot ierīci, atskan dažādas melodijas.

Tā kā gaidstāves funkcija automātiski deaktivizēs ierīci, lai samazinātu elektroenerģijas patēriņu atsevišķos gadījumos, jums, iespējams, vajadzēs atkal aktivizēt ierīci.



Noklusējuma atlasītā programma, ieslēdzot mašīnu, vienmēr ir Eco 40-60 programma.

Lai iegūtu papildinformāciju, skatiet rindkopu par gaidstāvi sadaļā "Lietošana ikdienā".

7.2 Ievads



Iespējas/funkcijas nevar izvēlēties ar visām mazgāšanas programmām. Pārbaudiet iespēju/funkciju un mazgāšanas programmu saderību, aplūkojot "Programmu tabulu". Iespēja/funkcija var izslēgt citu, šajā gadījumā ierīce neļaus jums iestatīt nesavienojamas iespējas/funkcijas kopā. Pārliecinieties, ka ekrāns un skārienjūtīgie taustiņi vienmēr ir tīri un sausi.

7.3 Temperature

Kad izvēlaties mazgāšanas programmu, ierīce automātiski iesaka noklusējuma temperatūru.

Nospiediet šo taustiņu vairākkārt, līdz vēlamā temperatūra parādās displejā.

Kad displejā redzami indikatori  un **--**, ierīce nesilda ūdeni.

7.4 Spin

Iestatot programmu, ierīce automātiski iestata noklusējuma veļas izgriešanas ātrumu.

Nospiediet šo pogu vairākkārt, lai:

- **Mainīt veļas izgriešanas ātrumu.**



Displejā redzami tikai izgriešanas ātrumi, kas darbojas ar iestatīto programmu.

- **Ieslēdziet iespēju Skalošanas pauze .** Pēdējā skalošana netiks veikta. Pēdējās skalošanas laikā ūdens no veļas mašīnas netiks izsūknēts, lai pasargātu veļu no krokošanās. Mazgāšanas programma tiek pārtraukta ar ūdeni veļas tīplnē.

Displejā deg indikators . Durvis turpina būt bloķētas, un tīlne regulāri griežas, lai samazinātu saburzīšanos. Lai atbloķētu durvis, Jums ir jāizsūknē no tīlnes ūdens..

Ja pieskarsieties Start / Pauzetaustiņam, ierīce veiks veļas izgriešanas fāzi un izsūknēs ūdeni.



Pēc aptuveni 18 stundām ierīce automātiski izsūknē ūdeni.

- **Aktivizējiet īpaši kluso iespēju.**
Visas starposma un beigu veļas izgriešanas fāzes tiek atceltas, un programmas beigās veļas tilpnē paliek ūdens. Tas palīdz samazināt burzīšanos.
Displejā deg indikators dB . Durvis turpina būt bloķētas. Veļas tilpne regulāri griežas, lai samazinātu burzīšanos. Lai atbloķētu durvis, Jums ir jāizsūknē no tilpnes ūdens..
Tā kā programma ir ļoti klusa, tā ir piemērota naktī, kad pieejami lētāki enerģijas tarifi. Dažās programmās skalošana tiks veikta, izmantojot lielāku ūdens daudzumu
Pieskaroties Start / Pause taustiņam, ierīce veiks tikai ūdens izsūknēšanas fāzi.



Pēc aptuveni 18 stundām ierīce automātiski izsūknē ūdeni.

- **Aktivizējiet iespēju "tikai ūdens izsūknēšana" (Izlaizot mazgāšanas, skalošanas un veļas izgriešanas fāzes):**
Drain Only.
Ierīce veic tikai izvēlētās mazgāšanas programmas ūdens izsūknēšanas fāzi.
Displejā redzams indikators -- (auksts), indikators --- (bez izgriešanas) un indikators G .
- **Aktivizējiet iespēju "tikai izgriešana" (Izlaizot mazgāšanas un skalošanas fāzes) .. Spin Only.**



Pirms šīs iespējas iestatīšanas, atlasiet apģērbiem atbilstīgu mazgāšanas programmu. Ierīce veic veļas kopšanai vislabāk piemēroto veļas izgriešanas ciklu (piemēram, sintētikas izstrādājumiem, vispirms atlasiet mazgāšanas programmu Synthetics un pēc tam iespēju Spin Only).

Ierīce veic tikai izvēlētās mazgāšanas programmas veļas izgriešanas programmu.

Displejā redzams indikators -- (auksts), fāzes indikators G un veļas izgriešanas ātrums.

7.5 Option

Piespiediet šo taustiņu vairākkārt, lai aktivizētu vienu no divām iespējām.

Displejā iedegsies attiecīgais indikators.

- **Stains**

Izvēlieties šo iespēju, lai programmai pievienotu prettraipu fāzi, lai apstrādātu ar traipu noņēmēju ļoti netīru vai netīru veļu.

Ielejiet nodalījumā traipu noņēmēju. Traipu noņēmējs tiks pievienots atbilstošajā mazgāšanas programmas fāzē.



Šī iespēja nav pieejama temperatūrai, kas zemāka par 40 °C.

- **Prewash**
Izmantojiet šo iespēju, lai aktivizētu priekšmazgāšanas fāzi 30 °C temperatūrā pirms mazgāšanas fāzes.
Šo iespēju ieteicams izmantot ļoti netīrai veļai, it īpaši, ja tajā atrodamas smiltis, putekli, dubļi un citas cietas daļiņas.



Iespējas var pagarināt programmas ilgumu.



Šīs abas iespējas nevar iestatīt kopā.

7.6 Delay Start

Izmantojot šo iespēju, Jūs varat atlikt programmas sākšanos uz ērtāku laiku.

Pieskarities taustiņam vairākkārt, lai iestatītu nepieciešamo atliktā starta laiku. Laiks palielinās pakāpēs pa 30–90 minūtēm un 2–20 stundām.

Sākot ciklu, nospiežot Start / Pause  taustiņu, displejā redzams izvēlētais atliktais laiks un ierīce sāk laika atskaiti.

7.7 Quick

Ar šo iespēju var samazināt programmas ilgumu.

- Ja jūsu veļa ir vidēji vai nedaudz netīra, ieteicams saīsināt mazgāšanas programmu. Pieskarities šai pogai **vienu reizi**, lai samazinātu ilgumu.
- Mazgājot mazāku veļas daudzumu, pieskarities šim taustiņam **divas reizes**, lai iestatītu īpaši ātru programmu.

Displejā attiecīgi noregulējas programmas ilgums.

Kad ir iestatīts šis taustiņš, deg indikators virs taustiņa.



Šo iespēju var arī izmantot, lai saīsinātu tvaika programmas ilgumu.

7.8 Time Dry

Programmā, kurā to iespējams mainīt, nospiediet šo taustiņu, lai iestatītu laiku, kas piemērots žāvējamajam audumam (skatiet tabulu "Žāvēšana ar noteiktu laiku"). Displejā būs redzama iestatītā vērtība.

Katru reizi, pieskaroties šim taustiņam, laika vērtība pieaug par 5 minūtēm.







Nevarat iestatīt visas laika vērtības dažādiem auduma veidiem.

7.9 Auto Dry

Pieskarities šim taustiņam, lai iestatītu vienu no 3 automātiskajām sausuma pakāpēm, kuras iesaka ierīce.

Displejā iedegas attiecīgais sausuma indikators:



-  =  =  **Gludināšana:** veļa, kas jāgludina.
-  =  =  **levietošanai skapī:** veļa, ko ievietos skapī.
-  =  =  **Īpaši sauss:** pilnīgi sausa veļa.



Katram auduma veidam nevar iestatīt visas automātiskās pakāpes.

7.10 MODE

Pateicoties šim taustiņam, cikls var veikt:



- **Tikai mazgāšana** : Wash indikators deg.
- **Mazgāšana un žāvēšana** : Wash un Dry indikatori deg.
- **Tikai žāvēšana** : Dry indikators deg.





7.11 Start / Pause

Pieskarities taustiņam Start / Pause , lai iedarbinātu, nopauzētu ierīci vai pārtrauktu ieslēgto programmu.

8. PROGRAMMAS

8.1 Programmu tabula

Programma Noklusējuma temperatūra Temperatūras diapazons	Atsauces veļas izgriešanas ātrums Veļas izgriešanas ātruma diapazons	Maksimālais veļas daudzums	Programmas apraksts
Eco 40-60 (tikai mazgāšanas režīms) 40 °C ¹⁾	1400 apgr./min 1400 apgr./min – 400 apgr./min	9.0 kg	
Eco 40-60 + ievietošanai skapī piemērots sausuma līmenis (mazgāšanas un žāvēšanas režīms) 40 °C ²⁾	1400 apgr./min 1400 apgr./min – 1000 apgr./min	6 kg	Balti un krāsoti kokvilnas izstrādājumi. Vidēji, ļoti un viegli neīra veļa.
Eco 40-60 + ievietošanai skapī piemērots sausuma līmenis (tikai žāvēšanas režīms)	-	6 kg	Balti kokvilnas audumi un krāsnoturīgi kokvilnas audumi.
Cottons 40 °C 95 °C – auksts	1400 apgr./min 1400 apgr./min – 400 apgr./min	9.0 kg	Balti un krāsoti kokvilnas izstrādājumi. Vidēji, ļoti un viegli neīra veļa.
Synthetics 30 °C 60 °C – auksts	1200 apgr./min 1200 apgr./min – 400 apgr./min	4.0 kg	Sintētiskas vai jauktu audumu izstrādājumi. Vidēji neīra veļa.
NonStop 3h/3kg 30 °C 40 °C – 30 °C	1200 apgr./min	3.0 kg	Jaukti audumi (kokvilnas un sintētikas apģērbi). Pilna programma līdz pat 3 kg lielu veļas apjomu mazgāšanai un žāvēšanai vienā piegājienā. Tā ilgst tikai 3 stundas. Tāpat displejā parādās indikators 
Delicates 30 °C 40 °C – auksts	1200 apgr./min 1200 apgr./min – 400 apgr./min	2.0 kg	Smalki audumi, piemēram, akrils, viskoze un jaukta veida audumi, kam nepieciešama saudzīgāka mazgāšana. Vidēji un viegli neīra veļa.
 Silk 30 °C	1000 apgr./min 1000 apgr./min – 400 apgr./min	0.5 kg	Veļas mazgājamajā mašīnā un ar rokām mazgājami zīda audumi un citi smalki audumi. Veļas tīltnes kustības ir tik saudzīgas, ka tajā iespējams mazgāt pat ļoti smalkus apģērbus. Palaidiet pilnu mazgāšanas un žāvēšanas ciklu, lai samazinātu apģērbu burzīšanos.

Programma Noklusējuma temperatūra Temperatūras diapazons	Atsauces veļas izgriešanas ātrums Veļas izgriešanas ātruma diapazons	Maksimālais veļas daudzums	Programmas apraksts
 Wool/Handwash 40 °C 40 °C – auksts	1200 apgr./min 1200 apgr./min – 400 apgr./min	1.5 kg	Veļas mazgājamā mašīnā mazgājami vilnas, ar rokām mazgājami vilnas un citi audumi, uz kuriem norādīts kopšanas simbols "mazgāt ar rokām"³⁾
 Outdoor 30 °C 40 °C – auksts	1200 apgr./min 1200 apgr./min – 400 apgr./min	2.0 kg	<div data-bbox="593 406 1024 566" style="border: 1px solid black; padding: 5px;"> <p> Nelietojiet auduma mīkstinātāju un rūpējieties par to, lai mazgāšanas līdzekļa dozatorā nebūtu veļas mīkstinātāja atlieku.</p> </div> <p>Āra apģērbs, tehniskais, sporta apģērbs, ūdensnecaurlaidīgas un gaisu caurlaidīgas jakas, vējjakas ar izņemamu vilnas vai iekšējo silto oleri.</p> <div data-bbox="593 646 1024 885" style="border: 1px solid black; padding: 5px;"> <p> Izpildot kombinēto mazgāšanas un žāvēšanas programmu, žāvēšanas fāze darbojas arī ūdensnecaurlaidības atjaunošanai. Pārbaudiet, vai apģērba kopšanas etiķetē ir norādīts, ka atbilstošos apģērbus ir atļauts žāvēt veļas žāvētājā.</p> </div>

Programma Noklusējuma temperatūra Temperatūras diapazons	Atsauces veļas izgriešanas ātrums Veļas izgriešanas ātruma diapazons	Maksimālais veļas daudzums	Programmas apraksts
--	---	----------------------------	---------------------



Steam

Tvaika programmas⁴⁾

Tvaiku var izmantot izžāvētai, izmazgātai un vienreiz valkātai veļai. Šīs programmas var samazināt burzīšanos un smakas un padarīt jūsu veļu mīkstāku.

Nelietojiet mazgāšanas līdzekļus. Nepieciešamības gadījumā iztīriet traipus, attiecīgajās apģērba vietās izmantojot traipu tīrītāju.

Tvaika programma neveic higiēniskās kopšanas ciklu.

Neizmantojiet tvaika programmu šādiem apģērba veidiem:

- Apģērbiem, kurus jāmazgā temperatūrā, kas zemāka par 40 °C.
- Apģērbiem, kuriem uz birkas nav norādīts, ka tie piemēroti žāvēšanai veļas žāvētājā.
- apģērbi, kuru kopšanas etiķetē ir norādīts "Tikai ķīmiskā tīrīšana".

Rinse	1400 apgr./min 1400 apgr./min – 400 apgr./min	9.0 kg	Lai izskalotu un izgrieztu veļu. Visi audumi, izņemot vilnas izstrādājumus un smalkveļu. Samazini veļas izgriešanas ātrumu atbilstoši veļas veidam.
-------	---	--------	--

1) Saskaņā ar Komisijas Regulu (ES) 2019/2023 un Ukrainas dekrētu Nr. 834/2023. Šī programma noklusējuma temperatūrā un izgriešanas ātrumā tikai mazgāšanas režīmā, kur nominālā ietilpība norādīta kā 9.0 kg, spēj mazgāt kopā vienā ciklā vidēji neīru kokvilnas veļu, kuru drīkst mazgāt 40 °C vai 60 °C temperatūrā.

















Veļas sasniegto temperatūru, programmas darbības ilgumu un citus datus skatiet nodaļā "Patēriņa vērtības". Visefektīvākās programmas energopatēriņa ziņā parasti ir tās, kas darbojas ar zemākā temperatūrā un ilgāku laiku.

2) Saskaņā ar Komisijas Regulu (ES) 2019/2023 un Ukrainas dekrētu Nr. 834/2023. Šī programma noklusējuma temperatūrā un izgriešanas ātrumā mazgāšanas un žāvēšanas režīmā, kur nominālā ietilpība norādīta kā 6 kg un izmantota žāvēšanas pakāpe "Ievietošanai skapī piemērots sausums", spēj izmazgāt vidēji neīru kokvilnas veļu, kuru drīkst mazgāt kopā vienā ciklā 40 °C vai 60 °C temperatūrā, un pēc žāvēšanas fāzes beigām veļu var uzreiz ievietot skapī.

3) Šī cikla laikā veļas tīlne griežas lēnām, lai nodrošinātu saudzīgu mazgāšanu. Šī cikla laikā veļas tīlne griežas lēnām, lai nodrošinātu saudzīgu mazgāšanu, bet tas ir normāli šai programmai.

4) Iestatot tvaika programmu sausai veļai, cikla beigās tā var būt mitra. Ieteicams izstrādājumus izkārt svaigā gaisā aptuveni uz 10 minūtēm, lai jautu mitrumam izžūt. Kad ir beigusies programmas darbība, ātri izņemiet veļu no veļas tīlnes. Pēc tvaika cikla beigām drēbes var arī gludināt, taču tas prasīs mazāku piepūli.

Programmu iespēju saderība

Programma	Eco 40-60	Cottons	Synthetics	NonStop 3h/3kg	Delicates	 Silk	 Wool/Handwash	 Outdoor	 Steam	Rinse
Iespējas										
 Spin	■	■	■		■	■	■	■		■
 Rinse	■	■	■		■		■	■		■
 dB		■	■		■					
 Drain Only		■	■		■	■	■	■		
 Spin Only ¹⁾	■	■	■		■	■	■	■		
 Extra Rinse		■	■	■	■			■		■
 Prewash ²⁾		■	■							
 Stains ³⁾		■	■							
 Delay Start	■	■	■	■	■	■	■	■	■	■
 Quick ⁴⁾		■	■		■				■	
 Time Dry	■	■	■		■	■	■	■		

Programma	Eco 40-60	Cottons	Synthetics	NonStop 3h/3kg	Delicates	Silk	Wool/Handwash	Outdoor	Steam	Rinse
Iespējas										

Auto Dry

■ 5) ■

- 1) Pirms šīs iespējas iestatīšanas, atlasiet apģērbim atbilstīgu mazgāšanas programmu. Ierīce veic veļas kopšanai vislabāk piemēroto veļas izgriešanas ciklu (piemēram, sintētikas izstrādājumiem, vispirms atlasiet mazgāšanas programmu Synthetics un pēc tam iespēju Spin Only).
- 2) Iespējas Prewash un Stains nevar izvēlēties vienlaicīgi.
- 3) Šī iespēja nav pieejama temperatūrai, kas zemāka par 40 °C.
- 4) Iestatot visīsāko darbības ilgumu, iesakām samazināt mazgājāmās veļas daudzumu. Ierīcē var ievietot arī maksimālo veļas daudzumu, taču tas pasliktinās mazgāšanas rezultātu.
- 5) Iespējas "Sauss gludināšanai" šai programmai nav.

Katrai programmai piemērotie mazgāšanas līdzekļi

Programma	Universāls veļas mazgāšanas pulveris ¹⁾	Šķidrās universālais mazgāšanas līdzeklis	Šķidrās mazgāšanas līdzeklis krāsainiem audumiem	Smalkveļa, vilnas izstrādājumi	Īpašs
Eco 40-60	▲	▲	▲	--	--
Cottons	▲	▲	▲	--	--
Synthetics	▲	▲	▲	--	--
NonStop 3h/3kg	--	▲	▲	--	--
Delicates	--	--	--	▲	▲
Silk	--	--	--	▲	▲
Wool/Handwash	--	--	--	▲	▲
Outdoor	--	--	--	▲	▲

- 1) Temperatūrā, kas pārsniedz 60 °C, ieteicams lietot pulverveida mazgāšanas līdzekli.

▲ = ieteicams

-- = nav ieteicams

8.2 Woolmark Premium Wool Care — Zīls



- Uzņēmums "Woolmark Company" ir pārbaudījis šīs mašīnas vilnas mazgāšanas programmu un atzinis to par piemērotu vilnu saturošu apģērbu, kuriem

uz etiķetes norādīts, ka tie jāmazgā ar rokām, mazgāšanai ar nosacījumu, ka šīs izstrādājumi tiek mazgāti saskaņā ar norādēm uz apģērbu etiķetēm un veļas mašīnas ražotāja norādījumiem. M1230.

- Šīs veļas mazgājamās mašīnas vilnas žāvēšanas ciklu pārbaudīja un par labu atzina uzņēmums "Woolmark Company". Šis cikls ir piemērots, lai žāvētu vilnas izstrādājuma apģērbus, kuriem uz etiķetes norādīts, ka tie jāmazgā ar rokām, ar noteikumu, ka tie mazgāti, izmantojot Woolmark apstiprinātu mazgāšanas ciklu apģērbiem, kas jāmazgā ar rokām, un izžāvēti saskaņā ar šīs veļas mazgājamās mašīnas ražotāja instrukcijām. M1399.

8.3 Automātiskā žāvēšana





Sākotnējie cikla laiki programmām ar funkciju Auto Dry ir tikai aplēstās, faktiskais žāvēšanas laiks var nedaudz atšķirties no parādītā laika.

Sausuma pakāpe	Auduma veids	Ievietojamais veļas daudzums
<p>Ļoti sausa Dvieļu audumiem</p>	Kokvilna un lins (peldmēteļi, vannas dvieļi, u.c.)	līdz 6 kg
<p>Ievietošanai skapī piemērots sausums Uzglabāšanai</p>	Kokvilna un lins (peldmēteļi, vannas dvieļi, u.c.)	līdz 6 kg
	Sintētika un jaukti audumi (džemperī, blūzes, apakšveļa, māj-saimniecībā izmantojamās veļa un gultas veļa)	līdz 4 kg
	Smalki audumi (akrila, viskozes un smalki, jaukti au-dumi)	līdz 2 kg
	Vilnas izstrādājumi (vilnas džemperī)	līdz 1 kg

Sausuma pakāpe	Auduma veids	Ievietojamais veļas daudzums
 Iron Dry (Gludinātas veļas sausums) Piemērota gludināšanai	Āra sporta apģērbs (āra apģērbs, darba apģērbs, sporta apģērbs, ūdensnecaurlaidīgas un elpojoša auduma jakas, vējjakas)	līdz 2 kg
	Silk (zīda apģērbs un ļoti smalka veļa)	līdz 0.5 kg
	Kokvilna un lins (palagi, galdauti, krekli u.c.)	līdz 6 kg

8.4 Ieteiktie žāvēšanas laika iestatījumi

Sausuma pakāpe	Auduma veids	Veļas daudzums (kg)	Izgriešanas ātrums (apgr./min)	Ieteicamais laiks (minūtes)
 Ļoti sausa Dvielņu audumiem	Kokvilna un lins (peldmēteļi, vannas dvieļi, u.c.)	6	1600	280 - 300
		4	1600	170 - 190
		2	1600	120 - 130
 Ievietošanai skapī piemērots sausums Uzglabāšanai	Denim (džinsi, izturīgas drēbes, piemēram, džinsa darba apģērbs)	4	1200	230 - 250
		2	1200	140 - 160
	Kokvilna un lins (peldmēteļi, vannas dvieļi, u.c.)	6	1600	270 - 290
	4	1600	160 - 180	
	2	1600	110 - 120	
	Sintētika un jaukti audumi (džemperi, blūzes, apakšveļa, mājāsaimniecībā izmantojamās veļa un gultas veļa)	4	1200	170 - 190
		2	1200	100 - 120
	Smalkveļa (akrīla, viskozes un smalki, jaukti audumi)	2	1200	140 - 160
	1	1200	70 - 90	
	Vilna (vilnas džemperi)	1	1200	90 - 110
	Āra sporta apģērbs (āra apģērbs, darba apģērbs, sporta apģērbs, ūdensnecaurlaidīgas un elpojoša auduma jakas, vējjakas)	2	1200	140 - 160
		1	1200	90 - 110

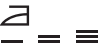

Sausuma pakāpe	Auduma veids	Veļas daudzums (kg)	Izgriešanas ātrums (apgr./min)	Ieteicamais laiks (minūtes)
	Denim (džinsa apģērbi, džinsi)	4	1200	220 - 240
		2	1200	130 - 150
	Silk (zīda apģērbs un ļoti smalka veļa)	0.5	1000	60 - 80
	down-jackets (viena dūnu jaka)	2	1200	140 - 160
		1	1200	90 - 110
	sportswear (Jauktu audumu sporta apģērbi)	4	1200	120 - 140
		2	1200	90 - 110
		6	1600	160 - 180
 Iron Dry (Gludinātas veļas sausums) Piemērota gludināšanai	Kokvilna un lins (palagi, galdauti, krekli u.c.)	4	1600	100 - 120
		2	1600	50 - 60

9. PIRMS PIRMĀS LIETOŠANAS



Uzstādīšanas laikā vai pirms pirmās lietošanas reizes ierīcē var būt redzams ūdens. Tas ir ūdens atlikums pēc rūpnīcā veiktās pilnās darbības pārbaudes, kuras mērķis ir nodrošināt, ka ierīce tiek piegādātam klientam nevainojamā darba kārtībā, un par to nav jāsatraucas.

1. Pārliedziet, ka visas transportēšanai paredzētās skrūves ir izņemtas no ierīces.
2. Pārliedziet, ka ir pieejama elektroenerģijas padeve un ir atvērts ūdens krāns.



3. Ielejiet 2 litrus ūdens mazgāšanas līdzekļa nodalījumā, kas apzīmēts ar . Šī darbība aktivizē ūdens aizplūdes sistēmu.
4. Ielejiet nelielu mazgāšanas līdzekļa daudzumu nodalījumā, kas apzīmēts ar .
5. Iestatiet un sāciet kokvilnas mazgāšanas programmu ar augstāko temperatūru, neievietojot veļas tilpnē veļu. Šādi no cilindra un veļas tilpnes tiek iztīrīti visi iespējamie netīrumi.

10. IESTATĪJUMI

10.1 Bērnu drošības funkcija



Ar šo iespēju Js varat neļaut bērniem spēlēties ar vadības paneli.

- Lai **ieslēgtu/izslēgtu** šo iespēju, piespiediet pogu Spin , līdz indikators  **iedegas/nodziest** displejā. Šo iespēju Js varat aktivizēt šādi:

- Pieskaroties pogai Start / Pause : visas pogas un programmu pārslēgs ir deaktivizēti (izņemot pogu On/Off .
- Ierīce nesāks darboties, kamēr jūs nepieskarsieties taustiņam Start / Pause .

Ierīce saglabā šīs iespējas izvēli arī pēc tam, kad to izslēdz.

10.2 Skaņas signāli

Lai deaktivizētu skaņas signālus, kad programma ir pabeigta, vienlaikus pieskarieties pogām Stains/Prewash  un Delay Start , turiet tās nospiešus aptuveni 3 sekundes.



Skaņas signāls turpina darboties, kad ierīcei ir darbības traucējumi.

10.3 Pastāvīgā papildu skalošanas funkcija 3s

Iestatot jaunu programmu, šī iespēja pastāvīgi nodrošinās papildu skalošanu.

Lai **ieslēgtu/izslēgtu** šo iespēju, turiet nospiestu pogu Stains/Prewash .

3 sekundes, līdz indikators  **iedegas/nodziest** displejā.

Kad tā ir aktivizēta, ierīce pārslēgsies uz šo iespēju pēc tam, kad to izslēdz vai maina/atiestata programmas.



Šī iespēja palielina programmas ilgumu.

11. IKDIENAS LIETOŠANA



BRĪDINĀJUMS!

Skatiet sadaļu "Drošība".

11.1 Ierīces aktivizēšana

1. Pievienojiet elektrotīkla vada spraudni elektrotīkla kontaktligzdai.
2. Atveriet ūdens krānu.
3. Lai ieslēgtu ierīci, dažū sekundes turiet nospiestu taustiņu On/Off. Sāk mirgot taustiņa Start / Pause indikators.

Programmu izvēles pārslēgs automātiski iestatās uz kokvilnas programmu un tikai indikators Wash deg virs taustiņa MODE.

Displejā redzams maksimālais veļas daudzums (dažas sekundes), noklusējuma temperatūra, noklusējuma veļas izgriešanas ātrums, programmu veidojošo fāžu indikatori un cikla ilgums.

11.2 Veļas ievietošana tilpnē

- Atveriet ierīces durvis.
- Izpuriniet drēbes, pirms ieviejojat tās ierīcē.
- Ieviejojiet veļu tilpnē pa vienam gabalam.

Pārliecinieties, ka tilpnē nav ievietots pārāk daudz veļas.

- Stingri aizveriet durvis.

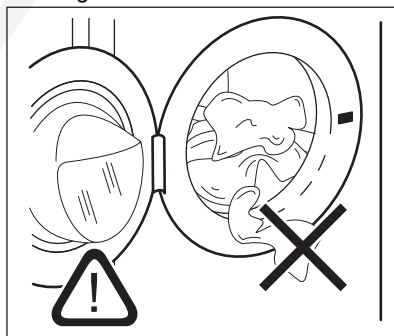

UZMANĪBU!

- Aizveriet ierīces durvis un pārliecinieties, ka starp tās blīvi un durvīm nav iesprūduši veļa. Šādā gadījumā pastāv ūdens noplūdes vai veļas bojājumu risks.
- Mazgājot stipri eļļainus, taukainus traukus vai izmantojot smaržvielas, var sabojāt ierīces gumijas daļas.

11.3 Mazgāšanas līdzekļa un piedevu uzpilde

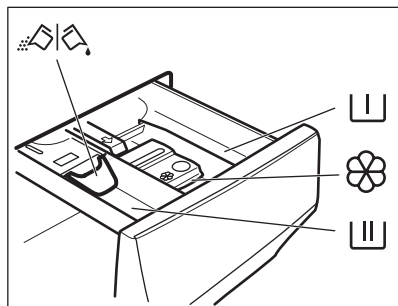

- I** Nodalījums priekšmazgāšanas fāzei, mērcēšanas programmai vai traupu tīrīšanas līdzeklim.
- II** Nodalījums mazgāšanas fāzei.
- Nodalījums šķidrājiem papildlīdzekļiem (veļas mīkstinātājam, cietei).
- MAX** Šķidro veļas kopšanas līdzekļu daudzuma maksimālais līmenis.
- Aizbīdnis pulverveida vai šķidrajam mazgāšanas līdzeklim.



Vienmēr ievērojiet norādījumus uz mazgāšana līdzekļa iepakojuma, taču mēs iesakām nepārsniegt maksimālo norādīto līmeni (**MAX**). Taču šis daudzums garantēs labākos mazgāšanas rezultātus.



Ja nepieciešams, pēc mazgāšanas cikla notīriet mazgāšanas līdzekļa atlikumu no mazgāšanas līdzekļa dozatora.

11.4 Pārbaudiet mazgāšanas līdzekļa vāviņa pozīciju

1. Līdz galam izvelciet uz āru mazgāšanas līdzekļa dozatoru.
2. Nospiediet sviru uz leju, lai izņemtu dozatoru.
3. Lai lietotu pulverveida mazgāšanas līdzekli, pagrieziet aizbīdni uz augšu.
4. Lai lietotu šķidro mazgāšanas līdzekli, pagrieziet aizbīdni uz leju .



Kad aizbīdnis vērsts **UZ LEJU**:

- Nelietojiet želejveida vai biezas konsistences šķidros mazgāšanas līdzekļus.
- Neuzpildiet vairāk šķidrā mazgāšanas līdzekļa, nekā norādīts uz aizbīdņa.
- Neiestatiet priekšmazgāšanas fāzi.
- Neiestatiet atliktā starta funkciju.

5. Iepildiet mazgāšanas līdzekli un auduma mīkstinātāju.

6. Uzmanīgi aizveriet mazgāšanas līdzekļa dozatoru.

Pārlicinieties, ka, aizverot atvilktni, aizbīdnis nerada nosprostojumu.

11.5 Programmas iestatīšana

1. Pagrieziet programmu izvēles pārslēgu izvēlētajā mazgāšanas programmas pozīcijā. Ieslēdzas attiecīgās programmas indikators.

Mirgo pogas Start / Pause indikators. Displejā redzams maksimālā norādītā ielāde programmai (dažas sekundes), noklusējuma temperatūra, noklusējuma veļas izgriešanas ātrums, mazgāšanas fāzes indikatori (kad tādi ir) un orientējošais programmas ilgums.

2. Lai mainītu temperatūru un/vai veļas izgriešanas ātrumu, nospiediet attiecīgās pogas.

3. Ja vēlaties, iestatiet vienu vai vairākas iespējas, pieskaroties attiecīgajiem taustiņiem. Saistītie indikatori iedegas displeja un norādītā informācija attiecīgi mainās.



Lai veiktu tikai mazgāšanu, pārlicinieties, ka deg tikai indikators Wash virs pogas MODE.



Ja izvēle **nav iespējama**, neiedegas neviens indikators un atskan skaņas signāls.

11.6 Programmas sākšana

Pieskarieties taustiņam Start / Pause , lai ieslēgtu programmu.

Attiecīgais indikators pārtrauc mirgot un turpina degt.

Programma uzsāk darbību, durvis ir bloķētas.

Displejs rāda indikatoru .



Ūdens izsūknēšanas sūknis darbojas īsu brīdi, pirms ierīcē ieplūst ūdens.

11.7 Programmas aktivizēšana, izmantojot atlikto startu





1. Vairākkārt piespiediet to, līdz displejā redzams vēlamais atliktā starta laiks. Iedegas indikators Delay Start.
2. Pieskarieties taustiņam Start / Pause , lai ierīce sākt atliktā starta laika atskaiti. Kad laika atskaite beigusies, programma automātiski aktivizējas.



ProSense aprēķins sākas laika atskaites beigās.

Atliktā starta atcelšana laika atskaites laikā

Lai atceltu atlikto startu:

1. Piespiediet taustiņu Start / Pause , lai nopauzētu ierīci. Sāk mirgot attiecīgais indikators.
2. Vairākkārt piespiediet taustiņu Delay Start , līdz displejā parādās .
3. Piespiediet taustiņu Start / Pause , lai atkārtoti, lai nekavējoties aktivizētu programmu.

Atliktā starta mainīšana laika atskaites laikā

Lai mainītu atlikto startu:



1. Piespiediet taustiņu Start / Pause , lai nopauzētu ierīci. Sāk mirgot attiecīgais indikators.

2. Vairākkārt piespiediet taustiņu Delay Start, līdz displejā redzams vēlamais atliktā starta laiks.
3. Vēlreiz piespiediet taustiņu Start / Pause , lai aktivizētu jauno laika atskaiti.

11.8 ProSense System veļas daudzuma noteikšana



Displejā redzamais programmas ilgums attiecas uz **vidēju/lielu** ievietotās veļas daudzumu.

Pēc pieskaršanās pogai Start / Pause , maksimālās norādītās ielādes indikators nodziest, indikators  mirgo, programma ProSense System uzsāk veļas daudzuma noteikšanu:

1. Ierīce nosaka ielādi pirmajās 30 sekundēs: indikators **kg** un ciparu zona  mirgo, veļas tilpne nedaudz rotē.
2. Veļas daudzuma noteikšanas beigās indikators **kg** pārstāj mirgot. Programmas ilgums tiek attiecīgi pielāgots, un tas var palielināties vai samazināties. Vēl pēc 30 sekundēm ierīce sāk piepildīties ar ūdeni.

Veļas daudzuma noteikšanas beigās, ja **veļas tilpne ir pārslogota**, displejā mirgo indikators **MAX**.

Šādā gadījumā ierīci iespējams uz 30 sekundēm nopauzēt un izņemt lieko veļu.

Kad maksimālo svaru pārsniedzošā veļas daļa ir izņemta, pieskarieties taustiņam Start / Pause , lai atkārtoti iedarbinātu programmu. Posmu ProSense System var atkārtot ne vairāk kā trīs reizes (skat. 1. punktu).

Svarīgi! Ja veļas daudzumu nesamazina, mazgāšanas programma atsāk darbību jebkurā gadījumā, neraugoties uz to, ka ierīce ir pārslogota. Šādā gadījumā nav iespējams garantēt labākos mazgāšanas rezultātus.



Aptuveni 20 minūtes pēc programmas darbības sākuma programmas ilgumu var noregulēt vēlreiz atkarībā no audumu ūdens uzsūkšanas spējām.



ProSense System noteikšana tiek veikta tikai ar pilnu mazgāšanas programmu (neizlaižot fāzes).



Funkcija ProSense System nav pieejama tādām programmām kā Wool/Handwash, īsā cikla programmām un programmām bez mazgāšanas fāzes.

11.9 Programmas fāžu indikatori

Kad programma sāk darboties, darbojošās fāzes indikators mirgo, un citi fāzes indikatori deg nepārtraukti.

Piem., darbojas mazgāšanas vai

priekšmazgāšanas fāze: 



Kad fāze beidzas, attiecīgais indikators pārstāj mirgot un deg nepārtraukti. Sāk mirgot nākamās fāzes indikators.

Piem., darbojas skalošanas fāze: 



Ja izvēlaties tvaika programmu, iedegas tvaika fāzes indikators .

11.10 Programmas pārtraukšana un iespēju maiņa

Kad programma darbojas, mainīt var **tikai dažas** iespējas:

1. Pieskarieties taustiņam Start / Pause . Sāk mirgot attiecīgais indikators.
2. Mainiet iespējas. Displejā norādītā informācija attiecīgi mainās.
3. Pieskarieties vēlreiz Start / Pause  taustiņam. Mazgāšanas programmas darbība turpinās.

11.11 Aktivizētās programmas atcelšana

1. Piespiediet taustiņu On/Off , lai atceltu programmu un izslēgtu ierīci.
2. Vēlreiz piespiediet taustiņu On/Off , lai ieslēgtu ierīci.

Tagad varat iestāfīt jaunu mazgāšanas programmu.





Ja ProSense fāze jau darbojas un ūdens sāk ieplūst veļas tilpnē, jaunā programma aktivizētas, **neatkārtojot ProSense fāzi**. Ūdens un mazgāšanas līdzeklis netiek izsūknēti, lai izvairītos no liekas resursu izšķiešanas. Displejā redzams programmas maksimālais ilgums, uzrādot jaunāko informāciju aptuveni 20 minūtes pēc jaunās programmas sākuma.

11.12 Durvju atvēršana - apgērbu pievienošana

Kad darbojas programma vai atliktais starts, ierīces durvis ir bloķētas.



Ja temperatūra vai ūdens līmenis veļas tilpnē ir pārāk augsti un/vai veļas tilpne joprojām griežas, durvis atvērt nav iespējams.

1. Pieskarieties taustiņam Start / Pause . Attiecīgo durvju bloķēšanas indikators nodzīst displejā.
2. Atveriet ierīces durvis. Ja nepieciešams, ievietojiet vai izņemiet priekšmetus.
3. Aizveriet durvis un pieskarieties taustiņam Start / Pause . Programma vai atliktais starts turpina darbību.
4. Durvis var atvērt, kad programma izpildīta, vai iestatiet izgriešanas vai ūdens izsūknēšanas programmu/iespēju un tad nospiediet Start / Pause  taustiņu.

11.13 Programmas darbības beigas

Kad programma ir pabeigta, ierīce automātiski pārstāj darboties. Atskan skaņas signāli (ja tie ir aktivizēti).

Displejā deg visi mazgāšanas fāzes indikatori un redzama laika zona .

Taustiņa Start / Pause  indikators izdziest.

Durvis tiek atbloķētas, un indikators  izdziest.

MAX mirgo programmas beigās, ja veļas tīlne ir pārslogota.

1. Nospiediet pogu On/Off , lai izslēgtu ierīci.

Piecas minūtes pēc programmas beigām enerģijas taupīšanas funkcija automātiski izslēdz ierīci.









Kad atkal aktivizējat ierīci, tad ierīce piedāvā Eco 40-60 noklusējuma programmu. Pagrieziet programmu pārslēgu, lai iestatītu jaunu ciklu.

2. Izņemiet no ierīces veļu.
3. Pārliecinieties, ka veļas tīlne ir tukša.
4. Turiet durvis un mazgāšanas līdzekļa dozatoru pusvīrus, lai ierīcē neveidotos pelējums un smakas.
5. Aizveriet ūdens krānu.



11.14 Ūdens izsūknēšana no tīlpnes pēc cikla beigām

Izvēloties programmu vai iespēju, kura neizsūknē ūdeni pēc pēdējās skalošanas reizes, programma ir beigusies, taču:

- Displejs attēlo indikatoru , darbības indikatoru  vai ^{dB} un durvju bloķēšanas indikatoru . Mirgo fāzes  indikators.
- veļas tīlne regulāri griežas pēc regulāriem intervāliem, lai novērstu veļas burzīšanos;
- Durvis ir bloķētas.
- Lai atvērtu vāku, vispirms Jums ir jāizsūknē ūdens no tīlpnes:

1. Ja nepieciešams, pieskarieties pogai Spin , lai samazinātu ierīces piedāvāto veļas izgriešanas ātrumu.

2. Pieskarieties pogai .

- ja ir iestatīts , ierīce izsūknē ūdeni un izgriež veļu;
- ja ir iestatīts ^{dB}, ierīce tikai izsūknē ūdeni.

Iespējas indikators  vai ^{dB} izdziest, tikmēr mirgo un tad izdziest indikators .

3. Kad programmas darbība beigusies un lūkas bloķēšanas indikators  ir izdzisis, jūs varat atvērt durvis.



4. Lai izslēgtu ierīci, dažas sekundes turiet nospiestu pogu On/Off .



Jebkurā gadījumā ierīce izsūknē ūdeni automātiski pēc aptuveni 18 stundām.

11.15 Gaidstāves iespēja

Gaidstāves funkcija automātiski izslēdz ierīci, lai samazinātu enerģijas patēriņu, ja:

- Ierīce netiek lietota piecas minūtes pirms pieskaršanās taustiņam Start / Pause .
- Nospiediet taustiņu On/Off , lai atkal ieslēgtu ierīci.
- 5 minūtes pēc mazgāšanas programmas beigām.

Nospiediet taustiņu On/Off , lai atkal ieslēgtu ierīci.

Ierīce kā noklusējuma programmu ierosina izmantot Eco 40-60.

Pagrieziet programmu pārslēgu, lai iestatītu jaunu ciklu.



Ja iestatāt programmu vai iespēju, kas beidzas ar ūdeni tīlpnē, **Gaidstāves funkcija** neizslēdz ierīci, lai atgādinātu, ka jāizsūknē ūdens.

12. IKDIENAS LIETOŠANA — MAZGĀŠANA UN ŽĀVĒŠANA

BRĪDINĀJUMS!

Skatiet sadaļu "Drošība".



Šī ierīce ir automātiska veļas mazgājamā mašīna — veļas žāvētājs.

12.1 Pilna apjoma mazgāšanas un žāvēšanas programmas

Automātiska nepārtraukta programma

Ierīcei ir aprīkota ar programmu NonStop, automātisku mazgāšanas un žāvēšanas programmu, kurai nav nepieciešams iestatīt režīmu Dry.

Programmas sākšana.

1. Pēc veļas ievietošanas un mazgāšanas līdzekļa pievienošanas, nospiediet taustiņu On/Off uz dažām sekundēm, lai ieslēgtu ierīci.
2. Ar programmu pārslēgu iestatiet programmu NonStop.

Indikators  parādās displejā.

3. Pieskarieties taustiņam Start / Pause, lai ieslēgtu programmu.

Neautomātiskas mazgāšanas un žāvēšanas programmas



Dažām mazgāšanas programmām varat apvienot režīmu Wash un Dry, lai palaistu pilnīgu mazgāšanas un žāvēšanas programmu.

Rīkojieties šādi:

1. Pēc veļas ievietošanas un mazgāšanas līdzekļa pievienošanas, nospiediet taustiņu On/Off uz dažām sekundēm, lai ieslēgtu ierīci.
2. Ievietojiet veļu tvertnē pa vienam veļas gabalam.
3. Attiecīgajā nodaļumā iepildiet mazgāšanas līdzekli un piedevas.
4. Pagrieziet programmu pārslēgu uz mazgāšanas programmu. Displejā redzama noklusējuma temperatūra un

veļas izgrīšanas apgriezienu skaits. Ja nepieciešams, mainiet šīs vērtības atkarībā no mazgājamās veļas īpašībām. Displejā arī redzams mazgāšanai ieteicamais maksimālais veļas svars.

5. Iestatiet vēlamās iespējas, ja tādas ir pieejamas.
6. Vienu reizi nospiediet taustiņu MODE, lai aktivizētu funkciju. Iedegas indikatori Wash un Dry. Displejā parādās indikatori

 un  = . Displejā redzama arī maksimālā ieteicamā veļas ielāde mazgāšanas un žāvēšanas programmai (piem., 6 kg kokvilnai).

7. Tagad Jūs varat izvēlēties vai nu automātisku žāvēšanas līmeni, vai arī norādīt noteiktu žāvēšanas laika ilgumu.





Žāvēšanas cikla sākumā (3–5 minūtes) var būt dzirdams nedaudz skaļāks troksnis. To rada kompresors, un tā ir normāla parādība tādām ierīcēm, kuras darbina kompresori, piemēram, ledusskapji, saldētavas, u.c.

12.2 Automātiskā mazgāšana un žāvēšana

1. Vairākkārt piespiediet taustiņu Auto Dry, līdz displejā redzama nepieciešamā sausuma pakāpe. Iedegas atbilstošie indikatori virs taustiņa:

a.  =  **Gludināšanai:** kokvilnai;

b.  =  **Ievietošanai skapī:** kokvilnai un sintētikai;

c.  =  **Īpaši sauss:** kokvilnai.

Displejā redzamā laika vērtība atbilst mazgāšanas un žāvēšanas ciklu ilgumam, kas aprēķināti, par pamatu ņemot noklusējuma veļas apjoma vērtību.



Lai nodrošinātu kvalitatīvu žāvēšanu, izmantojot mazāk elektroenerģijas un īsākā laikā, ierīce neļauj iestatīt pārāk zemu izgriešanas ātrumu mazgājamajiem un žāvējamajiem apģērbiem.

2. Pieskarities taustiņam Start / Pause, lai aktivizētu programmu. Sākas PROSENSE noteikšana.

Displejā iedegas durvju bloķēšanas indikators, esošās fāzes indikators sāk mirgot.

Displejā būs redzams arī programmas atlikušais laiks.

12.3 Mazgāšana un žāvēšana ar noteiktu laiku

1. Vairākkārt piespiediet taustiņu Time Dry, lai iestatītu vēlamo laika vērtību (skatiet "Noteikta laika žāvēšana" tabulu un "Programmas" sadaļu). Žāvēšanas pakāpes indikators izdziest un iedegas indikators.

Minimālais noteiktais žāvēšanas laiks ir 10 minūtes.

Katru reizi, nospiežot šo taustiņu, laika vērtība pieaug par 5 minūtēm. Displejā būs redzama iestatītā laika vērtība.

2. Pieskarities taustiņam Start / Pause, lai aktivizētu programmu. Sākas ProSense noteikšana.

Displejā iedegas durvju bloķēšanas indikators, esošās fāzes indikators sāk mirgot.

Displejā būs redzams arī programmas atlikušais laiks.

12.4 Programmas beigās

- Ierīces darbība apstājas automātiski.
- Atskan skaņas signāli, ja tie ir aktivizēti.
- Displejā iedegas .
- Taustiņa Start / Pause indikators izdziest. Durvju bloķēšana izdziest
- Dažas sekundes piespiediet taustiņu On/Off, lai izslēgtu ierīci.



Dažas minūtes pirms programmas beigām enerģijas taupīšanas funkcija automātiski izslēgs ierīci.

1. Izņemiet veļu no ierīces.
2. Pārlicinieties, ka veļas tilpne ir tukša.



Pēc žāvēšanas cikla rūpīgi iztīrīt gaisa filtrus, veļas tilpni, blīvi un durvju iekšpusi ar mitru drānu.

Indikators parādās displejā, lai atgādinātu par gaisa filtra tīrīšanu (skatiet punktu "Gaisa filtra tīrīšana" sadaļā "Kopšana un tīrīšana").

13. IKDIENAS LIETOŠANA — TIKAI ŽĀVĒŠANA



BRĪDINĀJUMS!

Skatiet sadaļu "Drošība".



Šī ierīce ir automātiska veļas mazgājamā mašīna — veļas žāvētājs.



13.1 Sagatavošanās žāvēšanai

1. Piespiediet On/Off taustiņu uz dažām sekundēm, lai ieslēgtu ierīci.



Tikai žāvēšanas programmas gadījumā displejā nav redzama maksimālā ielāde un ProSense noteikšana ir izslēgta.

2. Ievietojiet veļu, liekot katru apģērba gabalu atsevišķi.
3. Pagrieziet programmu izvēles slēdzi tādas programmas pozīcijā, kas piemērota veļas žāvēšanai.
4. Divreiz pieskarities MODE taustiņam, lai izlaistu mazgāšanu un veiktu tikai žāvēšanu. Iedegas Dry indikators.

Indikatoru  un  =  parādās displejā.





Žāvējot lielu veļas apjomu, lai gūtu labu žāvēšanas veikspēju, gādājiet, lai veļa nebūtu sarullējusies un lai tā būtu izvietota veļas tilpnē vienmērīgi.

13.2 Žāvēšana - automātiska

1. Vairākkārt piespiediet taustiņu Auto Dry, līdz displejā redzama nepieciešamā sausuma pakāpe. Iedegas atbilstošie indikatoru virs taustiņa:

a.  =  **Gludināšanai:** kokvilnai;

b.  =  **levietošanai skapī:** kokvilnai un sintētikai;

c.  =  **Īpaši sauss:** kokvilnai.

Displejā redzams žāvēšanas programmas ilgums.



Lai nodrošinātu kvalitatīvu žāvēšanu, izmantojot mazāk elektroenerģijas un īsākā laikā, ierīce neļauj iestatīt pārāk zemu izgriešanas ātrumu mazgājamajiem un žāvējamajiem apģērbiem.

2. Pieskarieties taustiņam Start / Pause, lai aktivizētu programmu.

Displejā iedegas durvju bloķēšanas  indikatoru, esošās fāzes indikatoru sāk mirgot.

Displejā būs redzams arī programmas atlikušais laiks.

13.3 Noteikts žāvēšanas laiks

1. Vairākkārt piespiediet taustiņu Time Dry, lai iestatītu vēlamo laika vērtību (skatiet

"Noteikta laika žāvēšana" tabulu un "Programmas" sadaļu). Žāvēšanas pakāpes indikators izdziest un iedegas  indikators.

Minimālais noteiktais žāvēšanas laiks ir 15 minūtes.



Katru reizi, nospiežot šo taustiņu, laika vērtība pieaug par 5 minūtēm. Displejā būs redzama iestatītā laika vērtība.

2. Pieskarieties taustiņam Start / Pause, lai aktivizētu programmu.

Displejā iedegas durvju bloķēšanas  indikatoru, esošās fāzes indikatoru sāk mirgot.

Displejā būs redzams arī programmas atlikušais laiks.

13.4 Programmas beigās

- Ierīces darbība apstājas automātiski.
 - Atskan skaņas signāli, ja tie ir aktivizēti.
 - Displejā iedegas .
 - Taustiņa Start / Pause indikators izdziest.
- Durvju bloķēšana  izdziest
- Dažas sekundes piespiediet taustiņu On/Off, lai izslēgtu ierīci.



Dažas minūtes pirms programmas beigām enerģijas taupīšanas funkcija automātiski izslēgs ierīci.

1. Izņemiet veļu no ierīces.
2. Pārlicinieties, ka veļas tilpne ir tukša.



Pēc žāvēšanas cikla rūpīgi iztīrīt gaisa filtrus, veļas tilpni, blīvi un durvju iekšpusi ar mitru drānu.

Indikators  parādās displejā, lai atgādinātu par gaisa filtra tīrīšanu (skatiet punktu "Gaisa filtra tīrīšana" sadaļā "Kopšana un tīrīšana").

14. APĢĒRBU PŪKAS

Mazgāšanas un/vai žāvēšanas cikla laikā dažu audumu veidiem (sūkļiem, vilnai, sporta krekliem) var veidoties pūkas.

Izdalītās pūkas nākamajā ciklā var pieķerties audumiem.

Šīs neērtības ir izteiktākas tehnisko audumu gadījumā.

Lai novērstu pūku pieķeršanos Jūsu veļai:

- Nemazgājiet tumšus apģērbus pēc gaišu audumu (roku dvieļi, vilna, sporta krekli) mazgāšanas un žāvēšanas, un otrādi.
- Žāvējiet šādus audumus ārā, kad mazgājat tos pirmoreiz.
- Izfīriet aizplūdes filtru.
- Pēc žāvēšanas cikla izfīriet ar mitru drānu veļas tilpni, bļivējumu un durvju iekšpusi.

Lai izfīrītu apģērbu pūkas no veļas tilpnes, rīkojieties šādi:

- Iztukšojiet veļas tilpni.
- Rūpīgi izfīriet ar mitru drānu veļas tilpni, bļivējumu un durvis.
- Iestatiet skalošanas programmu.
- Vienlaikus nospiediet Spin un Quick pogas līdz displejā parādās **CLE**, lai aktivizētu fīrīšanas funkciju.
- Pieskarieties pogai Start / Pause, lai sāktu programmu.



Ja ierīce tiek bieži lietota, regulāri veiciet programmu **CLE**.

15. APKOPE UN TĪRĪŠANA



BRĪDINĀJUMS!

Skatiet sadaļu "Drošība".

15.1 Periodiskas tīrīšanas grafiks

Periodiska tīrīšana palīdz pagarināt ierīces mūžu.

Pēc katra cikla atstājiet durvis un mazgāšanas līdzekļa dozatoru mazliet atvērtu, lai ierīcē cirkulētu gaiss un izžūtu mitrums.

Ja ierīce netiek izmantota ilgāku laiku, aizgrieziet ūdens krānu un atvienojiet ierīci no strāvas padeves.

Orientējošs periodiskas tīrīšanas grafiks:

Atkalķošana	Divreiz gadā
Apkopes mazgāšanas cikls	Reizi mēnesī
Durvju bļives tīrīšana	Reizi divos mēnešos
Veļas tilpnes tīrīšana	Reizi divos mēnešos
Pūku tīrīšana veļas tilpnē	Divreiz mēnesī ¹⁾
Mazgāšanas līdzekļa dozatora tīrīšana	Reizi divos mēnešos

Galvenais gaisa filtrs	Pēc katra cikla
Sekundārais gaisa filtrs	Kad indikators mirgo.
Izvad sistēmas sūkņa filtra tīrīšana	Divreiz gadā
Ūdens iepļūdes šļūtenes un vārsta filtra tīrīšana	Divreiz gadā

¹⁾ Skatīt nodaļu "Apģērbu pūkas".

15.2 Svešķermeņu izņemšana



Pirms cikla aktivizēšanas gādājiet, lai visas kabatas būtu tukšas un viss, kas kustās, piesiets.

Izņemiet visus svešķermeņus (piemēram, metāla sprādzes, pogas, monētas u.t.t.), kuras var atrast durvju bļivē, filtrus un veļas tilpnē. Skatiet sadaļas "Durvju bļive un dubultās apmales noslēgums", "Veļas tilpnes tīrīšana", "Aizplūdes sūkņa filtra tīrīšana" un "Iepļūdes šļūtenes un vārsta filtra tīrīšana". Rīkojieties uzmanīgi ar aizkariem. Izņemiet no aizkariem āķus un ievietojiet aizkarus veļas

mazgāšanas maisā vai spilvendrānā. Ja nepieciešams, sazinieties ar pilnvaroto apkopes centru.

15.3 Ārpuses tīršana

Tīriet ierīci tikai ar maigām ziepēm un siltu ūdeni. Pilnībā nosusiniet visas virsmas.

Nelietojiet abrazīvus sūkļus vai citus skrāpējošus materiālus.

⚠ UZMANĪBU!

Nelietojiet alkoholu, šķīdinātājus vai ķīmikālijas.

⚠ UZMANĪBU!

Netīriet metāla virsmas ar tīršanas līdzekļiem uz hlora bāzes.

15.4 Atkaļķošana



Ja ūdens jūsu apkārtņē ir ciets vai vidēji ciets, veļas mazgājamām mašīnām iesakām izmantot ūdens mīkstināšanas līdzekli (laiku pa laikam atkaļķojot).

Regulāri pārbaudiet veļas tilpni, lai pamanītu kalķakmens veidošanos.



Vienmēr ievērojiet uz produkta iepakojuma sniegtās norādes.

15.5 Apkopes mazgāšana

Atkārtoti un ilgstoši lietojot programmas ar zemu temperatūru, veļas tilpnē un tvertnē var uzkrāties mazgāšanas līdzeklis, pūkas un baktērijas.

Lai likvidētu šos nogulumus un higiēniski iztīrītu ierīces iekšpusi, regulāri (vismaz reizi mēnesī) veiciet apkopes mazgāšanu.

Ieslēdziet kokvilnas programmu ar visaugstāko temperatūras iestatījumu un nelielu pulverveida mazgāšanas līdzekļa daudzumu, vai ja pieejams, palaidiet drum-clean programmu.

15.6 Durvju blīvējums

Šai ierīcei ir **pašattīroša ūdens iztukšošanas sistēma**, kas ļauj no apgērba atdalījušās nelielas pūkas izvadīt kopā ar ūdeni. Regulāri pārbaudiet blīvi un, ja nepieciešams, iztīriet, kā norādīts turpmāk sniegtajā diagrammā. Cikla beigās var izvērt monētas, pogas un citus mazus priekšmetus.

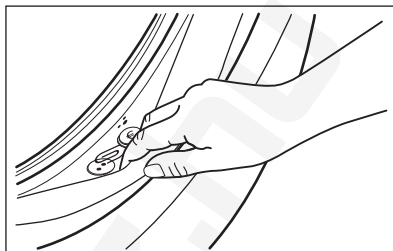

Notīriet to nepieciešamības gadījumā, izmantojot amonjaka krēma tīršanas līdzekli, nesaskrāpējot blīvējuma virsmu.



Vienmēr ievērojiet uz produkta iepakojuma sniegtās norādes.

15.7 Veļas tilpnes tīršana

Regulāri pārbaudiet veļas tilpni, lai novērstu nevēlamu nogulsņējumu veidošanos. Iztīriet veļas tilpni, izmantojot nerūsējošam tēraudam īpaši paredzētus tīršanas līdzekļus.



Vienmēr ievērojiet uz produkta iepakojuma sniegtās norādes. Netīriet veļas tilpni ar paskābinātiem atkaļķošanas līdzekļiem, kā arī hloru, dzelzi vai tēraudu saturošiem abrazīviem tīršanas līdzekļiem.

Rūpīgai tīršanai.

1. Iztīriet veļas tilpni, izmantojot nerūsējošam tēraudam īpaši paredzētus tīršanas līdzekļus.
2. Ieslēdziet īsu kokvilnas programmu ar augstu temperatūru, neievietojot veļu un izmantojot nelielu veļas pulvera daudzumu, vai, ja pieejams, palaidiet drum-clean programmu.

15.8 Mazgāšanas līdzekļa dozatora tīrīšana

Lai novērstu iespējamus izžuvuša mazgāšanas līdzekļa vai sarecējuša veļas mīkstinātāja nosēdumus un/vai pelējuma veidošanos mazgāšanas līdzekļa dozatora atvilktnē, ik pēc diviem mēnešiem veiciet tīrīšanas procedūru, kā paskaidrots turpmāk sniegtajās diagrammās:

1. Atveriet atvilktni. Piespiediet uz leju fiksatoru, kā parādīts attēlā, un izvelciet atvilktni.

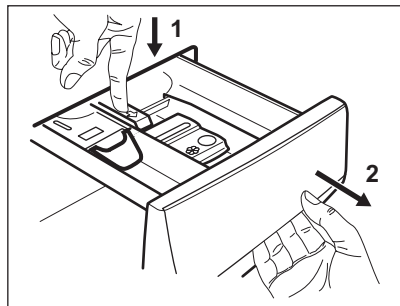

2. Lai atvieglotu tīrīšanu, noņemiet piedevu nodaļījuma augšdaļu. Izīrīiet visas mazgāšanas līdzekļa atliekas no padziļinājuma augšējās un apakšējās daļas. Padziļinājuma tīrīšanai izmantojiet nelielu suku.

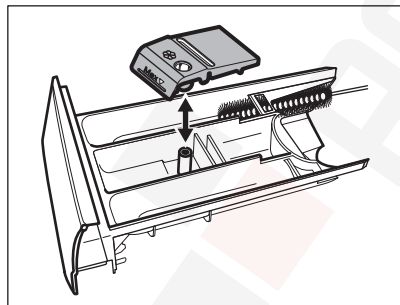

3. Izskalojiet mazgāšanas līdzekļa atvilktni ar tekošu siltu ūdeni, lai iztīrītu visas mazgāšanas līdzekļa paliekas. Pēc tīrīšanas uzstādiet augšējo daļu atpakaļ.

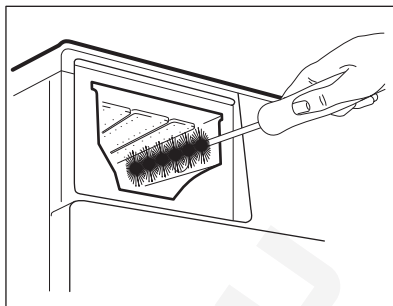

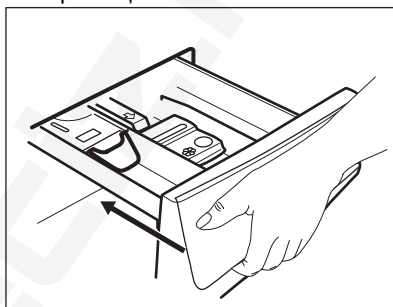

4. Ievietojiet mazgāšanas līdzekļa atvilktni vadotnēs un aizveriet to. Palaidiet skalošanas programmu, neievietojot tilpnē veļu.



15.9 Gaisa filtru tīrīšana

Gaisa filtri savāc pūkas. Pūku rašanās parasti notiek, kad drēbes tiek žāvētas veļas mašīnā ar žāvētāju.

- Katra žāvēšanas cikla beigās displejā iedegas indikators , lai ziņotu, ka jāiztīra **galvenais gaisa filtrs** (skatiet 1.-5. attēlu). Atskan skaņas signāls.
- Reizēm indikators  var mirgot, lai atgādinātu, ka abi gaisa filtri jāiztīra: **galvenais gaisa filtrs** un **sekundārais gaisa filtrs** (attiecībā uz sekundāro filtru skatiet 6.-8. attēlu). Atskan skaņas signāls.

Labākiem žāvēšanas rezultātiem tīriet gaisa filtrus regulāri. Aizsērējuši filtri pagarina ciklus un palielina enerģijas patēriņu.

⚠ BRĪDINĀJUMS!

Neizmantojiet ūdeni filtra tīrīšanai, lai izvairītos no plastmasas šķiedru plūsmas ūdenī. Izmetiet jēlkokvilnu atkritumu tvertnē.

1. Pavelciet āķi, lai atvērtu galveno gaisa filtru.

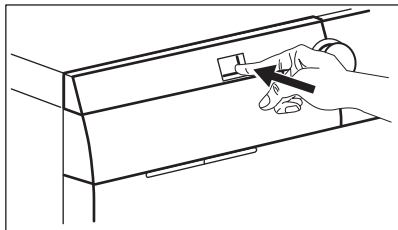

2. Izvelciet galveno gaisa filtru.

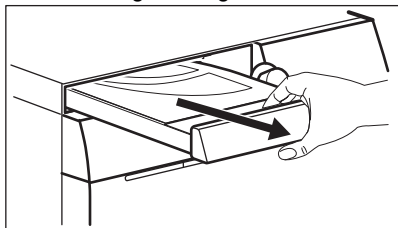

3. Atveriet galvenā gaisa filtra korpusu, velkot to augšup.

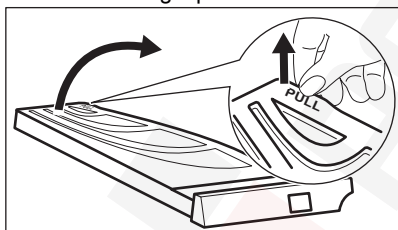

4. Iztīriet galveno gaisa filtru ar roku, ja nepieciešams, ar putekļu sūcēju. Izmetiet jēlkokvilnu atkritumu tvertnē.

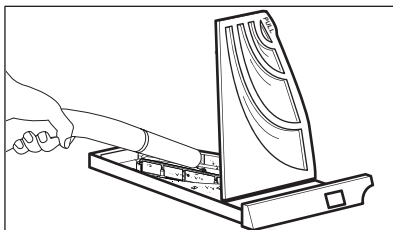
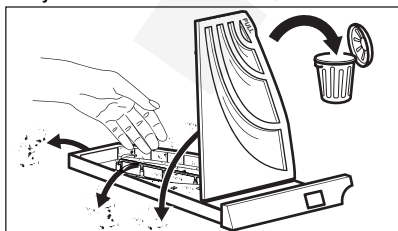

5. Aizveriet galvenā gaisa filtra korpusu.

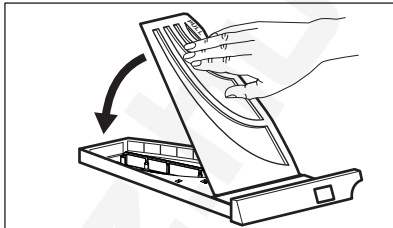

6. Izvelciet sekundāro filtru ārā.

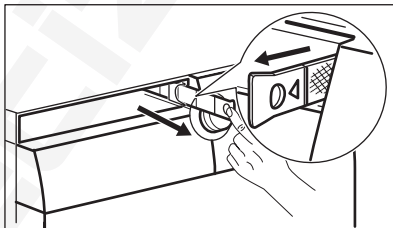

7. Iztīriet sekundāro gaisa filtru ar roku, ja nepieciešams, ar putekļu sūcēju. Izmetiet jēlkokvilnu atkritumu tvertnē.

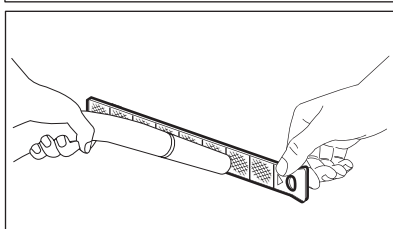
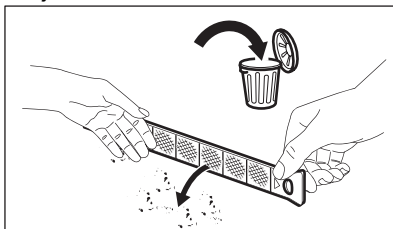

8. Ielieciet atpakaļ sekundāro gaisa filtru.

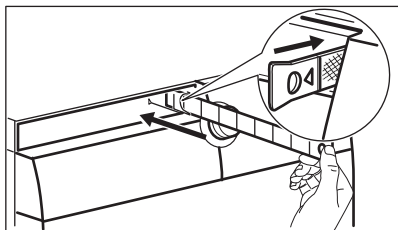

9. Ielieciet atpakaļ galveno gaisa filtru un kārtīgi aizveriet.

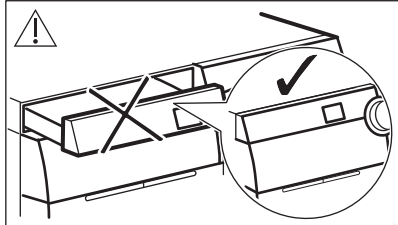
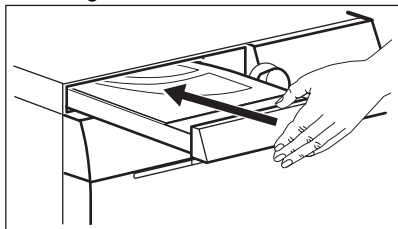

⚠ BRĪDINĀJUMS!

Galvenā gaisa filtra dobumu nekas nedrīkst bloķēt.



Ja ar savu veļas mazgāšanas mašīnu ar žāvētāju tikai mazgājat veļu, ir normāli, ka primārajā gaisa filtrā parādās mitrums.

15.10 Ūdens izvadsistēmas sūkņa filtra tīršana

⚠ BRĪDINĀJUMS!

Atvienojiet ierīces kontaktspraudni no elektrotīkla kontaktligzdas.



Regulāri pārbaudiet izvadsistēmas sūkņa filtru un pārlicinieties, ka tas ir tīrs.

Ūdens izvadsistēmas sūkņa filtra tīršana nepieciešama, ja:

- Ierīce neizsūknē ūdeni.
- Veļas tilpne negriežas;
- Ierīce rada neparastu skaņu tādēļ, ka ir aizsērējis ūdens izvadsistēmas sūknis.
- Ekrānā parādās brīdinājuma kods **E20**.

⚠ BRĪDINĀJUMS!

- Neizņemiet filtru ierīces darbības laikā.
- Neīrīet sūknī, ja ūdens ierīcē ir karsts. Nogaidiet, līdz ūdens ir atdzisis.

⚠ BRĪDINĀJUMS!

Katru reizi pēc īpašās programmas **CLE** palaišanas pūku likvidēšanai, izīrīet ūdens izvadsistēmas filtru.

Lai izīrītū sūkņa filtru, rīkojieties, kā norādīts turpmāk sniegtajās diagrammās.

Vienmēr turiet pa rokai lupatu, jo, izņemot filtru, var izplūst ūdens.

1. Atveriet sūkņa vāku.

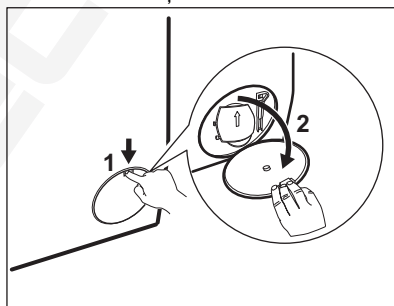

2. Novietojiet zem noplūdes sūkņa atveres piemērotu bļodu, lai tajā satēcētu viss izplūstošais ūdens.
3. Atveriet lūku uz leju. Vienmēr turiet pa rokai lupatu, jo, izņemot filtru, var izplūst ūdens.

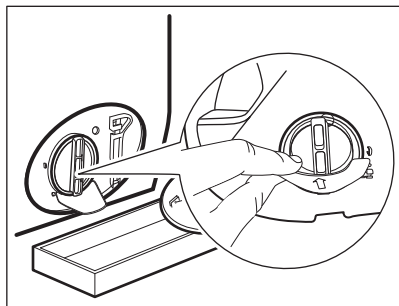

4. Pagrieziet filtru par 180 grādiem pretēji pulksteņa rādītāja virzienam, lai atvērtu to, bet neizņemiet to. Ļaujiet ūdenim izplūst.

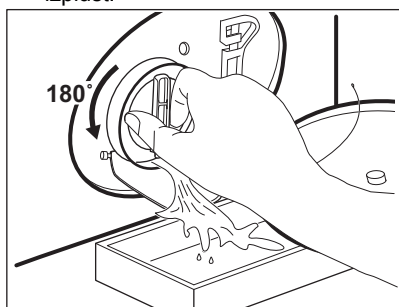

5. Kad trauks ir pilns ar ūdeni, ieskrūvējiet filtru atpakaļ un iztukšojiet trauku.
6. Atkārtojiet 4. un 5. soli, līdz ūdens vairs neizplūst.
7. Pagrieziet filtru pretēji pulksteņa rādītāja virzienam, lai to izņemtu.

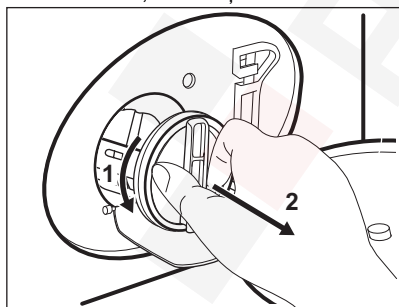

8. Ja nepieciešams, izņemiet pūkas un priekšmetus no filtra atveres.
9. Pārliecinieties, ka griežas sūkņa lāpstīņritenis. Ja tas negriežas, sazinieties ar pilnvaroto servisa centru.

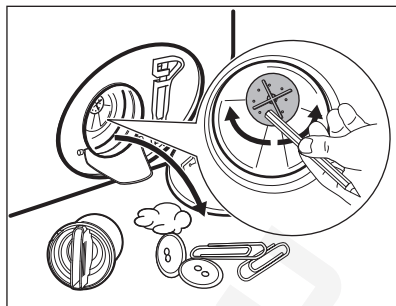

10. Tiriet filtru zem krāna ūdens.

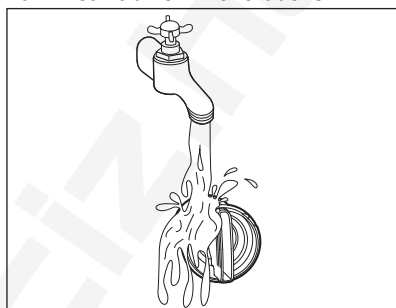

11. Ielieciet filtru atpakaļ īpašajās vadīklās, pagriežot to pulksteņa rādītāja virzienā. Pārliecinieties, ka filtrs pareizi piegriezts, lai novērstu ūdens noplūdes.

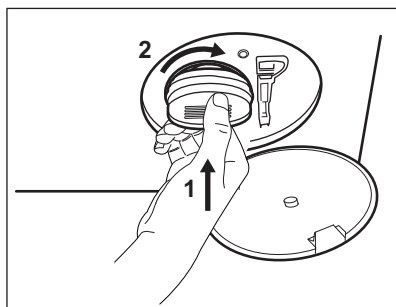

12. Aizveriet sūkņa vāku.

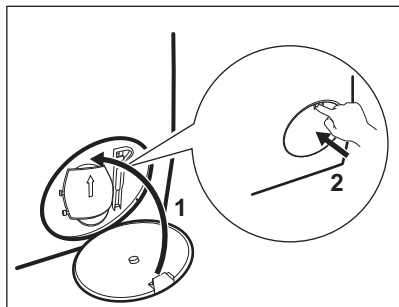

Izvadot ūdeni ar šīs ārkārtas ūdens izvadīšanas procedūras palīdzību, noplūdes sistēmu atkal nepieciešams aktivizēt:

- a. Ielejiet 2 litrus ūdens mazgāšanas līdzekļa dozatora galvenajā nodalījumā.
- b. Aktivizējiet programmu, lai izsūknētu ūdeni.

15.11 Ūdens iepļūdes šļūtenes filtra un vārsta filtra tīrīšana

Filtrus var būt nepieciešams tīrīt turpmāk minētajos gadījumos.

- Ierīce neuzpildās ar ūdeni.
- Ierīces uzpildīšanai ar ūdeni nepieciešams ilgs laiks.
- Taustiņa Start / Pause indikators mirgo un displejā redzams atbilstošais brīdinājums. Skatiet sadaļu "Problēmrisināšana".

Ieteicams divreiz gadā tīrīt iepļūdes šļūtenes un vārsta filtrus, lai likvidētu laika gaitā uzkrātās nogulsnes. Lai iztīrītu filtrus, rīkojieties, kā norādīts turpmāk sniegtajās diagrammās.

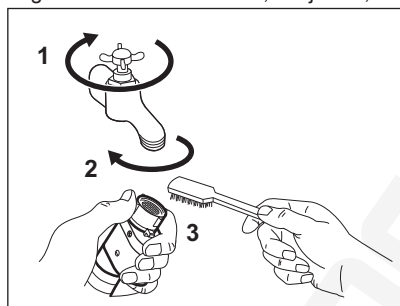

- Aizveriet ūdens krānu.
- Noņemiet ūdens iepļūdes šļūteni no ūdens krāna.
- Iztīriet iepļūdes šļūtenes filtru ar stingru suku.

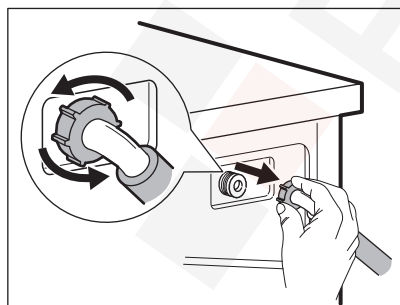

- Noņemiet ūdens iepļūdes šļūteni, kas atrodas aiz ierīces.

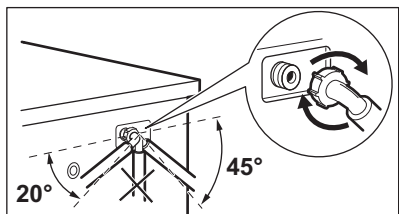
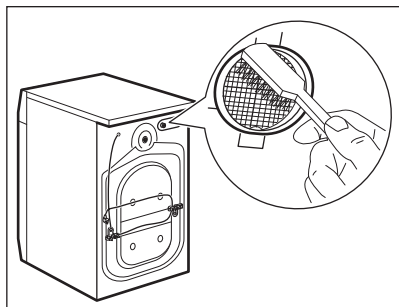

15.12 Ārkārtas iztukšošana

Ja ierīce neizsūknē ūdeni, veiciet tās pašas darbības, kas minētas rindkopā "Ūdens izvadsistēmas sūkņa filtra tīrīšana". Ja nepieciešams, iztīriet sūkni.

Izvadot ūdeni ar šīs ārkārtas ūdens izvadīšanas procedūras palīdzību, noplūdes sistēmu atkal nepieciešams aktivizēt:

1. Ielejiet 2 litrus ūdens mazgāšanas līdzekļa dozatora galvenajā nodaļumā.
2. Aktivizējiet programmu, lai izsūknētu ūdeni.

15.13 Aizsardzība pret sasaldšanu

Ja ierīce uzstādīta vietā, kur gaisa temperatūra var sasniegt 0°C vai zemāku temperatūru, izlaidiet atlikušo ūdeni no iekšējās ūdens tīrīšanas un izsūknējiet to no sūkņa.

- Iztīriet filtru vārstā ar cietu suku vai dvieli.

- Uzstādiet atpakaļ iekšējās ūdens tīrīšanas.
- Pārbaudiet, ka savienojumi ir cieši pievilkti, lai novērstu noplūdes.
- Atveriet ūdens krānu.

1. Atvienojiet kontaktdakšu no kontaktligzdas.
2. Aizgrieziet ūdens krānu.
3. Ielieciet iekšējās ūdens tīrīšanas divus galus konteinerā un ļaujiet ūdenim izplūst no ūdens tīrīšanas.
4. Iztukšojiet sūkni. Skatiet ārkārtas ūdens izvadīšanas procedūru.
5. Kad sūkns ir tukšs, uzstādiet atpakaļ iekšējās ūdens tīrīšanas.

⚠ BRĪDINĀJUMS!

Pārbaudiet, ka temperatūra ir augstāka par 5°C un ūdens tek no ūdens krāna pirms atkārtotas ierīces izmantošanas.

Ražotājs neatbild par bojājumiem, kas radušies zemas temperatūras rezultātā.

16. PATĒRIŅA DATI

16.1 Ievads



QR kods uz ierīces komplektācijā iekļautā energomarkējuma sniedz tīmekļa saiti uz informāciju par ES EPREL datu bāzē iekļauto ierīces ekspluatācijas parametru informāciju. Glabājiet energoefektivitātes marķējumu kopā ar lietotāja rokasgrāmatu un visiem pārējiem ierīces komplektācijā iekļautajiem dokumentiem.

Šo pašu informāciju var uzzināt arī EPREL, atverot saiti <https://eprel.ec.europa.eu> un norādot ierīces energoefektivitātes nominālo datu plāksnītē norādīto modeļa nosaukumu un produkta numuru.

16.2 Saskaņā ar Komisijas Regulu (ES) 2019/2023 un Ukrainas dekrētu Nr. 834/2023

Tikai mazgāšana

Eco 40-60 programma	kg	kWh	Litri	hh:mm	% 1)	°C	apgr./min ²)
Pilns veļas ielādes daudzums	9.0	0.820	55.0	03:40	53.00	35.0	1351
Daļējas noslodzes telpnes veļas ielādes daudzums	4.5	0.540	45.0	02:35	53.00	33.0	1351
Ceturtdaļas pilnības pakāpes veļas ielādes daudzums	2.5	0.185	38.0	02:30	54.00	23.0	1351

1) Atlikušais mitrums izgriešanas fāzes beigās. Jo lielāks veļas izgriešanas ātrums, jo skaļāks troksnis un zemāks atlikušā mitruma līmenis.

2) Maksimālais veļas izgriešanas ātrums.

Mazgāšanas un žāvēšanas cikls

Eco 40-60 programma un Gatavs ievietošanai skapī sausuma pakāpe	kg	kWh	Litri	hh:mm	% 1)	°C	apgr./min ²)
Pilns veļas ielādes daudzums	6	2.460	52.0	08:50	0.00	30.0	1351

Eco 40-60 programma un Gatavs ievietošanai skapī sausuma pakāpe	kg	kWh	Litri	hh:mm	% 1)	°C	apgr./ min²)
--	-----------	------------	--------------	--------------	-----------------	-----------	------------------------------------

Dalējas noslodzes tilpnes veļas ielādes daudzums

3 1.455 42.0 05:45 0.00 28.0 1351

1) Atlikušais mitrums izgriešanas fāzes beigās. Jo lielāks veļas izgriešanas ātrums, jo skaļāks troksnis un zemāks atlikušā mitruma līmenis.

2) Maksimālais veļas izgriešanas ātrums.

Jaudas patēriņš dažādos darbības režīmos

Izslēgts (W)	Gaidstāve (W)	Atliktais starts (W)
0,50	0,50	4,00

Laiks līdz izslēgtam/gaidstāves režīmam ir ne vairāk kā 15 minūtes.

16.3 Parastās programmas — tikai mazgāšana



Šīs vērtības ir tikai orientējošas.

Programma	kg	kWh	Litri	hh:mm	% 1)	°C	apgr./ min²)
Cottons ³⁾ 95 °C	9.0	2.700	90.0	04:05	52.00	85.0	1400
Cottons 60 °C	9.0	1.600	85.0	03:50	52.00	55.0	1400
Cottons ⁴⁾ 20 °C	9.0	0.350	85.0	03:00	52.00	20.0	1400
Synthetics 40 °C	4.0	0.800	55.0	02:15	35.00	40.0	1200
Delicates ⁵⁾ 30 °C	2.0	0.400	60.0	01:05	35.00	30.0	1200

Programma	kg	kWh	Litri	hh:mm	% 1)	°C	apgr./ min ²)
Wool 30 °C	1.5	0.300	65.0	01:05	30.00	30.0	1200

- 1) Atlikušais mitrums izgriešanas fāzes beigās. Jo lielāks veļas izgriešanas ātrums, jo skaļāks troksnis un zemāks atlikušā mitruma līmenis.
- 2) Veļas izgriešanas ātruma atsauces indikators.
- 3) Piemērota ļoti netīru audumu mazgāšanai.
- 4) Piemērota viegli netīru kokvilnas, sintētikas un jauktu audumu izstrādājumu mazgāšanai.
- 5) Tā veic arī ātru mazgāšanas ciklu viegli netīrai veļai.

16.4 Parastās programmas — mazgāšana un žāvēšana



Šīs vērtības ir tikai orientējošas.

Programma	kg	kWh	Litri	hh:mm	% 1)	°C	apgr./ min ²)
Synthetics 40 °C	4.0	2.050	55.0	05:50	1.00	40.0	1200

- 1) Atlikušais mitrums izgriešanas fāzes beigās. Jo lielāks veļas izgriešanas ātrums, jo skaļāks troksnis un zemāks atlikušā mitruma līmenis.
- 2) Veļas izgriešanas ātruma atsauces indikators.

17. TRAUCĒJUMMEKLĒŠANA

BRĪDINĀJUMS!

Skatiet sadaļu "Drošība".

17.1 Brīdinājuma kodi un iespējamās kļūmes

Ierīce neuzsāk darbu vai arī darbības laikā tā pārtrauc darboties. Vispirms mēģiniet rast problēmas risinājumu (skatiet tabulas).

BRĪDINĀJUMS!

Pirms jebkuras pārbaudes veikšanas atvienojiet ierīci no elektrotīkla.

Dažu problēmu gadījumā displejā tiek attēlots brīdinājuma kods un var nepārtraukti mirgot taustiņš Start / Pause  :



Ja ierīcē ir ievietots pārāk liels veļas daudzums, izņemiet dažus apģērba gabalus no veļas tīlpnes un/vai turiet durvis piespiestas, vienlaikus turot nospiestu taustiņu Start / Pause, līdz pārstāj mirgot indikators  (skat. attēlu turpmāk).

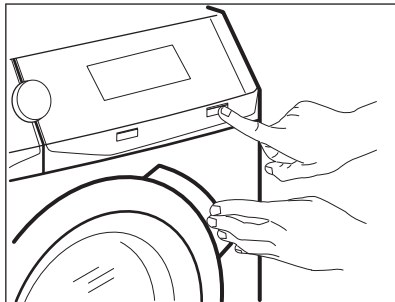

Problēma	Iespējamais risinājums
E 10 Ierīce pienācīgi neuzpildās ar ūdeni.	<ul style="list-style-type: none">• Pārbaudiet, vai ir atvērts ūdens krāns.• Pārbaudiet, vai ūdens padeves spiediens nav pārāk zems. Lai saņemtu šo informāciju, sazinieties ar savu vietējo ūdensapgādes uzņēmumu.• Pārbaudiet, vai nav aizsprostots ūdens krāns.• Pārliedziniet, ka ieplūdes lokanais savienojums nav salocījies, bojāts vai saliekts.• Pārliedziniet, ka ir pareizi izveidots aizplūdes lokanā savienojuma pieslēgums.• Pārliedziniet, ka nav aizsprostots ieplūdes lokanā savienojuma filtrs un vārsta filtrs. Skatiet „Apkope un tīrīšana”.
E20 Ierīce neizsūknē ūdeni.	<ul style="list-style-type: none">• Pārbaudiet, vai nav aizsprostots izlietnes sifons.• Pārbaudiet, vai nav salocījies vai pārliedzts ūdens izvades lokanais savienojums.• Pārliedziniet, ka nav aizsprostots ūdens izvadsistēmas filtrs. Nepieciešamības gadījumā notīriet filtru. Skatiet sadaļu „Apkope un tīrīšana”.• Pārliedziniet, ka ir pareizi izveidots aizplūdes lokanā savienojuma pieslēgums.• Iestatiet aizplūdes programmu, ja iestatāt programmu bez aizplūdes fāzes.• Ja esat izvēlējies iespēju, kuras beigās ūdens netiek izvadīts no veļas tīlpnes, iestatiet aizplūdes programmu.
E40 Ierīces durvis ir atvērtas vai nav pareizi aizvērtas.	<ul style="list-style-type: none">• Pārliedziniet, ka ierīces durvis ir kārtīgi aizvērtas.

E91

Iekšēja kļūme. Ierīces elektronisko elementu starpā nav saziņas.

- Programma netika pienācīgi pabeigta, vai ierīce pārāk ātri pārtrauca darbību. Izslēdziet ierīci un ieslēdziet to atkārtoti.
- Ja brīdinājuma kods parādās atkārtoti, sazinieties ar pilnvaroto servisa centru.

EHO

Elektroenerģijas padeve ir nestabila.

- Pagaidiet, līdz elektroenerģijas padeve nostabilizējas.

EFO

Ūdens pretnoplūdes sistēma ir ieslēgta.

- Atvienojiet ierīci un aizveriet ūdens krānu. Sazinieties ar pilnvaroto servisa centru.



: pārbaudiet gaisa filtru.

- Pārlicinieties, ka ir iztīrīts gaisa filtrs.

Ja displejā parādās brīdinājuma kodi, izslēdziet ierīci un ieslēdziet to atkārtoti. Ja problēma atkārtojas, sazinieties ar pilnvaroto servisa centru. Citu ar ierīci saistītu problēmu gadījumā skatiet iespējamās risinājumus turpmāk sniegtajā tabulā.

Problēma	Iespējamais risinājums
Nevar palaist programmu.	<ul style="list-style-type: none">• Pārbaudiet, vai ierīces kontaktspraudnis ir pieslēgts elektrofīkla kontaktligzdai.• Pārbaudiet, vai ir aizvērtas ierīces durvis.• Pārbaudiet, vai drošinātāju kastē nav izdegušu drošinātāju.• Pārlicinieties, ka nospiests taustiņš Start / Pause .• Ja ir iestatīts atliktais starts, atceliet iestatījumu vai gaidiet laika atskaites beigas.• Izslēdziet Bērnu drošības funkciju, ja tā ir ieslēgta.• Pārbaudiet izvēlētās programmas pogas stāvokli.
Ierīce piepildās ar ūdeni un nekavējoties to izsūknē.	<ul style="list-style-type: none">• Pārlicinieties, ka aizplūdes lokanais savienojums atrodas pareizā pozīcijā. Iespējams, lokanais savienojums ir novietots pārāk zemu. Skatiet „Uzstādīšanas norādes”.
Nedarbojas veļas izgriešanas fāze, vai mazgāšanas cikls noris ilgāk nekā ierasts.	<ul style="list-style-type: none">• Iestatiet veļas izgriešanas programmu.• Pārlicinieties, ka nav aizsprostots ūdens izvadsistēmas filtrs. Nepieciešamības gadījumā notīriet filtru. Skatiet sadaļu „Apkope un tīrīšana”.• Manuāli izlīdziniet veļas tilpnē ievietotos apģērba gabalus un atkārtoti palaidiet veļas izgriešanas fāzi. Šo problēmu var izraisīt nevienmērīgi sabalansēts svars.
Ūdens noplūdis uz grīdas.	<ul style="list-style-type: none">• Pārlicinieties, ka ūdens lokano savienojumu pieslēgumi ir cieši noslēgti un no tiem nav ūdens noplūdes.• Pārlicinieties, ka ūdens ieplūdes un aizplūdes lokanajos savienojumos nav bojājumu.• Pārlicinieties, ka izmantojat piemērotu veļas mazgāšanas līdzekli atbilstoši daudzumā.

Problēma	Iespējamais risinājums
Nevar atvērt ierīces durvis.	<ul style="list-style-type: none"> Pārliecinieties, ka nav izvēlēta mazgāšanas programma, kuras beigās ūdens paliek veļas tilpnē. Pārliecinieties, ka veļas mazgāšanas programma ir pabeigta. Ja veļas tilpnē ir palicis ūdens, iestatiet ūdens izsūkņēšanas vai veļas izgriešanas programmu. Pārliecinieties, ka ierīce saņem strāvas padevi. Šo problēmu var izraisīt ierīces atteice. Sazinieties ar pilnvaroto servisa centru.
Ierīce rada neparastus trokšņus un vibrē.	<ul style="list-style-type: none"> Pārliecinieties, ka ierīce ir pareizi nolīmeņota. Skatiet „Uzstādīšanas norādes”. Pārliecinieties, ka ierīce ir izpakota un/vai ir izskrūvētas transportēšanai paredzētās skrūves. Skatiet „Uzstādīšanas norādes”. Ielieciet veļas tilpnē vairāk veļas. Iespējams, veļas tilpnē ir pārāk maz veļas.
Programmas darbības laikā palielinās vai samazinās programmas darbības ilgums.	<ul style="list-style-type: none"> Funkcija ProSense System var neregulēt programmas darbības ilgumu atbilstoši veļas veidam un daudzumam. Skatiet nodaļas “Ikdienas lietošana” sadaļu “ProSense System veļas daudzuma noteikšana”.
Neapmierinoši veļas mazgāšanas rezultāti.	<ul style="list-style-type: none"> Palieliniet veļas mazgāšanas līdzekļa daudzumu vai izmantojiet citu veļas mazgāšanas līdzekli. Grūti izmazgājamo traipu apstrādei pirms veļas mazgāšanas izmantojiet īpašus traipu tīrīšanas līdzekļus. Pārliecinieties, ka ir iestatīta atbilstoša veļas mazgāšanas temperatūra. Samaziniet veļas tilpnē ievietotās veļas daudzumu.
Pārāk daudz putu veļas tilpnē mazgāšanas cikla laikā.	<ul style="list-style-type: none"> Samaziniet mazgāšanas līdzekļa daudzumu vai tablešu skaitu, vai vienas devas mazgāšanas līdzekļus.
Pēc mazgāšanas cikla dozatora nodalījumā ir palikušas mazgāšanas līdzekļa atliekas.	<ul style="list-style-type: none"> Pārliecinieties, ka atvāzamais vāks ir pareizā pozīcijā (UZ AUGŠU veļas pulverim, UZ LEJU šķidrājam mazgāšanas līdzeklim). Pārliecinieties, ka izmantojat mazgāšanas līdzekļa dozatoru atbilstoši šajā lietotāja rokasgrāmatā sniegtajiem norādījumiem.
Pēc tvaika programmas beigām apgērbī ir nedaudz mitri.	Pārliecinieties, ka ierīce ir pareizi nolīmeņota. Koriģējiet ierīces pozīciju, paaugstinot vai pazeminot tās atbalsta kājiņas.
Ierīce nežāvē veļu vai žāvē to nepareizi.	<ul style="list-style-type: none"> Atgrieziet ūdens krānu. Pārliecinieties, ka nav aizsprostoti gaisa filtri. Pārbaudiet galveno un papildu filtru. Pārbaudiet, vai nav aizsprostots ūdens izvadsistēmas filtrs. Samaziniet veļas tilpnē ievietoto veļas apjomu. Pārbaudiet, vai esat iestatījis(-usi) pareizo ciklu. Nepieciešamības gadījumā atkārtoti iestatiet īsu žāvēšanas ciklu.
Žāvēšanas cikls ir pārāk ilgs.	<ul style="list-style-type: none"> Pārliecinieties, ka ir pienācīgi iztīrīti gaisa filtri. Pārliecinieties, ka Jūsu ievietotais veļas daudzums nepārsniedz iestatītajai programmai noteikto maksimālo daudzumu. Pārliecinieties, ka telpas temperatūra ir pareizā diapazonā.

Problēma	Iespējamais risinājums
Izmazgātajā veļā ir atrodama dažādu krāsu pūkas.	Iepriekšējā ciklā mazgātie audumi izdalīja citas krāsas pūkas: <ul style="list-style-type: none"> • Žāvēšanas fāze palīdz atbrīvoties no noteikta pūku daudzuma. • Notīriet drēbes ar pūku noņēmēju. Īpaši liela tilpnē sastopamo pūku apjoma gadījumā skatiet sadaļu "Apgērbu pūkas", lai iegūtu papildinformāciju.

Pēc pārbaudes ieslēdziet ierīci. Programma turpina darboties no tās vietas, kur tā tika pārtraukta.

Ja problēma atkārtojas, sazinieties ar pilnvaroto servisa centru.

Servisa centram nepieciešamie dati ir norādīti tehnisko datu plāksnītē.

18. ĪSĀ PAMĀCĪBA

18.1 Ikdienas lietošana

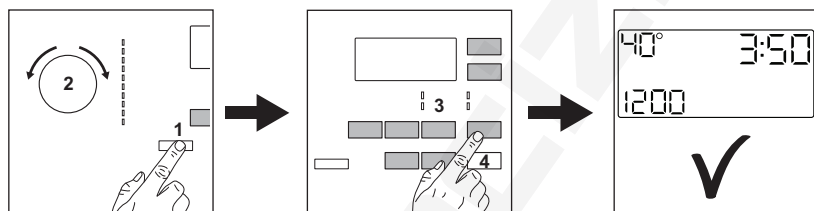



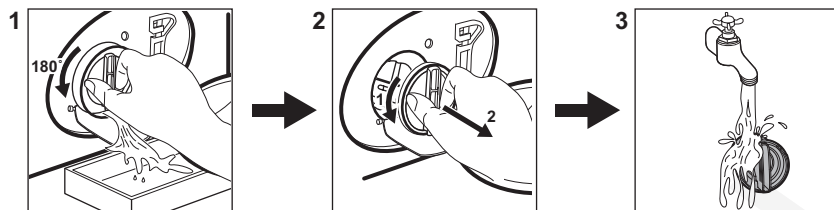

- Pievienojiet elektrotīkla vada spraudni elektrotīkla kontaktligzdai.
- Atveriet ūdens krānu.
- Nospiediet taustiņu **On/Off** (1), lai ieslēgtu ierīci (1).
- Pagrieziet programmu izvēles pārslēgu, lai iestatītu vēlamo programmu (2).
- Pieskaroties attiecīgajiem skārietaustiņiem, iestatiet vēlamās papildiespējas (3).
- Ievietojiet veļu veļas tilpnē pa vienam priekšmetam, nepārsniedzot maksimālo ieteicamo ielādi. Aizveriet durvis un pārliecinieties, ka veļa neiesprūst starp blīvi un durvīm.
- Ielejiet mazgāšanas līdzekli un citu veļas kopšanas līdzekli attiecīgajā mazgāšanas līdzekļa dozatora nodalījumā.
- Lai palaistu programmu, pieskarieties taustiņam **Start / Pause** (4).
- Ierīce sāk darboties.
- Pēc programmas beigām izņemiet veļu.
- Nospiediet taustiņu **On/Off** (1), lai izslēgtu ierīci.

18.2 Ūdens izsūkņēšanas sūkņa filtra tīršana



Regulāri iztīriet šo filtru, īpaši, ja displejā parādās brīdinājuma kods **E20**.

18.3 Programmas

Programmas	levietojamais veļas daudzums	Produkta apraksts
Eko 40–60	9.0 kg ¹⁾ 6 kg ²⁾	Balta un krāsaina kokvilna. Vidēji nefiri apģērbi.
Cottons	9.0 kg	Balti un krāsoti kokvilnas audumi.
Synthetics	4.0 kg	Sintētiskas vai jauktu audumu izstrādājumi.
NonStop 3h/3kg	3.0	Jaukti audumi (kokvilnas un sintētiskas apģērbi) . Pilna programma līdz pat 3 kg lielu veļas apjomu mazgāšanai un žāvēšanai vienā piegājienā. Tā ilgst tikai 3 stundas.
Delicates	2.0 kg	Smalki audumi, piemēram, akrila, viskozes, poliestera izstrādājumi.
Silk	0.5	Veļas mazgājamajā mašīnā un ar rokām mazgājami zīda audumi un citi smalki audumi. Veļas tilpnes kustības ir tik saudzīgas, ka tajā iespējams mazgāt pat ļoti smalkus apģērbus. Palaidiet pilnu mazgāšanas un žāvēšanas ciklu, lai samazinātu apģērbu burzīšanos.
  Wool/Handwash	1.5 kg	Vilnas izstrādājumi, kurus var mazgāt veļas mašīnā, vilnas un smalki izstrādājumi, kurus jāmazgā ar rokām.
 Outdoor	2.0 kg ³⁾ 1.0 kg ⁴⁾	Moderni āra sporta apģērbi.
  Steam	1.0 kg	Tvaika programma kokvilnai, sintētikai un smalkveļai.

Programmas	leviotojamais veļas daudzums	Produkta apraksts
Rinse	9.0 kg	Visi audumi, izņemot vilnas izstrādājumus un smalkveļu. Programma skalošanai un veļas izgriešanai.

1) Mazgāšanas programma. Šī programma 40 °C temperatūrā kopā vienā ciklā ļauj izmazgāt vidēji netīru kokvilnas veļu, kam norādīts, ka tā jāmazgā 40 °C vai 60 °C temperatūrā.



Veļas sasniegto temperatūru, programmas darbības ilgumu un citus datus skatiet nodaļā "Patēriņa vērtības". Visefektīvākās programmas energopatēriņa ziņā parasti ir tās, kas darbojas ar zemākā temperatūrā un ilgāku laiku.

2) Žāvēšanas programma. **Saskaņā ar Komisijas Regulu (ES) 2019/2023 un Ukrainas dekrētu Nr. 834/2023.** Šī programma noklusējuma temperatūrā un izgriešanas ātrumā mazgāšanas un žāvēšanas režīmā, kur nominālā ietilpība norādīta kā 6 kg un izmantota žāvēšanas pakāpe "leviotošanai skapī piemērots sausums", spēj izmazgāt vidēji netīru kokvilnas veļu, kuru drīkst mazgāt kopā vienā ciklā 40 °C vai 60 °C temperatūrā, un pēc žāvēšanas fāzes beigām veļu var uzreiz ievietot skapī.

3) Mazgāšanas programma.

4) Mazgāšanas programma un ūdensnecaurlaidības atjaunošanas fāze.

Katrai programmai piemērotie mazgāšanas līdzekļi

Programma	Universāls veļas mazgāšanas pulveris ¹⁾	Šķidrās universālais mazgāšanas līdzeklis	Šķidrās mazgāšanas līdzeklis krāsainiem audumiem	Smalkveļa, vilnas izstrādājumi	Īpašs
Eco 40-60	▲	▲	▲	--	--
Cottons	▲	▲	▲	--	--
Synthetics	▲	▲	▲	--	--
NonStop 3h/3kg	--	▲	▲	--	--
Delicates	--	--	--	▲	▲
Silk	--	--	--	▲	▲
 Wool/Hand-wash	--	--	--	▲	▲
 Outdoor	--	--	--	▲	▲

1) Temperatūrā, kas pārsniedz 60 °C, ieteicams lietot pulverveida mazgāšanas līdzekli.

▲ = ieteicams

-- = nav ieteicams

18.4 Mazgāšanas līdzekļa veids un daudzums.

- Lietojiet tikai veļas mazgājamām mašīnām paredzētos mazgāšanas un citus līdzekļus. Vispirms ievērojiet šādu vispārēju noteikumu:

- pulvera mazgāšanas līdzekļi (arī tabletes un vienas devas mazgāšanas līdzekļi) visiem auduma veidiem, izņemot delikātiem. Dodiet priekšroku veļas pulverim ar balinātāju baltajiem apģērbiem un veļas dezinfekcijai,
- šķidrie mazgāšanas līdzekļi (arī vienas devas mazgāšanas līdzekļi), programmām mazgāšanai zemās temperatūrās (60 °C maks.) visu veidu audumiem, vai īpaši tikai vilnai.
- Nejauciet kopā dažādus veļas mazgāšanas līdzekļu veidus.
- Izmantojiet mazāku mazgāšanas līdzekļa daudzumu, ja:
 - mazgājat nelielu veļas daudzumu;
 - veļa ir tikai nedaudz netīra.
 - ja mazgāšanas laikā veidojas daudz putu.
- Izmantojot mazgāšanas līdzekli tablešu vai kapsulu formā, vienmēr ievietojiet to veļas tilpnē, nevis mazgāšanas līdzekļa dozatorā, un ievērojiet ražotāja ieteikumus.

Nepietiekams mazgāšanas līdzekļa daudzums var izraisīt:

- neapmierinošus mazgāšanas rezultātus;
- mazgājamā veļa var palikt pelēka;
- taukainas drēbes;
- pelējumu ierīcē.

Pārmērīgs mazgāšanas līdzekļa daudzums var izraisīt:

- putas;
- sliktāku mazgāšanas rezultātu;
- nepietiekamu skalošanu;
- lielāku ietekmi uz vidi.

18.5 Periodiskas tīrīšanas grafiks

Periodiska tīrīšana palīdz pagarināt ierīces mūžu.

Pēc katra cikla atstājiet durvis un mazgāšanas līdzekļa dozatoru mazliet atvērtu, lai ierīcē cirkulētu gaiss un izžūtu mitrums.

Ja ierīce netiek izmantota ilgāku laiku, aizgrieziet ūdens krānu un atvienojiet ierīci no strāvas padeves.

Orientējošs periodiskas tīrīšanas grafiks:

Atkalģošana	Divreiz gadā
-------------	--------------

Apkopes mazgāšanas cikls	Reizi mēnesī
Durvju blīves tīrīšana	Reizi divos mēnešos
Veļas tilpnes tīrīšana	Reizi divos mēnešos
Pūku tīrīšana veļas tilpnē	Divreiz mēnesī
Mazgāšanas līdzekļa dozatora tīrīšana	Reizi divos mēnešos
Galvenais gaisa filtrs	Pēc katra cikla
Sekundārais gaisa filtrs	Kad indikators  mirgo.
Izvad sistēmas sūkņa filtra tīrīšana	Divreiz gadā
Ūdens iepļūdes šļūtenes un vārsta filtra tīrīšana	Divreiz gadā

Regulāri pārbaudiet veļas tilpni, lai pamanītu kaļķakmens veidošanos. Mēs iesakām laiku pa laikam darbināt ciklu ar tukšu veļas tilpni un atkalģošanas līdzekli.

Svešķermeņu izņemšana



Pirms cikla aktivizēšanas gādājiet, lai visas kabatas būtu tukšas un viss, kas kustās, piesiets.

Izņemiet visus svešķermeņus (piemēram, metāla sprādzes, pogas, monētas u.t.t.), kuras var atrast durvju blīvē, filtros un veļas tilpnē. Ja nepieciešams, sazinieties ar pilnvaroto apkopes centru.

Durvju blīvējums

Šai ierīcei ir **pašattīroša ūdens iztukšošanas sistēma**, kas ļauj no apģērba atdalījušās nelielas pūkas izvadīt kopā ar ūdeni. Regulāri pārbaudiet blīvi un, ja nepieciešams, iztīriet, kā norādīts turpmāk sniegtajā diagrammā. Cikla beigās var izvērt monētas, pogas un citus mazus priekšmetus.

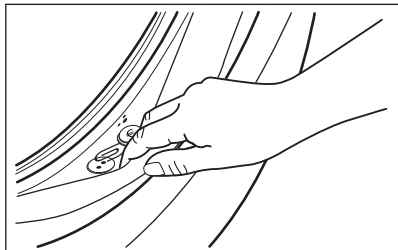

Notīriet to nepieciešamības gadījumā, izmantojot amonjaka krēma tīrīšanas līdzekli, nesaskrāpējot blīvējuma virsmu.

Ja nepieciešams, izņemiet pūkas un priekšmetus no filtra atveres.

19. AR VIDĪ SAISTĪTI APSVĒRUMI

Nododiet otrreizējai pārstrādei materiālus ar simbolu . Ievietojiet iepakojuma materiālus atbilstošajos konteineros to otrreizējai pārstrādei. Palīdziet aizsargāt vidi un cilvēku veselību, nododot elektrisko un elektronisko iekārtu atkritumus pārstrādei. Neizmetiet

ierīces, kas apzīmētas ar simbolu  kopā ar mājsaimniecības atkritumiem. Nododiet ierīci vietējā pārstrādes uzņēmumā vai sazinieties ar savu pašvaldību.

Sveiki atvykę į „AEG“ pasaulį! Dėkojame, kad pasirinkote mūsų prietaisą.



Siekdami tausoti, mes mažiname popieriaus naudojimą ir visas naudojimo instrukcijas pateikiame internete. Raskite visą naudojimo instrukciją adresu aeg.com/manuals



Gaukite naudojimo patarimų, brošiūrų, trikdžių šalinimo, aptarnavimo ir remonto informacijos adresu aeg.com/support



Jūsų prietaisui skirtų priedų, eksploatacinių medžiagų ir originalių atsarginių dalių ieškokite čia: aeg.com/shop

Galimi pakeitimai.

TURINYS

1. SAUGOS INFORMACIJA.....	261
2. SAUGOS INSTRUKCIJA.....	265
3. GAMINIO APRAŠYMAS.....	267
4. TECHNINIAI DUOMENYS.....	268
5. MONTAVIMAS.....	268
6. VALDYMO SKYDELIS.....	274
7. RATUKAS IR MYGTUKAI.....	276
8. PROGRAMOS.....	278
9. PRIEŠ NAUDOJANT PIRMAKART.....	285
10. NUSTATYMAI.....	286
11. KASDIENIS NAUDOJIMAS.....	286
12. KASDIENIS NAUDOJIMAS – SKALBIMAS IR DŽIOVINIMAS.....	291
13. KASDIENIS NAUDOJIMAS – TIK DŽIOVINIMAS.....	292
14. PŪKAI SKALBINIUOSE.....	294
15. VALYMAS IR PRIEŽIŪRA.....	294
16. SAŃAUDŲ VERTĖS.....	302
17. GĖDIMŲ ŠALINIMAS.....	304
18. SPARTUSIS VADOVAS.....	308
19. APLINKOS APSAUGA.....	311

1. ⚠ SAUGOS INFORMACIJA



Prieš įrengdami ir naudodami prietaisą, atidžiai perskaitykite pateiktą instrukciją.

Gamintojas neatsako už sužalojimus ar nuostolius, patirtus dėl netinkamo prietaiso įrengimo ar naudojimo. Instrukciją visada laikykite saugioje ir pasiekiamoje vietoje, kad prireikus galėtumėte ja pasinaudoti.

1.1 Vaikų ir pažeidžiamų žmonių sauga

ĮSPĖJIMAS!

Pavojus uždusti, susižaloti ir sukelti nuolatinę negalią.

- Vyresni nei 8 metų vaikai ir asmenys, turintys fizinių, jutiminių arba protinių sutrikimų, arba asmenys, kuriems trūksta patirties ar žinių, šį prietaisą gali naudoti tik prižiūrimi kitų arba gavę nurodymus, kaip saugiai naudotis prietaisu, jei jie supranta su prietaiso naudojimu susijusius pavojus.
- Nuo 3 iki 8 metų vaikų ir asmenų, turinčių sunkią negalią, negalima palikti be priežiūros ir kitaip leisti pasiekti naudojamą prietaisą.
- Mažesnių nei 3 metų vaikų negalima palikti be priežiūros ar kitaip leisti pasiekti naudojamą prietaisą.
- Vaikus būtina prižiūrėti ir užtikrinti, kad jie su prietaisu nežaistų.
- Visas pakuotės medžiagas saugokite nuo vaikų ir tinkamai pašalinkite.
- Valymo priemonės laikykite vaikams nepasiekiamoje vietoje.
- Neleiskite nepilnamečiams vaikams ir gyvūnams būti šalia prietaiso atidarytomis durelėmis.
- Jeigu prietaise yra apsaugos nuo vaikų įtaisas, jį reikia suaktyvinti.
- Vaikai be priežiūros negali atlikti prietaiso valymo ir naudotojo priežiūros darbų.

1.2 Bendrieji saugos reikalavimai

- Tai buitinis prietaisas skirtas skalbti ir džiovinoti tik tokius skalbinius, kurie tinkami skalbti ir džiovinoti skalbyklėse-džiovyklėse.
- Nenaudokite džiovinimo funkcijos, jei skalbiniai buvo sutepti pramoninėmis cheminėmis medžiagomis.
- Tai buitinis prietaisas, skirtas naudoti patalpose, vienam šeimos ūkiui.

- Šį prietaisą galima naudoti biuruose, viešbučių kambariuose, nakvynės ar svečių namuose, sodybose ar kitoje panašioje aplinkoje, kur prietaiso naudojimo intensyvumas neviršija buitinio (vidutinio) naudojimo.
- Nebandykite pakeisti šio prietaiso techninių savybių.
- Prietaisą montuokite atskirai arba po virtuvės stalu, jeigu užtenka vietos.
- Nemontuokite prietaiso už rakinamų durų, stumdomų durų ar durų su vyriais priešingoje pusėje. Taip pat pasirūpinkite, kad prietaiso durelės galėtų pilnai atsidaryti.
- Elektros kištuką į tinklo lizdą junkite tik tuomet, kai pabaigsite prietaiso įrengimą. Pasirūpinkite, kad būtų lengva pasiekti sumontuoto prietaiso elektros laido kištuką ir elektros maitinimo lizdą.
- Pasirūpinkite, kad apatinių ventiliacijos angų neblokėtų kilimai ar kitos grindų dangos.
- DĖMESIO: Prietaiso negalima jungti prie maitinimo per išorinį įjungimo įtaisą, pavyzdžiui, laikmatį ar kitą elektros grandinę, kurią komunalinės tarnybos reguliariai įjungia ir išjungia.
- Pasirūpinkite, kad prietaiso patalpoje būtų įrengta tinkama ventiliacija ir patalpoje nesikauptų iš dujas ar kitą kurą deginančių prietaisų sklindančios dujos, ir neužsidegtų.
- Vėdinimo sistemos oras neturi patekti į buitinių prietaisų, deginančių dujas ar kitą kurą, išmetamųjų dujų kanalą.
- Darbinis vandens slėgis vandens tiekimo taške turi būti nuo 0,5 baro (0,05 MPa) iki 10 barų (1,0 MPa).
- Didžiausia leistina prietaiso apkrova – 9.0 kg. Neviršykite kiekvienai programai numatytos didžiausios leistinos apkrovos (žr. skyrių „Programos“).
- Prietaisą prie vandentiekio junkite naujomis kartu su prietaisu gautomis arba įgaliotojo techninės priežiūros centro patvirtintomis žarnomis.
- Nenaudokite senų žarnų.
- Jei būtų pažeistas maitinimo laidas, jį gali pakeisti tik gamintojas, jo įgaliotasis techninės priežiūros centras arba

panašios kvalifikacijos asmenys– antraip gali kilti elektros pavojus.

- Nuvalykite aplink prietaisą galimai susikaupusius pūkus ir pakuotės likučius.
- Nenaudokite prietaiso be filtrų. Pūkų surinkimo filtrą valykite prieš arba po kiekvieno naudojimo.
- Maistiniu aliejumi, mineraline alyva, acetonu, spiritu, benzinu, žibalu, dėmių valikliu, terpentinu, vašku ar vaško valikliu išteptus skalbinius skalbkite atskirai, naudodami daugiau skalbimo priemonės, ir tik tada džiovinkite džiovyklėje.
- Prietaiso nenaudokite, jei jo elementai sutepti pramoninėmis cheminėmis medžiagomis.
- Džiovyklėje nedžiovinkite nešvarių skalbinių.
- Džiovyklėje nedžiovinkite porolono (lateksinio) kempinių, maudymosi kepuraičių, neperšlampamų audinių, gaminių su pamušalu, kimštų drabužių ar pagalvių.
- Audinių minkštiklius ar kitas panašias priemones naudokite tik vadovaudamiesi jų gamintojų instrukcijomis.
- Pasirūpinkite, kad į prietaisą nepakliūtų gaisrą galintys sukelti daiktai, pavyzdžiui, žiebtuvėliai ar degtukai.
- DĖMESIO! Džiovyklė išjunkite tik pasibaigus džiovinimo ciklui. Jei džiovyklę išjungsitė anksčiau, skalbinius iš karto išimkite ir išsklaidykite, kad pašalintumėte susikaupusį karštį.
- Paskutinio plovimo ciklo metu skalbiniai nekaitinami (atvėsavimo ciklas), kad jam pasibaigus skalbiniai būtų apsaugoti nuo karščio pažeidimų.
- Nevalykite prietaiso didelio slėgio vandens purkštuvais ir (arba) garais.
- Išvalykite prietaisą drėgna šluoste. Naudokite tik neutralius ploviklius. Nenaudokite šveičiamųjų produktų, šveitimo kempinių, tirpiklių arba metalinių grandyklių.
- Prieš bet kokius techninės priežiūros darbus išjunkite prietaisą ir ištraukite maitinimo laido kištuką iš elektros lizdo.

2. SAUGOS INSTRUKCIJA

2.1 Įrengimas



Įrengimas turi atitikti galiojančias nacionalines taisykles.

- Vadovaukitės su prietaisu pateiktomis įrengimo instrukcijomis.
- Nestatykite ir nenaudokite prietaiso ten, kur temperatūra gali būti žemesnė nei 5 °C arba aukštesnė nei 35 °C.
- Perkelti prietaisą visada laikykite vertikaloje padėtyje.
- Norėdami įsitikinti, kad kompresorius tinkamai veikia, palaukite 6 valandas po įrengimo ir tik po to naudokite prietaisą.
- Pasirūpinkite, kad tarp prietaiso ir grindų vyktų oro cirkuliacija.
- Pašalinkite visas pakavimo medžiagas ir gabenimui skirtus varžtus.
- Grindys, ant kurių bus įrengtas prietaisas, turi būti plokščios, stabilios, atsparios karščiui ir švarios.
- Gabenimo varžtus laikykite saugioje vietoje. Jeigu prietaisą ateityje reikės perkelti, juos reikia įsukti, kad būgnas būtų užfiksuotas ir apsaugotas nuo vidinio sugadinimo.
- Visada būkite atsargūs, kai perkeliate prietaisą, nes jis yra sunkus. Visada mūvėkite apsaugines pirštines ir avėkite uždarą avalynę.
- Neįrenkite ir nenaudokite sugadinto prietaiso.
- Nestatykite prietaiso ten, kur prietaiso durelių negalima atidaryti iki galo.
- Sureguliuokite kojeles, kad tarp prietaiso ir grindų dangos būtų reikiamas tarpas.
- Pastatę prietaisą į nuolatinę jo vietą, gulsčiuuku patikrinkite, ar jis stovi lygiai. Jei jis stovi nelygiai, atitinkamai sureguliuokite jo kojeles.

2.2 Elektrinis jungimas



ĮSPĖJIMAS!

Pavojus sukelti gaisrą ir gauti elektros smūgį.

- DĖMESIO! Šį prietaisą reikia jungti prie įžeminto lizdo.
- Visada naudokite tinkamai įrengtą įžemintą saugųjį elektros lizdą.
- Nenaudokite daugiakanalių adapterių ir ilginamųjų laidų.
- Norėdami išjungti prietaisą, netraukite už maitinimo laido. Visada traukite paėmę už elektros kištuko.
- Nelieskite maitinimo laido arba elektros kištuko šlapiomis rankomis.

2.3 Vandens pajungimas

- Tiekiamo vandens temperatūra neturi viršyti 25 °C.
- Nepažeiskite vandens žarnų.
- Prieš jungdami prietaisą prie naujų ar ilgai nenaudotų vamzdžių, remontuotų arba naujų prietaisų (vandens skaitiklių ir pan.), palaukite kol pradės tekėti švarus ir skaidrus vanduo.
- Pirmą kartą naudodami prietaisą ir juo pasinaudoję patikrinkite, ar nėra vandens nuotėkio.
- Nenaudokite ilginamųjų žarnų vandens išleidimo žarnai pailginti. Dėl vandens tiekimo žarnos keitimo kreipkitės į įgaliojimą techninės priežiūros atstovą.
- Išpakavę prietaisą galite pamatyti iš vandens išleidimo žarnos ištekantį vandenį. Taip yra todėl, kad gamykloje prietaisas buvo bandomas naudojant vandenį.
- Vandens išleidimo žarną galima pailginti iki 400 cm. Dėl kitos vandens išleidimo žarnos arba jos ilginamosios dalies kreipkitės į įgaliojimą techninės priežiūros atstovą.
- Pasirūpinkite, kad įrengus prietaisą liktų prieiga prie čiaupo.

2.4 Naudojimas



ĮSPĖJIMAS!

Sužeidimo, elektros smūgio, gaisro, nudegimų arba prietaiso sugadinimo pavojus.

- Šalia prietaiso, į prietaisą arba ant jo nedėkite degių medžiagų arba degiomis medžiagomis sudrėkintų daiktų.
- Programai veikiant nelieskite durelių stiklo. Stiklas gali įkaisti.
- Prietaise nedžiovinkite apgadintų (suplėšytų, apspurusių) daiktų, kuriuose yra kamsalų arba užpildų.
- Jeigu skalbiant naudojote dėmių šalinimo priemonę, prieš paleisdami džiovinimo ciklą skalbinius dar kartą išskalaukite.
- Pasirūpinkite, kad nuo skalbinių būtų pašalinti visi metaliniai objektai.
- Džiovinkite tik šiame prietaise tinkamus džiovinti audinius. Vadovaukitės gaminio etiketėje pateiktais valymo nurodymais.
- Nelipkite ir nesisėskite ant atvirų prietaiso durelių.
- Prietaise nedžiovinkite varvančių drabužių.
- Saugokite prietaiso plastikines dalis nuo įkaitusių objektų.
- Prieš paleisdami džiovinimo programą, iš prietaiso išimkite skalbimo priemonės kamuoliuką (jeigu naudojamas).
- Jeigu ketinate naudoti nenutrūkstamą programą, skalbimo kamuoliuko nenaudokite.
- Nutraukus modelio gamybą, šių atsarginių dalių galima įsigyti bent 10 metų: variklį ir variklio šepetėlius, variklio ir būgno sąsajos mazgą, siurblius, amortizatorius ir spyruokles, skalbimo būgną, būgno kryžmę ir rutulinius guolius, šildytuvus ir kaitinimo elementus, įskaitant šildymo siurblius, vamzdžius ir susijusią įrangą, žarnas, vožtuvus, filtrus, hermetikus, spausdintines plokštes, elektroninius ekranus, slėginius jungiklius, termostatus ir kitus jutiklius, programinę ir aparatinę įrangą, įskaitant atkūrimo, dureles, lankstus, sandariklius, durelių užrakinimo mazgą ir plastikines detales, pavyzdžiui, skalbimo priemonių dozatorių. Jūsų šalyje šis laikotarpis gali būti ilgesnis. Daugiau informacijos rasite mūsų internetinėje svetainėje.
- Įsidėmėkite, kad tam tikros šios atsarginės dalys yra prieinamos tik profesionaliems remonto specialistams ir kad ne visos atsarginės dalys yra aktualios visiems modeliams.
- Šio gaminio viduje esanti (-čios) lemputė (-ės) ir atskirai parduodamos atsarginės lemputės: Šios lemputės turi atlaikyti ekstremalias fizines sąlygas buitiniuose prietaisuose, pavyzdžiui, temperatūrą, vibraciją, drėgmę, arba yra skirtos informuoti apie prietaiso veikimo būseną. Jos nėra skirtos naudoti kitoms paskirtims ir netinka patalpoms apšviesti.

2.5 Kompresorius

ĮSPĖJIMAS!

Pavojus sugadinti prietaisą.

- Šios skalbyklės-džiovyklės kompresorius ir jo sistema užpildyta specialia medžiaga, kurios sudėtyje nėra fluoro ir chloro angliavandenių. Ši sistema privalo išlikti sandari. Pažeidus sistemą, gali įvykti nuotėkis.

2.6 Paslauga

- Dėl prietaiso remonto kreipkitės į įgaliotąjį techninės priežiūros centrą. Naudokite tik originalias dalis.
- Atkreipkite dėmesį, kad pačių arba neprofesionalus remontas gali turėti pasekmių saugai ir panaikinti garantiją.

2.7 Šalinimas

- Atjunkite prietaisą nuo tinklo maitinimo ir vandentiekio.
- Nupjunkite maitinimo laidą prie pat prietaiso ir tinkamai utilizuokite.
- Išimkite durų velkę, kad vaikai arba naminiai gyvūnai neįstrigtų būgne.
- Prietaisą šalinkite pagal vietinius elektrinės ir elektroninės įrangos atliekų šalinimo reikalavimus.

3. GAMINIO APRAŠYMAS

3.1 Prietaiso apžvalga

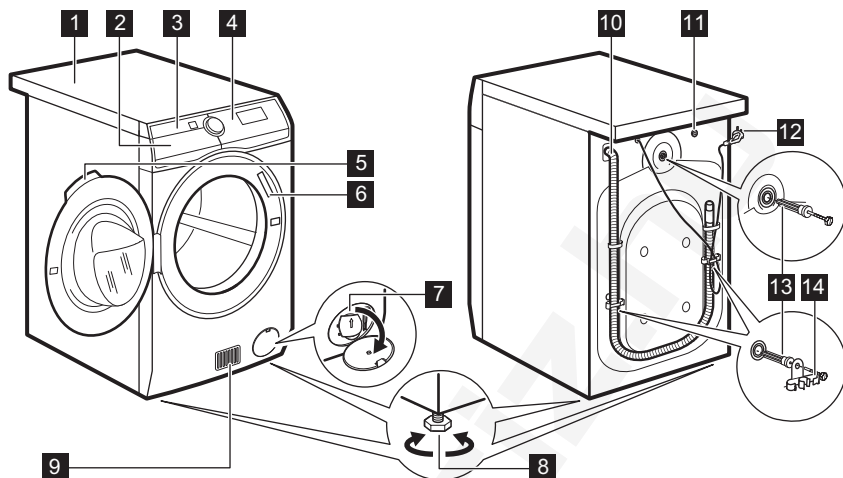

- 1 Darbatalis
- 2 Skalbiklio dalytuvas
- 3 Oro filtras (-ai)
- 4 Valdymo skydelis
- 5 Durelių rankena
- 6 Techninių duomenų plokštelė
- 7 Vandens išleidimo siurblio filtras
- 8 Kojelės prietaisui išlyginti

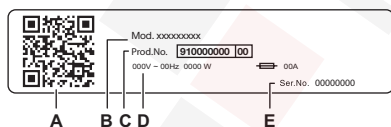

- 9 Oro srauto angos
- 10 Vandens išleidimo žarna
- 11 Vandens išleidimo vožtuvas
- 12 Elektros maitinimo laidas
- 13 Transportavimo varžtai
- 14 Žarnos laikikliai



Techninių duomenų lentelėje nurodyta:

- A. QR kodas
- B. Modelio pavadinimas
- C. Gaminio numeris
- D. Elektros parametrai
- E. Serijos numeris

Nuskaitykite ant prietaiso esantį **QR kodą**, kad užregistruotumėte savo gaminį ir išnaudotumėte visas jo galimybes.

-  Gaukite išsamią informaciją apie prietaisą, dokumentų ir straipsnių apie tai, kaip naudotis geriausiomis funkcijomis (naudojimo instrukcija taip pat pateikta adresu aeg.com/manuals)
-  Gaukite patarimų dėl naudojimo, informacijos apie trikčių šalinimą, aptarnavimą ir remontą (taip pat pateikta adresu aeg.com/support)
-  Įsigykite priedų, eksploatacinių medžiagų ir originalių atsarginių dalių savo prietaisui (taip pat galite įsigyti adresu aeg.com/shop)

4. TECHNINIAI DUOMENYS

Matmenys	Plotis / aukštis / bendras gylis	59.7 cm /87.0 cm /66.0 cm
Elektros prijungimas	Įtampa Bendroji galia Saugiklis Dažnis	230 V 2 100 W 10 A 50 Hz
Apsaugos klasė. Apsauginis dangtis prietaisą apsaugo nuo kietųjų dalelių ir drėgmės, išskyrus nuo drėgmės neapsaugotą žemos įtampos įrangą.		IPX4
Vandens tiekimas ¹⁾		Šaltas vanduo
Tiekiamo vandens slėgis	Mažiausias Didžiausias	0,5 baro (0,05 MPa) 10 bar (1,0 MPa)
Aplinkos oro temperatūra	Mažiausias Didžiausias	5 °C 35 °C
Didžiausias skalbinių kiekis	„Cotton“/ Medvilnė Sintetika Vilna	9.0 kg 4.0 kg 1.5 kg
Didžiausias sausų skalbinių kiekis	„Cotton“ Sintetika Vilna	6 kg 4 kg 1 kg

Šiame gaminyje yra HFC – 0,14 kg hermetiškai užsandarintų dujų su fluoru R134a/GWP1430.

1) Prijunkite vandens įleidimo žarną prie vandens čiaupo su 3/4" sriegiu.

5. MONTAVIMAS

ĮSPĖJIMAS!

Žr. saugos skyrius.

5.1 Išpakavimas

ĮSPĖJIMAS!

Prieš naudodami prietaisą pašalinkite visas pakuotės medžiagas ir gabenimo varžtus.

ĮSPĖJIMAS!

Prieš tęsdami perskaitykite visą montavimo instrukciją.

ĮSPĖJIMAS!

Kadangi prietaisas bus statomas galinėje pusėje, **prieš naudodami jį palaukite maždaug 6 valandas**. Tai užtikrina kompresoriaus tinkamą veikimą.

⚠ ĮSPĖJIMAS!

Mūvėkite pirštines.

1. Nuimkite išorinę plėvelę. Jei reikia, panaudokite peiliuką.

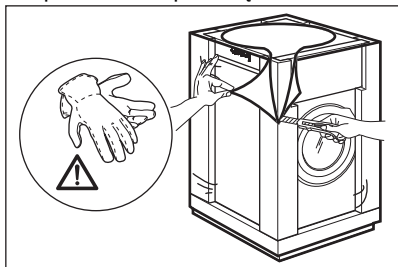

2. Nuimkite viršutinį kartoną ir kitas pakavimo medžiagas.

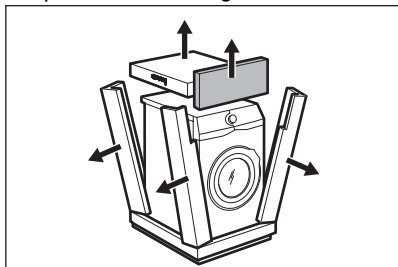

3. Nuimkite vidinę plėvelę.

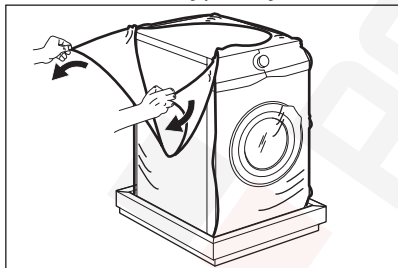

4. Nuimkite nuo durelių tarpinių visas apsaugines medžiagas ir ištraukite iš būgno visus pakavimo ir apsauginius elementus.

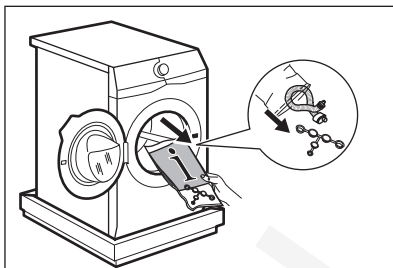

5. Atsargiai paguldyskite prietaisą ant jo galinės pusės.
6. Padėkite priekinį pakuotės elementą ant grindų, po prietaisu.



Būkite atsargūs ir nepažeiskite žarnų.

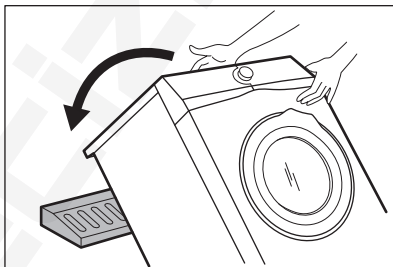

7. Nuimkite apsaugą nuo prietaiso apačios.

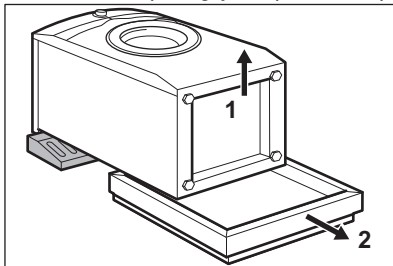

8. Ištraukite prietaisą išlaikant jį vertikaliaje padėtyje.

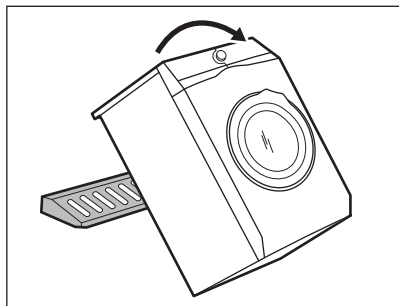

9. Ištraukite maitinimo laidą ir vandens išleidimo žarną iš žarnos laikiklių.



Iš žarnos galite ištekėti vandens. Taip yra todėl, kad gamykloje prietaisas buvo išbandomas su vandeniu.

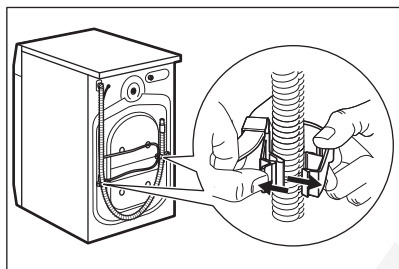

10. Atsukite tris varžtus.

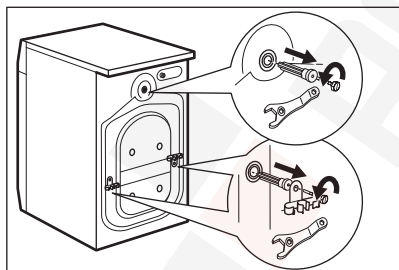

11. Ištraukite plastikinius tarpiklius.
12. Angas uždenkite plastikiniais dangteliais, kuriuos rasite maišelyje, kartu su naudojimo vadovu.

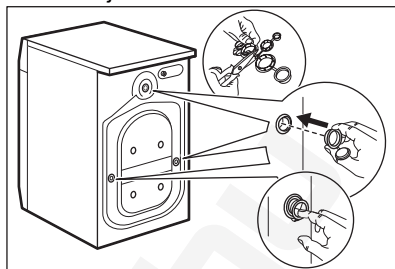

Pakuotę ir gabenimui skirtus varžtus rekomenduojame išsaugoti ateičiai, jeigu prietaisą tektų gabenti.



Priklausomai nuo prietaiso modelio tiekiami priedai gali skirtis.

5.2 Įrengimas po stalviršiu

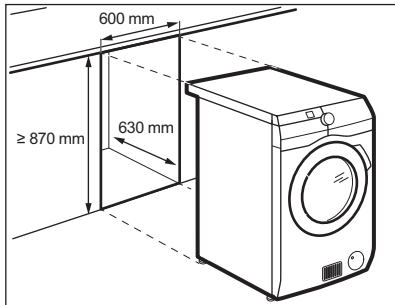

Prietaisą galima įrengti atskirai arba jį montuoti po virtuvės stalviršiu, išlaikant tinkamus atstumus (žr. pav.).

⚠ DĖMESIO

Neįrenkite prietaiso sandarioje ertmėje! Pasirūpinkite, kad po baldo apačia vyktų oro cirkuliacija.

⚠ DĖMESIO

Norėdami užtikrinti netrukdomą oro cirkuliaciją po prietaisu, netvirtinkite garsą izoliuojančių pertvarų (jeigu yra).

5.3 Pastatymas ir išlygiavimas

1. Prietaisą pastatykite ant kietų ir lygių grindų.



Pasirūpinkite, kad kilimai neblokuotų oro cirkuliacijos po prietaisu. Patikrinkite, ar prietaisas neličia sienos ir kitų baldų.

2. Prietaiso horizontalumą reguliuokite kojelėmis.



ĮSPĖJIMAS!

Nekiškite po prietaiso kojelėmis kartono, medžio gabaliukų ar kitų medžiagų.

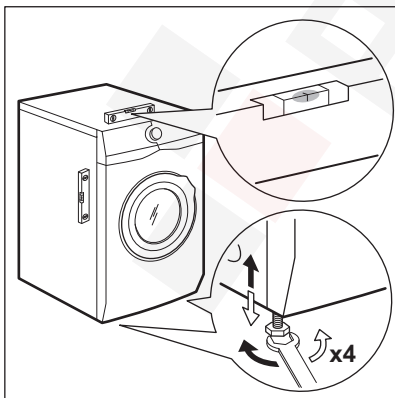

Pastatykite prietaisą, taip, kad jis stovėtų horizontaliai ir stabiliai.



Tinkamas prietaiso suregulavimas apsaugo nuo vibracijos triukšmų ir prietaiso judėjimo veikiant.

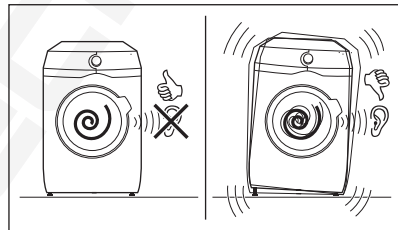

5.4 Vandens įleidimo žarnos

1. Jeigu reikia, prijunkite vandens įleidimo žarną prie įvado prietaiso gale. Paprastai ši funkcija jau būna įdiegta gamykloje.

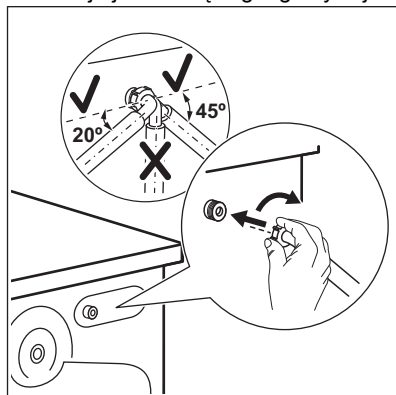

2. Nukreipkite ją kairėn arba dešinėn, atsižvelgdami į čiaupo padėtį. Pasirūpinkite, kad vandens padavimo žarna nebūtų vertikaloje padėtyje.
3. Jeigu reikia, atlaisvinkite veržlę, kad galėtumėte ją nustatyti tinkamoje padėtyje
4. Prijunkite vandens žarną prie 3/4 colio sriegio šalto vandens čiaupo.

⚠️ ĮSPĖJIMAS!

Norėdami sumažinti šoninę jėgą, po čiaupo jungtimi palikite ne trumpesnę kaip 200 mm tiesų žarnos ruožą.

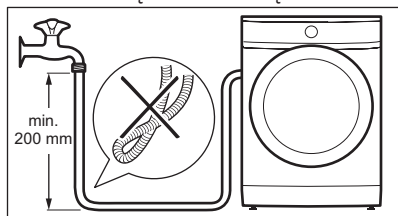

Kai kuriuose modeliuose gali būti vandens padavimo žarna su vandens stabdymo prietaisu. Jis neleidžia vandeniui pratekėti dėl įprasto žarnos nusidėvėjimo. Sektorius langelyje rodo šią triktį A. Jei taip atsitiktų, užsukite vandens čiaupą ir dėl vandens žarnos pakeitimo susisiekite su įgaliotuoju techninės priežiūros centru.

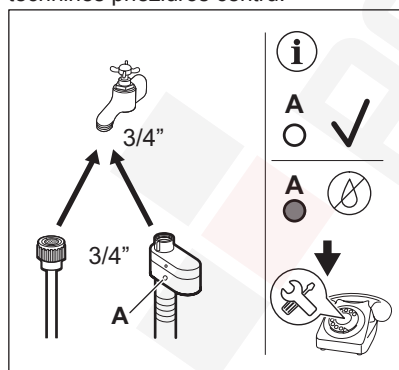

⚠️ ĮSPĖJIMAS!

Tiekiamo vandens temperatūra neturi viršyti 25 °C.

⚠️ DĖMESIO

Pasirūpinkite, kad per tarpines netekėtų vanduo.



Nenaudokite ilginamųjų žarnų vandens įleidimo žarnai pailginti. Susisiekite su aptarnavimo centru dėl informacijos apie vandens padavimo žarnos keitimą.

5.5 Vandens atjungimo įtaisas

Vandens įleidimo žarnoje yra vandens atjungimo įtaisas. Šis įtaisas apsaugo nuo vandens nuotėkio tuo atveju, jeigu žarna natūraliai nusidėvi.

Raudona sritis langelyje „A“ rodo gedimą.

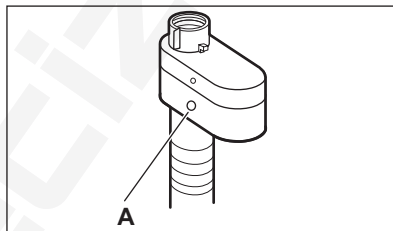

Jeigu taip atsitiktų, užsukite vandens čiaupą ir susisiekite su įgaliotuoju techninės priežiūros centru, kad žarna būtų pakeista.

5.6 Vandens išleidimas

Vandens išleidimo žarna turi būti ne žemiau kaip 60 cm ir ne aukščiau kaip 100 cm nuo grindų.



Vandens išleidimo žarną galima pailginti iki 400 cm. Dėl atsarginės vandens išleidimo žarnos arba jos ilginamosios dalies susisiekite su įgaliotuoju remonto paslaugų centru.

Vandens išleidimo žarną galima prijungti skirtingais būdais.

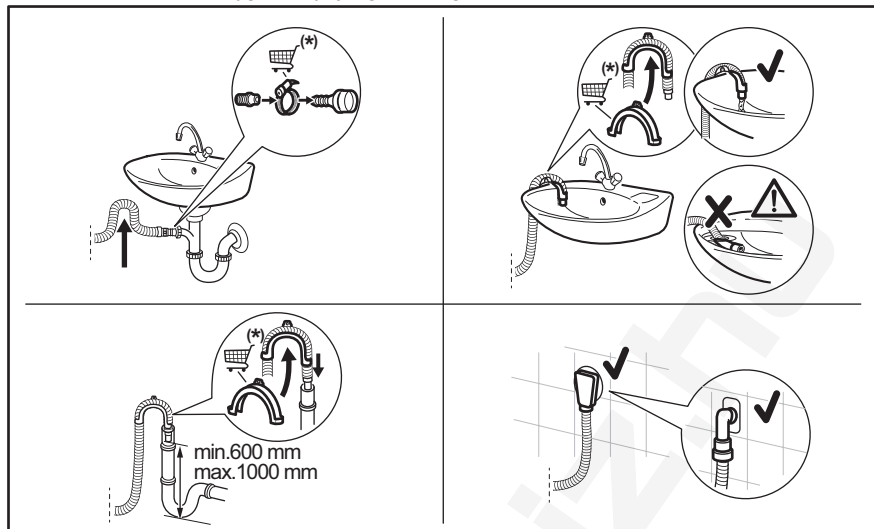

(*) Galimi pakeitimai neįspėjus.

- Prijunkite vandens išleidimo žarną prie sifono ir pritvirtinkite spaustuvu.
- Įkiškite žarną tiesiai į sienoje įrengtą nutekamąjį vamzdį ir pritvirtinkite ją spaustuvu.
- Tvirtinimas prie kriauklės sifono be plastikinio kreiptuvo: įkiškite vandens išleidimo žarną į sifoną ir pritvirtinkite spaustuvu.
- Tvirtinimas prie nuotekų vamzdžio su alsuokliu: įkiškite vandens išleidimo žarnos galą tiesiai į išleidimo vamzdelį arba nutekamąjį vamzdį.
- Nutekėjimo žarną galima sulenkti į U formą ir uždėti ant plastikinio laikiklio. Pakabinimas ant kriauklės krašto: pritvirtinkite kreiptuvą prie vandens čiaupo arba sienos.



Vandens išleidimo žarna turi būti sulenkta į kilpą, kad į prietaisą iš kriauklės nepakliūtų purvinas vanduo.



Patikrinkite, ar iš prietaiso ištekant vandeniui plastikinis kreiptuvas nejuda, ir ar vandens išleidimo žarnos galas nėra panardintas į vandenį. Nešvarus vanduo gali patekti į prietaiso vidų. Priešus pirkite tik iš įgaliotojo tiekėjo.



Vandens išleidimo žarnos galas turi būti nuolat vėdinamas, t. y., nuotekų vamzdžio vidinis skersmuo (> 38 mm, > 1,5 col.) turi būti didesnis už vandens išleidimo žarnos išorinį skersmenį.

5.7 Elektros prijungimas

Baigę įrengimo darbus, galite prijungti maitinimo kištuką prie maitinimo lizdo.

Techninių duomenų lentelėje ir skyriuje „Techniniai duomenys“ nurodyti reikalingi elektros parametrai. Įsitinkinkite, kad jie atitinka maitinimo galios parametrus.

Įvertinę visus prie elektros tinklo galimai prijungtus prietaisus patikrinkite, ar jūsų namų elektros tinklas pakankamo galingumo.

Prietaisąjunkite į žemintą elektros lizdą.

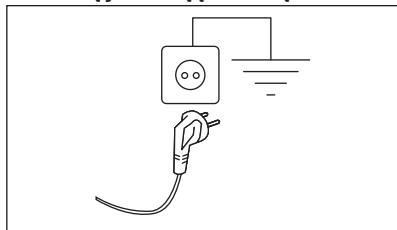

Elektros kabelis po prietaiso prijungimo turi būti lengvai pasiekiamas.

Dėl šio prietaiso elektros įrengimo darbų kreipkitės į mūsų įgaliotąjį aptarnavimo centrą.

Gamintojas neprisiima jokios atsakomybės už žalą ar sužalojimus, atsiradusius dėl čia nurodytų saugos taisyklių nesilaikymo.

6. VALDYMO SKYDELIS

6.1 Valdymo skydelio aprašymas

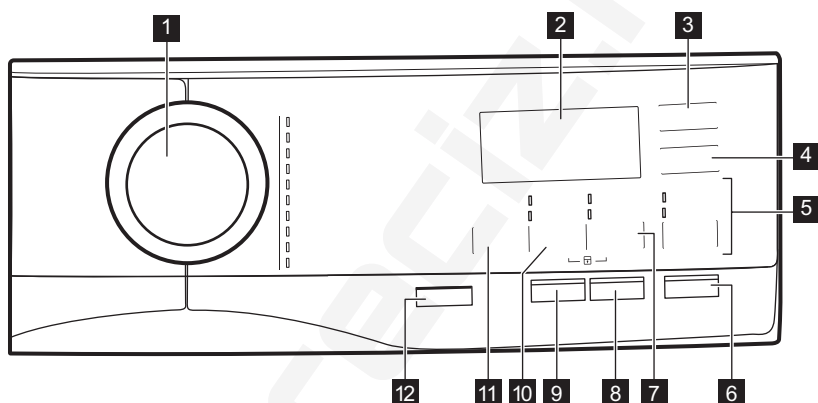







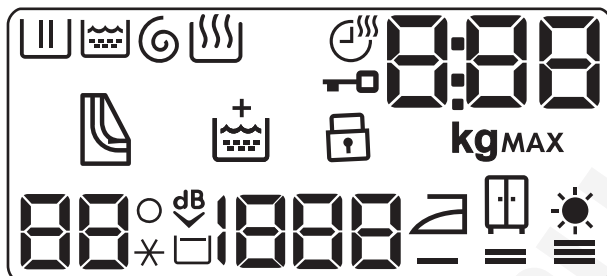













- 1** Programos pasirinkimo ratukas
- 2** Ekranas
- 3** Time Dry jutiklinis mygtukas
- 4** Auto Dry jutiklinis mygtukas
- 5** MODE jutiklinis mygtukas ir
 - Wash režimas
 - Dry režimas
- 6** Start / Pause jutiklinis mygtukas
- 7** Option jutiklinis mygtukas, 3s nuolatinė papildomo skalavimo parinktis ir
 - Stains parinktis

- Prewash parinktis
- 8** Delay Start jutiklinis mygtukas
 - 9** Quick jutiklinis mygtukas
 - 10** Spin jutiklinis mygtukas, 3s vaikų saugos užrakto parinktis ir
 - Drain Only parinktis
 - Spin Only parinktis
 - 11** Temperature jutiklinis mygtukas
 - 12** On/Off mygtukas

6.2 Ekranas



	Skalavimo fazės indikatorius: mirksis pirmi- nio ir pagrindinio skalvimų ciklų metu.		Apsaugos nuo vaikų užrakto simbolis.
	Skalavimo fazės indikatorius. Mirksės skalavimo ciklo metu.		Temperatūros indikatorius. --* indikato- rius įsijungia, kai nustatoma skalavimo šaltu vandeniu funkcija.
	Gręžimo ir vandens išleidimo ciklo indi- katorius. Mirksės gręžimo ir vandens iš- leidimo ciklų metu.		Itin tylaus režimo indikatorius.
	Nuolatinė papildomo skalavimo parinktis.		Skalavimo ciklo sustabdymo indikatorius.
	Džiovinimo ciklo indikatorius.		Gręžimo greičio indikatorius
	Džiovinimo trukmės indikatorius.		„Paruošti lyginti“ indikatorius.
	Užrakintų durelių indikatorius.	 	Papildomo džiovinimo indikatorius.
MAX	Maksimalaus skalbinių kiekio simbolis. Mirksės, kai skalbinių kiekis viršys di- džiausią leistiną pasirinktos programos skalbinių kiekį. Jei paleidžiate programą, kai būgnas perkrautas, programos pabai- goje taip pat mirksis MAX .	 	„Paruošti dėti į spintą“ indikatorius.
	Skaitmeninis indikatorius gali rodyti tokias reikšmes: <ul style="list-style-type: none"> • Programos trukmę (pvz., 2:40, skalavimo ir (arba) džiovinimo fazę). • Atidėjimo laiką (pvz., 30' arba 2h). • Ciklo pabaiga (). • Įspėjamąjį kodą (pvz., E20). • Didžiausio skalbinių kiekio indikatorius (). Pasirinkus programą, reikšmė ir ciklo trukmė pakaitomis bus rodomos tris sekundes. kg piktograma mirksės skalbinių kiekio nustatymo ciklo metu (žr. skyrių „PROSENSE skalbinių kiekio nustatymas“). 		



7. RATUKAS IR MYGTUKAI

7.1 On/Off ⓘ

Palaikius nuspaudus šį mygtuką kelias sekundes, prietaisas įjungiamas arba išjungiamas. Įjungiant ir išjungiant prietaisą suveikia du skirtingi garso signalai.

Kadangi budėjimo funkcija automatiškai išjungia prietaisą siekiant sumažinti energijos sąnaudas, keliais atvejais jums gali tecti vėl įjungti prietaisą.



Numatytoji programa įjungus mašiną visada yra Eco 40-60.

Išsamesnės informacijos rasite skyriaus „Kasdienis naudojimas“ paragrafe „Budėjimo funkcija“.

7.2 Įžanga



Parinkty / funkcijos negali būti pasirinkamos su visomis skalavimo programomis. Patikrinkite parinkčių / funkcijų ir skalavimo programų suderinamumą programų lentelėje. Parinktis / funkcija gali pašalinti viena kitą; šiuo atveju prietaisas neleis jums nustatyti kartu nesuderinamų parinkčių / funkcijų.

Ekrano ir jutikliniai mygtukai visada privalo būti švarūs ir sausi.

7.3 Temperature 🌡️

Pasirinkus skalavimo programą, prietaisas automatiškai parenka numatytąją temperatūrą.

Pakartotinai lieskite šį mygtuką, kol ekrane bus rodoma pageidaujamos temperatūros vertė.

Jeigu ekrane rodomi indikatoriai ✖ ir – –, prietaisas nešildo vandens.

7.4 Spin 🌀

Kai pasirenkate programą, prietaisas automatiškai parenka didžiausią leistiną gręžimo greitį.

Kelis kartus palieskite šį mygtuką, kad:

- **Pakeiskite gręžimo greitį.**



Ekrane bus rodomas tik pasirinktai programai priimtino gręžimo intensyvumo parinkty.

- **Įjunkite parinktį „Skalavimo sulaikymas“.**

Galutinis gręžimo ciklas nebus vykdomas. Po paskutinio skalavimo vanduo iš būgno neišleidžiamas, todėl skalbiniai mažiau susiglamžo. Skalavimo programos pabaigoje būgne lieka vandens.

Valdymo skydelyje matysite indikatorių



Durelės liks užrakintos, o būgnas kas tam tikrą laiko intervalą pasisuks, kad skalbiniai mažiau susiglamžytų. Jei norite atrakinti dureles, turite išleisti vandenį. Jeigu paliesite mygtuką Start / Pause, prietaisas vykdys gręžimo fazę ir išleis vandenį.



Prietaisas automatiškai išleidžia vandenį maždaug po 18 val.

- **Suaktyvinkite parinktį „Itin tyli“.**

Tarpinė ir galutinė gręžimo fazės nevykdomos ir programa baigiama paliekant vandenį būgne. Tai padeda sumažinti susiglamžymą.

Ekrane matysite užrakintų durelių

indikatorių dB. Durelės liks užrakintos.

Būgnas reguliariai sukasi, kad sumažintų susiglamžymą. Jei norite atrakinti dureles, turite išleisti vandenį.

Kadangi programa yra labai tyli, ją galima naudoti naktį, kai elektros energija yra pigesnė. Pasirinkus kai kurias programas, skalavimui naudojama daugiau vandens.

Jeigu paliesite mygtuką Start / Pause, prietaisas vykdys tik vandens išleidimo fazę.



Prietaisas automatiškai išleidžia vandenį maždaug po 18 val.

- **aktyvinti vandens išleidimą (praleidus skalbimo, skalavimo ir gręžimo ciklus):** Drain Only.
Suveiks tik pasirinktos skalbimo programos vandens išleidimo ciklas.
Ekrane rodomas indikatorius – – (šaltas vanduo), indikatorius – – – (be gręžimo) ir indikatorius .
• **Aktyvinti tik gręžimo parinktį (praleidžiamos skalbimo ir skalavimo fazės):** Spin Only.



Prieš nustatydami šią parinktį pasirinkite drabužiams tinkamą programą. Prietaisas parinks skalbiniams tinkamiausią gręžimo ciklą (pvz., sintetiniams skalbiniams pasirinkite Synthetics skalbimo programą, o tada Spin Only parinktį).

Prietaisas vykdo tik pasirinktos skalbimo programos gręžimo fazę.

Ekrane rodomas indikatorius – – (šaltas vanduo), fazės indikatorius ir gręžimo greitis.

7.5 Option

Pakartotinai spauskite šį mygtuką, kad įjungtumėte vieną iš dviejų parinkčių.

Ekrane rodomas atitinkamas indikatorius.

- **Stains**
Pasirinkite šią parinktį, kad pridėtumėte prie programos dėmių šalinimo fazę ir apdorotumėte labai nešvarius ar dėmėtus skalbinius dėmių šalinimo priemone.
 skyrelį įpilkite dėmių šalinimo priemonės. Dėmių šalinimo priemonė bus naudojama reikiamo skalbimo ciklo metu.



Šios parinkties negalima pasirinkti skalbiant žemesnėje kaip 40 °C temperatūroje.

- **Prewash**
Naudokite šią parinktį, norėdami pridėti pirminio skalbimo fazę skalbiant 30 °C temperatūroje prieš skalbimo fazę.
Ši parinktis rekomenduojama labai nešvariems skalbiniams, ypač jeigu juose yra smėlio, dulkių, purvo ir kitų kietųjų dalelių.



Naudojant šias parinktis gali pailgėti programos trukmė.



Šių dviejų parinkčių negalima nustatyti kartu.

7.6 Delay Start

Šia parinktimi galite atidėti programos paleidimą patogesniai laikui.

Pakartotinai lieskite mygtuką, kad nustatytumėte reikiamą atidėtą paleidimą. Atidėjimo trukmė keisis kas 30 min. iki 90 min., o toliau nuo 2 val. iki 20 val.

Jei ciklą paleisite paspausdami mygtuką Start / Pause , valdymo skydelyje matysite pasirinkto atidėto paleidimo laiką ir prietaisas pradės laiko atskaitą.

7.7 Quick

Naudodami šią parinktį galite sutrumpinti programos veikimo laiką.

- Jeigu jūsų skalbiniai normaliai ar mažai sutepti, rekomenduojama sutrumpinti skalbimo programą. Palieskite šį mygtuką **vieną kartą**, kad sumažintumėte trukmę.
 - Jeigu skalbinių kiekis yra mažesnis, palieskite šį mygtuką **du kartus**, kad nustatytumėte itin trumpą programą.
- Ekrane atitinkamai pakoreguojama programos trukmė.

Kai šis mygtukas nustatomas, įsiziėbia virš šio mygtuko esanti diodinė lempuotė.



Šią parinktį taip pat galima naudoti garinimo programos trukmei sutrumpinti.

7.8 Time Dry

Programoje, kurioje galima pasirinkti šią funkciją, palieskite šį mygtuką, jei džiovinimui norite parinkti trukmę (žr. lentelę „Nustatytos trukmės džiovinimas“). Ekrane matysite nustatymą.

Kiekvieną kartą palietę šį mygtuką, nustatymą padidinsite 5 minutėmis.





Negalite skirtingoms audinių rūšims parinkti visų laiko nustatymų.

7.9 Auto Dry

Palieskite šį mygtuką, kad parinktumėte vieną iš 3 prietaiso siūlomų sausumo lygių.

Ekrane įsijungs atitinkamo sausumo indikatorius.

-  =  „Paruošta lyginti“ – po džiovinimo skalbiniai tinkami lyginti.



-  =  „Paruošti dėti į spintą“ – po džiovinimo skalbiniai tinkami dėti į spintą.







-  =  „Ypač sausi“ – visiškai išdžiovinti skalbiniai.



Negalite skirtingoms audinių rūšims parinkti visų automatinį nustatymų.

7.10 MODE

Dėl šio mygtuko galima vykdyti ciklą:

- Tik skalbimas** : šviečia indikatorius Wash.
- Skalbimas ir džiovinimas**  : indikatoriai Wash ir Dry yra įjungti.
- Tik džiovinimas** : šviečia indikatorius Dry.





7.11 Start / Pause





Palieskite Start / Pause  mygtuką, kad paleistumėte, pristabdytumėte arba nutrauktumėte vykdomą programą.

8. PROGRAMOS

8.1 Programų lentelė

Programa Numatytoji temperatūra Temperatūros diapazonas	Gręžimo greičio atskaita Gręžimo greičio intervalas	Didžiausias kiekis	Programos aprašymas
Eco 40-60 (Tik skalbimo režimas) 40 °C ¹⁾	1400 aps./min. 1400 – 400 aps./min	9.0 kg	
Eco 40-60 + „Paruošti dėti į spintą“ (skalbimo ir džiovinimo režimas) 40 °C ²⁾	1400 aps./min. 1400 – 1000 aps./min	6 kg	Balta ir spalvota medvilnė. Mažai, vidutiniškai ir stipriai sutepti skalbiniai.

Programa Numatytoji temperatūra Temperatūros diapazonas	Gręžimo greičio atskaita Gręžimo greičio intervalas	Didžiausias kiekis	Programos aprašymas
Eco 40-60 + „Paruošti dėti į spintą“ (tik džiovinimo režimas)	-	6 kg	Balta ir neblunkanti spalvota medvilnė.
Cottons 40 °C 95 °C – šaltas	1400 aps./min. 1400 – 400 aps./min	9.0 kg	Balta ir spalvota medvilnė. Mažai, vidutiniškai ir stipriai sutepti skalbiniai.
Synthetics 30 °C 60 °C – šaltas	1200 aps./min. 1200 – 400 aps./min	4.0 kg	Sintetiniai arba mišrūs audiniai. Vidutiniškai sutepti skalbiniai.
NonStop 3h/3kg 30 °C 40–30 °C	1200 aps./min.	3.0 kg	Mišrūs audiniai (medvilniniai ir sintetiniai skalbiniai). Naudodami šią programą vienu metu išskalbsite ir išdžiovinsite iki 3 kg skalbinių. Ji truks tik 3 valandas. Taip pat ekrane matysite indikatorių  .
Delicates 30 °C 40 °C – šaltas	1200 aps./min. 1200 – 400 aps./min	2.0 kg	Gležni audiniai, pavyzdžiui, akrilas, viskozė ir mišrūs. Vidutiniškai ir mažai sutepti skalbiniai.
 Silk 30 °C	1000 aps./min. 1000 – 400 aps./min	0.5 kg	Skalbyklėje ir rankomis skalbiami šilkiniai ir kiti delikatus audiniai. Švelnūs būgno judesiai tinkami net ir labai delikatiems audiniams. Norėdami sumažinti skalbinių susiglamžymą, nustatykite visą skalbimo ir džiovinimo ciklą.
  Wool/Handwash 40 °C 40 °C – šaltas	1200 aps./min. 1200 – 400 aps./min	1.5 kg	Skalbyklėje skalbiami vilnoniai, rankomis skalbiami vilnoniai ir kiti audiniai pažymėti „skalbti rankomis“. 3)

Programa Numatytoji temperatūra Temperatūros diapazonas	Gręžimo greičio atskaita Gręžimo greičio intervalas	Didžiausias kiekis	Programos aprašymas
 Outdoor 30 °C 40 °C – šaltas	1200 aps./min. 1200 – 400 aps./min	2.0 kg	<div data-bbox="594 272 1029 400" style="border: 1px solid black; padding: 5px;">  <p>Nenaudokite audinių minkštiklio ir patikrinkite, ar ploviklio dalytuve nėra audinių minkštiklio likučių.</p> </div> <p>Viršutiniai drabužiai, speciali apranga, sporto drabužiai, vandens nepraleidžiančios, orui pralaidžios striukės, žemines striukės su išimamu arba išsegamu vilnoniu pamušalu.</p> <div data-bbox="594 504 1029 711" style="border: 1px solid black; padding: 5px;">  <p>Vykdam bendrą skalbimo ir džiovinimo programą, džiovinimo fazės metu taip pat atkuriamos apsaugos nuo vandens savybės. Gaminio etiketėje patikrinkite, ar galima drabužį džiovinti džiovyklėje.</p> </div>
 Steam	-	1.0 kg	<p>Garų programos⁴⁾</p> <p>Garus galima naudoti išdžiovintiems, išskalbtiems ir vieną kartą dėvėtiems skalbiniams. Šios programos sumažina susiglamžymus, pašalina kvapus ir suteikia skalbiniams švelnumo.</p> <p>Nenaudokite jokių skalbimo priemonių. Jei gu reikia, pašalinkite dėmes skalbdami arba naudodami vietines dėmių šalinimo priemones.</p> <p>Garinimo programose nenumatyti jokie higieniniai ciklai.</p> <p>Garinimo programos nenaudokite šių rūšių skalbiniams:</p> <ul style="list-style-type: none"> • Skalbiniams, kuriuos galima skalbti žemesnėje nei 40 °C temperatūroje. • Skalbiniams, kurių etiketėje nenurodyta, ar juos galima džiovinti džiovyklėje. • Skalbiniams, valomiems tik cheminiu būdu.

Programa Numatytoji temperatūra Temperatūros diapazonas	Gręžimo greičio atskaita Gręžimo greičio intervalas	Didžiausias kiekis	Programos aprašymas
Rinse	1400 aps./min. 1400 – 400 aps./min	9.0 kg	Skalbinių skalavimas ir džiovinimas. Visi audiniai, išskyrus vilną ir labai gležnus audinius. Gręžimo greitį sumažinkite atsižvelgdami į skalbinių rūšį.

1) **Remiantis Komisijos reglamentu ES 2019/2023 ir Ukrainos dekretu Nr. 834/2023.** Ši programa, jos numatytoji temperatūra ir gręžimo greitis tik skalbimo režimu, kai nominalus kiekis yra 9.0 kg, tinkama skalbti vidutiniškai nešvarius medvilninius skalbinius, kuriuos reikia skalbti 40 °C ar 60 °C temperatūroje, tame pačiame cikle.



Informacija apie pasiekiamą skalbinių temperatūrą, programos trukmę ir kitus duomenis pateikta skyriuje „Sąnaudų vertės“.
Energijos sąnaudų atžvilgiu veiksmingiausios programos paprastai yra tos, kurioms naudojama žemesnė temperatūra ir kurių trukmė ilgesnė.

2) **Remiantis Komisijos reglamentu ES 2019/2023 ir Ukrainos dekretu Nr. 834/2023.** Ši programa, jos numatytoji temperatūra ir gręžimo greitis skalbimo ir džiovinimo režimu, kai nominalus kiekis yra 6 kg ir pasirinkta funkcija „Paruošti dėti į spintą“, dėl kurios vykdomi skalbimo ir džiovinimo ciklai, tinkama skalbti vidutiniškai nešvarius medvilninius skalbinius, kuriuos reikia skalbti 40 °C arba 60 °C temperatūroje, tame pačiame cikle, o po džiovinimo fazės skalbinius galima iškart dėti į spintą.

3) Šio ciklo metu būgnas sukasi lėtai ir skalbia švelniai. Gali atrodyti, kad būgnas nesisuka arba sukasi netinkamai, bet tai su šia programa normalu.

4) Jeigu garinimo programą naudosite su sausais skalbiniais, ciklo pabaigoje skalbiniai gali būti šiek tiek drėgni. Patartina palikti skalbinius pradžiūti lauke 10 minučių. Pasibaigus programai skalbinius iš būgno išimkite iš karto. Po garinimo ciklo skalbinius lengva išlyginti.

Programos parinkčių suderinamumas

Programa	Eco 40-60	Cottons	Synthetics	NonStop 3h/3kg	Delicates	Silk	Wool/Handwash	Outdoor	Steam	Rinse
Parinktys										
Spin	■	■	■		■	■	■	■		■
	■	■	■		■		■	■		■
dB		■	■		■					
Drain Only		■	■		■	■	■	■		

Programa	Eco 40-60	Cottons	Synthetics	NonStop 3h/3kg	Delicates	Silk	Wool/Handwash	Outdoor	Steam	Rinse
Parinkty										

Spin Only ¹⁾	■	■	■		■	■	■	■		
Extra Rinse		■	■	■	■			■		■
Prewash ²⁾		■	■							
Stains ³⁾		■	■							
Delay Start	■	■	■	■	■	■	■	■	■	■
Quick ⁴⁾		■	■		■					■
Time Dry	■	■	■		■	■	■	■		
Auto Dry	■ ⁵⁾	■								

1) Prieš nustatydami šią parinktį pasirinkite drabužiams tinkamą programą. Prietaisas parinks skalbiniams tinkamiausią grežimo ciklą (pvz., sintetiniams skalbiniams pasirinkite Synthetics skalbimo programą, o tada Spin Only parinktį).

2) Parinkčių Prewash ir Stains negalima pasirinkti kartu.

3) Šios parinktys negalima pasirinkus žemesnę nei 40 °C temperatūrą.

4) Jeigu pasirinksite trumpiausią programos laiką, rekomenduojame sumažinti skalbinių kiekį. Galite skalbti ir didelį kiekį skalbinių, tačiau skalbimo kokybė bus prastesnė.

5) Parinktis „Paruošti lyginti“ su šia programa negalima.

Programas atitinkantys skalbikliai

Programa	Universalūs milteliai ¹⁾	Universali skysta skalbimo priemonė	Skysta skalbimo priemonė spalvotiems skalbiniams	Gležni vilniniai skalbiniai	Speciali
Eco 40-60	▲	▲	▲	--	--

Programa	Universalūs milteliai 1)	Universalios skysta skalbimo priemonė	Skysta skalbimo priemonė spalvotiems skalbiniams	Gležni vilnoniai skalbiniai	Speciali
Cottons	▲	▲	▲	--	--
Synthetics	▲	▲	▲	--	--
NonStop 3h/3kg	--	▲	▲	--	--
Delicates	--	--	--	▲	▲
Silk	--	--	--	▲	▲
Wool/Handwash	--	--	--	▲	▲
Outdoor	--	--	--	▲	▲

1) Skalbiant aukštesnėje nei 60 °C temperatūroje rekomenduojama naudoti skalbimo miltelius.

▲ = rekomenduojama

-- = nerekomenduojama

8.2 Woolmark Premium Wool Care - Mėlynas



- Bendrovė „The Woolmark Company“ išbandė ir patvirtino šios skalbyklės vilnos skalbimo ciklą vilnoniams gaminiams, kurių etiketėse nurodyta „skalbti rankomis“, jei tokie gaminiai yra skalbiami laikantis etiketėje ir šios skalbyklės gamintojo pateiktų nurodymų. M1230.
- Šios mašinos vilnos džiovinimo ciklą patikrino ir patvirtino bendrovė „The Woolmark Company“. Šis ciklas yra tinkamas džiovinti vilnonius gaminius, kurie etiketėje yra pažymėti „skalbti rankomis“, jei tokie gaminiai skalbiami naudojant „Woolmark“ patvirtintą skalbimo rankomis ciklą ir džiovinami pagal šios skalbimo mašinos gamintojo pateiktus nurodymus. M1399.

8.3 Automatinis džiovinimas



Pradiniai programų su Auto Dry parinktimi laikai yra apytikriai; džiovinimo laikas gali šiek tiek skirtis nuo rodomo.

Džiovinimo lygis

Audinių rūšis

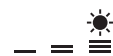

Skalbinių įkrova







— = dėti į spintą
„Rankšluosčiams“

„Medvilnė ir linas“
(chalatai, rankšluosčiai ir pan.)

iki 6 kg

Džiovinimo lygis	Audinių rūšis	Skalbinių įkrova
 Paruošti dėti į spintą „Tinka dėti į spintą“	„Medvilnė ir linas“ (chalatai, rankšluosčiai ir pan.)	iki 6 kg
	„Sintetika ir mišrūs audiniai“ (džemperiai, palaidinės, apatiniai, namų tekstilė ir patalynė)	iki 4 kg
	Ploni audiniai (akrilas, viskozė ir gležni mišrūs audiniai)	iki 2 kg
	Vilnoniai drabužiai (vilnoniai megztiniai)	iki 1 kg
	Lauko sportiniai drabužiai (lauko ar darbo drabužiai, sportinė apranga, vandeniui nepralaidžios, orui pralaidžios ir neperšlampamos striukės)	iki 2 kg
	Silk (šilkas ir labai gležni audiniai)	iki 0.5 kg
 Paruošti lyginti „Tinka lyginti“	„Medvilnė ir linas“ (paklodės, staltiesės, marškinėliai ir pan.)	iki 6 kg

8.4 Džiovinimo trukmė siūlomos nuostatos

Džiovinimo lygis	Audinių rūšis	Svoris (kg)	Būgno greitis (aps./min.)	Rekomenduojama trukmė (min)
 dėti į spintą „Rankšluosčiams“	„Medvilnė ir linas“ (chalatai, rankšluosčiai ir pan.)	6	1600	280 - 300
		4	1600	170 - 190
		2	1600	120 - 130
 Paruošti dėti į spintą „Tinka dėti į spintą“	Denim (džinsai, patvarūs drabužiai, pavyzdžiui, džinsiniai darbo drabužiai)	4	1200	230 - 250
		2	1200	140 - 160
 Paruošti dėti į spintą „Tinka dėti į spintą“	„Medvilnė ir linas“ (chalatai, rankšluosčiai ir pan.)	6	1600	270 - 290
		4	1600	160 - 180
		2	1600	110 - 120
 Paruošti dėti į spintą „Tinka dėti į spintą“	„Sintetika ir mišrūs audiniai“ (džemperiai, palaidinės, apatiniai, namų tekstilė ir patalynė)	4	1200	170 - 190
		2	1200	100 - 120

Džiovavimo lygis	Audinių rūšis	Svoris (kg)	Būgno greitis (aps./min.)	Rekomenduojama trukmė (min)
	Ploni audiniai (akrilas, viskozė ir gležni mišrūs audiniai)	2	1200	140 - 160
		1	1200	70 - 90
	Vilna (vilnoniai megztiniai)	1	1200	90 - 110
	Lauko sportiniai drabužiai (lauko ar darbo drabužiai, sportinė apranga, vandeniu nepralaidžios, orui pralaidžios ir neperšlampamos striukės)	2	1200	140 - 160
		1	1200	90 - 110
	Denim (džinsiniai audiniai)	4	1200	220 - 240
		2	1200	130 - 150
	Silk (šilkas ir labai gležni audiniai)	0.5	1000	60 - 80
	down-jackets (viena pūkinė striukė)	2	1200	140 - 160
		1	1200	90 - 110
	sportswear (mišrūs sportiniai drabužiai)	4	1200	120 - 140
		2	1200	90 - 110
	„Medvilnė ir linas“ (paklodės, staltiesės, marškinėliai ir pan.)	6	1600	160 - 180
		4	1600	100 - 120
		2	1600	50 - 60





Paruošti lyginti
„Tinka lyginti“

9. PRIEŠ NAUDOJANT PIRMAKART



Išngiant ar prieš naudodami pirmąkart prietaise galite pastebėti šiek tiek vandens. Siekiant užtikrinti, kad prietaisas klientams būtų pristatytas geros veikiančios būklės ir nekeltų problemų, prietaisas gamykloje tikrinamas, todėl jame gali likti vandens.

1. Patikrinkite, ar visi gabenimo varžtai išimti iš prietaiso.
2. Patikrinkite, ar yra elektros maitinimas ir ar atsuktas vandens čiaupas.



3. Įpilkite 2 litrus vandens į skalbimo priemonių skyrelį pažymėtą . Taip įjungsite vandens išleidimo sistemą.
4. Įpilkite nedidelį kiekį skalbimo priemonės į skyrelį pažymėtą .
5. Parinkę aukščiausią temperatūrą nustatykite ir paleiskite programą medvilnei skalbti, tačiau skalbinių į būgną nedėkite.

Ši procedūra padeda iš būgno ir korpuso pašalinti įvairius nešvarumus.



10. NUSTATYMAI

10.1 Apsaugos nuo vaikų užraktas

Naudodamiesi šia funkcija apsaugosite prietaisą nuo vaikų.



- Norėdami **įjungti / išjungti** šią parinktį, kelis kartus palieskite mygtuką Spin , kol ekrane **įsijungs / išsijungs** indikatorius .

Šią parinktį galite aktyvinti:

- Palietę mygtuką Start / Pause  užblokuosite valdymą visais mygtukais (išskyrus mygtuką On/Off ) ir programų pasirinkimo rankenėle.
- Kol nepaliesite mygtuko Start / Pause , prietaiso negalėsite paleisti.

Šis prietaiso nustatymas lieka aktyvus net išjungus prietaisą.

10.2 Garsiniai signalai



Norėdami išjungti garsinį programos pabaigos signalą, 3 sekundes palaikykite paspaudę mygtukus Stains/Prewash  ir Delay Start .



Garsiniai signalai įspėja ir apie gedimus veikimo metu.

10.3 Nuolatinis papildomas skalavimas

Ši parinktis leidžia su kiekviena naujai nustatyta programa nuolat naudoti papildomą skalavimo ciklą.

Norėdami **įjungti / išjungti** šią parinktį, palaikykite 3 sekundes paspaudę mygtuką Stains/Prewash , kol ekrane **įsijungs / užges** indikatorius .

Jei ši funkcija įjungta, kai išjungsite arba pakeisite / atkursite programą, prietaisas automatiškai įjungs į šią parinktį.



Ši parinktis šiek tiek pailgina programos trukmę.

11. KASDIENIS NAUDOJIMAS



ĮSPĖJIMAS!

Žr. saugos skyrius.

11.1 Prietaiso įjungimas

- Maitinimo laido kištuką įjunkite į tinklo lizdą.
- Atsukite vandens čiaupą.
- Norėdami įjungti prietaisą, kelias sekundes palaikykite nuspaustą mygtuką On/Off. Pradės mirksėti mygtuko Start / Pause indikatorius.

Numatytoji programa bus parinkta automatiškai, o virš mygtuko MODE švies tik indikatorius Wash.

Ekrane matysite didžiausią skalbinių svorį (kelias sekundes), numatytąją temperatūrą,

gręžimo greitį ir programos fazių indikatorius bei ciklo trukmę.

11.2 Skalbinių įdėjimas

- Atidarykite prietaiso dureles.
- Pakratykite skalbinius prieš dėdami į prietaisą.
- Skalbinius į būgną dėkite po vieną. Nepridėkite per daug skalbinių į būgną.
- Gerai uždarykite dureles.

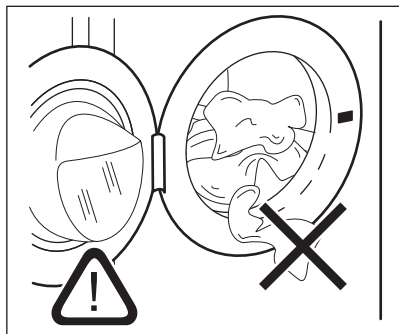

⚠ DĖMESIO

- Įsitinkite, kad uždarydami jas neprispaudėte skalbinių. Jei taip atsitiktų, gali pratekėti vanduo arba galite pažeisti skalbinių audinius.
- Jei skalbsite alyva ar tepalu stipriai suteptus drabužius, galite pažeisti prietaiso gumines dalis.

11.3 Skalavimo priemonių ir priedų pildymas

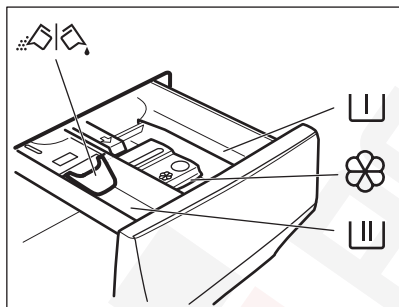

- I** Pirminio skalavimo fazės, mirkymo programos ar dėmių šalinimo priemonės skyrelis.
- II** Skalavimo fazės skyrelis.
- III** Skystųjų priedų (audinių kondicionieriaus, krakmolo) skyrelis.
- MAX** Skystųjų skalavimo priedų maksimalus lygis.
- Flower icon** Sklendė skalavimo milteliams arba skystoms priemonėms.



Visuomet laikykitės ant skalavimo priemonių pakuočių pateiktų nurodymų, bet mes rekomenduojame neviršyti maksimalaus nurodyto kiekio (**MAX**). Šis kiekis užtikrins geriausius skalavimo rezultatus.



Po skalavimo ciklo, jeigu reikia, pašalinkite visus skalavimo priemonių likučius iš skalavimo priemonių dalytuvo.

11.4 Patikrinkite skalavimo priemonės sklendės padėtį

1. Ištraukite skalavimo priemonių dozatorių, iki jis sustos.
2. Norėdami išimti dozatorių, paspauskite svirtelę žemyn.
3. Jei ketinate naudoti skalavimo miltelius, sklendę pakelkite aukščiau.
4. Jei ketinate naudoti skystą skalaviklį, sklendę nuleiskite žemyn.



Kai sklendė yra NULEISTOJE padėtyje:

- nenaudokite gelinių arba tirštų skalaviklių;
 - nepilkite skysto skalaviklio daugiau, nei nurodyta ant sklendės;
 - nenaudokite pirminio skalavimo ciklo.
 - nenaudokite atidėto paleidimo funkcijos.
5. Sudozuokite skalavimo priemonės ir audinių minkštiklio.
 6. Atsargiai uždarykite skalavimo priemonių dozatorių.

Prieš uždarydami patikrinkite, ar skydelis netrukdo uždaryti stalčiuko.

11.5 Programos nustatymas

1. Sukdami programų pasirinkimo ratuką pasirinkite norimą skalavimo programą. Įsijungs atitinkamos programos indikatorius.

Mirksės Start / Pause mygtuko indikatorius.

Ekране matysite didžiausią leistiną skalbinių svorį (kelias sekundes), numatytąją temperatūrą, gręžimo greitį, programos fazių indikatorius (jei taikoma) ir orientacinę programos trukmę.

2. Norėdami pakeisti temperatūrą ir (arba) gręžimo greitį, palieskite atitinkamus mygtukus.
3. Galite rinktis vieną ar iš karto kelias papildomas funkcijas. Ekране įsijungs susiję indikatoriai ir atitinkamai pasikeis pateikiama informacija.



Jeigu norite vykdyti tik skalbimą, patikrinkite, ar šviečia tik indikatorius Wash, esantis virš mygtuko MODE.



Jeigu pasirinkimas **negalimas**, neįsijungs joks indikatorius ir neskambės garso signalas.

11.6 Programos paleidimas

Palieskite Start / Pause mygtuką, kad paleistumėte programą.

Atitinkamas indikatorius nustos mirksėti ir švies nuolat.

Durelės užsirakins ir programa prasidės.

Ekране matysite indikatorių, rodantį .



Vandens išleidimo siurblys trumpai veikia, prieš prietaisą pripildant vandeniu.

11.7 Programos paleidimas su atidėtu paleidimu

1. Pakartotinai lieskite, kol ekrane bus rodomas norimas atidėto paleidimo laikas. Užsidega indikatorius Delay Start.
2. Palieskite mygtuką Start / Pause . Prietaise paleidžiama atidėto paleidimo atgalinė laiko atskaita. Pasibaigus atgalinei atskaitai, programa paleidžiama.



ProSense vertinimas pradėdamas pasibaigus atgalinei atskaitai.

Atidėto paleidimo atšaukimas prasidėjus atgalinei atskaitai

Norėdami atidėtą paleidimą atšaukti:

1. Palieskite mygtuką Start / Pause prietaisui pristabdyti. Mirksi atitinkamas indikatorius.
2. Pakartotinai lieskite mygtuką Delay Start , kol ekrane bus rodoma .
3. Norėdami nedelsiant paleisti programą, dar kartą palieskite mygtuką Start / Pause .

Atidėto paleidimo pakeitimas prasidėjus atgalinei atskaitai

Norėdami atidėtą paleidimą pakeisti:

1. Palieskite mygtuką Start / Pause prietaisui pristabdyti. Mirksi atitinkamas indikatorius.
2. Pakartotinai lieskite mygtuką Delay Start, kol ekrane bus rodomas norimas atidėto paleidimo laikas.
3. Norėdami pradėti naują atgalinę atskaitą, dar kartą palieskite mygtuką Start / Pause .

11.8 ProSense System skalbinių kiekio nustatymas



Ekране rodoma programos trukmė numatyta **vidutiniam arba dideliame skalbinių kiekiui**.

Palietus mygtuką Start / Pause , maksimalaus nurodyto skalbinių kiekio indikatorius išsijungia, indikatorius pradeda mirksėti, ProSense System pradeda skalbinių nustatymo procesą:

1. Skalbinių kiekis prietaise nustatomas per pirmąsias 30 sekundžių, indikatorius **kg** sumirksi. Skaitmeninėje srityje pasirodo užrašas , o būgnas šiek tiek pasisuka.
2. Skalbinių kiekio nustatymo pabaigoje indikatorius **kg** išsijungs. Programos

trukmė bus atitinkamai pakoreguota, ji gali pailgėti arba sutrumpėti. Dar po 30 sekundžių prasidės vandens pripildymo etapas.

Nustačius skalbinių svorį, **jei būgnas yra perkrautas**, ekrane mirksės **MAX** indikatorius.

Jei taip nutiktų, per 30 sek. galima sustabdyti programą ir išimti kelis skalbinius.

Išėmę kelis drabužius palieskite Start / Pause

 mygtuką, kad dar kartą paleistumėte programą. ProSense System ciklą galima kartoti ne daugiau trijų kartų (žr. 1 punktą).

Dėmesio! Jeigu skalbinių kiekio nesumažinsite, skalbimo programa įsijungs nepaisant per didelio skalbinių kiekio. Tokiu atveju skalbiniai gali likti tinkamai neišskalbti.



Maždaug po 20 min programos trukmė gali pasikeisti priklausomai nuo to, kiek vandens sugeria skalbiniai.



ProSense System nustatymas vykdomas tik su pilnos trukmės skalbimo programomis (kai nepasirinkta praleidimo fazė).



ProSense System negalima naudoti su kai kuriomis programomis (pvz.: Wool/ Handwash, trumpųjų ciklą ir programomis be skalbimo ciklo).

11.9 Programos fazės indikatoriai

Kai paleidžiama programa, mirksi vykdomos fazės indikatorius, o kitų fazių indikatoriai šviečia.

Pavyzdžiui, vykdoma skalbimo arba pirminio

skalbimo fazė:



Kai fazė baigiama, atitinkamas indikatorius nustoja mirksėti ir pradeda šviesti. Pradeda mirksėti kitos fazės indikatorius.



Pavyzdžiui, vykdoma skalavimo fazė:



Jeigu pasirinksite garinimo programą, įsijungs programos garinimo fazės indikatorius .



11.10 Programos pertraukimas ir parinkčių keitimas

Kai programa vykdoma, galite keisti **tik kelias** parinktis:

1. Palieskite mygtuką Start / Pause . Mirksi atitinkamas indikatorius.
2. Pakeiskite parinktis. Ekrane pateikiama informacija atitinkamai pasikeičia.
3. Dar kartą palieskite mygtuką Start / Pause .

Skalbimo programa tęsiama toliau.

11.11 Veikiančios programos atšaukimas

1. Norėdami atšaukti programą ir išjungti prietaisą, paspauskite mygtuką On/Off .
2. Norėdami vėl įjungti prietaisą, paspauskite mygtuką On/Off .

Dabar galite nustatyti naują skalbimo programą.



Jeigu ProSense fazė jau įvykdyta ir jau pilamas vanduo, nauja programa paleidžiama **nekartojant ProSense fazės**. Vanduo ir skalbimo priemonė neišleidžiami, kad būtų išvengta švaistymo. Ekrane rodoma maksimali programos trukmė atnaujinama maždaug kas 20 minučių paleidus naują programą.

11.12 Durelių atidarymas. Drabužių įdėjimas

Veikiant programai arba atidėto paleidimo funkcijai, prietaiso durelės yra užrakintos.



Jeigu temperatūra yra per aukšta, per daug vandens būgne ir (arba) būgnas vis dar sukasi, jūs negalėsite atidaryti durelių.

1. Palieskite mygtuką Start / Pause . Ekrane išsijungia susijęs durelių užrakinimo indikatorius.
2. Atidarykite prietaiso dureles. Jeigu reikia, pridėkite arba išimkite skalbinius.
3. Uždarykite dureles ir palieskite mygtuką Start / Pause . Programa arba atidėto paleidimo funkcija tęsiama toliau.
4. Dureles galėsite atidaryti, kai programa bus baigta arba nustatykite gręžimo arba vandens išleidimo programą / parinktį ir tuomet paspauskite mygtuką Start / Pause .

11.13 Programos pabaiga

Pasibaigus programai, prietaisas išsijungia automatiškai. Suveikia garsinis signalas (jeigu įjungtas).

Ekrane užsidega visi skalbimo fazės indikatoriai ir laiko srityje rodoma .

Išsijungs mygtuko Start / Pause indikatorius.

Durelės atsirakins, o indikatorius išsijungs.

MAX mirksi programos pabaigoje, jeigu būgnas perkrautas.

1. Norėdami išjungti prietaisą, paspauskite mygtuką On/Off . Pasibaigus programai prietaisas automatiškai išsijungia po penkių minučių.



Kai prietaisą vėl įjungiame, jis siūlo naudoti Eco 40-60 kaip numatytąją programą. Norėdami nustatyti naują ciklą, pasirinkite naują programų parinktį.

2. Ištraukite iš prietaiso skalbinius.
3. Įsitinkinkite, kad būgnas tuščias.

4. Palikite dureles ir skalbimo priemonių stalčiuką atidarytus, kad neatsirastų pelėsis ir nemalonūs kvapas.
5. Uždarykite vandens čiaupą.

11.14 Vandens išleidimas pasibaigus ciklui

Jeigu pasirinkote programą arba parinktį, kurios atveju po paskutinio skalavimo vanduo iš būgno neišleidžiamas, programa yra baigta, tačiau:

- Ekrane įsižiebs indikatorius , papildomos funkcijos indikatorius arba ir užrakintų būgno durelių indikatorius .
- Mirksės prasidėjusio ciklo indikatorius .
- Būgnas vis dar reguliariai pasukamas, kad skalbiniai nesusiglamžytų.
- Durelės liks užrakintos.
- Jeigu norite atidaryti dangtį, išleiskite vandenį:

1. Jeigu reikia, palieskite mygtuką Spin , kad sumažintumėte prietaiso rekomenduojamą gręžimo greitį.

2. Palieskite mygtuką .
 - Jeigu nustatėte , prietaisas išleidžia vandenį ir gręžia.
 - Jeigu nustatėte , prietaisas tik išleidžia vandenį.

Parinkties indikatorius arba išsijungia, o indikatorius mirksi ir po to išsijungia.



3. Programai pasibaigus ir užrakintų durelių indikatoriumi užgesus, galite atidaryti dureles.
4. Norėdami išjungti prietaisą, kelias sekundes palaikykite paspaudę mygtuką On/Off .



Bet kuriuo atveju, prietaisas automatiškai išleidžia vandenį maždaug po 18 valandų.

11.15 Budėjimo parinktis

Budėjimo funkcija automatiškai išjungia prietaisą, kad sumažėtų energijos sąnaudos, kai:

- Nenaudokite prietaiso 5 minutes prieš paliesdami mygtuką Start / Pause . Jei prietaisą norite vėl įjungti, paspauskite On/Off  mygtuką.
- Praėjus 5 minutėms nuo skalbimo programos pabaigos. Jei prietaisą norite vėl įjungti, paspauskite On/Off  mygtuką. Prietaisas rekomenduoja Eco 40-60 kaip numatytąją programą.

Norėdami nustatyti naują ciklą, pasirinkite naują programų parinktį.



Jeigu nustatėte programą ar parinktį, kuriai pasibaigus vanduo paliekamas būgne, budėjimo funkcija **neišjungs** prietaiso, kad suveiktų priminimas dėl vandens išleidimo.

12. KASDIENIS NAUDOJIMAS – SKALBIMAS IR DŽIOVINIMAS

ĮSPĖJIMAS!

Žr. saugos skyrius.



Šis prietaisas yra automatinė skalbyklė-džiovyklė.

12.1 Pilni skalbimo ir džiovinimo programų ciklai

Automatinė programa „Non-Stop“

Prietaise įdiegta automatinė sparčiojo parinkimo programa NonStop, kai nereikia naudoti režimo Dry.

jei norite paleisti šią programą:

1. Įdėję skalbinius ir skalbimo priemonių, kelias sekundes palaikykite paspausta mygtuką On/Off.
2. Programos parinkimo ratuku pasirinkite NonStop.

Ekrane rodomas indikatorius 

3. Palieskite Start / Pause mygtuką, kad paleistumėte programą.



Neautomatinės skalbimo ir džiovinimo programos

Su kai kuriomis skalbimo programomis galite apjungti Wash ir Dry režimus, kad galėtumėte paleisti nepertraukiamą skalbimo ir džiovinimo programą.

Laikykites šių nurodymų:

1. Įdėję skalbinius ir skalbimo priemonių, kelias sekundes palaikykite paspausta mygtuką On/Off.
2. Skalbinius į skalbyklę dėkite po vieną.
3. Į atitinkamus skyrelius įdėkite ploviklį ir priedus.
4. Sukdami programų pasirinkimo ratuką pasirinkite pageidaujamą skalbimo programą. Ekrane matysite numatytąją temperatūrą ir būgno sukimosi greitį. Jei reikia, galite juos pakeisti. Ekrane taip pat matysite didžiausią skalbimo fazei rekomenduojamą skalbinių kiekį.
5. Nustatykite norimas parinktis, jeigu jos galimos.
6. Palieskite mygtuką MODE, kad pridėtumėte džiovinimo ciklą. Įsijungs Wash ir Dry indikatoriai. Ekrane įsijungs











 ir  indikatoriai. Ekrane taip pat matysite didžiausią skalbimo ir džiovinimo programai (pvz. 6 kg medvilninių skalbinių programai) rekomenduojamą skalbinių kiekį.

7. Dabar galite pasirinkti automatinį džiovinimą arba džiovinimo laiką.



Džiovinimo ciklo pradžioje (3–5 min.) galite girdėti šiek tiek didesnę triukšmą. Papildomą triukšmą sukelia įsijungiantis kompresorius ir tai yra įprasta prietaisuose su kompresoriais, pvz., šaldytuvuose, šaldikliuose ir pan.

12.2 Skalbimas ir džiovinimas – automatiniai lygiai

1. Pakartotinai lieskite mygtuką Auto Dry, kol ekrane bus rodomas reikiamas sausumo lygis. Atitinkamai ekrane užsideds indikatoriai:
 - a.  =  =  **Sausi lyginimui:** medvilniniams skalbiniams;
 - b.  =  =  **Sausi dėti į spintą:** medvilniniams ir sintetiniams skalbiniams;
 - c.  =  =  **Ypač sausi:** medvilniniams skalbiniams.

Ekrane rodoma laiko vertė yra skalbimo ir džiovinimo ciklų trukmė, apskaičiuota pagal numatytąjį skalbinių kiekį.



Norint, kad naudojant mažiau energijos ir per trumpesnę laiką džiovinimas būtų tinkamas, prietaisas neleis jums nustatyti per mažo grežimo greičio skalbiamiems ir džiovinamiems gaminiams.

2. Norėdami paleisti programą, spauskite mygtuką Start / Pause. Pradedamas PROSENSE vertinimas. Ekrane įsižiebia užrakintų durelių indikatorius , pradeda mirksėti vykdomos fazės indikatorius. Ekrane taip pat rodomas likęs programos laikas.

12.3 Skalbimas ir nustatytos trukmės džiovinimas

1. Pakartotinai bakstelėkite mygtuką Time Dry, kad nustatytumėte norimą laiko vertę (žr. lentelę „Nustatytos trukmės džiovinimas“ skyriuje „Programos“).

Išsijungia džiovinimo lygio indikatorius ir įsijungia indikatorius .



Minimali džiovinimo trukmė yra 10 minučių. Kiekvieną kartą bakstelėję šį mygtuką, laiko vertę padidinsite 5 minutėmis. Ekrane rodoma nustatyta nauja laiko vertė.

2. Palieskite Start / Pause, kad programa būtų paleista. Pradedamas ProSense vertinimas.

Ekrane įsižiebia užrakintų durelių indikatorius  ir pradeda mirksėti vykdomos fazės indikatorius.

Ekrane taip pat rodomas likęs programos laikas.

12.4 Džiovinimo programai pasibaigus

- Prietaisas automatiškai išsijungia.
- Girdimi garso signalai (jeigu jie įjungti).
- Ekrane įsijungia .
- Išsijungia mygtuko Start / Pause indikatorius. Užrakintų durelių  indikatorius užgęsta
- Norėdami išjungti prietaisą, spauskite ir kelias sekundes palaikykite nuspaudę mygtuką On/Off.



Pasibaigus programai, po kelių minučių energijos taupymo funkcija automatiškai išjungia prietaisą.

1. Išimkite skalbinius iš prietaiso.
2. Patikrinkite, ar būgnas yra tuščias.



Po džiovinimo fazės drėgna šluoste išvalykite būgną, tarpiklį ir durelių vidų.

Ekrane rodomas indikatorius , primenantis išvalyti oro filtrą (žr. skyriaus „Valymas ir priežiūra“ skyrelį „Oro filtrų valymas“).

13. KASDIENIS NAUDOJIMAS – TIK DŽIOVINIMAS



ĮSPĖJIMAS!

Žr. saugos skyrius.



Šis prietaisas yra automatinė skalbyklė-džiovyklė.

13.1 Pasiruošimas džiovinimui

1. Norėdami įjungti prietaisą, spauskite ir kelias sekundes palaikykite nuspaudę mygtuką On/Off.



Naudojant tik džiovinimo programą, ekrane nebus rodomas maksimalus skalbinių kiekis, o ProSense vertinimas bus išjungtas.

2. Po vieną sudėkite skalbinius.
3. Pasukite programų nustatymo ratuką ties skalbiniams džiovinti tinkama programa.
4. Du kartus bakstelėkite mygtuką MODE, kad pašalintumėte skalbimo fazę ir vykdytumėte tik džiovinimą. Šviečia indikatorius Dry. Ekrane rodomi

indikatoriai ir = = .



Kai džiovinate didelį kiekį skalbinių, kad būtų geri džiovinimo rezultatai, patikrinkite, ar skalbiniai nesusisukę ir vienodai pasiskirstę būgne.

13.2 Džiovinimas – automatiniai lygiai

1. Pakartotinai lieskite mygtuką Auto Dry, kol ekrane bus rodomas reikiamas sausumo lygis. Atitinkamai ekrane užsidegs indikatoriai:

a. = = **Sausi lyginimui:**
medvilniniams skalbiniams;

b. = = **Sausi dėti į spintą:**
medvilniniams ir sintetiniams skalbiniams;

c. = = **Ypač sausi:**
medvilniniams skalbiniams.

Ekrane rodoma džiovinimo programos trukmė.



Norint, kad naudojant mažiau energijos ir per trumpesnę laiką džiovinimas būtų tinkamas, prietaisas neleis jums nustatyti per mažo gręžimo greičio skalbiamiems ir džiovinamiems gaminiams.

2. Norėdami paleisti programą, spauskite mygtuką Start / Pause. Ekrane įsiziėbia užrakintų durelių indikatorius , pradeda mirksėti vykdomos fazės indikatorius. Ekrane taip pat rodomas likęs programos laikas.

13.3 Džiovinimo laikas

1. Pakartotinai bakstelėkite mygtuką Time Dry, kad nustatytumėte norimą laiko vertę (žr. lentelę „Nustatytos trukmės džiovinimas“ skyriuje „Programos“). Išsijungia džiovinimo lygio indikatorius ir įsijungia indikatorius .

Minimali džiovinimo trukmė yra 15 minučių. Kiekvieną kartą bakstelėję šį mygtuką, laiko vertę padidinsite 5 minutėmis. Ekrane rodoma nustatyta nauja laiko vertė.

2. Palieskite Start / Pause, kad programa būtų paleista.

Ekrane įsiziėbia užrakintų durelių indikatorius ir pradeda mirksėti vykdomos fazės indikatorius. Ekrane taip pat rodomas likęs programos laikas.

13.4 Džiovinimo programai pasibaigus

- Prietaisas automatiškai išsijungia.
- Girdimi garso signalai (jeigu jie įjungti).
- Ekrane įsijungia .
- Išsijungia mygtuko Start / Pause indikatorius. Užrakintų durelių indikatorius užgesa
- Norėdami išjungti prietaisą, spauskite ir kelias sekundes palaikykite nuspaudę mygtuką On/Off.



Pasibaigus programai, po kelių minučių energijos taupymo funkcija automatiškai išjungia prietaisą.

1. Išimkite skalbinius iš prietaiso.
2. Patikrinkite, ar būgnas yra tuščias.



Po džiovinimo fazės drėgna šluoste išvalykite būgną, tarpiklį ir durelių vidų. Ekране rodomas indikatorius , primenantis išvalyti oro filtrą (žr. skyriaus „Valymas ir priežiūra“ skyrelį „Oro filtrų valymas“).

14. PŪKAI SKALBINIUOSE

Skalbimo ir (arba) džiovinimo fazės metu kai kurie audiniai (šluostės, vilna, megztiniai) gali apsipūkuoti.

Atsiskyrę pūkai sekančio ciklo metu gali prikibti prie skalbinių.

Tai ypač aktualu skalbiant techninės paskirties medžiagas.

Kaip išvengti pūkų skalbiniuose:

- neskalkkite tamsių skalbinių iš karto po to, kai išskalbėte ir išdžiovinote šviesius ir spalvotus skalbinius (rankšluosčius, vilną, megztinius) ir atvirksčiai;
- pirmą kartą išskalbę tokio tipo skalbinius, džiovinkite juos lauke;
- išvalykite išleidimo filtrą;
- po džiovinimo ciklo drėgna šluoste išvalykite tuščią būgną, tarpiklį ir dureles;

Jei iš būgno vidaus norite pašalinti pūkus, atlikite šiuos veiksmus:

- ištuštinkite būgną;
- drėgna šluoste kruopščiai išvalykite būgną, dureles ir durelių tarpinę;
- pasirinkite skalavimo programą;
- vienu metu paspauskite Spin ir Quick mygtukus, kol ekrane pamatysite **CLE**, kad įjungtumėte valymo programą.
- Palieskite Start / Pause mygtuką, kad paleistumėte programą.



Jei prietaisą naudojate dažnai, **CLE** programą leiskite reguliariai.

15. VALYMAS IR PRIEŽIŪRA



ĮSPĖJIMAS!

Žr. saugos skyrius.

15.1 Reguliaraus valymo grafikas

Reguliariai valykite prietaisą, kad juo galėtumėte ilgiau naudotis.

Kiekvieną kartą pasinaudoję prietaisu palikite dureles ir skalbiklio dozatorių šiek tiek pravirus, kad prietaiso vidus vėdintųsi ir pasišalintų drėgmę.

Jeigu prietaisu ilgesnį laiką nesinaudosite, užsukite vandens čiaupą ir atjunkite prietaisą nuo maitinimo tinklo.

Orientacinis profilaktinio valymo tvarkaraštis:

Kalkių nuosėdų šalinimas	Du kartus per metus
Profilaktinis skalbimo ciklas	Vieną kartą per mėnesį
Valyti durelių sandarinimo gumas	Kas du mėnesius
Valyti būgną	Kas du mėnesius
Iš būgno pašalinti pūkus	Du kartus per mėnesį ¹⁾
Valyti skalbimo priemonės dalytuvą	Kas du mėnesius
Pagrindinis oro filtras	Po kiekvieno ciklo

Papildomas oro filtras	Kai indikatorius  mirksi.
Valyti išleidimo siurblio filtrą	Du kartus per metus
Valyti vandens tiekimo žarną ir vožtuvo filtrą	Du kartus per metus

1) Žr. skyrių „Pūkai audiniuose“.

15.2 Pašalinių daiktų išėmimas



Prieš vykdydami ciklą, įsitikinkite, kad kišenės būtų tuščios, o visi laisvi elementai surišti.

Išimkite visus pašalinius daiktus (pavyzdžiui, metalines sąvaržėles, sagas, monetas ir pan.), kuriuos galite rasti durelių tarpikyje, filtruose ir būgne. Žr. „Dviejų juostelių durelių sandariklis“, „Būgno valymas“, „Vandens išleidimo siurblio valymas“ ir „Vandens įleidimo žarnos ir vožtuvo filtro valymas“. Atsargiai elkitės su užuolaidomis. Nuimkite kabliukus ir sudėkite užuolaidas į skalbimo maišelį arba pagalvės užvalkalą. Jeigu reikia, kreipkitės į įgaliotąjį techninės priežiūros centrą.

15.3 Valymas iš išorės

Prietaisą valykite tik švelniu muilu ir šiltu vandeniu. Kruopščiai nusauskite visus paviršius.

Nenaudokite šveitimo kempinių arba bet kokios braižančios medžiagos.



DĖMESIO

Valymui nenaudokite alkoholio, tirpiklių arba cheminių priemonių.



DĖMESIO

Nevalykite metalinių paviršių chloro pagrindo plovikliu.

15.4 Kalkių nuosėdų šalinimas



Jei jūsų buitinis vanduo yra vidutiniškai kietas arba kietas, rekomenduojame naudoti skalbimo mašinoms skirtą vandens minkštinimo priemonę (kartais pašalinti kalkių nuosėdas).

Reguliariai tikrinkite, ar būgne nėra kalkių nuosėdų.



Visuomet vadovaukitės nurodymais, pateiktais ant šios priemonės pakuotės.

15.5 Profilaktinis skalbimo ciklas

Dėl kartotinio ir ilgalaikio žemos temperatūros programų naudojimo gali susidaryti skalbimo priemonių nuosėdų, likti pūkų, būgno viduje pradėti augti bakterijos.

Norėdami pašalinti šias nuosėdas ir išvalyti prietaiso vidų, reguliariai (bent kartą per mėnesį) atlikite profilaktinį skalbimo ciklą.

Vykdykite programą medvilnei skalbti, parinkę aukščiausią temperatūrą ir pripylę nedaug skalbiamųjų miltelių arba, jeigu yra, vykdykite programą drum-clean.

15.6 Durelių tarpinė

Šis prietaisas suprojektuotas su **savaime išsivalančia vandens išleidimo sistema**, leidžiančia nuo drabužių atsiskyrusius pūkelius išleisti kartu su vandeniu. Reguliariai tikrinkite sandariklį ir, jei reikia, išvalykite, kaip aprašyta toliau pateiktoje schemoje. Ciklo pabaigoje galima atgauti monetas, sagas, kitus mažus daiktus.

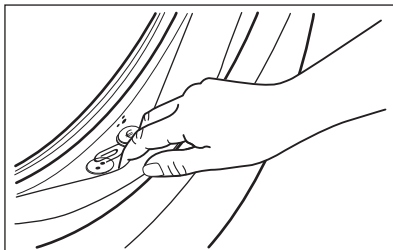

Valykite jį, kai reikia, naudodami kreminę valymo priemonę su amoniaku, nebraižydami sandariklio paviršiaus.



Visuomet laikykites ant pakuotės pateiktų nurodymų.

15.7 Būgno valymas

Reguliariai tikrinkite būgną, kad nesusidarytų nepageidaujamų nuosėdų. Išvalykite būgną nerūdijančiam plienui valyti skirtais specialiais valikliais.



Visuomet vadovaukitės nurodymais, pateiktais ant šios priemonės pakuotės. Nevalykite būgno rūgštiniais kalkių šalinimo gaminiais, abrazyvinėmis priemonėmis su chloru, geležiniais arba plieniniais šveitikliais.

Kruopštus valymas:

1. Išvalykite būgną nerūdijančiam plienui valyti skirtais specialiais valikliais.
2. Vykdykite trumpą programą medvilnei skalbti tuščiu būgnu, parinkę aukščiausią temperatūrą ir pripylę nedaug skalbiamųjų miltelių arba, jeigu yra, vykdykite programą drum-clean.

15.8 Skalbimo priemonės dalytuvo valymas

Norėdami išvengti galimo išdžiūvusio skalbiklio arba audinių minkštiklio nuosėdų susidarymo skalbimo priemonių dalytuvo stalčiuje, kas du mėnesius atlikite šią valymo procedūrą, kaip paaiškinta šiose schemose.

1. Atidarykite stalčių. Paspauskite skląstį žemyn, kaip parodyta paveikslėlyje, ir ištraukite jį.

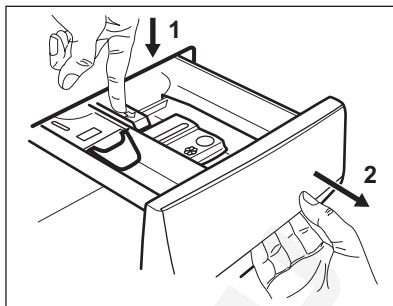

2. Nuimkite viršutinę priedų skyriaus dalį, kad būtų lengviau valyti. Viršutinėje ir apatinėje griovelio dalyje neturi likti nė trupučio skalbimo priemonės. Išėmai valyti naudokite mažą šepetėlį.

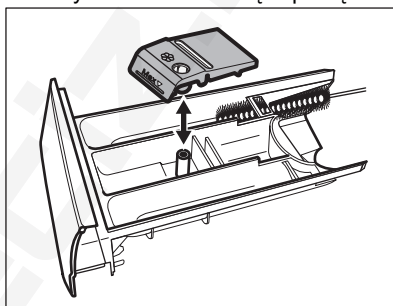

3. Praplaukite skalbimo priemonių stalčių po tekančiu šiltu vandeniu, kad pašalintumėte visus susikaupusius skalbimo priemonės likučius. Išvalę vėl įdėkite viršutinę dalį į savo vietą.

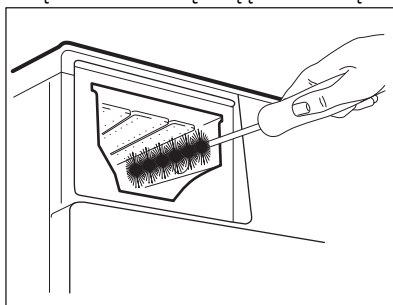

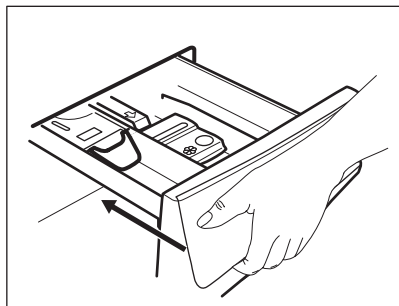

4. Įdėkite skalbimo priemonių stalčių ir kreipiamuosius bėgėlius ir jį uždarykite. Paleiskite skalavimo programą su tuščiu būgnu.



15.9 Oro filtrų valymas

Oro filtrai surenka pūkus. Pūkai paprastai susikaupia tada, kai drabužiai džiovinami skalbyklėje-džiovykloje.

- Kiekvieno džiovinimo ciklo pabaigoje ekrane šviečia indikatorius , rodantis, kad reikia išvalyti **pagrindinį oro filtrą** (žr. 1–5 pav.). Pasigirsta garso signalas.
- Kartais gali mirksėti indikatorius , primenantis, kad reikia išvalyti abu oro filtrus: **pagrindinį oro filtrą** ir **papildomą oro filtrą** (dėl papildomo oro filtro žr. 6–8 pav.). Pasigirsta garso signalas.

Reguliariai valykite oro filtrus, kad būtų gera džiovinimo kokybė. Dėl užsikimšusių filtrų ciklai gali trukti ilgiau ir padidėti energijos sąnaudos.

ĮSPĖJIMAS!

Nenaudokite vandens filtrams valyti, kad plastiko plaušelių nepatektų į vandenį. Pūkelius išmeskite į šiukšlių dėžę.

1. Paspauskite kabliuką ir atidarykite pagrindinį oro filtrą.

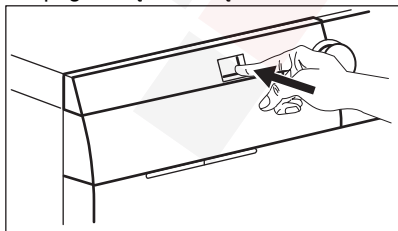

2. Ištraukite pagrindinį oro filtrą.

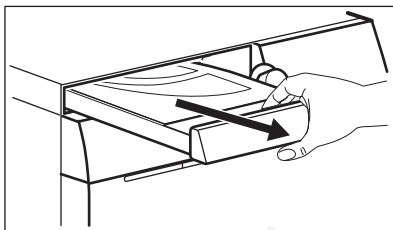

3. Atidarykite pagrindinio oro filtro dangtelį, patraukdami jį aukštyn.

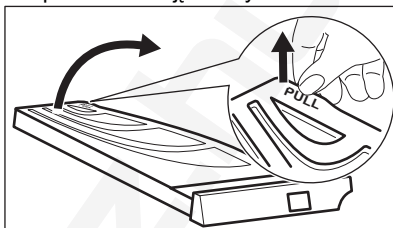

4. Rankomis ir, jeigu reikia, dulkių siurbliu išvalykite pagrindinį oro filtrą. Pūkelius išmeskite į šiukšlių dėžę.

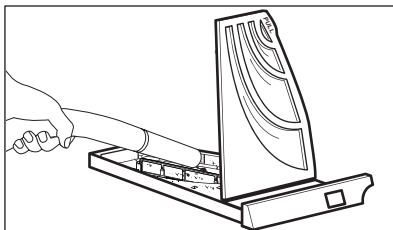
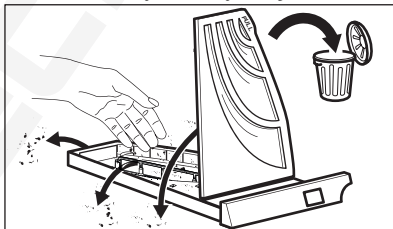

5. Uždarykite pagrindinio oro filtro dangtelį.

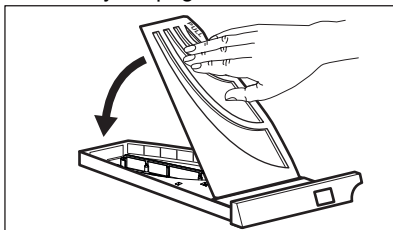

6. Ištraukite pagalbinį filtrą.

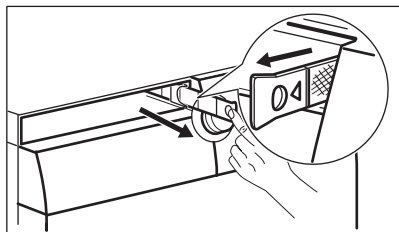

7. Rankomis ir, jeigu reikia, dulkių siurbliu išvalykite pagalbinį oro filtrą. Pūkelius išmeskite į šiukšlių dėžę.

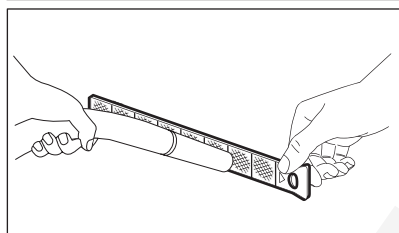
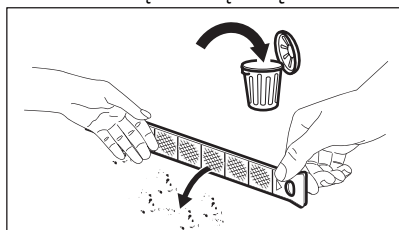

8. Vėl įdėkite pagalbinį oro filtrą.

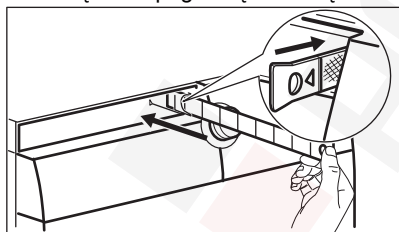

9. Įdėkite pagrindinį oro filtrą ir jį gerai uždarykite.

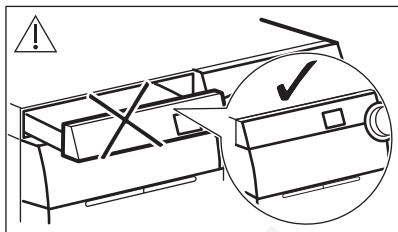
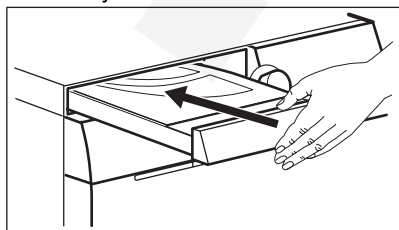

⚠️ ĮSPĖJIMAS!

Pagrindinio oro filtro išėma negali būti užblokuota jokiais daiktu.



Jei skalbsite tik skalbyklėje – džiovyklėje, nieko tokio, jei pirmajame oro filtre aptiksite šiek tiek susikaupusios drėgmės.

15.10 Išleidimo siurblio filtro valymas

⚠️ ĮSPĖJIMAS!

Ištraukite elektros laido kištuką iš sieninio lizdo.



Reguliariai tikrinkite vandens išleidimo siurblio filtrą ir įsitikinkite, kad jis švarus.

Išvalykite drenažinio siurblio filtrą, jei:

- Iš prietaiso neišbėga vanduo.
- Būgnas nesisuka.
- Dėl užstrigusios drenažo plūdės prietaisas skleidžia neįprastą triukšmą.
- Ekrane rodomas įspėjamasis kodas **E20**.

⚠️ ĮSPĖJIMAS!

- Nebandykite išimti filtro, kol prietaisas veikia.
- Nevalykite siurblio, jeigu prietaise esantis vanduo yra karštas. Palaukite, kol vanduo atvės

⚠️ ĮSPĖJIMAS!

Kiekvieną kartą panaudoję pūku pašalinimo programą **CLE**, išvalykite vandens išleidimo filtrą.

Siurblio filtrą valykite taip, kaip nurodyta tolesnėse schemose.

Išimdami filtrą, turėkite šluostę, kuria galėtumėte iškart iššluostyti vandenį, jei išbėgs.

1. Atidarykite siurblio dangtelį.

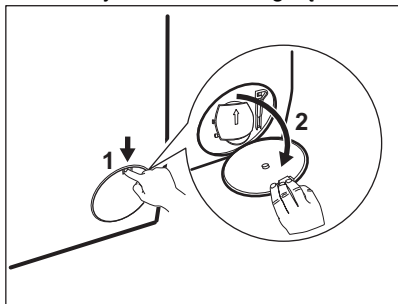

2. Po išleidimo siurbliu padėkite tinkamą indą, į kurį galėtų ištekti vanduo.
3. Nuleiskite išleidimo lataką žemyn. Išimdami filtrą, turėkite šluostę, kuria galėtumėte iškart iššluostyti vandenį, jei išbėgs.

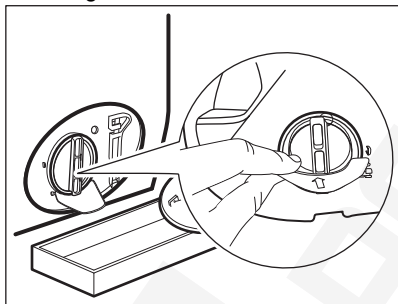

4. Pasukite filtrą 180 laipsnių kampu prieš laikrodžio rodyklę, kad jį atsuktumėte, bet jo paties neištraukite. Tegul vanduo teka.

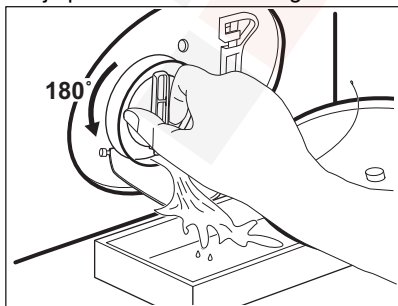

5. Kai dubuo bus pilnas vandens, vėl užsukite filtrą ir išpilkite vandenį iš indo.
6. Kartokite 4 ir 5 veiksmus, kol vanduo nustos tekėti.
7. Pasukite filtrą prieš laikrodžio rodyklę, kad jį išimtumėte.

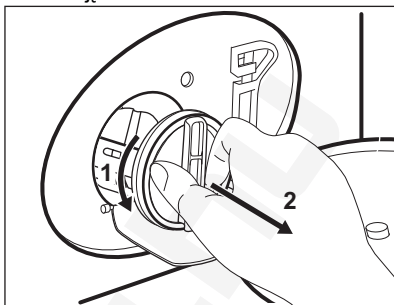

8. Jeigu reikia, iš filtro išėmos pašalinkite pūkus ir daiktus.
9. Patikrinkite, ar pasukta siurblio sparnuotė laisvai sukasi. Jeigu ne, kreipkitės į įgaliotąjį techninės priežiūros centrą.

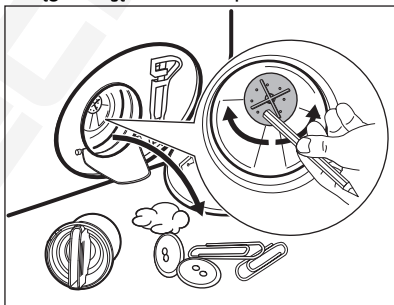

10. Išplaukite filtrą vandeniu iš čiaupo.

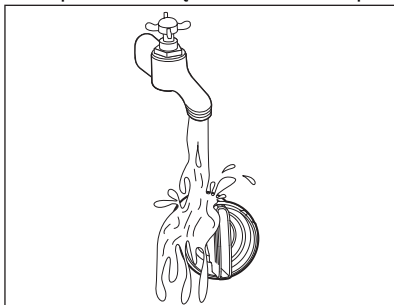

11. Įdėkite filtrą atgal į specialius kreiptuvus, pasukę jį pagal laikrodžio rodyklę. Būtinai tinkamai užveržkite filtrą, kad nebūtų nuotėkių.

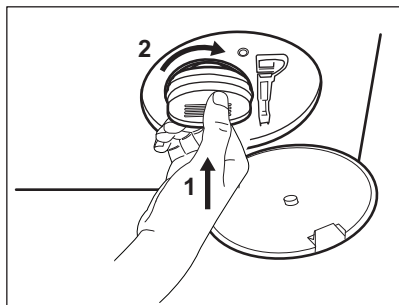

12. Uždenkite siurblio dangtelį.

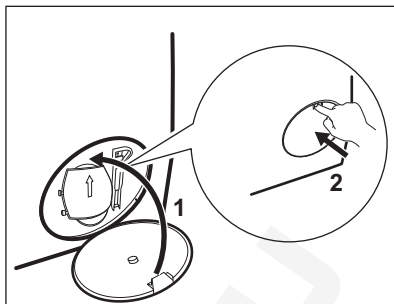

Išleidę vandenį avariniu būdu, privalote vėl įjungti vandens išleidimo sistemą:

- a. Į pagrindinį skalbimo priemonių stalčiaus skyrių įpilkite 2 litrus vandens.
- b. Paleiskite programą, kad išleistumėte vandenį.

15.11 Vandens tiekimo žarnos ir vožtuvo filtro valymas

Filtrus gali tekti išvalyti, kai:

- Prietaisas neprisipildo vandens.
- Prietaisas per ilgai pildomas vandeniu.
- Mirksi Start / Pause mygtuko indikatorius ir ekrane rodomas atitinkamas įspėjimas. Žr. skyrių „Trikčių šalinimas“.

Du kartus per metus rekomenduojama valyti abu vandens padavimo žarnos ir vožtuvo filtrus, kad būtų pašalintos per laiką susikaupusios nuosėdos. Filtrus valykite taip, kaip nurodyta tolesnėse schemose.

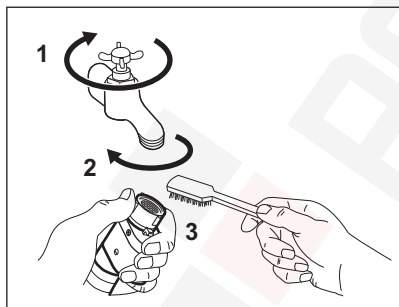

- Uždarykite vandens čiaupą.
- Atsukite nuo čiaupo vandens tiekimo žarną.
- Standžiu šepetėliu išvalykite vandens įleidimo žarnoje esantį filtrą.

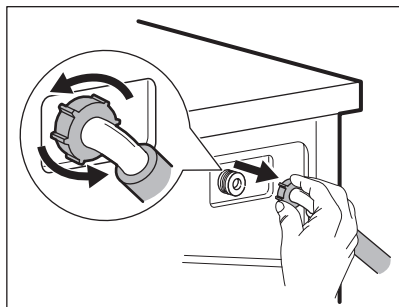

- Ištraukite vandens įleidimo žarną, esančią už prietaiso.

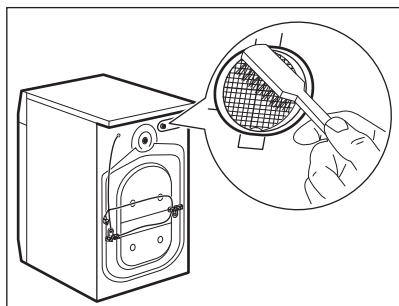

- Išvalykite vožtuvo filtrą standžiu šepetėliu arba rankšluosčiu.

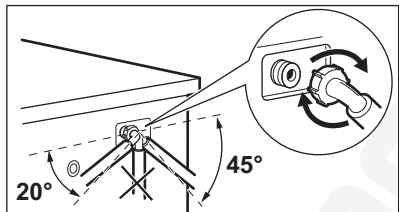

- Vėl sumontuokite vandens įleidimo žarną. Įsitikinkite, kad movos yra priveržtos, kitaip gali pratekėti vanduo.
- Atsukite vandens čiaupą.

15.12 Avarinis vandens išleidimas

Jei iš prietaiso nepavyksta išleisti vandens, atlikite dalyje „Vandens išleidimo siurblio filtro valymas“ aprašytą procesą. Jei reikia, išvalykite siurblį.

Išleidę vandenį avariniu būdu, privalote vėl įjungti vandens išleidimo sistemą:

1. Į pagrindinį skalbimo priemonių stalčiaus skyrių įpilkite 2 litrus vandens.
2. Paleiskite programą, kad išleistumėte vandenį.

15.13 Apsauga nuo užšalimo

Jeigu prietaisas įrengtas tokioje vietoje, kur temperatūra gali nukristi apie 0 °C ir žemiau,

išleiskite vandens įleidimo žarnoje ir vandens išleidimo siurblyje likusį vandenį.

1. Ištraukite maitinimo kištuką iš maitinimo lizdo.
2. Užsukite vandens čiaupą.
3. Įdėkite abu vandens įleidimo žarnos galus į indą ir palaukite, kol vanduo ištekės iš žarnos.
4. Išvalykite vandens išleidimo siurblį. Žr. skyrių, kaip išleisti vandenį avariniu būdu.
5. Kai vandens išleidimo siurblys tuščias, vėl prijunkite vandens įleidimo žarną.

ĮSPĖJIMAS!

Prieš vėl naudodami prietaisą, įsitikinkite, kad temperatūra yra aukštesnė nei 5 °C ir iš čiaupo teka vanduo.
Gamintojas neatsako už žalą, padarytą dėl žemos temperatūros.

16. SAŃAUDŲ VERTĖS

16.1 Įžanga



Kartu su prietaisu pateiktas energijos duomenų lipdukas su QR kodu, kuris yra nuoroda į ES EPREL duomenų bazėje saugomą informaciją apie prietaiso eksploatacines charakteristikas. Išlaugokite energijos duomenų lentelę kartu su naudotojo vadovu ir visais kitais su šiuo prietaisu tiekiamais dokumentais. Tą pačią informaciją kaip ir techninių duomenų lentelėje taip pat galite rasti EPREL puslapyje <https://eprel.ec.europa.eu>, kur turėsite nurodyti prietaiso modelio pavadinimą ir gaminio numerį.

16.2 Remiantis Komisijos reglamentu ES 2019/2023 ir Ukrainos dekretu Nr. 834/2023

Tik skalbimas

Eco 40-60 programa	kg	kWh	Litrai	hh:mm	% 1)	°C	aps./ min. 2)
Pilna įkrova	9.0	0.820	55.0	03:40	53.00	35.0	1351
Pusė įkrovos	4.5	0.540	45.0	02:35	53.00	33.0	1351
Ketvirtis įkrovos	2.5	0.185	38.0	02:30	54.00	23.0	1351

1) Likutinė drėgmė pasibaigus gręžimo fazei. Kuo didesnis gręžimo greitis, tuo didesnis triukšmas ir mažesnė likutinė drėgmė.

2) Maksimalus gręžimo greitis.

Skalbimo ir džiovinimo ciklas

Eco 40-60 programa ir „Paruošti dėti į spintą“	kg	kWh	Litrai	hh:mm	% 1)	°C	aps./ min. 2)
Pilna įkrova	6	2.460	52.0	08:50	0.00	30.0	1351

Eco 40-60 programa ir „Paruošti dėti į spintą“	kg	kWh	Litrai	hh:mm	% 1)	°C	aps./min.2)
Pusė įkrovos	3	1.455	42.0	05:45	0.00	28.0	1351

1) Likutinė drėgmė pasibaigus gręžimo fazei. Kuo didesnis gręžimo greitis, tuo didesnis triukšmas ir mažesnė likutinė drėgmė.

2) Maksimalus gręžimo greitis.

Energijos sąnaudos skirtingais režimais

Išjungta (W)	Budėjimas (W)	Atidėtas paleidimas (W)
0,50	0,50	4,00

Ilgiausias laikas iki išjungimo / budėjimo režimo yra 15 minučių.

16.3 Bendrosios programos – tik skalbimas



Šios vertės yra tik orientacinio pobūdžio.

Programa	kg	kWh	Litrai	hh:mm	% 1)	°C	aps./min.2)
Cottons ³⁾ 95 °C	9.0	2.700	90.0	04:05	52.00	85.0	1400
Cottons 60 °C	9.0	1.600	85.0	03:50	52.00	55.0	1400
Cottons ⁴⁾ 20 °C	9.0	0.350	85.0	03:00	52.00	20.0	1400
Synthetics 40 °C	4.0	0.800	55.0	02:15	35.00	40.0	1200
Delicates ⁵⁾ 30 °C	2.0	0.400	60.0	01:05	35.00	30.0	1200
Wool 30 °C	1.5	0.300	65.0	01:05	30.00	30.0	1200

1) Likutinė drėgmė pasibaigus gręžimo fazei. Kuo didesnis gręžimo greitis, tuo didesnis triukšmas ir mažesnė likutinė drėgmė.

2) Gręžimo greičio indikatorius.

3) Tinka skalbti labai nešvarius tekstilės gaminius.

4) Tinka skalbti nestipriai suteptus medvilninius, sintetinius ir maišytus audinius.

5) Skalavimo ciklas trunka tiek pat, kiek ir nestipriai suteptų skalbinių ciklas.

16.4 Bendrosios programos – skalbimas ir džiovinimas



Šios vertės yra tik orientacinio pobūdžio.

Programa	kg	kWh	Litrai	hh:mm	% 1)	°C	aps./ min.2)
Synthetics 40 °C	4.0	2.050	55.0	05:50	1.00	40.0	1200

1) Likutinė drėgmė pasibaigus gręžimo fazei. Kuo didesnis gręžimo greitis, tuo didesnis triukšmas ir mažesnė likutinė drėgmė.

2) Gręžimo greičio indikatorius.

17. GEDIMŲ ŠALINIMAS

ĮSPĖJIMAS!

Žr. saugos skyrius.

17.1 Klaidų kodai ir galimi sutrikimai

Nepavyksta įjungti prietaiso arba prietaisas netikėtai nustoja veikęs. Iš pradžių pabandykite problemos sprendimą rasti patys (žr. lenteles).

ĮSPĖJIMAS!

Prieš atlikdami bet kokią patikrą, išjunkite prietaisą.

Tam tikrų sutrikimų atveju ekrane matysite klaidos kodą, o Start /

Pause  mygtukai gali pradėti mirksėti:



Jeigu prietaisas perkrautas, išimkite kelis skalbinius iš būgno ir (arba) laikydami prispaustas dureles palieskite mygtuką Start / Pause, kad indikatorius  išsijungtų (žr. toliau pateiktą pav.).

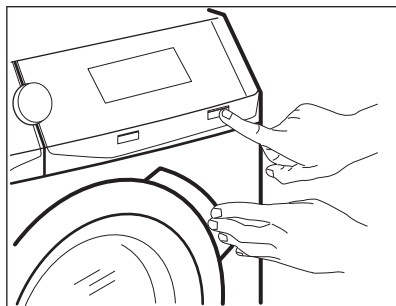

Sutrikimas	Sprendimas
E 10 Prietaisas nepripildė vandeniui.	<ul style="list-style-type: none">Patikrinkite, ar vandens čiaupas atidarytas.Patikrinkite, ar pakankamas tiekiamo vandens slėgis. Susisiekiate su vietine vandens tiekimo kompanija.Patikrinkite, ar neužsikimšęs vandens čiaupas.Patikrinkite, ar vandens tiekimo žarna nėra susiraizgiusi, pažeista ar užsilenkusi.Patikrinkite, ar vandens tiekimo žarna tinkamai prijungta prie įvado.Patikrinkite, ar neužsikimšę vandens tiekimo žarnos ir vožtuvo filtrai. Žr. skyrių „Valymas ir priežiūra“.
E 20 Iš prietaiso neišbėga vanduo.	<ul style="list-style-type: none">Patikrinkite, ar neužsikimšo praustuvo čiaupas.Patikrinkite, ar vandens tiekimo žarna nėra susiraizgiusi ar užsilenkusi.Patikrinkite, ar neužsikimšęs vandens išleidimo filtras. Jei reikia, išvalykite filtrą. Žr. skyrių „Valymas ir priežiūra“.Patikrinkite, ar vandens išleidimo žarna tinkamai sujungta.Jei pasirinkote programą be vandens išleidimo, papildomai pridėkite vandens išleidimo fazę.Jei pasirinksite programą, kuri nesibaigia vandens išleidimu, papildomai pridėkite vandens išleidimo fazę.
E 40 Prietaiso durelės atidarytos arba uždarytos netinkamai.	<ul style="list-style-type: none">Patikrinkite, ar tinkamai uždarytos durelės
E 9 1 Vidinė triktis. Nėra ryšio tarp prietaiso elektroninių elementų.	<ul style="list-style-type: none">Programa nebuvo tinkamai baigta arba prietaisas per anksti išsijungė. Išjunkite ir vėl įjunkite prietaisą.Jeigu vėl rodomas įspėjamasis kodas, kreipkitės į įgaliotąjį techninės priežiūros centrą.

EKO

Triktys elektros tiekimo tinkle.

- Palaukite, kol elektros tiekimas stabilizuosis.

EFO

Veikia apsauga nuo vandens nutekėjimo.

- Atjunkite prietaisą nuo elektros tinklo ir uždarykite vandens vožtuvą. Kreipkitės į įgaliotąjį techninės priežiūros centrą.



: patikrinkite oro filtrą.

- Įsitikinkite, kad oro filtras buvo išvalytas.

Jeigu ekrane rodomi kiti įspėjamieji kodai, išjunkite ir įjunkite prietaisą. Jeigu problema kartojasi, kreipkitės į įgaliotąjį techninės priežiūros centrą. Kitų prietaiso gedimų ar sutrikimų atveju sprendimų ieškokite toliau pateiktoje lentelėje.

Sutrikimas	Sprendimas
Programa nepasileidžia.	<ul style="list-style-type: none"> • Patikrinkite, ar maitinimo laido kištukas prijungtas prie elektros maitinimo tinklo. • Patikrinkite, ar tinkamai uždarytos prietaiso durelės. • Patikrinkite, ar saugiklio dėžėje esantis saugiklis neperdegė. • Įsitikinkite, kad tikrai palietėte Start / Pause . • Jeigu nustatytas atidėtas paleidimas, atšaukite paleidimo nustatymą arba palaukite, kol bus baigta atgalinė laiko atskaita. • Išjunkite apsaugos nuo vaikų užrakto funkciją, jeigu ji įjungta. • Patikrinkite tinkamai pasukta programų pasirinkimo rankenėlė.
Prietaisas prisipildo vandeniu, o tada vanduo iš karto išteka.	<ul style="list-style-type: none"> • Patikrinkite, ar vandens išleidimo vožtuvas tinkamoje padėtyje. Galbūt žarna įrengta per žemai. Žr. skyrių „Įrengimo instrukcija“.
Neveikia gręžimo fazė arba skalbimo ciklas trunka ilgiau nei įprastai.	<ul style="list-style-type: none"> • Pasirinkite gręžimo programą. • Patikrinkite, ar neužsikimšęs vandens išleidimo filtras. Jei reikia, išvalykite filtrą. Žr. skyrių „Valymas ir priežiūra“. • Pakoreguokite skalbinių kiekį ir paleiskite gręžimo programą dar kartą. Šią triktį gali sukelti išsibalansavusi prietaiso padėtis.
Ant grindų yra vandens.	<ul style="list-style-type: none"> • Patikrinkite, ar sandarios vandens žarnų jungtys. • Patikrinkite, ar nepažeistos vandens tiekimo ir išleidimo žarnos. • Patikrinkite, ar naudojate tinkamą plovimo priemonę ir reikiamą jos kiekį.
Nepavyksta atidaryti prietaiso durelių.	<ul style="list-style-type: none"> • Patikrinkite, ar nebuvo pasirinkta programa, kurios pabaigoje vanduo neišleidžiamas. • Patikrinkite, ar skalbimo programa baigėsi. • Jeigu būgne yra vandens, pasirinkite vandens išleidimo arba gręžimo programą. • Patikrinkite, ar prietaisas gauna elektros maitinimą. • Galimai prietaisas sugedo. Kreipkitės į įgaliotąjį techninės priežiūros centrą.
Prietaisas kelia neįprastą triukšmą ir vibruoja.	<ul style="list-style-type: none"> • Patikrinkite, ar prietaisas stabilus. Žr. skyrių „Įrengimo instrukcija“. • Patikrinkite, ar pašalinote visus pakavimo elementus ir (arba) gabenimui skirtus varžtus. Žr. skyrių „Įrengimo instrukcija“. • Pridėkite daugiau skalbinių. Skalbinių kiekius gali būti per mažas.

Sutrikimas	Sprendimas
Prietaisui veikiant ilgėja arba trumpėja programos trukmė.	<ul style="list-style-type: none"> ProSense System funkcija keičia programos trukmę priklausomai nuo skalbinių tipo ir kiekio. Žr. skyrių „Kasdienis naudojimas“ – „ProSense System skalbinių kiekio nustatymas“.
Skalbimo rezultatai netenkina.	<ul style="list-style-type: none"> Padidinkite skalbimo priemonės kiekį arba naudokite kitą skalbimo priemonę. Prieš skalbimą įdėkite specialios dėmių šalinimo priemonės. Patikrinkite, ar pasirinkote tinkamą temperatūrą. Sumažinkite skalbinių kiekį.
Skalbimo ciklo metu būgne per daug putų.	<ul style="list-style-type: none"> Sumažinkite skalbimo priemonės, tablečių arba vienos dozės ruošinių kiekį.
Po skalbimo ciklo dalytuvo stalčiuje lieka skalbimo priemonės.	<ul style="list-style-type: none"> Patikrinkite, ar vožtuvas tinkamoje padėtyje (pasuktas AUKŠTYN – skalbimo mielteliai, pasuktas ŽEMYN – skysta skalbimo priemonė). Įsitikinkite, kad skalbimo priemonės dalytuvą naudojote pagal šiame naudotojo vadove pateiktus nurodymus.
Po garinimo programos drabužiai iš dalies šlapi.	<p>Pasirūpinkite, kad prietaisas nebūtų pakrypęs. Sureguliuokite prietaiso padėtį sudami jo kojeles.</p> <ul style="list-style-type: none"> Atidarykite vandens vožtuvą. Patikrinkite, ar neužsikimšę oro filtrai. Patikrinkite pagrindinį ir papildomą oro filtrus. Patikrinkite, ar neužsikimšęs vandens išleidimo filtras. Sumažinkite skalbinių kiekį. Patikrinkite, ar pasirinkote tinkamą ciklą. Jei reikia, dar kartą pasirinkite trumpą džiovinimo laiką.
Prietaisas nedžioviną arba džiovina netinkamai.	<ul style="list-style-type: none"> Atidarykite vandens vožtuvą. Patikrinkite, ar neužsikimšę oro filtrai. Patikrinkite pagrindinį ir papildomą oro filtrus. Patikrinkite, ar neužsikimšęs vandens išleidimo filtras. Sumažinkite skalbinių kiekį. Patikrinkite, ar pasirinkote tinkamą ciklą. Jei reikia, dar kartą pasirinkite trumpą džiovinimo laiką.
Per ilgą džiovinimo ciklą.	<ul style="list-style-type: none"> Įsitikinkite, kad oro filtrai tinkamai išvalyti. Įsitikinkite, kad įdėtų skalbinių kiekis neviršija nustatytai programai deklaruojamo kiekio. Įsitikinkite, kad kambario temperatūra yra tinkama.
Skalbiniuose gausu skirtingų spalvų pūkų.	<p>Ankstesni skalbiniai paliko įvairių spalvų pūkų:</p> <ul style="list-style-type: none"> Džiovinimo ciklas padeda sumažinti pūkų kiekį. Skalbiniai naudokite pūkų šalinimo priemonę. <p>Jei prietaise po skalbimo lieka daug pūkų, daugiau informacijos apie jų pašalinimą skaitykite skyriuje „Pūkai audiniuose“.</p>

Patikrinę, įjunkite prietaisą. Prietaisas toliau tęs anksčiau pradėtą programą.

Jeigu problema kartojasi, kreipkitės į techninio aptarnavimo centrą. Duomenys, kuriuos būtina pateikti techninės priežiūros centrui, nurodyti techninių duomenų lentelėje.

18. SPARTUSIS VADOVAS

18.1 Kasdienis naudojimas

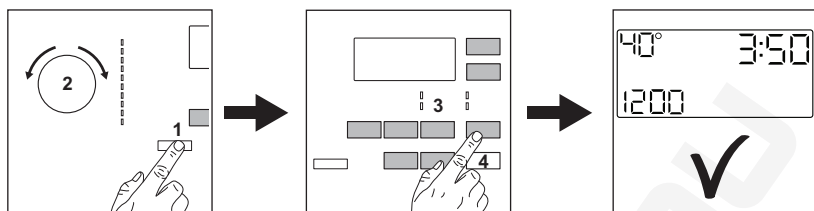

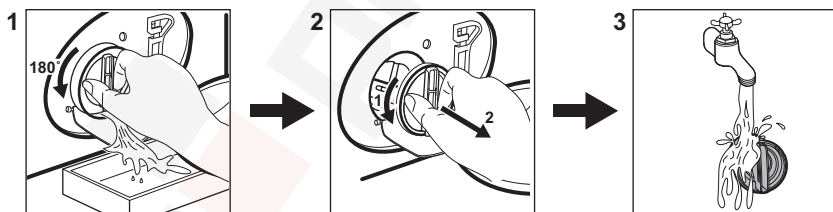

- Maitinimo laido kištuką įjunkite į tinklo lizdą.
- Atsukite vandens čiaupą.
- Paspauskite mygtuką **On/Off** ① (1), kad įjungtumėte prietaisą.
- Pasukite programų pasirinkimo ratuką, kad nustatytumėte norimą programą (2).
- Nustatykite norimas parinktis atitinkamais jutikliniais mygtukais (3).
- Sudėkite skalbinius po vieną į būgną, neviršydami maksimalaus rekomenduojamo skalbinių kiekio. Uždarykite dureles ir įsitikinkite, kad nebūtų skalbinių tarp sandariklio ir durelių.
- Įpilkite skalbimo priemonės ir kitų apdorojimo priemonių į tinkamą skalbiklio dozatoriaus skyrelį.
- Norėdami pradėti programą, palieskite mygtuką **Start / Pause** ▷|| (4).
- Prietaisas pradeda veikti.
- Programai pasibaigus, išimkite skalbinius.
- Paspauskite mygtuką **On/Off** ① (1), kad išjungtumėte prietaisą.

18.2 Išleidimo siurblio filtro valymas



Reguliariai išvalykite filtrą ir, ypač, jei ekrane rodomas įspėjamasis kodas **E20**.

18.3 Programos

Programos	Skalbinių svoris	Gaminio aprašymas
Eco 40–60	9.0 kg ¹⁾ 6 kg ²⁾	Balta ir spalvota medvilnė. Vidutiniškai sutepti drabužiai.
Cottons	9.0 kg	Balta ir spalvota medvilnė.
Synthetics	4.0 kg	Sintetiniai arba mišrūs audiniai.
NonStop 3h/3kg	3.0	Mišrūs audiniai (medvilniniai ir sintetiniai skalbiniai). Naudodami šią programą vienu metu išskalsite ir išdžioinsite iki 3 kg skalbinių. Ji truks tik 3 valandas.
Delicates	2.0 kg	Gležni audiniai, pavyzdžiui, akrilas, viskozė, poliesteris.
Silk	0.5	Skalbyklėje ir rankomis skalbiami šilkiniai ir kiti delikatus audiniai. Švelnūs būgno judesiai tinkami net ir labai delikatiems audiniams. Norėdami sumažinti skalbinių susiglamžymą, nustatykite visą skalbimo ir džiovinimo ciklą.
 Wool/Handwash	1.5 kg	Skalbyklėje ar rankomis skalbiami vilnoniai ir gležni audiniai.
 Outdoor	2.0 kg ³⁾ 1.0 kg ⁴⁾	Šiuolaikiški sportiniai lauko drabužiai.
 Steam	1.0 kg	Garinimo programa medvilnei, sintetikai ir gležniems audiniams.
Rinse	9.0 kg	Visi audiniai, išskyrus vilną ir labai gležnus audinius. Skalavimo ir gręžimo programa.

1) Skalavimo programa. Šią 40 °C programą galima naudoti įprastai suteptiems medvilniniams skalbiniams, kuriuos leidžiama skalbti kartu 40 °C ar 60 °C temperatūros vandenyje.





Informacija apie pasiekiamą skalbinių temperatūrą, programos trukmę ir kitus duomenis pateikta skyriuje „Sąnaudų vertės“. Energijos sąnaudų atžvilgiu veiksmingiausias programos paprastai yra tos, kurioms naudojama žemesnė temperatūra ir kurių trukmė ilgesnė.

2) Džiovinimo programa. **Remiantis Komisijos reglamentu ES 2019/2023 ir Ukrainos dekretu Nr. 834/2023.** Ši programa, jos numatytoji temperatūra ir gręžimo greitis skalbimo ir džiovinimo režimu, kai nominalus kiekis yra 6 kg ir pasirinkta funkcija „Paruošti dėti į spintą“, dėl kurios vykdomi skalbimo ir džiovinimo ciklai, tinkama skalbti vidutiniškai nešvarius medvilninius skalbinius, kuriuos reikia skalbti 40 °C arba 60 °C temperatūroje, tame pačiame cikle, o po džiovinimo fazės skalbinius galima iškart dėti į spintą.

3) Skalavimo programa.

4) Skalavimo programa ir apsaugos nuo vandens savybių atkūrimo fazė.

Programas atitinkantys skalbikliai

Programa	Universalūs milteliai 1)	Universalios skysta skalbimo priemonė	Skysta skalbimo priemonė spalvotiems skalbiniams	Gležni vilnoniai skalbiniai	Speciali
Eco 40-60	▲	▲	▲	--	--
Cottons	▲	▲	▲	--	--
Synthetics	▲	▲	▲	--	--
NonStop 3h/3kg	--	▲	▲	--	--
Delicates	--	--	--	▲	▲
Silk	--	--	--	▲	▲
 Wool/Hand-wash	--	--	--	▲	▲
 Outdoor	--	--	--	▲	▲

1) Skalbiant aukštesnėje nei 60 °C temperatūroje rekomenduojama naudoti skalbimo miltelius.

▲ = rekomenduojama

-- = nerekomenduojama

18.4 Skalbimo priemonės rūšis ir kiekis.

- Naudokite tik specialiai skalbyklėms skirtas skalbimo ir kitas priemones: Visų pirma, laikykitės šių bendro pobūdžio taisyklių:
 - skalbimo milteliai (taip pat tabletės ir vienos dozės ruošiniai) visiems audinių tipams, išskyrus gležnus audinius. Geriau naudokite skalbiamuosius miltelius su balikliu baltiems skalbiniams ir skalbinių dezinfekavimui,
 - skysti skalbikliai (įskaitant vienos dozės skalbiklius), skirti žemos temperatūros programoms (iki 60 °C), visų tipų audiniams arba specialiai tik vilnai.
- Nemaišykite skirtingo tipo skalbimo priemonių.
- Šiais atvejais naudokite mažiau skalbimo priemonės:
 - skalbiate nedidelį kiekį skalbinių;
 - skalbiniai sutepti nestipriai.
 - skalbiant susidaro daug putų.

- Jei naudojate skalbimo tabletes arba kapsules, visada dėkite jas į būgną, o ne į skalbimo priemonės stalčiuką, taip pat laikykitės atitinkamo gamintojo nurodymų.

Nepakankamas skalbimo priemonės kiekis gali lemti:

- netenkinančius skalbimo rezultatus;
- skalbiniai gali papilkėti;
- riebaluotus drabužius;
- pelėsius prietaise.

Per didelis skalbimo priemonės kiekis gali lemti:

- pernelyg didelį putojimą;
- blogesnį skalbimo poveikį;
- nepakankamą skalavimą;
- didesnį poveikį aplinkai.

18.5 Reguliaraus valymo grafikas

Reguliariai valykite prietaisą, kad juo galėtumėte ilgiau naudotis.

Kiekvieną kartą pasinaudoję prietaisu palikite dureles ir skalbiklio dozatorių šiek tiek pravirus, kad prietaiso vidus vėdintųsi ir pasišalintų drėgmę.

Jeigu prietaisu ilgesnį laiką nesinaudosite, užsukite vandens čiaupą ir atjunkite prietaisą nuo maitinimo tinklo.

Orientacinis profilaktinio valymo tvarkaraštis:

Kalkių nuosėdų šalinimas	Du kartus per metus
Profilaktinis skalbimo ciklas	Vieną kartą per mėnesį
Valyti durelių sandarinimo gumas	Kas du mėnesius
Valyti būgną	Kas du mėnesius
Iš būgno pašalinti pūkus	Du kartus per mėnesį
Valyti skalbimo priemonės dalytuvą	Kas du mėnesius
Pagrindinis oro filtras	Po kiekvieno ciklo
Papildomas oro filtras	Kai indikatorius  mirksi.
Valyti išleidimo siurblio filtrą	Du kartus per metus
Valyti vandens tiekimo žarną ir vožtuvo filtrą	Du kartus per metus

Reguliariai tikrinkite, ar būgne nėra kalkių nuosėdų. Rekomenduojame retkarčiais paleisti ciklą tuščiu būgnu, naudojant kalkių šalinimo priemonę.

Pašalinių daiktų išėmimas



Prieš vykdydami ciklą, įsitikinkite, kad kišenės būtų tuščios, o visi laisvi elementai surišti.

Išimkite visus pašalinius daiktus (pavyzdžiui, metalines sąvaržėles, sagas, monetas ir pan.), kuriuos galite rasti durelių tarpikyje, filtruose ir būgne. Jeigu reikia, kreipkitės į įgaliotąjį techninės priežiūros centrą.

Durelių tarpinė

Šis prietaisas suprojektuotas su **savaime išsivalančia vandens išleidimo sistema**, leidžiančia nuo drabužių atsiskyrusius pūkelius išleisti kartu su vandeniu. Reguliariai tikrinkite sandariklį ir, jei reikia, išvalykite, kaip aprašyta toliau pateiktoje schemoje. Ciklo pabaigoje galima atgauti monetas, sagas, kitus mažus daiktus.

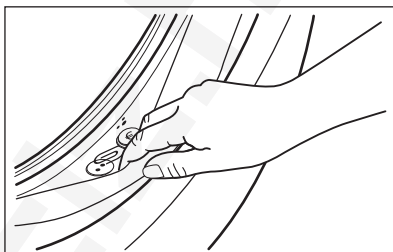

Valykite jį, kai reikia, naudodami kreminę valymo priemonę su amoniaku, nebraižydami sandariklio paviršiaus.

Jeigu reikia, iš filtro išėmos pašalinkite pūkus ir daiktus.

19. APLINKOS APSAUGA

Atiduokite perdirbti medžiagas, pažymėtas simboliu . Išmeskite pakuotę į atitinkamą atliekų surinkimo konteinerį, kad ji būtų perdirbta. Tausokite aplinką ir žmonių sveikatą – tinkamai rūšiuokite elektros ir elektronikos prietaisų atliekas. Prietaisų

nemeskite kartu su buitinėmis atliekomis, jei jie pažymėti ženklu . Priduokite šį gaminį vietiniame atliekų surinkimo punkte arba susisiekite su savivaldybės atstovais dėl papildomos informacijos.

Bine ați venit la AEG! Vă mulțumim pentru că ați ales produsul nostru.



În misiunea noastră de a fi sustenabili, reducem utilizarea hârtiei și oferim integral online manualele de utilizare. Accesați manualul complet de utilizare la aeg.com/manuals



Găsiți sfaturi privind utilizarea, broșuri, informații pentru depanare, service și reparații la aeg.com/support



Cumpărați accesorii, consumabile și piese de schimb originale pentru aparatul dvs. la aeg.com/shop

Ne rezervăm dreptul asupra efectuării de modificări.

CUPRINS

1. INFORMAȚII PRIVIND SIGURANȚA.....	312
2. INSTRUCȚIUNI DE SIGURANȚĂ.....	316
3. DESCRIEREA PRODUSULUI.....	318
4. DATE TEHNICE.....	319
5. INSTALAREA.....	320
6. PANOU DE COMANDĂ.....	325
7. DISCUL SELECTOR ȘI BUTOANELE.....	327
8. PROGRAME.....	330
9. ÎNAINȚE DE PRIMA UTILIZARE.....	337
10. SETĂRI.....	338
11. UTILIZARE ZILNICĂ.....	338
12. UTILIZARE ZILNICĂ - SPĂLAREA ȘI USCAREA.....	343
13. UTILIZARE ZILNICĂ - DOAR USCARE.....	345
14. SCAME ÎN ȚESĂTURI.....	346
15. ÎNGRIJIREA ȘI CURĂȚAREA.....	346
16. VALORI DE CONSUM.....	354
17. DEPANARE.....	356
18. GHID RAPID.....	360
19. INFORMAȚII PRIVIND MEDIUL.....	363

1. ⚠️ INFORMAȚII PRIVIND SIGURANȚA



Înainte de a începe instalarea și de a utiliza acest aparat, citiți cu atenție instrucțiunile furnizate.

Producătorul nu este responsabil pentru eventuale vătămări sau pagube rezultate din instalarea sau utilizarea incorectă.

Păstrați permanent instrucțiunile într-un loc sigur și accesibil pentru consultare ulterioară.

1.1 Siguranța copiilor și a persoanelor vulnerabile

AVERTISMENT!

Risc de sufocare, vătămare sau dizabilitate permanentă.

- Acest aparat poate fi utilizat de copiii cu vârsta mai mare de 8 ani, de persoanele cu capacități fizice, senzoriale sau mentale reduse sau de persoanele ne-experimentate doar sub supraveghere sau după o scurtă instruire care să le ofere informațiile necesare despre utilizarea în siguranță a aparatului și care să le permită să înțeleagă pericolele la care se expun.
- Copiii cu vârsta între 3 și 8 ani și persoanele cu dizabilități profunde și complexe nu trebuie lăsați să se apropie de aparat dacă nu sunt supravegheați permanent.
- Copiii cu vârsta mai mică de 3 ani nu trebuie lăsați să se apropie de aparat dacă nu sunt supravegheați permanent.
- Copiii trebuie supravegheați pentru a vă asigura că nu se joacă cu aparatul.
- Nu lăsați ambalajele la îndemâna copiilor și aruncați-le conform reglementărilor.
- Nu lăsați detergenții la îndemâna copiilor.
- Nu lăsați copiii și animalele să se apropie de aparat atunci când ușa este deschisă.
- Dacă aparatul are un dispozitiv de siguranță pentru copii, acesta trebuie activat.
- Copiii nu vor realiza operațiunile de curățare sau de întreținere care revin utilizatorului aparatului fără a fi supravegheați.

1.2 Informații generale despre siguranță

- Acest aparat este destinat doar pentru spălarea și uscarea rufelor care pot fi spălate și uscate la mașină.
- Nu utilizați funcția uscător dacă rufele au fost murdărite cu substanțe chimice industriale.
- Acest aparat este proiectat pentru utilizarea în locuințe individuale la interior

- Acest aparat electrocasnic poate fi utilizat în birouri, camere de oaspeți, camere de oaspeți cu paturi și mic dejun, case de oaspeți în cadrul fermelor și alte spații de cazare similare, în care această utilizare nu depășește (media) nivelurile de utilizare domestică.
- Nu modificați specificațiile acestui aparat.
- Aparatul va fi instalat ca un produs independent sau sub blatul de lucru al bucătăriei dacă cerințele de spațiu permit acest lucru.
- Nu instalați aparatul după o ușă care poate fi încuiată, o ușă culisabilă sau o ușă cu balamale în partea opusă, care ar împiedica deschiderea completă a ușii aparatului.
- Introduceți ștecherul în priză numai după încheierea procesului de instalare. Asigurați-vă că ștecherul este accesibil după instalare.
- Fanta de aerisire din bază nu trebuie să fie blocate de mochetă, covor sau orice alt material folosit la acoperirea pardoselii.
- AVERTISMENT: Aparatul nu trebuie să fie alimentat de la un dispozitiv de comutare extern, cum ar fi un temporizator, și nu trebuie conectat la un circuit care este cuplat și decuplat în mod regulat de rețea.
- Asigurați-vă că există o bună aerisire în camera în care este instalat aparatul pentru a evita întoarcerea în cameră a debitului de gaze nedorite de la aparatele care folosesc alți combustibili, inclusiv flacăra deschisă.
- Aerul evacuat nu trebuie direcționat spre un coș care este utilizat pentru evacuarea fumului de la alte aparate care ard gaz sau alți combustibili.
- Presiunea de alimentare cu apă din punctul de racord la rețeaua de apă trebuie să fie între 0,5 bar (0,05 MPa) și 10 bar (1.0 MPa).
- Încărcătura maximă a aparatului este 9.0 kg. Nu depășiți sarcina maximă a fiecărui program (consultați capitolul „Programe”).

- Aparatul trebuie conectat la rețeaua de apă folosind noile seturi de furtunuri furnizate sau alte noi seturi de furtunuri furnizate de Centrul de service autorizat.
- Seturile vechi de furtunuri nu trebuie refolosite.
- În cazul în care cablul de alimentare este deteriorat, acesta trebuie înlocuit de producător, de centrul de service autorizat al acestuia sau de persoane cu o calificare similară pentru a se evita electrocutarea.
- Îndepărtați scamele sau resturile de la ambalare care s-au adunat în jurul aparatului.
- Nu utilizați aparatul fără filtre. Curățați filtrul pentru scame înainte sau după fiecare utilizare.
- Articolele pătate cu substanțe precum: ulei vegetal sau mineral, acetonă, alcool, benzină, kerosen, substanțe de scos petele, terebentină, ceară și substanțe de înlăturat ceara trebuie spălate separat în apă fierbinte cu mult detergent înainte de a fi uscate în mașina de spălat rufe cu uscător.
- Nu folosiți aparatul dacă articolele au fost murdărite cu produse chimice industriale.
- Nu uscați articole nespălate în uscătorul de rufe.
- Articolele precum: spuma de cauciuc (spuma de latex), căștile de baie, țesăturile impermeabile și articolele și hainele căptușite cu cauciuc, precum și pernele care au pernuțe din spumă de cauciuc nu trebuie uscate în mașina de spălat rufe cu uscător.
- Balsamul pentru rufe sau produsele similare trebuie folosite doar în conformitate cu instrucțiunile de utilizare ale producătorului.
- Scoateți toate obiectele din articole care pot fi o sursă de aprindere a focului, cum ar fi brichetele sau chibriturile.
- **AVERTISMENT:** Nu opriți niciodată mașina de spălat rufe cu uscător înainte de terminarea ciclului de uscare, în afara cazului în care rufele sunt scoase imediat și separate, astfel încât căldura reziduală să fie disipată.

- Partea finală a ciclului mașinii de spălat rufe cu uscător se realizează fără căldură (ciclu de răcire) pentru a răci articolele la o temperatură care să nu le deterioreze.
- Nu folosiți apă pulverizată cu presiune ridicată sau abur pentru curățarea aparatului.
- Curățați aparatul cu o lavetă umedă. Utilizați numai detergenți neutri. Nu folosiți niciun produs abraziv, burete abraziv, solvent sau obiect metalic.
- Înainte de a efectua orice operațiune de întreținere, opriți aparatul și scoateți ștecherul din priză.

2. INSTRUCȚIUNI DE SIGURANȚĂ

2.1 Instalarea



Instalarea trebuie să respecte reglementările naționale corespunzătoare.

- Urmați instrucțiunile de instalare furnizate împreună cu aparatul.
- Nu instalați sau utilizați aparatul într-un loc în care temperatura poate ajunge sub 5°C sau peste 35°C.
- Țineți întotdeauna aparatul vertical atunci când acesta este mutat.
- Pentru a vă asigura de funcționarea corectă a compresorului, nu utilizați aparatul timp de 6 ore după instalare.
- Asigurați circulația aerului între aparat și podea.
- Scoateți toate materialele folosite la ambalare și buloanele de transport.
- Suprafața podelei pe care aparatul va fi instalat trebuie să fie plată, stabilă, rezistentă la căldură și curată.
- Păstrați șuruburile de transport într-un loc sigur. Dacă aparatul va fi mutat pe viitor, acestea trebuie fixate din nou pentru a bloca tamburul și pentru a-l proteja de deteriorare.
- Aveți întotdeauna grijă când mutați aparatul deoarece acesta este greu. Folosiți întotdeauna mănuși de protecție și încălțăminte închisă.
- Dacă aparatul este deteriorat, nu îl instalați sau utilizați.

- Nu instalați aparatul în locuri care nu permit deschiderea completă a ușii acestuia.
- Pentru a obține spațiul necesar între aparat și podea, reglați picioarele acestuia.
- Atunci când aparatul se află în poziția sa permanentă, verificați dacă este adus la nivel cu ajutorul unei nivele cu bulă de aer. Dacă nu este, reglați picioarele acestuia.

2.2 Conexiunea la rețeaua electrică

AVERTISMENT!

Pericol de incendiu și electrocutare.

- AVERTISMENT: Acest aparat este proiectat pentru a fi instalat / conectat la o împământare din clădire.
- Utilizați întotdeauna o priză cu protecție (împământare) contra electrocutării, montată corect.
- Nu folosiți prize multiple și cabluri prelungitoare.
- Nu trageți de cablul de alimentare pentru a scoate din priză aparatul. Trageți întotdeauna de ștecher.
- Nu atingeți cablul de alimentare sau ștecherul cu mâinile ude.

2.3 Racordarea la apă

- Apa de alimentare nu trebuie să depășească 25°C.
- Nu deteriorați furtunurile de apă.

- Înainte de conectarea la țevi noi, țevi care nu au fost folosite mult timp, la care s-au făcut lucrări de reparație sau au fost montate noi dispozitive (apometre, etc.), lăsați să curgă apa până când aceasta devine curată și limpede.
- Asigurați-vă că nu sunt pierderi vizibile de apă în timpul și după prima utilizare a aparatului.
- Nu folosiți un furtun prelungitor dacă furtunurile de alimentare sunt prea scurte. Adresați-vă Centrului de service autorizat pentru înlocuirea furtunului de alimentare.
- Când despachetați aparatul, este posibil să vedeți cum curge apă din furtunul de evacuare. Aceasta se datorează testării aparatului cu apă în fabrică.
- Puteți prelungi furtunul de evacuare până la maxim 400 cm. Contactați Centrul de service autorizat pentru alt furtun de evacuare și prelungitorul.
- Asigurați accesul la robinet după instalare.

2.4 Modul de utilizare

AVERTISMENT!

Pericol de rănire, electrocutare, incendiu, arsuri sau de deteriorare a aparatului.

- Produsele inflamabile sau obiectele umezite cu produse inflamabile nu trebuie introduse în aparat, nici puse alături sau deasupra acestuia.
- Nu atingeți ușa de sticlă în timpul funcționării unui program. Sticla poate fi fierbinte.
- Nu uscați articolele deteriorate (rupte, uzate) care au căptușeli sau umpluturi.
- Dacă rufele au fost spălate cu un agent de îndepărtare a petelor, efectuați un ciclu suplimentar de clătire înainte de a începe un ciclu de uscare.
- Asigurați-vă că îndepărtați toate obiectele metalice din rufe.
- Uscați doar țesături care sunt adecvate pentru uscare într-un uscător. Respectați instrucțiunile de curățare de pe eticheta articolului.
- Nu vă așezați și nu vă urcați pe ușa deschisă a aparatului.
- Nu uscați haine din care curge apa în aparat.

- Nu permiteți ca articolele fierbinți să atingă piesele din plastic ale aparatului.
- Scoateți bila cu detergent (dacă este folosită) înainte de a începe un program de uscare.
- Nu utilizați o bilă cu detergent dacă setați un program fără oprire.

2.5 Compresor

AVERTISMENT!

Pericol de deteriorare a aparatului.

- Compresorul și sistemul acestuia din mașina de spălat rufe cu uscător este umplut cu agent special care nu conține fluoro-cloro-hidrocarburi. Sistemul trebuie să rămână etanș. Deteriorarea sistemului poate provoca o scurgere.

2.6 Serviciul de asistență tehnică

- Pentru a repara aparatul contactați Centrul de service autorizat. Utilizați doar piese de schimb originale.
- Rețineți că reparațiile făcute în regie proprie sau care nu sunt făcute de profesioniști pot afecta siguranța și pot anula garanția.
- Următoarele piese de schimb sunt disponibile timp de cel puțin 10 ani după încetarea producției modelului: motor și perile motorului, transmisia dintre motor și tambur, pompe, amortizoare și arcuri, tamburul de spălare, tridentul tamburului și angrenajele cu bilă corespunzătoare, radiatoare și elemente de încălzire, inclusiv pompe de căldură, conduce și echipamentul corespunzător, inclusiv furtunuri, supape, filtre și opritoare de apă, plăci cu circuite imprimate, afișaje electronice, comutatoare de presiune, termostate și senzori, software și firmware, inclusiv software de resetare, ușa, balamaua și garniturile ușii, alte garnituri, sistemul de închidere a ușii, accesorii de plastic, cum ar fi dozatoarele de detergent. Durata poate fi mai mare în țara dvs. Pentru mai multe informații, vă rugăm să vizitați site-ul nostru web.
- Rețineți că unele piese de schimb sunt disponibile doar la reparatorii profesioniști și nu toate piesele de schimb sunt relevante pentru toate modelele.

- Referitor la becul (becurile) din acest produs și becurile de schimb vândute separat: Aceste becuri sunt concepute pentru a suporta situațiile fizice extreme din aparatele electrocasnice, cum ar fi cele de temperatură, vibrație, umiditate sau au rolul de a semnaliza informații privitoare la starea operațională a aparatului. Acestea nu sunt destinate utilizării în alte aplicații și nu sunt adecvate pentru iluminarea camerelor din locuință.

2.7 Gestionarea deșeurilor după încheierea ciclului de viață al aparatului

- Deconectați aparatul de la sursa de alimentare electrică și cea de apă.

- Tăiați cablul de alimentare de la rețea chiar de lângă aparat și aruncați-l.
- Scoateți încuietorea ușii pentru a nu permite copiilor sau animalelor de companie să rămână blocați în tambur.
- Eliminați aparatul în conformitate cu cerințele locale pentru eliminarea deșeurilor de echipamente electrice și electronice (DEEE).

3. DESCRIEREA PRODUSULUI

3.1 Prezentare generală a aparatului

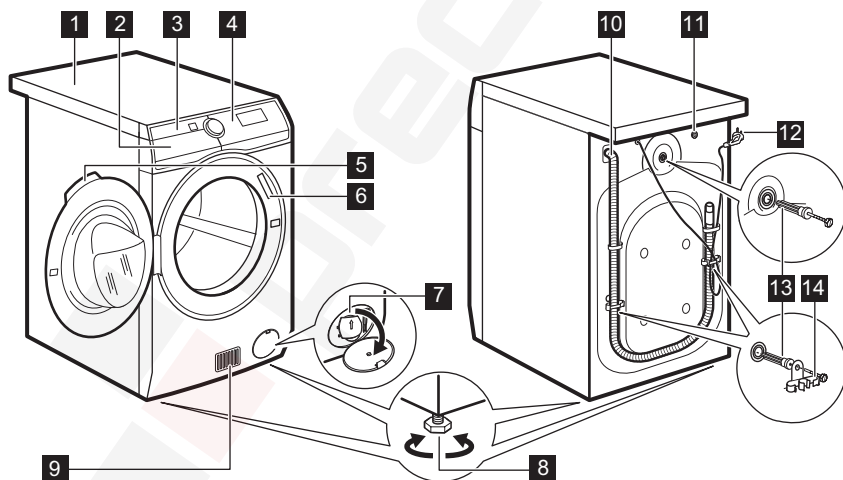

- 1** Suprafață de lucru
- 2** Dozator pentru detergent
- 3** Filtru de aer
- 4** Panou de comandă
- 5** Mâner ușă
- 6** Plăcuță cu date tehnice

- 7** Filtru de la pompa de evacuare
- 8** Picioare pentru aducerea la nivel a aparatului
- 9** Fantă pentru fluxul de aer
- 10** Furtun de evacuare a apei
- 11** Supapă de admisie apă
- 12** Cablu de alimentare

13 Șuruburi pentru transport

14 Suporturi pentru furtun

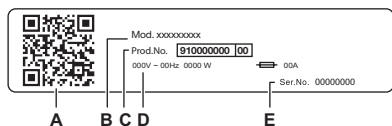

Rapoartele de pe plăcuța cu date tehnice:

- A. codul QR
- B. Numele modelului
- C. Număr produs
- D. Valori nominale electrice
- E. Număr de serie

Scanați **codul QR** de pe aparat pentru a înregistra produsul și a profita la maximum de acesta.

- Accesați articolele, documentația și detaliile aparatului dvs. privind modul de utilizare a celor mai bune funcții (manualul de utilizare este disponibil și pe aeg.com/manuals)
- Obțineți recomandări privind utilizarea, precum și informații referitoare la depanare, service și reparații (disponibile și pe aeg.com/support)
- Cumpărați accesorii, consumabile și piese de schimb originale pentru aparatul dvs. (disponibile și pe aeg.com/shop)

4. DATE TEHNICE

Dimensiuni	Lățime/ Înălțime/ Adâncime totală	59.7 cm /87.0 cm /66.0 cm
Conexiunea la rețeaua electrică	Tensiunea electrică Putere generală Siguranță fuzibilă Frecvența	230 V 2100 W 10 A 50 Hz
Nivel de protecție împotriva pătrunderii particulelor solide și a umidității asigurat de capacul de protecție, cu excepția cazului în care echipamentul de joasă tensiune nu este protejat împotriva umidității		IPX4
Alimentarea cu apă ¹⁾		Apă rece
Presiunea de alimentare cu apă	Minim Maxim	0,5 bar (0,05 MPa) 10 bar (1,0 MPa)
Temperatura mediului ambiant	Minim Maxim	5 °C 35 °C
Încărcătură maximă de spălare	Bumbac Sintetice Lână	9.0 kg 4.0 kg 1.5 kg
Încărcătură maximă de uscare	Bumbac Sintetice Lână	6 kg 4 kg 1 kg

Acest produs conține HFC - R134a/GWP1430 0,14 kg gaz fluorurat, sigilat ermetic.

¹⁾ Racordați furtunul de alimentare cu apă la un robinet cu filet 3/4"

5. INSTALAREA

⚠ AVERTISMENT!

Consultați capitolele privind siguranța.

5.1 Despachetarea

⚠ AVERTISMENT!

Scoateți toate ambalajele și șuruburile de transport înainte de a instala aparatul.

⚠ AVERTISMENT!

Citiți toate instrucțiunile de instalare înainte de a continua.

⚠ AVERTISMENT!

După ce ați pus aparatul pe partea din spate, **așteptați aproximativ 6 ore înainte de a-l utiliza**. Acest timp este necesar pentru a permite compresorului să funcționeze corect.

⚠ AVERTISMENT!

Folosiți mănușile.

1. Îndepărtați folia exterioră. Dacă este necesar, utilizați un cutter.

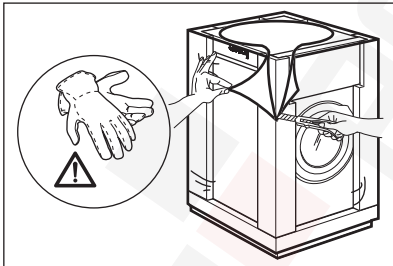

2. Scoateți capacul de carton și celelalte materiale folosite la ambalare.

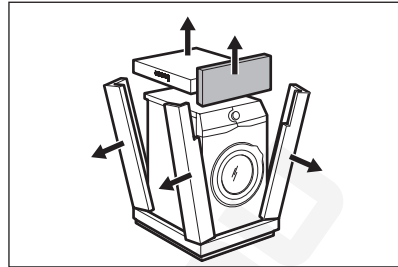

3. Îndepărtați pelicula internă.

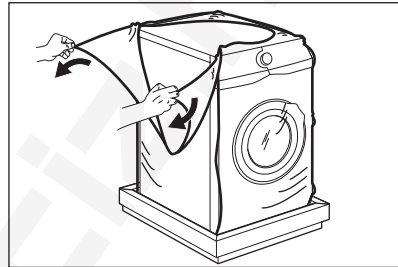

4. Deschideți ușa, scoateți bucata din garnitura ușii și toate obiectele din tambur.

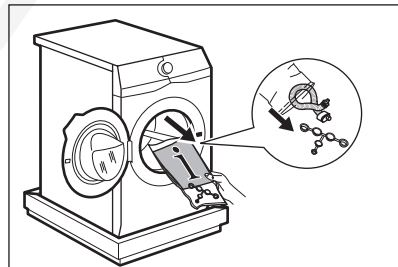

5. Cu atenție, puneți jos aparatul pe spate.
6. Puneți elementul folosit la ambalare din față pe podea sub aparat.



Asigurați-vă că nu deteriorați furtunurile.

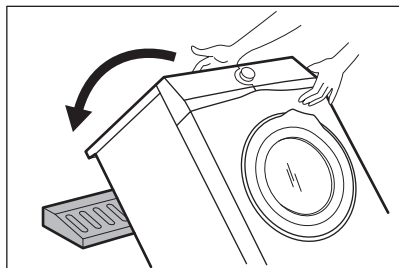

7. Scoateți protecția din partea de jos.

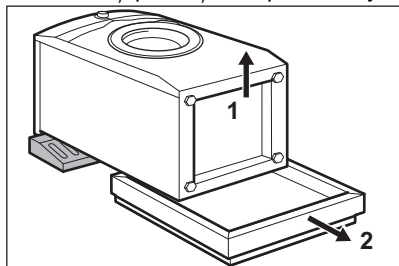

8. Trageți în sus aparatul în poziție verticală.

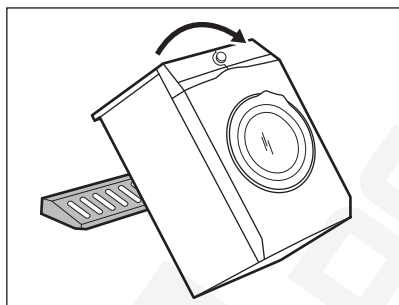

9. Scoateți cablul de alimentare electrică și furtunul de evacuare din suporturi.



Este posibil să vedeți cum curge apă din furtunul de evacuare. Aceasta se datorează testării cu apă a aparatului realizată în fabrică.

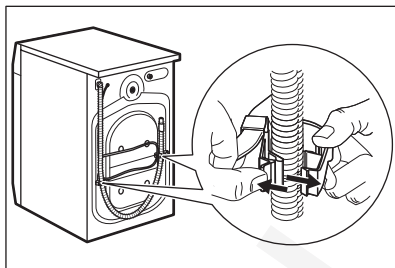

10. Scoateți cele trei șuruburi.

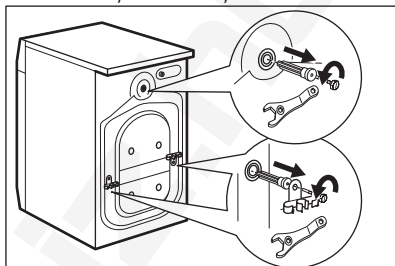

11. Scoateți distanțierele din plastic.

12. Puneți capacele din plastic, găsite în punga cu manualul utilizatorului, în găuri.

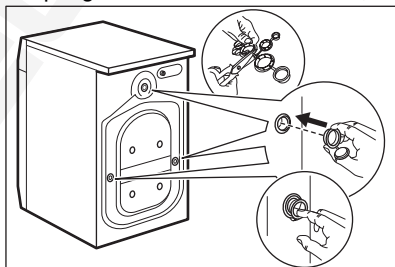

Recomandăm păstrarea ambalajelor și a șuruburilor de transport pentru orice mișcare a aparatului.



Accesoriiile livrate împreună cu aparatul pot varia în funcție de model.

5.2 Instalarea sub blatul de bucătărie

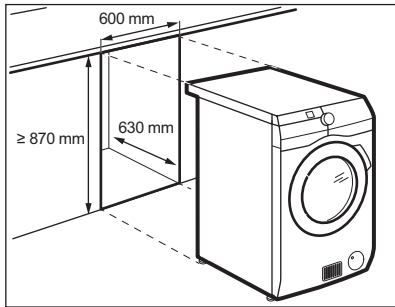

Aparatul poate fi montat independent sau sub blatul de bucătărie cu spațiu liber adecvat (consultați imaginea).

⚠ ATENȚIE!

Nu instalați aparatul în interiorul unui locaș închis!
Asigurați circulația aerului pe la baza mobilierului.

⚠ ATENȚIE!

Pentru a asigura circulația liberă a aerului pe sub aparat, nu fixați barierele acustice (dacă există).

5.3 Amplasarea și reglarea pe orizontală - aducerea la nivel.

1. Instalați aparatul pe o suprafață plată, tare.



Asigurați-vă că mochetele nu opresc circulația aerului sub aparat.
Asigurați-vă că aparatul nu atinge peretele sau alte unități.

2. Pentru reglarea nivelului slăbiți sau strângeți picioarele aparatului.



AVERTISMENT!

Nu puneți carton, lemn sau materiale similare sub picioarele aparatului pentru a regla nivelul.

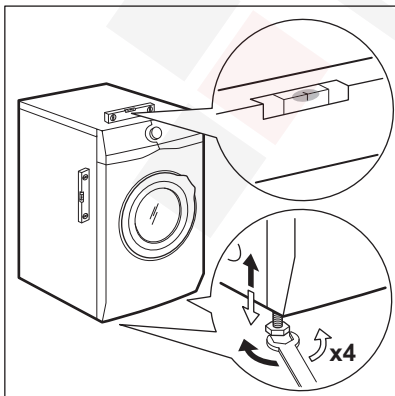

Aparatul trebuie să fie orizontal și stabil.



O reglare corectă a nivelului aparatului previne vibrațiile, zgomotul și mișcarea aparatului în timpul funcționării.

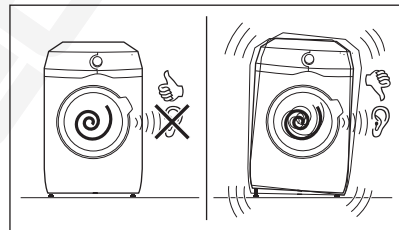

5.4 Furtunul de alimentare cu apă

1. Conectați furtunul de alimentare cu apă la partea din spate a aparatului, dacă este necesar. De obicei, acesta este deja

instalat în fabrică.

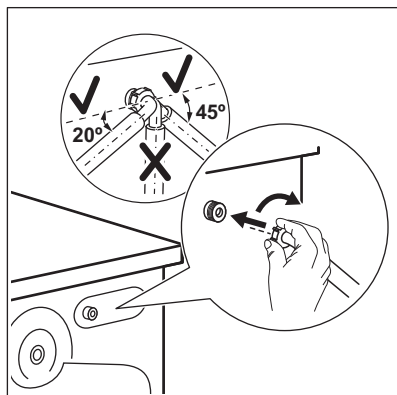

2. Orientați-l spre stânga sau spre dreapta în funcție de poziția robinetului. Asigurați-vă că furtunul de alimentare cu apă nu se află în poziție verticală.
3. Dacă este necesar, slăbiți piulița pentru a-l poziționa corect
4. Racordați furtunul de alimentare la un robinet de apă rece cu filet de 3/4".

AVERTISMENT!

Pentru a reduce forța laterală, mențineți o secțiune dreaptă minimă de 200 mm a furtunului sub conexiunea robinetului

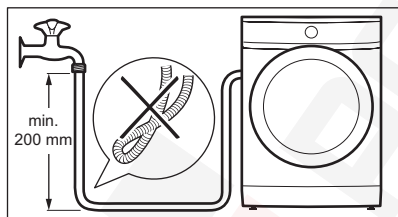

Unele modele pot conține furtun de alimentare cu dispozitiv de oprire a apei. Acesta previne scurgerile din furtun din cauza învechirii sale naturale. Sectorul din fereastră indică această defecțiune A. Dacă se întâmplă acest lucru, închideți robinetul de apă și contactați centrul de service autorizat pentru informații privind înlocuirea furtunului.

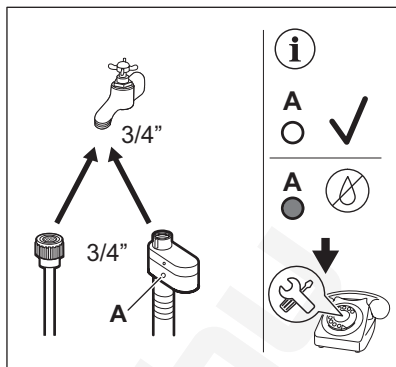

AVERTISMENT!

Apa de alimentare nu trebuie să depășească 25°C.

ATENȚIE!

Verificați dacă există scurgeri la racorduri.



Nu folosiți un furtun prelungitor dacă furtunurile de alimentare sunt prea scurte. Adresați-vă centrului de service pentru un furtun de alimentare cu apă de schimb.

5.5 Dispozitivul de oprire a apei

Furtunul de alimentare cu apă dispune de un dispozitiv de oprire a apei. Acest dispozitiv previne scurgerile de apă în locuință, provocate de îmbătrânirea naturală a furtunului.

Sectorul roșu din fereastra «A» indică această defecțiune.

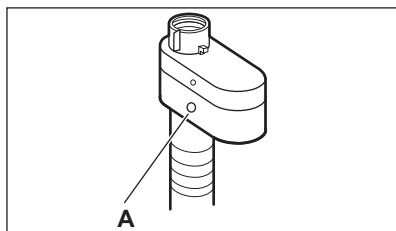

În acest caz, închideți robinetul de apă și adresați-vă centrului de service autorizat pentru înlocuirea furtunului.

5.6 Evacuarea apei

Furtunul de evacuare trebuie pus la o înălțime minimă de 60 cm și maximă de 100 cm față de podea.



Puteți prelungi furtunul de evacuare până la maxim 400 cm. Contactați centrul de service autorizat pentru a achiziționa celălalt furtun de evacuare și prelungitorul.

Este posibilă conectarea furtului de evacuare în mai multe moduri:

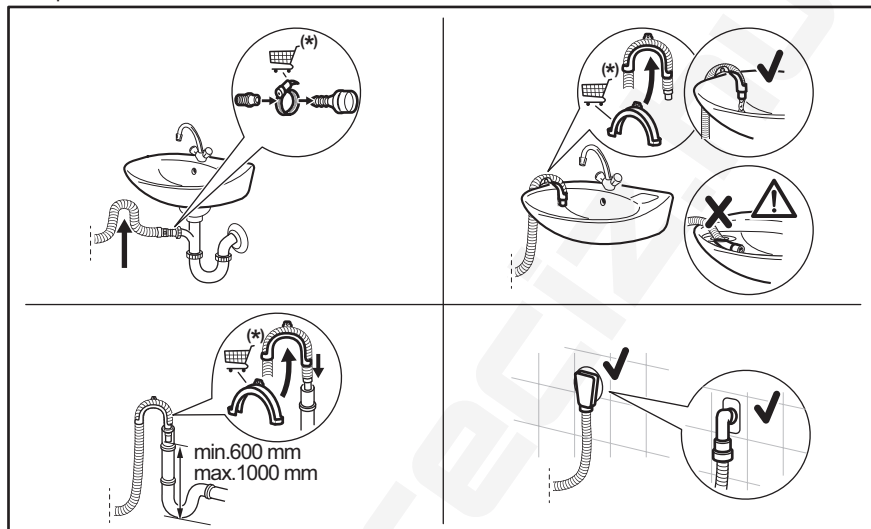

(*) Poate fi modificat fără notificare prealabilă.

- Conectați furtunul de evacuare la sifonul de scurgere și fixați-l cu un colier.
- Puneți furtunul direct în conducta de canalizare din peretele camerei și strângeți cu o clemă.
- Fără ghidajul din plastic pentru furtun, către un sifon de chiuvetă - introduceți furtunul de evacuare în sifon și fixați-l cu un colier.
- La o conductă fixă cu aerisire - introduceți furtunul de evacuare direct în conducta de evacuare sau conducta fixă.
- Furtunul de evacuare poate fi îndoit în formă de U și așezat în jurul ghidajului din plastic. Pe marginea unui lavoar - fixați ghidajul de robinetul de apă sau de perete.



Furtunul de evacuare trebuie să facă o buclă pentru a preveni intrarea particulelor din chiuvetă în aparat.



Asigurați-vă că ghidajul de plastic nu se poate mișca atunci când aparatul evacuează și capătul furtunului de evacuare nu este scufundat în apă. Se poate produce o refulare cu apă murdară în aparat.
Cumpărați accesorii de la un furnizor autorizat.



Capătul furtunului de evacuare trebuie să fie întotdeauna aerisit, adică diametrul interior al țevii de evacuare (min. 38 mm - min. 1,5") trebuie să fie mai mare decât diametrul exterior al furtunului de evacuare.

5.7 Conexiunea la rețeaua electrică

La sfârșitul instalării puteți conecta ștecherul la priză.

Plăcuța cu date tehnice și capitolul „Date tehnice” indică tensiunea electrică corespunzătoare. Asigurați-vă că acestea sunt compatibile cu cele ale sursei de alimentare electrică.

Verificați dacă instalația electrică din locuință poate suporta puterea maximă necesară, luând în considerare și celelalte aparate pot fi utilizate.

Conectați aparatul la o priză cu împământare.

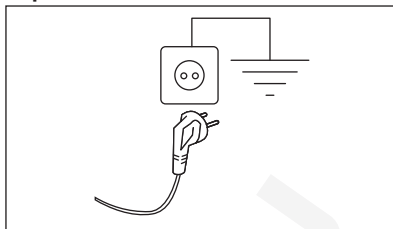

Cablul de alimentare trebuie să fie ușor accesibil după instalarea aparatului.

Pentru lucrările electrice necesare la instalarea aparatului, contactați Centrul de service autorizat.

Producătorul nu își asumă nicio responsabilitate pentru daunele sau pentru leziunile provocate din cauza nerespectării măsurilor de precauție privind siguranța.

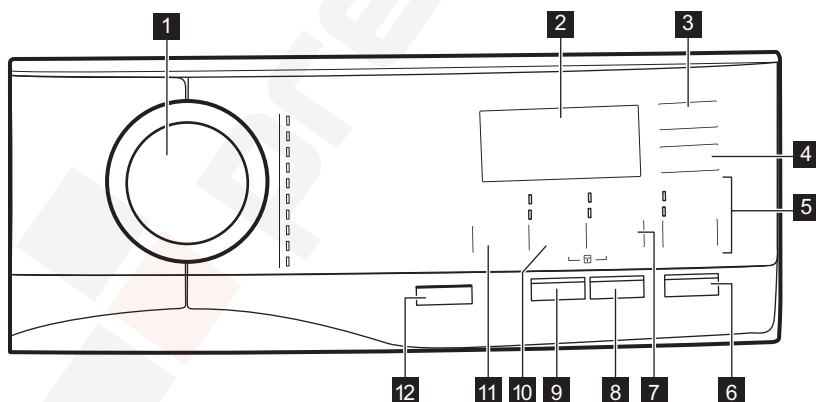

6. PANOU DE COMANDĂ

6.1 Descrierea panoului de comandă



- 1 Disc selector program
- 2 Afișaj
- 3 Time Dry buton tactil
- 4 Auto Dry buton tactil
- 5 MODE butonul tactil și



- Modul Wash
- Modul Dry
- 6 Start / Pause buton tactil
- 7 Buton tactil Option și opțiunea clătire suplimentară permanentă 3s și

-  Stains opțiune
-  Prewash opțiune

8  Delay Start buton tactil

9  Quick buton tactil

10 buton tactil  Spin, opțiunea  3s
blocare acces copii și









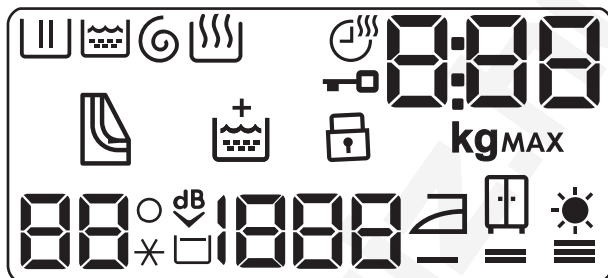



-  Drain Only opțiune
-  Spin Only opțiune

11  Temperature buton tactil

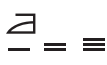

12 buton de apăsare  On/Off

6.2 Afișajul

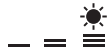
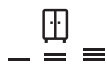

	Indicatorul fazei de spălare: acesta clipește în timpul fazei de prespălare și spălare.		Indicador pentru dispozitivul de siguranță pentru copii.
	Indicatorul fazei de clătire. Acesta clipește în timpul fazei de clătire.		Indicador pentru temperatură. Indicadorul --* apare atunci când este setată o spălare cu apă rece.
	Indicatorul fazei de centrifugare și evacuare. Acesta clipește în timpul fazei de centrifugare și evacuare.		Indicador pentru Super silențios.
	Opțiunea permanentă de clătire suplimentară.		Indicador pentru clătire oprită.
	Indicador fază de uscare.		Indicador pentru viteza de centrifugare.
	Indicador pentru durata de uscare.		Indicador uscare pentru călcat.
	Indicador pentru ușa blocată.		Indicador pentru rufe foarte uscate.
MAX	Indicador cantitate maximă de rufe. Acesta clipește când încărcătura de rufe depășește încărcătura maximă declarată pentru programul selectat. Dacă rulați un program când tamburul este supraîncărcat, MAX clipește și la terminarea programului.		Indicador uscare pentru a fi puse în du-lap.

Indicatorul digital poate arăta:

- Durata programului (de ex. **2:40**, fază de spălare și/sau uscare).
- Durata întârzierii (de ex. **30'** sau **2h**).
- Terminarea ciclului (.
- Codul de avertizare (de ex. **E20**).
- Indicator încărcătură maximă (). Valoarea este afișată timp de trei secunde după selectarea programului, alternativ cu durata ciclului. Pictograma **kg** clipește în timpul estimării încărcăturii de rufe (consultați paragraful „Detectarea încărcăturii cu PROSENSE”).

8:88



Indicator pentru curățarea filtrelor de aer.

7. DISCUL SELECTOR ȘI BUTOANELE

7.1 On/Off

Apăsarea acestui buton timp de câteva secunde permite activarea sau dezactivarea aparatului. Se aud două melodii diferite în timpul pornirii și opririi aparatului.

Deoarece funcția Repaus dezactivează automat aparatul în unele cazuri pentru a reduce consumul de energie, s-ar putea să fie nevoie să activați din nou aparatul.



Programul selectat implicit, la pornirea mașinii, este întotdeauna programul Eco 40-60.

Pentru mai multe detalii, consultați paragraful Repaus din capitolul Utilizarea zilnică.

7.2 Introducere





Opțiunile/funcțiile nu sunt selectabile pentru toate programele de spălare. Verificați compatibilitate dintre opțiuni/funcții și programele de spălare în „Tabelul programelor”. O opțiune/funcție o poate exclude pe alta, în acest caz aparatul nu vă permite să setați împreună opțiunile/funcțiile incompatibile. Asigurați-vă că ecranul și butoanele tactile sunt întotdeauna curate și uscate.

7.3 Temperature

Atunci când selectați un program de spălare, aparatul propune automat o temperatură implicită.

Atingeți acest buton în mod repetat până când apare pe afișaj valoarea dorită pentru temperatură.

Când pe afișaj prezintă indicatorii  și , aparatul nu încălzește apa.

7.4 Spin

Atunci când setați un program, aparatul selectează automat viteza implicită de centrifugare permisă.

Atingeți acest buton în mod repetat pentru:

- **Schimbați viteza de centrifugare.**



Afișajul arată numai vitezele de centrifugare disponibile pentru programul respectiv.

- **Activați opțiunea Clătire oprită .**
Centrifugarea finală nu este realizată. Apa de la ultima clătire nu este evacuată, astfel încât rufe să nu se șifoneze. Programul de spălare se termină cu apă în tambur.
Afișajul prezintă indicatorul . Ușa rămâne blocată și tamburul se învâрте regulat pentru a reduce șifonarea. Trebuie să evacuați apa pentru a debloca ușa.

Dacă atingeți butonul Start / Pause, aparatul realizează faza de centrifugare și evacuează apa.



Aparatul golește apa automat după aproximativ 18 ore.

- **Activați opțiunea Super silențios.** Fazele intermediare și finale de centrifugare sunt anulate și programul se termină cu apă în tambur. Aceasta ajută la reducerea șifonării.

Afișajul prezintă indicatorul . Ușa rămâne blocată. Tamburul se învârtiște regulat pentru a reduce șifonarea. Trebuie să evacuați apa pentru a debloca ușa. Deoarece programul este foarte silențios, acesta este adecvat pentru a fi utilizat pe timpul nopții când sunt disponibile tarife mai mici la electricitate. La unele programe, clătirile se fac cu mai multă apă.

Dacă atingeți butonul Start / Pause, aparatul realizează doar faza de evacuare.



Aparatul golește apa automat după aproximativ 18 ore.

- **Activați opțiunea doar evacuare (omiterea fazelor de spălare, clătire și centrifugare):** Drain Only. Aparatul realizează doar faza de evacuare de la programul de spălare selectat. Afișajul prezintă indicatorul -- (rece), indicatorul --- (fără centrifugare) și indicatorul .
- **Activați opțiunea doar centrifugare (Omiterea fazelor de spălare și clătire):** Spin Only.



Înainte de a seta această opțiune, selectați un program de spălare adecvat pentru articolele de îmbrăcăminte. Aparatul va realiza cel mai potrivit ciclu de centrifugare pentru protejarea articolelor dvs. de îmbrăcăminte (de ex. pentru articolele sintetice, selectați mai întâi programul de spălare Synthetics și după aceea opțiunea Spin Only).

Aparatul realizează doar faza de centrifugare de la programul de spălare selectat.

Afișajul prezintă indicatorul -- (rece), indicatorul și viteza de centrifugare.

7.5 Option

Apăsăți în mod repetat acest buton pentru a activa una din cele două opțiuni.

Indicatorul corespunzător se aprinde pe afișaj.

- **Stains** Selectați această opțiune pentru a adăuga o fază anti-pete la un program pentru a trata rufe foarte murdare sau pătate cu agent pentru îndepărtarea petelor. Turnați agentul pentru îndepărtarea petelor în compartimentul . Agentul pentru îndepărtarea petelor va fi adăugat la faza corespunzătoare a programului de spălare.



Această opțiune nu este disponibilă cu o temperatură mai mică de 40°C.

- **Prewash** Folosiți această funcție pentru a introduce o fază de prespălare la 30 °C înaintea celei de spălare. Această opțiune este recomandată în cazul rufelor cu grad ridicat de murdărie, în special dacă conțin nisip, praf, noroi și alte particule solide.



Opțiunile pot crește durata programului.



Aceste două opțiuni nu pot fi setate împreună.

7.6 Delay Start

Cu această opțiune puteți întârzia pornirea unui program la o oră mai convenabilă.

Atingeți butonul în mod repetat pentru a seta întârzierea dorită. Durata crește în etape de 30 de minute până la 90' și de la 2 ore până la 20 h.

După pornirea ciclului de la butonul Start / Pause , afișajul indică durata selectată pentru întârziere și aparatul începe numărătoarea inversă.

7.7 Quick

Cu această opțiune puteți reduce durata programului:

- Dacă rufele dvs. au un grad normal sau redus de murdărie, vă recomandăm să scurtați programul de spălare. Atingeți acest buton **o dată** pentru a reduce durata.
- În cazul unei încărcături mai mici, atingeți acest buton **de două ori** pentru a seta un program foarte rapid.

Durata programului este ajustată corespunzător pe afișaj.

Atunci când este setat acest buton, ledul de deasupra butonului este aprins.



Această opțiune poate fi folosită și pentru a scurta durata programului cu abur.

7.8 Time Dry

La programul la care se poate selecta, atingeți acest buton pentru a seta durata adecvată pentru țesăturile pe care le uscați (consultați tabelul „Uscare programată”). Afișajul indică valoarea setată:

De fiecare dată când atingeți acest buton, valoarea pentru durată se mărește cu 5 minute.











Nu puteți seta toate valorile de timp pentru diferite tipuri de țesături.

7.9 Auto Dry

Atingeți acest buton pentru a seta unul dintre cele 3 niveluri automate de uscare propuse de aparat.

Pe afișaj se aprinde indicatorul corespunzător pentru nivelul de uscare:





-  =  =  **Uscate pentru călcat:** rufe care urmează a fi călcate.
-  =  =  **Uscate pentru a fi puse în dulap:** rufe care vor fi depozitate.
-  =  =  **Foarte uscate:** rufe care vor fi uscate complet.



Nu puteți seta toate nivelurile automate pentru fiecare tip de țesătură.

7.10 MODE

Datorită acestui buton, un ciclu poate efectua:



- **Doar spălare** : indicatorul Wash este aprins.
- **Spălare și uscare**  : indicatorii Wash și Dry sunt aprinși.
- **Doar uscare** : indicatorul Dry este aprins.





7.11 Start / Pause

Atingeți butonul Start / Pause  pentru a porni, pune în pauză aparatul sau pentru a întrerupe un program aflat în desfășurare.

8. PROGRAME

8.1 Tabelul programelor

Program Temperatura impli- citate Interval de tempera- tură	Viteza de cen- trifugare de referință Valori pentru viteza de cen- trifugare	Încărcă- tură ma- ximă	Descrierea programului
Eco 40-60 (modul doar Spălare) 40 °C ¹⁾	1400 rpm 1400 rpm - 400 rpm	9.0 kg	Bumbac alb și colorat. Articole cu un grad normal, ridicat și ușor de murdărie.
Eco 40-60 + Nivel Usca- re pentru dulap (mod Spălare și Uscare) 40 °C ²⁾	1400 rpm 1400 rpm -1000 rpm	6 kg	
Eco 40-60 + Nivel Usca- re pentru dulap (mod doar Uscare)	-	6 kg	Bumbac alb și bumbac colorat în culori rezisten- te.
Cottons 40 °C 95 °C - Rece	1400 rpm 1400 rpm - 400 rpm	9.0 kg	Bumbac alb și colorat. Articole cu un grad normal, ridicat și ușor de murdărie.
Synthetics 30 °C 60 °C - Rece	1200 rpm 1200 rpm - 400 rpm	4.0 kg	Articole din țesătură sintetică sau mixtă. Articole cu un grad normal de murdărie.
NonStop 3h/3kg 30 °C 40 °C - 30 °C	1200 rpm	3.0 kg	Țesături mixte (articole din bumbac și sintetice). Program complet pentru spălarea și uscarea încărcăturilor de rufe de până la 3 kg într-un singur ciclu. Acesta durează doar 3 ore. De asemenea, indicatorul  apare pe afișaj.
Delicates 30 °C 40 °C - Rece	1200 rpm 1200 rpm - 400 rpm	2.0 kg	Țesături delicate cum ar fi acrilice, viscoză și țesături mixte care necesită o spălare mai delicată. Articole cu un grad normal și ușor de murdărie.
 Silk 30 °C	1000 rpm 1000 rpm - 400 rpm	0.5 kg	Mătase care se spală la mașină și de mână și alte țesături delicate. Mișcările tamburului sunt atât de delicate încât este posibilă tratarea chiar și a articolelor foarte delicate. Rulați un ciclu complet de spălare și uscare pentru a reduce cutele.

Program Temperatura impli- citate Interval de tempera- tură	Viteza de cen- trifugare de referință Valori pentru viteza de cen- trifugare	Încărcă- tură ma- ximă	Descrierea programului
 Wool/Handwash 40 °C 40 °C - Rece	1200 rpm 1200 rpm - 400 rpm	1.5 kg	Articole din lână care se pot spăla cu mașina, articole din lână care trebuie spălate manual și alte materiale cu simbolul «spălare manuală»³⁾.
 Outdoor 30 °C 40 °C - Rece			<div style="border: 1px solid black; padding: 5px;"> <p> Nu folosiți balsam de rufe și asigurați-vă că nu există reziduuri de balsam în dozatorul pentru detergent.</p> </div>
	1200 rpm 1200 rpm - 400 rpm	2.0 kg	<p>Îmbrăcăminte pentru exterior, de protecție pentru activități tehnice, țesături pentru articole sportive, jachete impermeabile și cu materiale care asigură respirația corpului, jachete cu căptușeală detașabilă sau material izolator pe interior.</p> <div style="border: 1px solid black; padding: 5px;"> <p> Prin rularea unui program de spălare și uscare combinat, faza de uscare acționează și ca agent de restabilire a proprietăților de respingere a apei. Asigurați-vă că eticheta de îngrijire a articolului de îmbrăcăminte permite uscarea în uscător.</p> </div>

Program Temperatura impli- citate Interval de tempera- tură	Viteza de cen- trifugare de referință Valori pentru viteza de cen- trifugare	Încărcă- tură ma- ximă	Descrierea programului
---	---	------------------------------	------------------------



Programe cu abur⁴⁾

Aburul poate fi utilizat pentru rufe uscate, spălate sau purtate o singură dată. Aceste programe pot reduce cutele și mirosurile și vă pot face hainele mai moi.

Nu folosiți deloc detergent. Dacă este necesar, înlăturați petele prin spălare sau folosind o soluție pentru îndepărtare localizată a petelor.

Programele cu abur nu efectuează niciun ciclu de igienizare.

Nu setați un program cu abur cu aceste tipuri de articole:

- Articole care să fie spălate la o temperatură mai mică de 40°C.
- Articolele care, conform etichetei, nu sunt potrivite pentru uscarea la uscător cu tambur rotativ.
- Articole cu eticheta „Doar curățare chimică”.

Rinse	1400 rpm 1400 rpm - 400 rpm	1.0 kg	Pentru a clăti și centrifuga rufe. Toate țesăturile, cu excepția articolelor din lână și a celor din țesături foarte delicate. Reduceți viteza de centrifugare în funcție de tipul de rufe.
-------	--------------------------------	--------	--

1) Conform Regulamentului Comisiei UE 2019/2023 și decretului ucrainean 834/2023. Acest program la temperatura și turația de centrifugare implicite, în modul doar spălare, cu capacitatea nominală de 9.0 kg poate spăla rufe din bumbac cu murdărie normală care sunt prevăzute a fi spălate la 40 °C sau 60 °C, împreună în același ciclu.



Pentru temperatura la care ajung rufe, durata programului și alte date, consultați capitolul „Valori de consum”.















Cele mai eficiente programe în ceea ce privește consumul de energie sunt, în general, acele programe care rulează la temperaturile cele mai scăzute și au durata mai mare.

2) Conform Regulamentului Comisiei UE 2019/2023 și decretului ucrainean 834/2023. Acest program la temperatura și turația de centrifugare implicite, în modul de spălare și uscare, cu capacitatea nominală de 6 kg și cu nivelul Uscare pentru dulap derulează ciclul de spălare și uscare care poate spăla rufe din bumbac cu murdărie normală care sunt prevăzute a fi spălate la 40 °C sau 60 °C, împreună în același ciclu și, după faza de uscare, rufe pot fi puse imediat într-un dulap.

3) În timpul acestui ciclu, tamburul se rotește încet pentru a asigura o spălare delicată. Poate părea că tamburul nu se rotește sau nu se rotește corect, însă acest lucru este normal la acest program.

4) Dacă setați un program cu Abur cu rufe uscate, la sfârșitul ciclului rufe pot fi umede. Se recomandă expunerea articolelor la aer aproximativ 10 minute pentru a usca umiditatea. După terminarea programului, scoateți rapid rufe din tambur. După un ciclu cu abur, articolele pot fi călcate cu un efort mult mai mic.

Compatibilitatea opțiunilor programului

Program	Eco 40-60	Cottons	Synthetics	NonStop 3h/3kg	Delicates	 Silk	 Wool/Handwash	 Outdoor	 Steam	Rinse
Opțiuni										
 Spin	■	■	■		■	■	■	■		■
	■	■	■		■		■	■		■
 dB		■	■		■					
 Drain Only		■	■		■	■	■	■		
 Spin Only ¹⁾	■	■	■		■	■	■	■		
 Extra Rinse		■	■	■	■			■		■
 Prewash ²⁾		■	■							
 Stains ³⁾		■	■							
 Delay Start	■	■	■	■	■	■	■	■	■	■
 Quick ⁴⁾		■	■		■				■	
 Time Dry	■	■	■		■	■	■	■		

Program	Eco 40-60	Cottons	Synthetics	NonStop 3h/3kg	Delicates	Silk	Wool/Handwash	Outdoor	Steam	Rinse
Opțiuni										

AUTO
Auto Dry

■ 5) ■

- Înainte de a seta această opțiune, selectați un program de spălare adecvat pentru articolele de îmbrăcăminte. Aparatul va realiza cel mai potrivit ciclu de centrifugare pentru protejarea articolelor dvs. de îmbrăcăminte (de ex. pentru articolele sintetice, selectați mai întâi programul de spălare Synthetics și după aceea opțiunea Spin Only).
- Opțiunile Prewash și Stains nu pot fi selectate împreună.
- Această opțiune nu este disponibilă cu o temperatură mai mică de 40 °C.
- Dacă setați cea mai mică durată, vă recomandăm să reduceți dimensiunea încărcăturii. Este posibil să încărcăți la maxim aparatul, însă rezultatele la spălare vor fi mai puțin satisfăcătoare.
- Uscare pentru călcat nu este disponibilă cu acest program.

Detergenți adecvați pentru fiecare program

Program	Pudră universală ¹⁾	Lichid universal	Lichid pentru rufe colorate	Articole delicate din lână	Special
Eco 40-60	▲	▲	▲	--	--
Cottons	▲	▲	▲	--	--
Synthetics	▲	▲	▲	--	--
NonStop 3h/3kg	--	▲	▲	--	--
Delicates	--	--	--	▲	▲
Silk	--	--	--	▲	▲
Wool/Handwash	--	--	--	▲	▲
Outdoor	--	--	--	▲	▲

1) La o temperatură mai mare de 60 °C se recomandă utilizarea detergentului pudră.

▲ = Recomandat

-- = Nerecomandat

8.2 Woolmark Premium Wool Care - Albastru



- Ciclul de spălare al acestei mașini a fost aprobat și testat de The Woolmark Company pentru spălarea articolelor de îmbrăcăminte din lână care sunt etichetate



cu „spălare manuală”, cu condiția ca articolele să fie spălate în conformitate cu instrucțiunile de pe eticheta articolului și cu cele ale producătorului acestei mașini de spălat rufe. M1230.





- Programul de uscare al acestei mașini a fost testat și aprobat de The Woolmark Company. Ciclul este adecvat pentru a usca articole de îmbrăcăminte din lână care sunt etichetate cu „spălare manuală”, cu condiția ca articolele de îmbrăcăminte să fie spălate într-un ciclu de spălare manuală aprobat de Woolmark și uscate conform cu instrucțiunile furnizate de producătorul acestei mașini de spălat. M1399.

8.3 Uscare automată











Duratele inițiale ale ciclurilor pentru programele cu opțiunea Auto Dry sunt doar estimative. Durata efectivă de uscare poate diferi ușor față de cea afișată.

Nivelul de uscare	Tipul de țesătură	Încărcătură
 — = ≡ Foarte uscate Pentru materiale plușate.	Bumbac și in (halate de baie, prosoape de baie, etc.)	până la 6 kg
 — = ≡ Uscate pentru dulap Pentru articole care urmează să fie depozitate	Bumbac și in (halate de baie, prosoape de baie, etc.)	până la 6 kg
	Țesături sintetice și mixte. (pulover, bluze, lenjerie intimă, articole și așternuturi din in)	până la 4 kg
	Țesături delicate (acrilice, viscoză și țesături mixte delicate)	până la 2 kg
	Articole din lână (pulovere din lână)	până la 1 kg

Nivelul de uscare	Tipul de țesătură	Încărcătură
  =  =  Uscate pentru călcat Pentru articole care vor fi călcate.	Articole sportive de exterior (haine de exterior, de protecție pentru activități tehnice, țesături sportive, jachete impermeabile și cu materiale care asigură respirația corpului, jachete)	până la 2 kg
	Silk (articole din mătase și articole foarte delicate)	până la 0.5 kg
	Bumbac și in (cearșafuri, fețe de masă, cămăși etc.)	până la 6 kg

8.4 Setări sugerate pentru uscarea temporizată

Nivelul de uscare	Tipul de țesătură	Încărcătură (kg)	Viteză de centrifugare (rpm)	Durată sugerată (minute)
  =  =  Foarte uscate Pentru materiale plușate.	Bumbac și in (halate de baie, prosoape de baie, etc.)	6	1600	280 - 300
		4	1600	170 - 190
		2	1600	120 - 130
  =  =  Uscate pentru du-lap Pentru articole care urmează să fie depozitate	Denim (blugi, articole rezistente, cum ar fi hainele de lucru din denim)	4	1200	230 - 250
		2	1200	140 - 160
		Bumbac și in (halate de baie, prosoape de baie, etc.)	6	1600
4	1600		160 - 180	
2	1600		110 - 120	
	Țesături sintetice și mixte. (pulover, bluze, lenjerie intimă, articole și așternuturi din in)	4	1200	170 - 190
		2	1200	100 - 120
	Delicate (acrilice, viscoză și țesături mixte delicate)	2	1200	140 - 160
		1	1200	70 - 90
		Lână (pulovere din lână)	1	1200

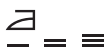

Nivelul de uscare	Tipul de țesătură	Încărcătură (kg)	Viteză de centri-fugare (rpm)	Durată sugera-tă (minute)
	Articole sportive de exterior (haine de exterior, de protecție pentru activități tehnice, țesături sportive, jachete impermeabile și cu materiale care asigură respirația corpului, jachete)	2	1200	140 - 160
		1	1200	90 - 110
	Denim (articole din denim, blugi)	4	1200	220 - 240
		2	1200	130 - 150
	Silk (articole din mătase și articole foarte delicate)	0.5	1000	60 - 80
	down-jackets (o singură jachetă cu puf)	2	1200	140 - 160
		1	1200	90 - 110
	sportswear (articole sport din țesături mixte)	4	1200	120 - 140
		2	1200	90 - 110
 Uscate pentru călcat Pentru articole care vor fi călcate.	Bumbac și in (cearșafuri, fețe de masă, cămăși etc.)	6	1600	160 - 180
		4	1600	100 - 120
		2	1600	50 - 60

9. ÎNAINTE DE PRIMA UTILIZARE



În timpul instalării sau înainte de prima utilizare puteți observa puțină apă în aparat. Aceasta este apă reziduală rămasă în aparat după un test complet de funcționare din fabrică care asigură faptul că aparatul este livrat clienților în condiții perfecte de funcționare și nu oferă niciun motiv de îngrijorare.



1. Toate șuruburile pentru transport trebuie scoase din aparat.
2. Asigurați-vă că alimentarea electrică trebuie este disponibilă și robinetul cu apă este deschis.

3. Turnați 2 litri de apă în compartimentul pentru detergent marcat cu . Această acțiune activează sistemul de evacuare.
4. Turnați o mică cantitate de detergent în compartimentul marcat cu .
5. Setați și porniți un program pentru articole din bumbac, la cea mai înaltă temperatură, fără rufe în tambur. Aceasta îndepărtează toată murdăria posibilă din tambur și cuvă.



10. SETĂRI

10.1 Blocare acces copii

Cu această opțiune puteți împiedica copiii să se joace la panoul de comenzi.



- Pentru a **activa/dezactiva** această opțiune, apăsați butonul Spin  până când indicatorul  **se aprinde/se stinge** pe afișaj.

Puteți activa această opțiune:

- După ce atingeți butonul Start / Pause : toate butoanele și discul selector de programe sunt dezactivate (cu excepția butonului On/Off .
- Înainte de a atinge butonul Start / Pause : aparatul nu va putea porni.

Aparatul păstrează selecția acestei opțiuni după ce îl opriți.

10.2 Semnale acustice



Pentru dezactivarea semnalelor acustice atunci când programul este finalizat, atingeți simultan butoanele Stains/Prewash  și Delay Start  timp de circa 3 secunde.



Semnalele acustice continuă să funcționeze atunci când aparatul are o defecțiune.

10.3 Clătire suplimentară permanentă 3s

Cu această opțiune puteți avea permanent o clătire suplimentară atunci când setați un program nou.

Pentru **activarea/dezactivarea** acestei opțiuni, atingeți Stains/Prewash  Țineți apăsat butonul timp de 3 secunde până când indicatorul  **se aprinde/se stinge** pe afișaj.

Atunci când acesta este activat, aparatul va avea implicit această opțiune după ce îl opriți sau modificați/resetați programul.



Această opțiune crește durata programului.

11. UTILIZARE ZILNICĂ

AVERTISMENT!

Consultați capitolele privind siguranța.

11.1 Activarea aparatului

1. Conectați ștecherul în priză.
2. Deschideți robinetul de apă.
3. Apăsați butonul On/Off timp de câteva secunde pentru a activa aparatul. Indicatorul butonului Start / Pause începe să clipească.

Discul selector de programe este setat automat la programul implicit și se aprinde doar indicatorul Wash deasupra butonului MODE.

Afișajul prezintă încărcătura maximă (doar pentru câteva secunde), temperatura

implicită, viteza implicită de centrifugare și indicatorii fazelor care alcătuiesc programul.

11.2 Încărcarea rufelor

- Deschideți ușa aparatului.
 - Scuturați rufele înainte de a le introduce în aparat.
 - Introduceți rufele în tambur, câte un articol pe rând.
- Asigurați-vă că nu introduceți prea multe rufe în tambur.
- Închideți ușa bine.

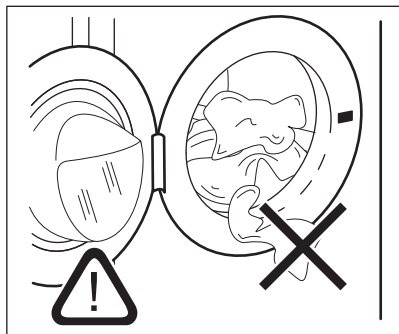



⚠ ATENȚIE!

- Asigurați-vă că nu rămân rufe între garnitură și ușă. Există riscul de scurgere a apei sau de deteriorare a rufelor.
- Spălarea petelor foarte uleioase și grase sau utilizarea parfumurilor poate deteriora piesele din cauciuc ale aparatului.

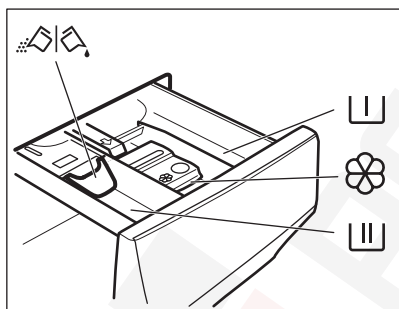
11.3 Umplerea manuală cu detergent și aditivi



- I** Compartiment pentru faza de prespălare, program de înmuiere sau agent de îndepărtare a petelor.
- II** Compartiment pentru faza de spălare.
-  Compartiment pentru aditivi lichizi (balsam de rufe, apret).
- MAX** Nivel maxim pentru cantitatea de aditivi lichizi.
-  Clapetă pentru detergent pudră sau lichid.



Respectați întotdeauna instrucțiunile de pe ambalajul detergenților, însă vă recomandăm să nu depășiți nivelul maxim indicat (**MAX**). Aceasta cantitate însă va garanta cele mai bune rezultate la spălare.



După un ciclu de spălare, dacă este necesar, eliminați eventualele reziduuri de detergent din dozatorul pentru detergent.

11.4 Verificați poziția clapetei

1. Trageți dozatorul pentru detergent până când se oprește.
2. Apăsăți maneta în jos pentru a scoate dozatorul.
3. Pentru a folosi detergent pudră, întoarceți clapeta în sus.
4. Pentru a utiliza detergent lichid, întoarceți clapeta în jos .



Cu clapeta în poziția de JOS:

- Nu utilizați detergenți lichizi groși sau gelatinoși.
 - Nu adăugați mai mult detergent lichid decât limita indicată pe clapetă.
 - Nu setați faza de prespălare.
 - Nu setați funcția de pornire întârziată.
5. Măsurați cantitatea de detergent și de balsam de rufe.
 6. Închideți cu atenție dozatorul pentru detergent.

Asigurați-vă că clapeta nu creează un blocaj atunci când închideți sertarul.

11.5 Setarea unui program

1. Rotiți discul selector pentru programe pentru a seta programul de spălare dorit. Se aprinde indicatorul programului corespunzător.

Indicatorul butonului Start / Pause se aprinde intermitent.

Afișajul prezintă încărcătura maximă declarată pentru program (timp de câteva secunde), temperatura implicită, viteza implicită de centrifugare, indicatorii fazei de spălare (dacă sunt disponibili) și o durată aproximativă a programului.

2. Pentru modificarea temperaturii și/sau a vitezei de centrifugare, atingeți butoanele corespunzătoare.
3. Dacă se dorește, setați una sau mai multe opțiuni atingând butoanele corespunzătoare. Indicatorii respectivi se aprind pe afișaj și informațiile prezentate se schimbă corespunzător.



Pentru a realiza doar spălarea, asigurați-vă că este pornit doar indicatorul Wash aflat deasupra butonului MODE.



Dacă o selecție **nu este posibilă**, nu se aprinde niciun indicator și este emis un semnal acustic.

11.6 Pornirea unui program

Pentru a porni programul, atingeți butonul Start / Pause

Indicatorul corespunzător nu se mai aprinde intermitent și rămâne pornit.

Când pornește programul, ușa este blocată.

Afișajul prezintă indicatorul



Pompa de evacuare poate intra în funcțiune pentru scurt timp înainte ca aparatul să se umple cu apă.

11.7 Pornirea unui program cu ajutorul pornirii cu întârziere

1. Atingeți-l repetat până când afișajul indică întârzierea dorită. Indicatorul Delay Start se aprinde.
2. Atingeți butonul Start / Pause . Aparatul pornește numărătoarea inversă pentru pornirea cu întârziere. Atunci când numărătoarea inversă se încheie, programul pornește.



Estimarea ProSense începe la finalul numărătorii inverse.

Anularea pornirii cu întârziere după începerea numărătorii inverse

Pentru a anula pornirea cu întârziere:

1. Atingeți butonul Start / Pause pentru pune aparatul în pauză. Indicatorul aferent se aprinde intermitent.
2. Atingeți butonul Delay Start în mod repetat până când afișajul indică .
3. Pentru a porni programul imediat, atingeți din nou butonul Start / Pause .

Modificarea pornirii cu întârziere după începerea numărătorii inverse

Pentru a modifica pornirea cu întârziere:

1. Atingeți butonul Start / Pause pentru pune aparatul în pauză. Indicatorul aferent se aprinde intermitent.
2. Atingeți butonul Delay Start în mod repetat până când afișajul indică întârzierea dorită.
3. Pentru a porni o nouă numărătoare inversă, atingeți din nou butonul Start / Pause .

11.8 Detectarea încărcăturii ProSense System



Durata programului de pe afișaj corespunde cu o **încărcătură medie/ridică**tă.

După ce atingeți butonul Start / Pause , indicatorul pentru încărcătura maximă declarată se stinge, indicatorul clipește, ProSense System începe detectarea încărcăturii cu rufo:

1. Aparatul detectează încărcătura în primele 30 de secunde: indicatorul **kg** și punctele temporale ---- clipește, regiunea cifrelor afișează iar tamburul se rotește pentru scurt timp.
2. La finalul detectării încărcăturii, indicatorul **kg** nu se mai aprinde intermitent. Durata programului va fi ajustată corespunzător și poate crește sau scădea. După alte 30 de secunde, începe alimentarea cu apă.

La terminarea detectării încărcăturii, **în cazul supraîncărcării tamburului**, indicatorul **MAX** clipește pe afișaj.

În acest caz, timp de 30 de secunde, este posibilă punerea în pauză a aparatului și se pot scoate hainele în exces.

După ce ați scos hainele în exces, atingeți butonul Start / Pause  pentru a porni din nou programul. Faza ProSense System se poate repeta de până la trei ori (vedeți punctul 1).

Important! Dacă cantitatea de rufe nu este redusă, programul de spălare începe oricum, chiar și supraîncărcat. În acest caz, nu va mai fi posibilă garantarea celor mai bune rezultate la spălare.



La 20 de minute după pornirea programului, durata programului poate fi ajustată din nou în funcție de capacitatea de absorbție a apei în țesături.



Detectarea ProSense System este realizată doar la programele complete de spălare (fără selectarea omiterii de faze).



Funcția ProSense System nu este disponibilă pentru unele programe, cum ar fi Wool/Handwash, programe cu cicluri scurte și fără faza de spălare.

11.9 Indicatoare de fază a programului

Când programul pornește, indicatorul fazei aflate în desfășurare clipește și ceilalți indicatori de fază sunt aprinși continuu.

De ex. faza de spălare sau pre-spălare este



în desfășurare:

Când faza se termină, indicatorul relevant se oprește din clipit și este aprins continuu. Indicatorul fazei următoare începe să clipească.



De ex. faza de clătire este în desfășurare:



Dacă selectați un program cu abur, se aprinde indicatorul fazei cu abur .



11.10 Întreruperea unui program și modificarea opțiunilor

Când programul este în desfășurare puteți modifica **doar unele** opțiuni:

1. Atingeți butonul Start / Pause . Indicatorul aferent se aprinde intermitent.
2. Modificați opțiunile. Informațiile indicate pe afișaj se modifică corespunzător.
3. Atingeți din nou butonul Start / Pause .

Programul de spălare este reluat.

11.11 Anularea unui program aflat în derulare

1. Pentru a anula un program și a dezactiva aparatul, apăsați butonul On/Off .
2. Pentru a activa aparatul apăsați din nou butonul On/Off .

Acum puteți selecta un alt program de spălare.



Dacă faza ProSense este deja realizată și alimentarea cu apă a început deja, noul program începe **fără a repeta faza ProSense**. Apa și detergentul nu sunt evacuate pentru a evita risipa. Afișajul indică durata maximă a programului, actualizând-o la aproximativ 20 de minute după ce a început noul program.

11.12 Deschiderea ușii - Adăugarea articolelor de îmbrăcăminte

În timpul funcționării unui program sau a pornirii cu întârziere, ușa aparatului este blocată.



Dacă temperatura și nivelul apei din tambur sunt prea mari și/sau tamburul încă se învâрте, nu puteți deschide ușa.

1. Atingeți butonul Start / Pause . Pe afișaj se stinge indicatorul corespunzător pentru ușă blocată.
 2. Deschideți ușa aparatului. Dacă este necesar, adăugați sau eliminați articole.
 3. Închideți ușa și atingeți butonul Start / Pause .
- Programul sau pornirea cu întârziere continuă.
4. Ușa poate fi deschisă atunci când programul este finalizat sau setați programul/opțiunea de centrifugare sau evacuare și apăsați după aceea butonul Start / Pause .

11.13 Încheierea programului

Când programul s-a încheiat, aparatul se oprește automat. Semnalele acustice pornesc (dacă sunt active).

Pe afișaj, toți indicatorii fazei de spălare rămân aprinși continuu și zona de timp indică .

Indicatorul butonului Start / Pause se stinge.

Ușa de deblochează și indicatorul se stinge.

MAX clipește la finalul programului în cazul unui tambur supraîncărcat.

1. Pentru a dezactiva aparatul, apăsați butonul On/Off .

După cinci minute de la încheierea programului, funcția de economisire a energiei dezactivează automat aparatul.



Când activați din nou aparatul, acesta propune Eco 40-60 ca program implicit. Rotiți discul selector pentru programe pentru a seta un ciclu nou.



2. Scoateți rufele din aparat.
3. Verificați dacă tamburul este gol.
4. Țineți ușa și dozatorul pentru detergent întredeschise ușor pentru a preveni formarea mușgaiului și a mirosurilor.
5. Închideți robinetul de apă.



11.14 Evacuarea apei după terminarea ciclului

Dacă ați ales un program sau o opțiune care nu golește apa de la ultima clătire, programul este finalizat, însă:

- Afișajul prezintă indicatorul , indicatorul opțiunii sau și indicatorul ușa blocată . Indicatorul fazei aflate în desfășurare se aprinde intermitent.
- Tamburul încă se rotește la intervale regulate pentru a preveni șifonarea rufelor.
- Ușa rămâne blocată.
- Trebuie să evacuați apa pentru a deschide ușa:

1. Dacă este necesar, atingeți butonul Spin pentru a reduce viteza de centrifugare propusă de aparat.
2. Atingeți butonul :
 - Dacă ați setat , aparatul evacuează apa și centrifughează.
 - Dacă ați setat , aparatul doar evacuează apa.

Indicatorul opțiunii  sau  se stinge, în timp ce indicatorul  clipește, după care se stinge.

- Atunci când se termină programul și indicatorul ușa blocată  se stinge, puteți deschide ușa.
- Apăsați butonul On/Off  câteva secunde pentru dezactiva aparatul.





În orice situație, aparatul golește apa automat după aproximativ 18 ore.

11.15 Opțiunea Repaus

Funcția Repaus dezactivează automat aparatul pentru a reduce consumul de energie dacă:

- Nu utilizați aparatul timp de 5 minute înainte de a atinge butonul Start / Pause .

Pentru a reactiva aparatul apăsați butonul On/Off .

- După 5 minute de la finalizarea programului de spălare. Pentru a reactiva aparatul apăsați butonul On/Off . Aparatul propune Eco 40-60 ca program implicit. Rotiți discul selector pentru programe pentru a seta un ciclu nou.



Dacă setați un program sau o opțiune care se termină cu apă în tambur, funcția Repaus **nu dezactivează** aparatul pentru a vă reaminti să evacuați apa.

12. UTILIZARE ZILNICĂ - SPĂLAREA ȘI USCAREA

AVERTISMENT!

Consultați capitolele privind siguranța.



Acest aparat este o mașină automată de spălat rufe cu uscător.

12.1 Programe complete de spălare și uscare

Program Non-stop automat

Aparatul este dotat cu programul NonStop, un program automat de spălare și uscare la care nu este necesară setarea modului Dry.

Pentru a rula acest program:

- După încărcarea rufelor și a detergentului, apăsați butonul On/Off timp de câteva secunde pentru a activa aparatul.
- Setați programul NonStop de la discul selector de program.

Pe afișaj apare indicatorul .



- Pentru a porni programul, atingeți butonul Start / Pause.

Programe ne-automate de spălare și uscare

La anumite programe de spălare, puteți combina modurile Wash și Dry pentru a rula un program complet de spălare și uscare.

Procedați după cum urmează:

- După încărcarea rufelor și a detergentului, apăsați butonul On/Off timp de câteva secunde pentru a activa aparatul.
- Încărcați rufele pe rând.
- Puneți detergentul și aditivii în compartimentul corespunzător.
- Rotiți discul selector de programe la programul de spălare dorit. Afișajul indică temperatura și viteza de centrifugare implicite. Dacă este necesar, schimbați-le conform cu rufele dvs. Afișajul indică și încărcătura maximă recomandată pentru faza de spălare.

5. Setați opțiunile dorite, dacă sunt disponibile.
6. Atingeți butonul MODE o dată pentru a activa și funcția de uscare. Indicatorii Wash și Dry se aprind. Indicatorii  și  — = ≡ apar pe afișaj. Afișajul indică și încărcătura maximă recomandată pentru un program de spălare și uscare (de ex. 6 kg pentru bumbac).
7. Acum, puteți alege un nivel de uscare automat sau o anumită uscare cu temporizare.



La începutul ciclului de uscare (3 - 5 minute), se poate auzi un zgomot ușor mai ridicat. Acesta este produs de compresorul care pornește și acesta este un lucru normal la aparatele cu compresor, cum ar fi frigiderele, congelatoarele și altele.

12.2 Spălarea și uscarea - Niveluri automate

1. Atingeți butonul Auto Dry în mod repetat până când afișajul indică nivelul de uscare necesar. Indicatorul de pe afișaj se aprinde astfel:

a.  — = ≡ **Uscate pentru călcat:** pentru articole din bumbac;

b.  — = ≡ **Uscate pentru a fi puse în dulap:** pentru articole din bumbac și sintetice;

c.  — = ≡ **Foarte uscate:** pentru articole din bumbac.

Valoarea duratei de pe afișaj reprezintă durata ambelor cicluri de spălare și uscare, calculate pentru o greutate implicită a încărcăturii.



Pentru a avea o uscare performantă folosind mai puțină energie și o durată mai redusă, aparatul nu vă permite să setați o viteză de centrifugare prea scăzută pentru articolele care urmează a fi spălate și uscate.

2. Pentru a porni programul atingeți butonul Start / Pause. Estimarea PROSENSE începe.

Indicatorul ușă blocată  se aprinde pe afișaj și indicatorul fazei aflate în desfășurare începe să clipească.

Afișajul indică și durata rămasă din program.

12.3 Spălarea și Uscarea programată



1. Atingeți butonul Time Dry în mod repetat pentru a seta valoarea dorită pentru durată (consultați tabelul „Uscarea programată” din capitolul „Programe”). Indicatorul nivelului de uscare se stinge și se aprinde indicatorul .

Timpul minim de uscare este de 10 minute. De fiecare dată când atingeți acest buton, valoarea pentru durată se mărește cu 5 minute. Afișajul indică noua valoare setată pentru durată.

2. Atingeți Start / Pause pentru a porni programul. Estimarea ProSense începe.

Indicatorul ușă blocată  se aprinde pe afișaj și indicatorul fazei aflate în desfășurare începe să clipească. Afișajul indică și durata rămasă din program.

12.4 La terminarea programului de uscare

- Aparatul se oprește automat.
- Semnalele acustice funcționează (dacă sunt activate).
- Pe afișaj apare .
- Indicatorul butonului Start / Pause se stinge. Simbolul pentru ușă blocată  se stinge
- Apăsăți butonul On/Off timp de câteva secunde pentru dezactiva aparatul.



După câteva minute de la încheierea programului, funcția de economisire a energiei dezactivează automat aparatul.

1. Scoateți rufele din aparat.
2. Lăsați tamburul gol.



După faza de uscare, curățați cu o lavetă umedă tamburul, garnitura și interiorul ușii.

Indicatorul  apare pe afișaj pentru a vă reaminti să curățați filtrul de aer (consultați „Curățarea filtrelor de aer” din capitolul „Îngrijirea și curățarea”).

13. UTILIZARE ZILNICĂ - DOAR USCARE

AVERTISMENT!

Consultați capitolele privind siguranța.



Acest aparat este o mașină automată de spălat rufe cu uscător.



13.1 Pregătirea pentru uscare

1. Apăsăți butonul On/Off timp de câteva secunde pentru a activa aparatul.



La un program doar cu uscare, afișajul nu afișează încărcătura maxim și estimarea ProSense este dezactivată.

2. Încărcați rufele pe rând.
3. Rotiți discul selector la programul adecvat pentru rufele care trebuie uscate.
4. Atingeți de două ori butonul MODE pentru a exclude spălarea și pentru a efectua doar uscarea. Indicatorul Dry este

pornit. Indicatorii  și  și  apar pe afișaj.



Atunci când uscați o cantitate mare de rufe, pentru a obține performanțe bune la uscare, asigurați-vă că rufele nu sunt înfășurate între ele și că sunt distribuite uniform în tambur.

13.2 Uscarea - Nivelurile automate

1. Atingeți butonul Auto Dry în mod repetat până când afișajul indică nivelul de

uscare necesar. Indicatoarea de pe afișaj se aprind astfel:

a.  =  =  **Uscate pentru călcat:** pentru articole din bumbac;

b.  =  =  **Uscate pentru a fi puse în dulap:** pentru articole din bumbac și sintetice;

c.  =  =  **Foarte uscate:** pentru articolele din bumbac.

Afișajul indică durata programului de uscare.



Pentru a avea o uscare performantă folosind mai puțină energie și o durată mai redusă, aparatul nu vă permite să setați o viteză de centrifugare prea scăzută pentru articolele care urmează a fi spălate și uscate.

2. Pentru a porni programul atingeți butonul Start / Pause.

Indicatorul ușă blocată  se aprinde pe afișaj și indicatorul fazei aflate în desfășurare începe să clipească.

Afișajul indică și durata rămasă din program.

13.3 Uscarea programată

1. Atingeți butonul Time Dry în mod repetat pentru a seta valoarea dorită pentru durată (consultați tabelul „Uscarea programată” din capitolul „Programe”). Indicatorul nivelului de uscare se stinge și se aprinde indicatorul .



Timpul minim de uscare este de 15 minute. De fiecare dată când atingeți acest buton, valoarea pentru durată se mărește cu 5 minute. Afișajul indică noua valoare setată pentru durată.

2. Atingeți Start / Pause pentru a porni programul.

Indicatorul ușă blocată  se aprinde pe afișaj și indicatorul fazei aflate în desfășurare începe să clipească.

Afișajul indică și durata rămasă din program.

13.4 La terminarea programului de uscare

- Aparatul se oprește automat.
- Semnalele acustice funcționează (dacă sunt activate).
- Pe afișaj apare .
- Indicatorul butonului Start / Pause se stinge. Simbolul pentru ușă blocată  se stinge

- Apăsăți butonul On/Off timp de câteva secunde pentru dezactiva aparatul.



După câteva minute de la încheierea programului, funcția de economisire a energiei dezactivează automat aparatul.

1. Scoateți rufele din aparat.
2. Lăsați tamburul gol.



După faza de uscare, curățați cu o lavetă umedă tamburul, garnitura și interiorul ușii.

Indicatorul  apare pe afișaj pentru a vă reaminti să curățați filtrul de aer (consultați „Curățarea filtrelor de aer” din capitolul „Îngrijirea și curățarea”).

14. SCAME ÎN ȚESĂTURI

În timpul fazei de spălare și/sau de uscare, anumite tipuri de materiale (plușul, lâna, flanelele din bumbac) pot produce scame.

Puful eliberat se poate lipi de țesături în timpul următorului ciclu.

Acest inconvenient crește la țesăturile tehnice.

Pentru a preveni scamele din rufele dvs.:

- Nu spălați materiale închise la culoare după spălarea și uscarea materialelor deschise la culoare (în special prosoape de mână, lână, flanele din bumbac) și invers.
- Uscați în aer liber aceste tipuri de țesături după prima spălare.
- Curățați filtrul de evacuare.
- După faza de uscare, curățați tamburul gol, garnitura și ușa cu o lavetă umedă.

Pentru a scoate scamele din interiorul tamburului, procedați după cum urmează:

- Goliți tamburul.
- Curățați tamburul, garnitura și ușa cu o lavetă umedă.
- Setati programul de clătire.
- Apăsăți simultan butoanele Spin și Quick până când afișajul indică **CLE** pentru a activa funcția de curățare.
- Atingeți butonul Start / Pause pentru a porni programul.



Dacă aparatul este utilizat frecvent, efectuați programul **CLE** în mod regulat.

15. ÎNGRIJIREA ȘI CURĂȚAREA

AVERTISMENT!

Consultați capitolele privind siguranța.

15.1 Programul de curățare periodică

Curățarea periodică ajută la extinderea duratei de viață a aparatului.

După fiecare ciclu, țineți ușor deschise ușa și dozatorul pentru detergent pentru a facilita circulația aerului și pentru a usca umiditatea din aparat.

Dacă aparatul nu este utilizat pe o perioadă mai lungă de timp: Închideți robinetul de apă și scoateți din priză aparatul.

Programul orientativ de curățare periodică:

Decalcifiere	De două ori pe an
Spălarea de întreținere	O dată pe lună
Curățarea garniturii ușii	La fiecare două luni
Curățarea tamburului	La fiecare două luni
Scoateți scamele din tambur	De două ori pe lună ¹⁾
Curățarea dozatorului pentru detergent	La fiecare două luni
Filtrul de aer principal	După fiecare ciclu
Filtrul de aer secundar	Când indicatorul  se aprinde intermitent.
Curățarea filtrului pompei de evacuare	De două ori pe an
Curățarea furtunului de alimentare cu apă și a filtrului robinetului	De două ori pe an

¹⁾ Consultați capitolul „Scamele din țesături”.

15.2 Îndepărtarea obiectelor străine



Înainte de a rula ciclul, asigurați-vă că buzunarele sunt goale și toate elementele libere sunt legate.

Scoateți toate obiectele străine (cum ar fi cleme metalice, nasturi, fise, etc.) pe care le găsiți în garnitura ușii, filtre și tambur. Consultă paragrafele „Garnitura ușii cu colector cu mchie dublă”, „Curățarea tamburului”, „Curățarea filtrului pompei de evacuare” și „Curățarea furtunului de alimentare și a filtrului supapei”. Aveți grijă la

perdele. Scoateți cârligele și puneți perdelele într-un săculeț de spălare sau într-o față de pernă. Dacă este necesar, adresați-vă Centrului de service autorizat.

15.3 Curățarea exterioară

Curățați aparatul numai cu săpun delicat și apă caldă. Uscați complet toate suprafețele.

Nu folosiți bureți abrazivi sau orice material care produce zgârieturi.

ATENȚIE!

Nu folosiți alcool, solvenți sau produse chimice.

ATENȚIE!

Nu curățați suprafețele metalice cu detergent pe bază de clor.

15.4 Decalcifiere



Dacă apa din zona dvs. este dură sau medie, vă recomandăm să folosiți un dedurizator de apă pentru mașinile de spălat rufe (pentru decalcifiere ocazională).

Examinați regulat tamburul pentru a verifica dacă există depuneri de calcar.



Respectați întotdeauna instrucțiunile de pe ambalajul produsului.

15.5 Spălarea de întreținere

Utilizarea repetată și prelungită de programe cu temperatură scăzută poate produce depuneri de detergenți, reziduuri de scame, creșterea de bacterii în interiorul tamburului și cuvei.

Pentru a elimina aceste depuneri și igieniza partea internă a aparatului, rulați regulat o spălare de întreținere (cel puțin o dată pe lună).

Rulați un program pentru bumbac la cea mai ridicată temperatură și cu o cantitate redusă de detergent pudră sau, dacă este disponibil, rulați programul drum-clean.

15.6 Garnitura uşii

Acest aparat este dotat cu un **sistem de auto-curăţare la evacuare** care permite eliminarea scamelor mici ce cad din haine împreună cu apa. Examinaţi cu regularitate garnitura şi, dacă este necesar, curăţaţi conform descrierii din următoarea diagramă. Monezile, nasturii şi alte obiecte mici pot fi recuperate la finalul ciclului.

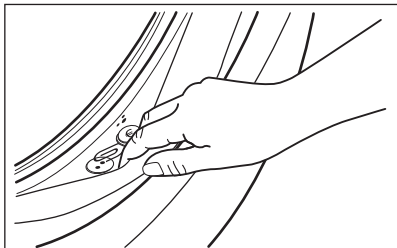

Curăţaţi-o atunci când este necesar folosind un agent de curăţare tip cremă cu amoniac fără a zgâria suprafaţa garniturii.



Respectaţi întotdeauna instrucţiunile de pe ambalajul produsului.

15.7 Curăţarea tamburului

Verificaţi regulat tamburul pentru a preveni formarea de depozite nedorite. Curăţaţi tamburul cu produse speciale pentru oţel inoxidabil.



Respectaţi întotdeauna instrucţiunile de pe ambalajul produsului. Nu curăţaţi tamburul cu substanţe acide pentru îndepărtarea calcarului, produse abrazivi care conţin clor sau bureţi de sârmă.

Pentru o curăţare completă:

1. Curăţaţi tamburul cu produse speciale pentru oţel inoxidabil.
2. Rulaţi un program scurt pentru bumbac la cea mai ridicată temperatură, cu tamburul gol şi cu o cantitate redusă de detergent pudră sau, dacă este disponibil, rulaţi programul drum-clean.

15.8 Curăţarea dozatorului de detergent.

Pentru a împiedica eventualele depuneri de detergent uscat sau de resturi de balsam de rufe şi/sau formarea de mucegai în sertarul dozatorului pentru detergent, rulaţi la fiecare două luni următoarea procedură de curăţare conform explicaţiilor din următoarele diagrame:

1. Deschideţi sertarul. Apăsăţi opritorul în jos, ca în imagine, şi scoateţi-l în afară.

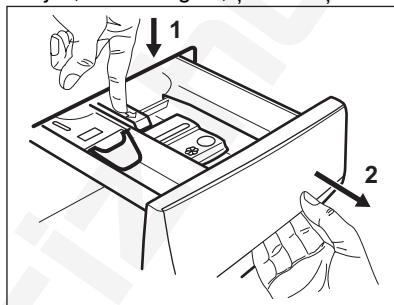

2. Scoateţi partea superioară a compartimentului de aditivi pentru a ajuta la curăţenie. Asiguraţi-vă că aţi îndepărtat toate reziduurile de detergent din partea superioară şi inferioară a adânciturii. Folosiţi o perie mică pentru a curăţa adâncitura.

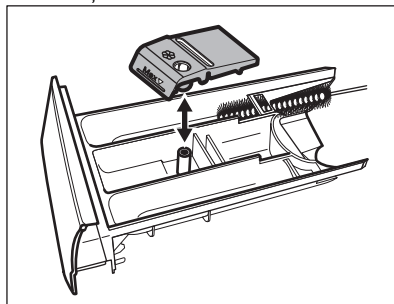

3. Spălaţi sertarul pentru detergent sub jet de apă caldă pentru a îndepărta toate urmele de detergent. După curăţare, puneţi la loc partea de sus.

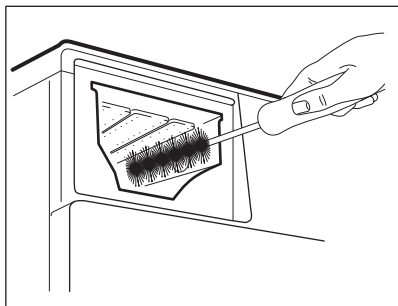

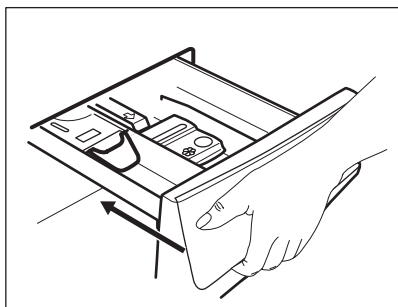

4. Introduceți sertarul detergentului pe șinele de ghidaj și închideți-l. Rulați programul de clătire fără nicio haină în tambur.



15.9 Curățarea filtrelor de aer

Filtrele de aer colectează scamele. Scamele apar în mod normal atunci când hainele sunt uscate într-o mașină de spălat cu uscător.

- La finalul fiecărui ciclu de uscare, indicatorul  de pe afișaj este aprins pentru a vă recomanda să curățați **filtrul de aer principal** (consultați imaginile de la 1 la 5). Este emis semnalul acustic.
- Ocazional, indicatorul  poate clipi pentru a vă reaminti că ambele filtre de aer trebuie curățate: **filtrul de aer principal** și **filtrul de aer secundar** (pentru filtrul secundar, consultați imaginile de la 6 la 8). Este emis semnalul acustic.

Pentru cele mai bune performanțe la uscare, curățați regulat filtrele de aer. Filtrele înfundate prelungesc durata ciclurilor și cresc consumul de energie.

AVERTISMENT!

Nu folosiți apă pentru curățarea filtrelor pentru a evita pătrunderea fibrelor de plastic în mediul acvatic. Aruncați scamele la gunoi.

1. Împingeți cârligul pentru a deschide filtrul de aer principal.

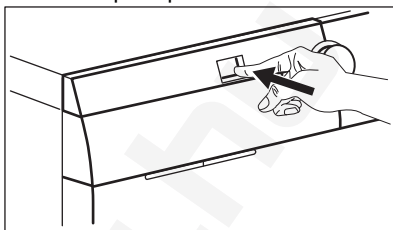

2. Extrageți filtrul de aer principal.

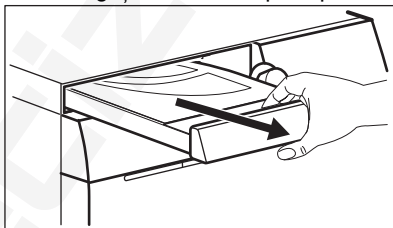

3. Deschideți capacul filtrului de aer principal prin tragerea acestuia în sus.

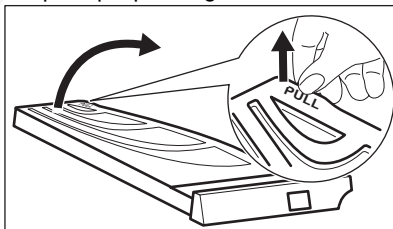

4. Curățați filtrul de aer principal cu mâna și, dacă este necesar, cu un aspirator. Aruncați scamele la gunoi.

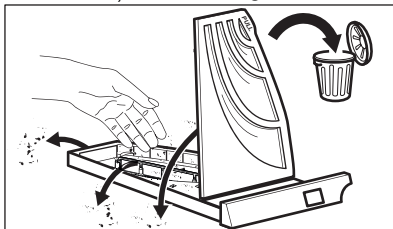

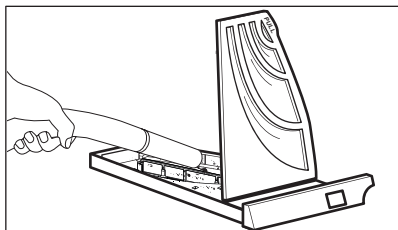

5. Închideți capacul filtrului de aer principal.

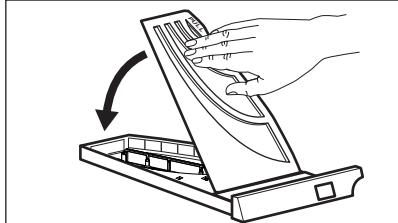

6. Extrageți filtrul secundar.

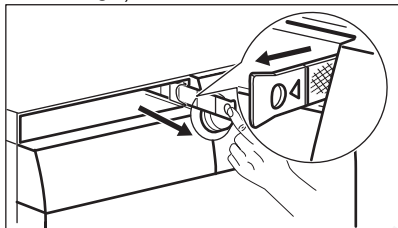

7. Curățați filtrul de aer secundar cu mâna și, dacă este necesar, cu un aspirator. Aruncați scamele la gunoi.

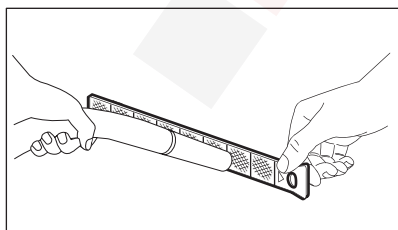
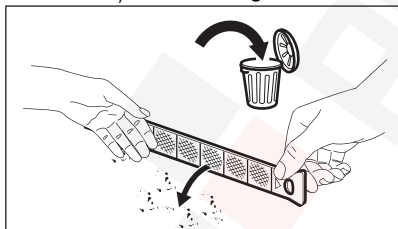

8. Introduceți la loc filtrul de aer secundar.

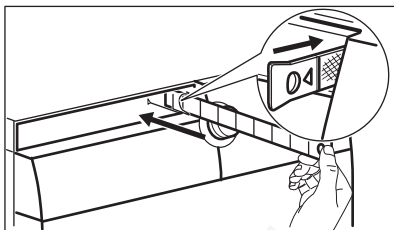

9. Introduceți la loc filtrul de aer principal și închideți-l ferm.

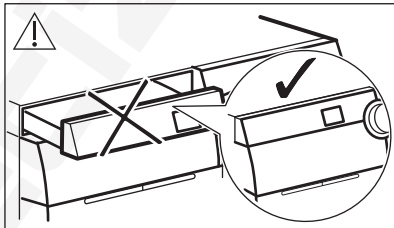
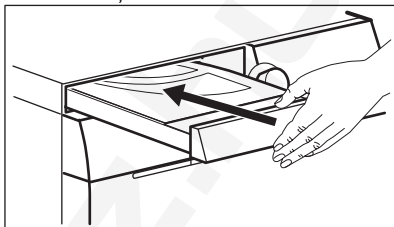

⚠ AVERTISMENT!

Locașul filtrului de aer principal nu trebuie blocat cu niciun obiect.



Dacă spălați rufe numai cu mașina de spălat cu uscător, este normal să găsiți umiditate în filtrul de aer principal.

15.10 Curățarea filtrului pompei de evacuare

⚠ AVERTISMENT!

Scoateți ștecărul din priză de perete.



Verificați regulat filtrul pompei de evacuare pentru vă asigura că este curat.

Curățați filtrul pompei de evacuare dacă:

- Aparatul nu evacuează apa.
- Tamburul nu se rotește.
- Aparatul face un zgomot neobișnuit din cauza blocării pompei de evacuare.
- Afișajul arată codul de alarmă **E20**.

⚠ AVERTISMENT!

- Nu scoateți filtrul în timpul funcționării aparatului.
- Nu curățați pompa dacă apa din aparat este fierbinte. Așteptați să se răcească apa

⚠ AVERTISMENT!

De fiecare dată când rulați programul special **CLE** pentru a îndepărta scamele, curățați filtrul de evacuare după aceea.

Procedați conform descrierii din următoarele diagrame pentru a curăța filtrul pompei:

Țineți întotdeauna o cârpă la îndemână pentru a șterge apa care se scurge la scoaterea filtrului.

1. Deschideți capacul pompei.

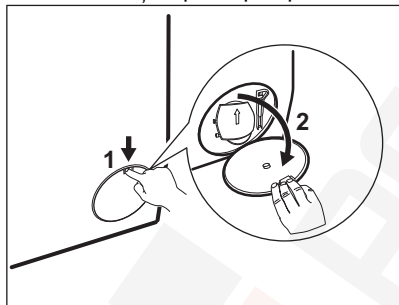

2. Puneți un vas adecvat sub locul de acces la pompă pentru a colecta apa care se scurge.
3. Desfaceți jgheabul în jos. Țineți întotdeauna o cârpă la îndemână pentru a șterge apa care se scurge la scoaterea filtrului.

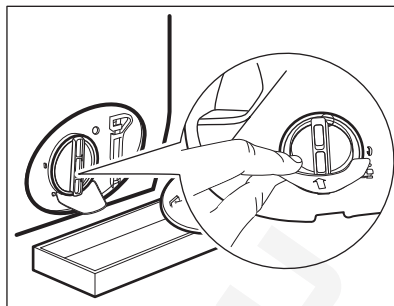

4. Rotiți filtrul la 180 de grade spre stânga pentru a-l deschide fără a-l scoate. Lăsați să curgă apa.

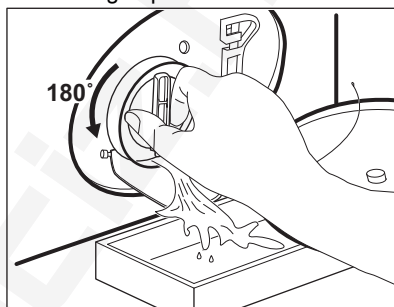

5. După ce vasul se umple cu apă, rotiți la loc filtrul și goliți recipientul.
6. Repetați pașii 4 și 5 până când nu mai curge apă.
7. Rotiți filtrul spre stânga și scoateți-l.

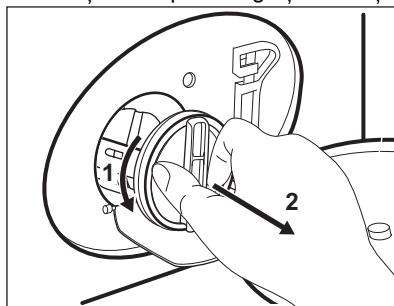

8. Dacă este necesar, scoateți scamele și obiectele din adâncitura filtrului.
9. Asigurați-vă că elicea pompei se poate roti. Dacă nu se rotește, adresați-vă Centrului de Service Autorizat.

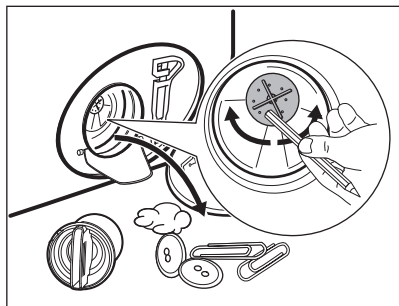

10. Curățați filtrul sub jet de apă.

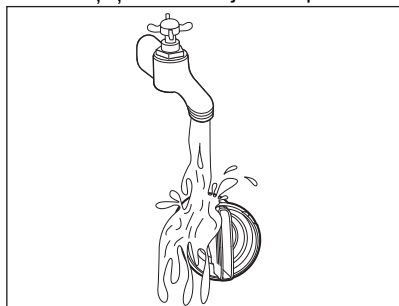

11. Puneți la loc filtrul în ghidajele speciale rotindu-l spre dreapta. Pentru a preveni scurgerile, filtrul trebuie strâns în mod corect.

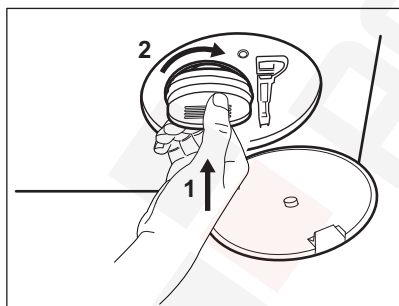

15.11 Curățarea filtrului furtunului de admisie și a filtrului supapei

Poate fi necesar să curățați filtrele atunci când:

- Aparatul nu se alimentează cu apă.
- Durează foarte mult ca aparatul să se umple cu apă.
- Indicatorul butonului Start / Pause se aprinde intermitent, iar pe afișaj apare alarma aferentă. Consultați capitolul „Depanarea”.

12. Închideți capacul pompei.

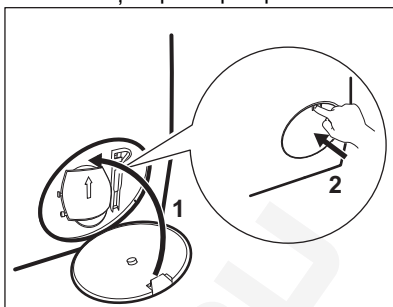

Atunci când evacuați apa prin procedura de evacuare de urgență, trebuie să activați din nou sistemul de evacuare:

- a. Puneți 2 litri de apă în compartimentul principal de spălare al dozatorului pentru detergent.
- b. Porniți programul pentru a evacua apa.

Se recomandă curățarea de două ori pe an a ambelor filtre din furtunul de alimentare și supapă pentru a îndepărta toate depunerile colectate în timp: Procedați conform descrierii din următoarele diagrame pentru a curăța filtrele:

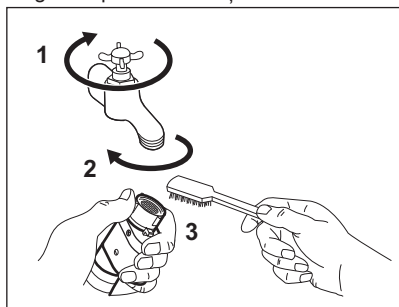

- Închideți robinetul de apă.
- Înlăturați furtunul de admisie cu apă de pe robinetul de apă.
- Curățați filtrul din furtunul de admisie cu o perie rigidă.

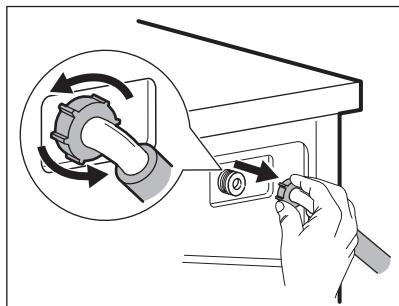

- Scoateți furtunul de admisie din spatele aparatului.

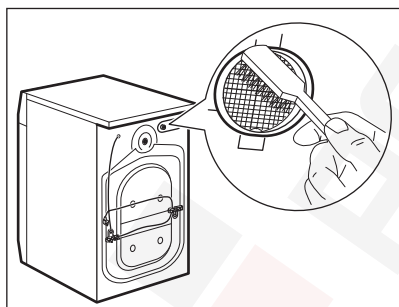

- Curățați filtrul din valvă cu o perie rigidă sau cu un prosop.

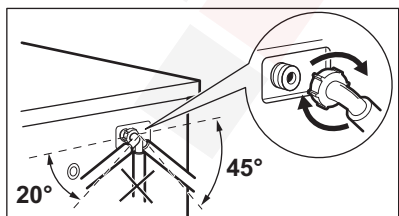

- Montați din nou furtunul de admisie. Asigurați-vă că racordurile sunt bine strânse pentru a preveni scurgerile.
- Deschideți robinetul de apă.

15.12 Evacuare de urgență

Dacă aparatul nu poate evacua apa, realizați procedura descrisă în paragraful „Curățarea pompei de evacuare”. Dacă este necesar, curățați pompa.

Atunci când evacuați apa prin procedura de evacuare de urgență, trebuie să activați din nou sistemul de evacuare:

1. Puneți 2 litri de apă în compartimentul principal de spălare al dozatorului pentru detergent.
2. Porniți programul pentru a evacua apa.

15.13 Măsurile de precauție împotriva înghețului

Dacă aparatul este instalat într-o zonă unde temperatura poate coborî în jur de 0°C sau mai jos, eliminați apa rămasă în furtunul de alimentare și din pompa de evacuare.

1. Scoateți ștecherul din priză.
2. Închideți robinetul de apă.
3. Puneți cele două capete ale furtunului de alimentare într-un recipient și lăsați apa să se scurgă din furtun.
4. Goliți pompa de evacuare. Consultați procedura de evacuare de urgență.
5. Când pompa de drenare este goală, montați la loc furtunul de alimentare cu apă.

⚠ AVERTISMENT!

Asigurați-vă că temperatura este mai mare de 5°C și apa curge de la robinet înainte de a utiliza din nou aparatul. Producătorul nu este responsabil de daunele provocate de temperaturi reduse.

16. VALORI DE CONSUM

16.1 Introducere



Codul QR de pe eticheta energetică furnizată împreună cu aparatul oferă un link web către informațiile referitoare la performanța aparatului aflate în baza de date EPREL a UE. Păstrați eticheta energetică pentru referință împreună cu manualul utilizatorului și toate celelalte documente furnizate împreună cu acest aparat.

Aceleași informații pot fi găsite în EPREL folosind linkul <https://eprel.ec.europa.eu> împreună cu numele modelului și numărul de produs pe care le găsiți pe plăcuța cu date tehnice a aparatului.

16.2 Conform Regulamentului Comisiei UE 2019/2023 și decretului ucrainean 834/2023

Doar spălare

Programul Eco 40-60	kg	kWh	Litri	hh:mm	% 1)	°C	rpm ²⁾
Încărcare completă	9.0	0.820	55.0	03:40	53.00	35.0	1351
Încărcare pe jumătate	4.5	0.540	45.0	02:35	53.00	33.0	1351

Programul Eco 40-60	kg	kWh	Litri	hh:mm	% 1)	°C	rpm²⁾
Încărcare pe sfert	2.5	0.185	38.0	02:30	54.00	23.0	1351

1) Umezeala rămasă la finalul fazei de centrifugare. Cu cât este mai mare viteza de centrifugare, cu atât mai ridicat este zgomotul și umezeala remanentă este mai scăzută.

2) Viteza maximă de centrifugare.

Ciclu de spălare și uscare

Eco 40-60 program și nivelul uscare pentru dulap	kg	kWh	Litri	hh:mm	% 1)	°C	rpm²⁾
Încărcare completă	6	2.460	52.0	08:50	0.00	30.0	1351
Încărcare pe jumătate	3	1.455	42.0	05:45	0.00	28.0	1351

1) Umezeala rămasă la finalul fazei de centrifugare. Cu cât este mai mare viteza de centrifugare, cu atât mai ridicat este zgomotul și umezeala remanentă este mai scăzută.

2) Viteza maximă de centrifugare.

Consumul de curent în diferite moduri

Oprit (W)	Repaus (W)	Pornire întârziată (W)
0.50	0.50	4.00

Durata până la modul Opre/Repaus este de maxim 15 minute.

16.3 Programe uzuale - Doar spălare



Aceste valori au rol exclusiv orientativ..

Program	kg	kWh	Litri	hh:mm	% 1)	°C	rpm²⁾
Cottons ³⁾ 95 °C	9.0	2.700	90.0	04:05	52.00	85.0	1400
Cottons 60 °C	9.0	1.600	85.0	03:50	52.00	55.0	1400
Cottons ⁴⁾ 20 °C	9.0	0.350	85.0	03:00	52.00	20.0	1400
Synthetics 40 °C	4.0	0.800	55.0	02:15	35.00	40.0	1200

Program	kg	kWh	Litri	hh:mm	% 1)	°C	rpm ²⁾
Delicates ⁵⁾ 30 °C	2.0	0.400	60.0	01:05	35.00	30.0	1200
Wool 30 °C	1.5	0.300	65.0	01:05	30.00	30.0	1200

1) Umezeala rămasă la finalul fazei de centrifugare. Cu cât este mai mare viteza de centrifugare, cu atât mai ridicat este zgomotul și umezeala remanentă este mai scăzută.

2) Indicatorul de referință al vitezei de centrifugare.

3) Adecvat pentru spălarea materialelor textile foarte murdare.

4) Adecvat pentru spălarea articolelor din bumbac puțin murdare, sintetice și mixte.

5) Mai efectuează și un ciclu de spălare rapidă pentru rufele cu un grad ușor de murdărie.

16.4 Programe uzuale - Spălare și uscare



Aceste valori au rol exclusiv orientativ..

Program	kg	kWh	Litri	hh:mm	% 1)	°C	rpm ²⁾
Synthetics 40 °C	4.0	2.050	55.0	05:50	1.00	40.0	1200

1) Umezeala rămasă la finalul fazei de centrifugare. Cu cât este mai mare viteza de centrifugare, cu atât mai ridicat este zgomotul și umezeala remanentă este mai scăzută.

2) Indicatorul de referință al vitezei de centrifugare.

17. DEPANARE

AVERTISMENT!

Consultați capitolele privind siguranța.

17.1 Coduri de alarmă și posibile defecțiuni

Aparatul nu pornește sau se oprește în timpul funcționării. Mai întâi încercați să găsiți o soluție la problemă (consultați tabelele).

AVERTISMENT!

Dezactivați aparatul înainte de a efectua orice verificare.

În cazul anumitor probleme, ecranul afișează un cod de alarmă, iar butonul Start / Pause  poate clipi în continuu:



Dacă aparatul este supraîncărcat, scoateți câteva articole din tambur și/sau împingeți ușa și atingeți în același timp butonul Start / Pause până când indicatorul  nu mai clipește (a se vedea imaginea de mai jos).

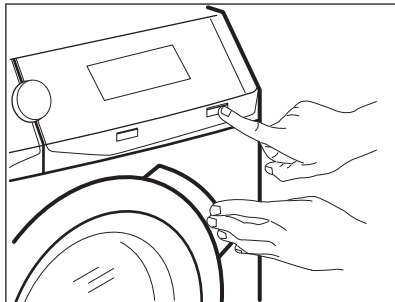

Problemă	Soluție posibilă
E 10 Aparatul nu se alimentează corect cu apă.	<ul style="list-style-type: none">• Verificați dacă robinetul de apă este deschis.• Verificați dacă presiunea de la rețeaua de alimentare cu apă nu este prea scăzută. Pentru această informație, contactați compania locală de furnizare a apei.• Verificați dacă robinetul de apă este înfundat.• Verificați dacă furtunul de alimentare este răsucit, deteriorat sau îndoit.• Verificați dacă racordul furtunului de alimentare cu apă este realizat corect.• Verificați dacă filtrul furtunului de alimentare și filtrul supapei nu sunt înfundate. Consultați capitolul „Îngrijirea și curățarea”.
E20 Aparatul nu evacuează apa.	<ul style="list-style-type: none">• Verificați dacă scurgerea chiuvetei este înfundată.• Verificați dacă furtunul de evacuare este răsucit sau îndoit.• Verificați dacă filtrul de evacuare este înfundat. Dacă este necesar, curățați filtrul. Consultați capitolul „Îngrijirea și curățarea”.• Verificați dacă racordul furtunului de evacuare este realizat corect.• Setați un program de evacuare dacă ați setat un program fără faza de evacuare.• Setați programul de evacuare dacă ați setat o opțiune care se termină cu apă în cuvă.
E40 Ușa aparatului este deschisă sau nu este închisă corect.	<ul style="list-style-type: none">• Asigurați-vă că ușa este închisă corespunzător.
E9 1 Defect intern. Nu există comunicare între elementele electronice ale aparatului.	<ul style="list-style-type: none">• Programul nu s-a terminat adecvat sau aparatul s-a oprit prea devreme. Oprțiți și porniți din nou aparatul.• Dacă codul de alarmă apare din nou, contactați Centrul de service autorizat.

EHO

Sursa de alimentare nu este stabilă.

- Așteptați stabilizarea sursei de alimentare.

EFO

Dispozitivul anti-inundație este pornit.

- Deconectați aparatul și închideți robinetul de apă. Contactați Centrul de servicii autorizat

**: verificați filtrul de aer.**

- Asigurați-vă că ați curățat filtrul de aer.
-

Dacă afișajul prezintă alte coduri de alarmă, dezactivați și activați aparatul.

Dacă problema persistă, contactați Centrul de servicii autorizat.

În cazul altor probleme cu aparatul, consultați tabelul de mai jos pentru posibilele soluții.

Problemă	Soluție posibilă
Programul nu pornește.	<ul style="list-style-type: none">• Verificați dacă ștecherul este introdus în priză.• Verificați dacă ușa aparatului este închisă.• Verificați dacă există o siguranță arsă în tabloul de siguranțe.• Asigurați-vă că ați atins Start / Pause • Dacă este setată pornirea întârziată, anulați setarea sau așteptați terminarea numărării inverse.• Dezactivați funcția Blocare acces copii, dacă este pornită.• Verificați poziția butonului de selectare de la programul selectat.
Aparatul se umple cu apă și o evacuează imediat.	<ul style="list-style-type: none">• Verificați dacă furtunul de evacuare este în poziția corectă. Furtunul poate fi poziționat prea jos. Consultați capitolul „Instrucțiuni de instalare”.
Faza de centrifugare nu funcționează sau ciclul de spălare durează mai mult decât este normal.	<ul style="list-style-type: none">• Setati programul de centrifugare.• Verificați dacă filtrul de evacuare este înfundat. Dacă este necesar, curățați filtrul. Consultați capitolul „Îngrijirea și curățarea”.• Ajustați manual articolele din cuvă și reluați faza de centrifugare. Această problemă poate fi cauzată de dezechilibre.
Există apă pe podea.	<ul style="list-style-type: none">• Verificați dacă racordurile furtunurilor de apă sunt etanșe și fără scurgeri de apă.• Verificați dacă furtunul de alimentare cu apă și furtunul de evacuare prezintă deteriorări.• Asigurați-vă că folosiți detergentul adecvat și în cantitatea corectă.
Nu puteți deschide ușa aparatului.	<ul style="list-style-type: none">• Asigurați-vă că nu ați selectat un program care se termină cu apă în cuvă.• Verificați dacă programul de spălare s-a terminat.• Setati un program de evacuare sau de centrifugare dacă există apă în tambur.• Asigurați-vă că aparatul este alimentat cu curent electric.• Problema poate fi cauzată de o defecțiune a aparatului. Contactați Centrul de servicii autorizat

Problemă	Soluție posibilă
Aparatul face un zgomot neobișnuit și vibrează.	<ul style="list-style-type: none"> • Verificați dacă aparatul este drept. Consultați capitolul „Instrucțiuni de instalare”. • Îndepărtați ambalajul și/sau buloanele pentru transport. Consultați capitolul „Instrucțiuni de instalare”. • Adăugați mai multe rufe în tambur. Încărcătura poate fi prea mică.
Durata programului crește sau scade în timpul executării programului.	<ul style="list-style-type: none"> • ProSense System poate ajusta durata programului în funcție de tipul și de dimensiunea încărcăturii de rufe. Consultați „ ProSense System Detectarea încărcăturii” din capitolul „Utilizarea zilnică”.
Rezultatele spălării nu sunt satisfăcătoare.	<ul style="list-style-type: none"> • Măriți cantitatea de detergent sau folosiți un detergent diferit. • Folosiți produse speciale pentru a îndepărta petele persistente înainte de a spăla rufe. • Verificați dacă ați setat temperatura corectă. • Reduceți încărcătura de rufe.
Prea multă spumă în tambur în timpul ciclului de spălare.	<ul style="list-style-type: none"> • Reduceți cantitatea de detergent sau numărul de tablete sau de detergenți cu o singură doză.
După ciclul de spălare au rămas reziduuri de detergent în sertarul dozatorului.	<ul style="list-style-type: none"> • Verificați dacă clapeta este în poziția corectă (SUS pentru detergent pudră - JOS pentru detergent lichid). • Verificați dacă ați utilizat dozatorul pentru detergent în conformitate cu indicațiile din acest manual al utilizatorului.
După un program cu abur, rufe sunt parțial umede.	Verificați dacă aparatul este adus la nivel. Reglați aparatul ridicând sau coborând picioarele.
Aparatul nu usucă sau nu usucă corect.	<ul style="list-style-type: none"> • Deschideți robinetul de apă. • Verificați dacă filtrele de aer sunt înfundate. Verificați filtrele de aer, principal și secundar. • Verificați dacă filtrul de evacuare este înfundat. • Reduceți încărcătura de rufe. • Asigurați-vă că ați setat ciclul corect. Dacă este necesar, setați din nou o durată scurtă de uscare.
Ciclul de uscare este prea lung.	<ul style="list-style-type: none"> • Verificați dacă filtrele de aer sunt curățate bine. • Asigurați-vă că încărcătura de rufe nu depășește încărcătura declarată pentru programul setat. • Asigurați-vă că temperatura încăperii este în intervalul corect.
Rufe sunt acoperite de scame de culori diferite.	<p>Țesăturile spălate la ciclul anterior au generat scame de o culoare diferită:</p> <ul style="list-style-type: none"> • Faza de uscare ajută la eliminarea unei părți din scame. • Curățați hainele cu un dispozitiv de curățare a scamelor. <p>În cazul unei cantități excesive de scame în tambur, consultați paragraful „Scame în țesături” pentru mai multe detalii.</p>

După verificare, activați aparatul. Programul continuă de la momentul întreruperii.

Dacă problema apare din nou, contactați Centrul de service autorizat.

Datele necesare centrului de service se găsesc pe plăcuța cu date tehnice.

18. GHID RAPID

18.1 Utilizare zilnică

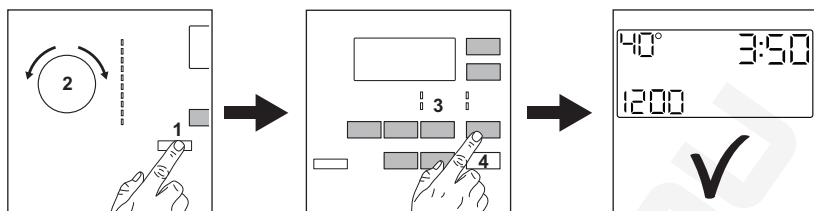

- Conectați ștecherul în priză.
- Deschideți robinetul de apă.
- Apăsați butonul **On/Off** (1) pentru a porni aparatul (1).
- Rotiți comutatorul de selecție programe pe programul dorit (2).
- Setări opțiunile dorite prin intermediul butoanelor tactile corespunzătoare (3).
- Puneți rufe în tambur, pe rând, fără a depăși sarcina maximă recomandată. Închideți ușa și asigurați-vă că nu sunt rufe prinse între garnitură și ușă.
- Turnați detergent și alte tratamente în compartimentul adecvat al dozatorului pentru detergent.
- Pentru a porni programul, atingeți butonul **Start / Pause** (4).
- Aparatul va porni.
- După terminarea programului, scoateți rufe.
- Apăsați butonul **On/Off** (1) pentru a opri aparatul.

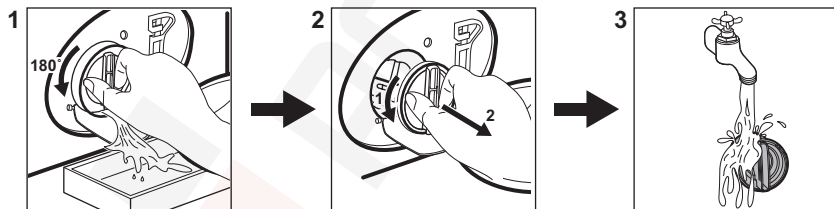

18.2 Curățarea filtrului pompei de evacuare



Curățați regulat filtrul și, în special, dacă codul de alarmă **E20** apare pe afișaj.

18.3 Programe

Programe	Încărcătură	Descrierea produsului
Eco 40-60	9.0 1) 6 kg 2)	Bumbac alb și colorat. Articole cu murdărie normală.
Cottons	9.0 kg	Bumbac alb și colorat.

Programe	Încărcătură	Descrierea produsului
Synthetics	4.0 kg	Articole din țesătură sintetică sau mixtă.
NonStop 3h/3kg	3.0	Țesături mixte (articole din bumbac și sintetice). Program complet pentru spălarea și uscarea încărcăturilor de rufe de până la 3 kg într-un singur ciclu. Acesta durează doar 3 ore.
Delicates	2.0 kg	Țesături delicate precum cele din acril, viscoză, poliester.
Silk	0.5	Mătase care se spală la mașină și de mână și alte țesături delicate. Mișcărilor tamburului sunt atât de delicate încât este posibilă tratarea chiar și a articolelor foarte delicate. Rulați un ciclu complet de spălare și uscare pentru a reduce cutele.
 Wool/Handwash	1.5 kg	Articole din lână care se spală la mașină, articole din lână și delicate care se spală manual.
 Outdoor	2.0 ³⁾ 1.0 ⁴⁾	Articole sportive moderne de exterior.
 Steam	1.0 kg	Program cu abur pentru articole din bumbac, sintetice și delicate.
Rinse	9.0 kg	Toate țesăturile, cu excepția articolelor din lână și a celor din țesături foarte delicate. Program pentru clătire și centrifugare.

1) kg Program de spălare. Acest program la 40 °C poate spăla rufe din bumbac cu murdărie normală declarate a fi lavabile la 40 °C sau 60 °C, împreună în cadrul aceluiași ciclu.



Pentru temperatura la care ajung rufe, durata programului și alte date, consultați capitolul „Valori de consum”.

Cele mai eficiente programe în ceea ce privește consumul de energie sunt, în general, acele programe care rulează la temperaturile cele mai scăzute și au durata mai mare.



2) Program de uscare. **Conform Regulamentului Comisiei UE 2019/2023 și decretului ucrainean 834/2023.** Acest program la temperatura și turația de centrifugare implicite, în modul de spălare și uscare, cu capacitatea nominală de 6 kg și cu nivelul Uscare pentru dulap derulează ciclul de spălare și uscare care poate spăla rufe din bumbac cu murdărie normală care sunt prevăzute a fi spălate la 40 °C sau 60 °C, împreună în același ciclu și, după faza de uscare, rufe pot fi puse imediat într-un dulap.

3) kg Program de spălare.

4) kg Program de spălare și faza de restabilire a proprietăților de respingere a apei.

Detergenți adecvați pentru fiecare program

Program	Pudră universală ¹⁾	Lichid universal	Lichid pentru rufe colorate	Articole delicate din lână	Special
Eco 40-60	▲	▲	▲	--	--
Cottons	▲	▲	▲	--	--
Synthetics	▲	▲	▲	--	--
NonStop 3h/3kg	--	▲	▲	--	--
Delicates	--	--	--	▲	▲
Silk	--	--	--	▲	▲

Program	Pudră univ- sală ¹⁾	Lichid univ- sal	Lichid pentru rufe colorate	Articole deli- cate din lână	Special
 Wool/Hand- wash	--	--	--	▲	▲
 Outdoor	--	--	--	▲	▲

1) La o temperatură mai mare de 60 °C se recomandă utilizarea detergentului pudră.

▲ = Recomandat

-- = Nerecomandat

18.4 Tipul detergentului și cantitatea.

- Utilizați numai detergenți și alte tratamente produse special pentru utilizarea într-o mașină de spălat rufe. În primul rând, respectați aceste reguli generale:
 - detergenți pudră (și tablete și detergenți cu o singură doză) pentru toate tipurile de materiale, cu excepția celor delicate. Alegeți detergenții pudră care conțin înălbitor pentru rufe albe și substanțe de igienizare a rufelor,
 - detergenți lichizi (și detergenți cu o singură doză), de preferat pentru programe de spălare la temperatură joasă (max. 60°C) pentru toate tipurile de țesături sau cei speciali, numai pentru lână.
- Nu amestecați tipuri diferite de detergenți.
- Folosiți mai puțin detergent dacă:
 - spălați o încărcătură mică,
 - rufe sunt puțin murdare,
 - apar cantități mari de spumă în timpul spălării.
- Când utilizați tablete sau capsule de detergent, puneți-le întotdeauna în interiorul tamburului, nu în dozatorul pentru detergent și urmați recomandările producătorului.

O cantitate insuficientă de detergent poate rezulta în:

- rezultate nesatisfăcătoare la spălare,
- încărcătura de rufe devine gri,
- haine unsuroase,
- mucegai în aparat.

O cantitate excesivă de detergent poate rezulta în:

- formarea de spumă,
- reducerea efectului spălării,
- clătire inadecvată,
- un impact mai mare asupra mediului.

18.5 Programul de curățare periodică

Curățarea periodică ajută la extinderea duratei de viață a aparatului.

După fiecare ciclu, țineți ușor deschise ușa și dozatorul pentru detergent pentru a facilita circulația aerului și pentru a usca umiditatea din aparat.

Dacă aparatul nu este utilizat pe o perioadă mai lungă de timp: închideți robinetul de apă și scoateți din priză aparatul.

Programul orientativ de curățare periodică:

Decalcifiere	De două ori pe an
Spălarea de întreținere	O dată pe lună
Curățarea garniturii ușii	La fiecare două luni
Curățarea tamburului	La fiecare două luni
Scoateți scamele din tambur	De două ori pe lună
Curățarea dozatorului pentru detergent	La fiecare două luni
Filtrul de aer principal	După fiecare ciclu
Filtrul de aer secundar	Când indicatorul  se aprinde intermitent.
Curățarea filtrului pompei de evacuare	De două ori pe an

Curățarea furtunului de alimentare cu apă și a filtrului robinetului De două ori pe an

Examinați regulat tamburul pentru a verifica dacă există depuneri de calcar. Vă recomandăm să rulați ocazional un ciclu cu tamburul gol și un produs de decalcare.

Îndepărtarea obiectelor străine



Înainte de a rula ciclul, asigurați-vă că buzunarele sunt goale și toate elementele libere sunt legate.

Scoateți toate obiectele străine (cum ar fi cleme metalice, nasturi, fise, etc.) pe care le găsiți în garnitura ușii, filtre și tambur. Dacă este necesar, adresați-vă Centrului de service autorizat.

Garnitura ușii

Acest aparat este dotat cu un **sistem de auto-curățare la evacuare** care permite

eliminarea scamelor mici ce cad din haine împreună cu apa. Examinați cu regularitate garnitura și, dacă este necesar, curățați conform descrierii din următoarea diagramă. Monezile, nasturii și alte obiecte mici pot fi recuperate la finalul ciclului.

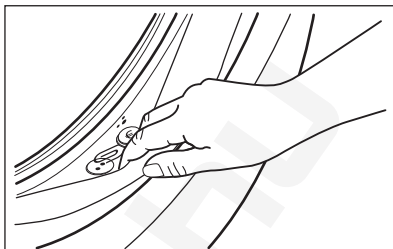

Curățați-o atunci când este necesar folosind un agent de curățare tip cremă cu amoniac fără a zgâria suprafața garniturii.

Dacă este necesar, scoateți scamele și obiectele din adâncitura filtrului.

19. INFORMAȚII PRIVIND MEDIUL

Reciclați materialele marcate cu simbolul . Pentru a recicla ambalajele, acestea trebuie puse în containerele corespunzătoare. Ajuțați la protejarea mediului înconjurător și a sănătății umane reciclând deșeurile de aparate electrice și electronice. Nu aruncați

aparatele marcate cu simbolul împreună cu deșeurile menajere. Returnați produsul la unitatea locală de reciclare sau contactați administrația locală.

Vitajte vo svete AEG! Ďakujeme Vám, že ste si vybrali náš spotrebič.



V našej snahe o trvalú udržateľnosť znižujeme spotrebu papiera, a preto poskytujeme celé návody na obsluhu online. Získajte prístup k vášmu celému návodu na obsluhu na stránke aeg.com/manuals



Získajte rady ohľadom používania, brožúry, návody na riešenie problémov a informácie o údržbe a opravách na stránke aeg.com/support



Príslušenstvo, spotrebný materiál a originálne náhradné diely pre váš spotrebič si môžete zakúpiť na stránke aeg.com/shop

Vyhradzujeme si právo na zmeny bez predchádzajúceho upozornenia.

OBSAH

1. BEZPEČNOSTNÉ INFORMÁCIE.....	364
2. BEZPEČNOSTNÉ INFORMÁCIE.....	368
3. OPIS VÝROBKU.....	370
4. TECHNICKÉ ÚDAJE.....	371
5. INŠTALÁCIA.....	371
6. OVLÁDACÍ PANEL.....	377
7. VOLIČ A TLAČIDLÁ.....	379
8. PROGRAMY.....	382
9. PRED PRVÝM POUŽITÍM.....	389
10. NASTAVENIA.....	389
11. KAŽDODENNÉ POUŽÍVANIE.....	390
12. KAŽDODENNÉ POUŽÍVANIE – PRANIE A SUŠENIE.....	394
13. KAŽDODENNÉ POUŽÍVANIE – IBA SUŠENIE.....	396
14. VLÁKNA V TKANINE.....	397
15. OŠETROVANIE A ČISTENIE.....	397
16. HODNOTY SPOTREBY.....	405
17. RIEŠENIE PROBLÉMOV.....	407
18. STRUČNÝ NÁVOD	411
19. OCHRANA ŽIVOTNÉHO PROSTREDIA.....	414

1. ⚠ **BEZPEČNOSTNÉ INFORMÁCIE**



Pred začiatkom inštalácie a používaním spotrebiča si pozorne prečítajte priložený návod na používanie.

Výrobca nezodpovedá za zranenia ani za škody spôsobené nesprávnou inštaláciou alebo používaním. Tieto pokyny uchovávajte na bezpečnom a prístupnom mieste, aby ste do nich mohli v budúcnosti nahliadnuť.

1.1 Bezpečnosť detí a zraniteľných osôb

VAROVANIE!

Hrozí nebezpečenstvo udusenía, poranenia alebo trvalého postihnutia.

- Tento spotrebič smú používať deti staršie ako 8 rokov a osoby so zníženou fyzickou, zmyslovou alebo psychickou spôsobilosťou alebo nedostatkom skúseností a znalostí, iba ak sú pod dozorom zodpovednej osoby alebo ak boli zodpovednou osobou poučené o bezpečnom používaní spotrebiča a rozumejú prípadným rizikám.
- Deti od 3 do 8 rokov a osoby s vysokou mierou postihnutia nesmú mať prístup k spotrebiču, pokiaľ nie sú pod nepretržitým dohľadom zodpovednej osoby.
- Deti do 3 rokov nesmú mať prístup k spotrebiču, pokiaľ nie sú pod nepretržitým dohľadom zodpovednej osoby.
- Deti by mali byť pod dozorom, aby sa zabezpečilo, že sa so spotrebičom nebudú hrať.
- Obaly vždy uschovajte mimo dosah detí a náležite ich zlikvidujte.
- Umývacie/pracie/čistiace prostriedky uschovávajúte mimo dosahu detí.
- Keď sú dvierka spotrebiča otvorené, nedovoľte deťom ani domácim zvieratám, aby sa k nemu priblížili.
- Ak má spotrebič detskú poistku, mala by byť zapnutá.
- Deti nesmú spotrebič bez dozoru čistiť ani vykonávať žiadnu údržbu na spotrebiči.

1.2 Všeobecná bezpečnosť

- Tento spotrebič je určený iba na pranie a sušenie bielizne v domácnosti, ktorá sa dá prať v práčke a sušiť v sušičke.
- Funkciu sušičky nepoužívajte, ak bola bielizeň znečistená priemyselnými chemikáliami.
- Tento spotrebič je určený na jedno použitie v domácnosti v interiéri.

- Tento spotrebič sa môže používať v kanceláriách, hotelových hosťovských izbách, izbách s posteľou a raňajkami, v penziónoch na farme a iných podobných ubytovacích zariadeniach, ak takéto používanie nepresiahne (priemerné) úrovne používania v domácnosti.
- Nemeňte technické parametre tohto spotrebiča.
- Spotrebič sa má inštalovať ako voľne stojaci produkt alebo pod pracovnú plochu linky, ak to umožňujú požadované medzery.
- Spotrebič neinštalujte za uzamykateľné dvere, posuvné dvere ani dvere so závesom na opačnej strane, kde dvierka spotrebiča nemožno úplne otvoriť.
- Sieťovú zástrčku zapojte do sieťovej zásuvky až na konci procesu inštalácie. Skontrolujte, či je sieťová zástrčka prístupná aj po inštalácii.
- Vetrací otvor v dolnej časti spotrebiča nesmie byť zakrytý kobercom, podložkou ani inou pokrývkou podlahy.
- **UPOZORNENIE:** Spotrebič sa nesmie zapájať cez externé spínacie zariadenie, ako napr. časovač, ani nesmie byť zapojený do obvodu, ktorý sa pravidelne vypína a zapína.
- V miestnosti inštalácie spotrebiča zabezpečte dobré vetranie, aby sa do miestnosti nevracali nežiaduce plyny zo spotrebičov spaľujúcich plyn alebo iné palivá, ani spaliny zo zariadení s otvoreným plameňom.
- Vyfukovaný vzduch sa nesmie odvádzať do potrubia, ktoré je určené na odvádzanie dymu zo spotrebičov spaľujúcich plyn alebo iné palivá.
- Prevádzkový tlak vody v mieste vstupu vody z prípojky musí byť v rozmedzí od 0,5 bar (0,05 MPa) do 10 bar (1,0 MPa).
- Maximálna náplň spotrebiča je 9.0 kg. Neprekračujte maximálnu dávku náplne každého programu (pozrite si kapitolu „Programy“).
- Spotrebič treba zapojiť do vodovodnej siete pomocou novej dodanej súpravy hadíc alebo iných nových súprav hadíc dodaných autorizovaným servisným strediskom.
- Staré súpravy hadíc sa nesmú znovu použiť.

- Ak je poškodený elektrický napájací kábel, musíte ho dať vymeniť u výrobcu, v autorizovanom servisnom stredisku alebo u kvalifikovanej osoby, aby sa predišlo nebezpečenstvu.
- Odstráňte vlákna alebo obalové nečistoty, ktoré sa nahromadili okolo spotrebiča.
- Spotrebič nespúšťajte bez filtrov. Filter na zachytávanie textilných vlákien čistíte pred alebo po každom použití.
- Predmety znečistené látkami, ako sú rastlinný olej alebo minerálny olej, acetón, alkohol, benzín, petrolej, čističe škvŕn, terpentín, vosky a odstraňovače vosku, sa pred sušením v práčke so sušičkou musia vyprať samostatne so zvýšenou dávkou pracieho prostriedku.
- Spotrebič nepoužívajte, ak boli kusy bielizne znečistené priemyselnými chemikáliami.
- V sušičke nesusťe veci, ktoré nie sú oprané.
- Položky ako penová guma (latexová pena), sprchové čiapky, nepremokavé textilie, gumené výrobky a odevy alebo vankúše vybavené penovými gumenými vankúškami by sa nemali vysušiť v práčke so sušičkou.
- Avivážne prípravky alebo podobné výrobky sa musia používať iba v súlade s pokynmi od výrobcu produktu.
- Z bielizne vyberte všetky predmety, ktoré by mohli byť zdrojom vznietenia ako napr. zapalovače alebo zápalky.
- **UPOZORNENIE:** Nikdy nezastavujte práčku so sušičkou pred skončením cyklu sušenia, iba ak sa všetka bielizeň okamžite vyberie a rozprestrie, aby sa teplo rozptýlilo.
- Záverečná časť cyklu práčky so sušičkou prebieha bez ohrevu (ochladzovací cyklus), aby sa zabezpečilo vychladenie bielizne na teplotu, ktorá ju nepoškodí.
- Na čistenie spotrebiča nepoužívajte prúd vody pod vysokým tlakom a/alebo paru.
- Vyčistite spotrebič vlhkou handričkou. Používajte iba neutrálne čistiace prostriedky. Nepoužívajte abrazívne výrobky, čistiace špongie s abrazívnou vrstvou, rozpúšťadlá ani kovové predmety.

- Pred vykonávaním údržby spotrebič vypnite a vytiahnite jeho zástrčku zo siet'ovej zásuvky.

2. BEZPEČNOSTNÉ IFNORMÁCIE

2.1 Inštalácia



Inštalácia musí byť v súlade s príslušnými nariadeniami v danej krajine.

- Dodržiavajte pokyny na inštaláciu dodané so spotrebičom.
- Spotrebič neinštalujte ani nepoužívajte na miestach, kde teplota môže byť nižšia ako 5 °C alebo vyššia ako 35 °C.
- Pri presúvaní udržiavajte spotrebič vždy vo zvislej polohe.
- Aby ste zabezpečili, že bude kompresor správne fungovať, po inštalácii počkajte 6 hodín, až potom začnete spotrebič používať.
- Zabezpečte prúdenie vzduchu medzi spotrebičom a podlahou.
- Odstráňte všetky obaly a prepravné prvky.
- Podlaha, kde má byť spotrebič umiestnený, musí byť rovná, stabilná, čistá a odolná voči vyššej teplote.
- Prepravné skrutky uschovajte na bezpečnom mieste. V prípade budúceho presunu spotrebiča ich budete musieť opäť naskrutkovať, aby ste zablokovaním bubna zabránili vnútornému poškodeniu.
- Vždy dávajte pozor, ak presúvate spotrebič, pretože je ťažký. Vždy používajte ochranné rukavice a uzavretú obuv.
- Poškodený spotrebič neinštalujte ani nepoužívajte.
- Spotrebič neinštalujte tam, kde dverka spotrebiča nemožno úplne otvoriť.
- Pomocou nožičiek nastavte potrebný priestor medzi spotrebičom a podlahou.
- Po umiestnení spotrebiča do konečnej trvalej polohy skontrolujte pomocou vodováhy, či je vo vodorovnej polohe. Ak nie je vo vodorovnej polohe, zvýšte alebo znížte nožičky podľa potreby.

2.2 Zapojenie do elektrickej siete

VAROVANIE!

Hrozí nebezpečenstvo požiaru a zásahu elektrickým prúdom.

- UPOZORNENIE: Tento spotrebič je určený na inštaláciu/pripojenie k uzemňovaciemu pripojeniu v budove.
- Vždy používajte správne nainštalovanú zásuvku odolnú proti nárazom.
- Nepoužívajte viaczásuvkové adaptéry ani predĺžovacie káble.
- Spotrebič neodpájajte ťahaním za napájací kábel. Vždy ťahajte za sieťovú zástrčku.
- Nedotýkajte sa elektrického napájacieho kábla ani jeho zástrčky mokrymi rukami.

2.3 Prívod vody

- Prívodná voda nesmie prekročiť 25 °C.
- Vodné hadice nesmiete poškodiť.
- Pred pripojením k novým potrubiam alebo potrubiam, ktoré sa dlho nepoužívali alebo boli opravené alebo vybavené novými zariadeniami (vodomery atď.), nechajte vodu stiecť, kým nebude čistá a číra.
- Uistite sa, že prvého použitia spotrebiča alebo po ňom viditeľne neuniká voda.
- Ak je prívodná hadica príliš krátka, nepoužívajte predĺžovaciu hadicu. Obráťte sa na autorizované servisné stredisko a požiadať o výmenu prívodnej hadice.
- Pri rozbaľovaní spotrebiča môže dôjsť k vytečeniu vody z odtokovej hadice. Je to spôsobené použitím vody pri testovaní spotrebičov v továrni.
- Odtokovú hadicu môžete predĺžiť do dĺžky najviac 400 cm. Ak potrebujete inú odtokovú hadicu, prípadne ju chcete predĺžiť, obráťte na autorizované servisné stredisko.
- Po inštalácii sa uistite, že máte prístup k vodovodnému kohútiku.

2.4 Používanie

VAROVANIE!

Hrozí nebezpečenstvo poranenia, zásahu elektrickým prúdom, požiaru, popálenín alebo poškodenia spotrebiča.

- Horľavé látky ani predmety, ktoré sú navlhnuté horľavými látkami, nekladte do spotrebiča, do jeho blízkosti ani naň.
- Nedotýkajte sa sklenených dvierok, pokiaľ je zapnutý program. Sklo sa môže stať horúce.
- Nesušte poškodené odevy (roztrhnuté, rozstrapkané), ktoré obsahujú vypchávkvy alebo výplň.
- Ak periete bielizeň s odstraňovačom škvrn, pred cyklom sušenia pustíte dodatočný oplachovací cyklus.
- Uistite sa, že ste z bielizne odstránili všetky kovové predmety.
- V tomto spotrebiči sušte iba bielizeň vhodnú na sušenie v ňom. Dodržiavajte pokyny pre pranie uvedené na štítku bielizne.
- Na otvorené dvierka spotrebiča si nesadajte ani na ne nestúpajte.
- V spotrebiči nesušte mokrú bielizeň z ktorej kvapká.
- Nedovoľte, aby sa plastových častí spotrebiča dotýkali horúce predmety.
- Pred spustením programu sušenia vyberte guľu na pranie (ak sa používa).
- Guľu na pranie nepoužívajte, ak nastavíte nepretržitý program.

2.5 Kompresor

VAROVANIE!

Hrozí nebezpečenstvo poškodenia spotrebiča.

- Kompresor a jeho systém v práčke so sušičkou je naplnený špeciálnym prostriedkom, ktorý neobsahuje fluoro-chlórované uhľovodíky. Tento systém musí byť vždy riadne utesnený. Poškodenie systému môže spôsobiť únik tohto prostriedku.

2.6 Servis

- Ak treba dať spotrebič opraviť, obráťte sa na autorizované servisné stredisko. Používajte iba originálne náhradné diely.
- Nezabudnite, že vlastnoručná alebo neprofesionálna oprava môže mať bezpečnostné následky a mohla by spôsobiť zánik záruky.
- Nasledovné náhradné diely sú dostupné do dobu najmenej 10 rokov od ukončenia predaja modelu: motor a kefy motora, prevodovka medzi motorom a bubnom, čerpadlá, tlmiče a pružiny, prací bubon, bubnová trojnožka a súvisiace guľčkové ložiská, ohrievače a ohrevné prvky vrátane tepelných čerpadiel, potrubí a súvisiacej výbavy vrátane hadíc, ventilov, filtrov a systémov aquastop, dosky plošných spojov, elektronické displeje, tlakové spínače, termostaty a senzory, softvér a firmvér vrátane resetovacieho softvéru, dvere, závesy dverí a tesnenia, iné tesnenia, súprava zamykania dverí, plastové periferie ako dávkovače pracieho prostriedku. Vo vašej krajine môže byť obdobie dlhšie. Ďalšie informácie nájdete na našej webovej lokalite.
- Upozorňujeme, že niektoré z týchto dielov môžu byť dostupné iba pre profesionálnych opravárov, a že nie všetky náhradné diely sú vhodné pre všetky modely.
- Informácie o žiarovke/žiarovkách vnútri tohto výrobku a náhradných dieloch osvetlenia, ktoré sa predávajú samostatne: Tieto žiarovky sú navrhnuté tak, aby odolali extrémnym podmienkam v domácich spotrebičoch, ako napr. teplota, vibrácie, vlhkosť, alebo slúžia ako ukazovatele prevádzkového stavu spotrebiča. Nie sú určené na používanie iným spôsobom a nie sú vhodné na osvetlenie priestorov v domácnosti.

2.7 Likvidácia

- Spotrebič odpojte od elektrickej siete a prívodu vody.
- Siet'ový elektrický kábel odrežte blízko pri spotrebiči a zlikvidujte ho.
- Odstráňte západku dvierok, aby ste zabránili uviaznutiu detí a domácich zvierat v bubne.

- Spotřebič zlikvidujte v súlade s miestnymi požiadavkami na likvidáciu odpadu z

elektrických a elektronických zariadení (OEEZ).

3. OPIS VÝROBKU

3.1 Prehľad o spotrebiči

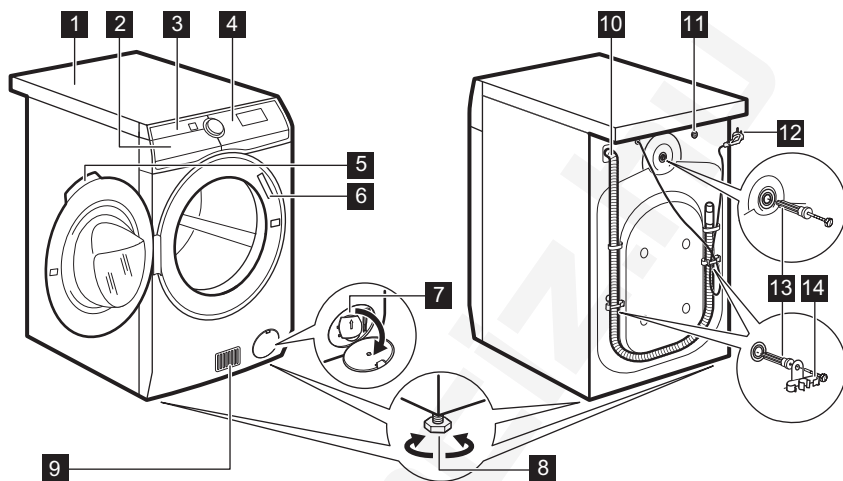

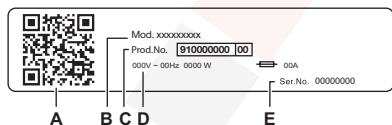

- | | |
|---|--------------------------------------|
| 1 Pracovná plocha | 9 Otvory na prúdenie vzduchu |
| 2 Dávkovač pracieho prostriedku | 10 Odtoková hadica |
| 3 Vzduchový filter (filtre) | 11 Prítokový vodovodný ventil |
| 4 Ovládací panel | 12 Napájací kábel |
| 5 Rukoväť dverok | 13 Prepravné skrutky |
| 6 Typový štítok | 14 Podpory hadice |
| 7 Filter vypúšťacieho čerpadla | |
| 8 Nôžky na vyrovnanie spotrebiča | |



Na typovom štítku sa uvádza:

- A. QR kód,
- B. Názov modelu
- C. Číslo výrobu
- D. Elektrické parametre
- E. Sériové číslo

Naskenujte **QR kód** na spotrebiči, aby ste zaregistrovali svoj výrobok a získali z neho maximum.

-  Získajte prístup k údajom o spotrebiči, dokumentácii a článkom o používaní najlepších funkcií (návod na používanie je k dispozícii aj na stránke aeg.com/manuals)
-  Získajte informácie o používaní, riešení problémov, servise a opravách (dostupné aj na stránke aeg.com/support)
-  Kúpte si príslušenstvo, spotrebný materiál a originálne náhradné diely (dostupné aj na stránke aeg.com/shop)

4. TECHNICKÉ ÚDAJE

Rozmer	Šírka/výška/celková hĺbka	59.7 cm /87.0 cm /66.0 cm
Elektrické zapojenie	Napätie Celkový výkon Poistka Frekvencia	230 V 2 100 W 10 A 50 Hz
Úroveň ochrany pred vstupom pevných častíc a vlhkosti zabezpečená ochranným krytom, okrem nízkonapäťových zariadení bez ochrany pred vlhkosťou		IPX4
Prívod vody ¹⁾		Studená voda
Tlak prívodu vody	Minimálny Maximálny	0,5 bar (0,05 MPa) 10 bar (1,0 MPa)
Okolité teplota	Minimálny Maximálny	5 °C 35 °C
Maximálna náplň na pranie	Bavlna Syntetika Vlna	9.0 kg 4.0 kg 1.5 kg
Maximálna náplň na sušenie	Bavlna Syntetika Vlna	6 kg 4 kg 1 kg

Tento výrobok obsahuje HFC – R134a/GWP1430 0,14 kg hermeticky uzavretého fluórovaného plynu.

¹⁾ Prívodnú hadicu pripojte k vodovodnému kohútiku so 3/4" závitom.

5. INŠTALÁCIA

VAROVANIE!

Pozrite si kapitoly ohľadne bezpečnosti.

5.1 Vybalenie

VAROVANIE!

Pred inštaláciou spotrebiča odstráňte všetky obaly a prepravné skrutky.

VAROVANIE!

Pred pokračovaním si prečítajte všetky pokyny na inštaláciu.

VAROVANIE!

Po položení spotrebiča na zadnú stranu **počkajte pred jeho použitím približne 6 hodín**. Tento čas je potrebný na to, aby kompresor mohol fungovať správne.

VAROVANIE!

Používajte rukavice.

1. Odstráňte vonkajší obal. Ak je treba, použite rezák.

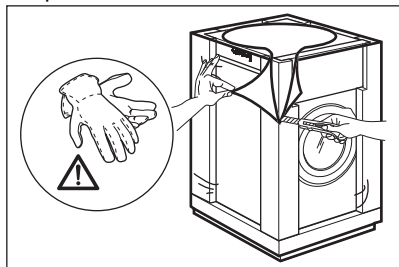

2. Odstráňte kartónový vrchný kryt a ostatné obalové materiály.

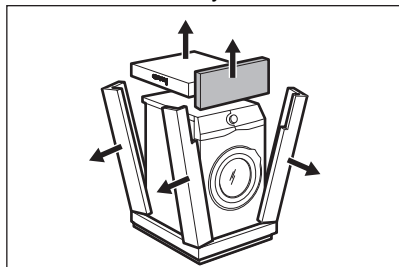

3. Odstráňte vnútornú fóliu.

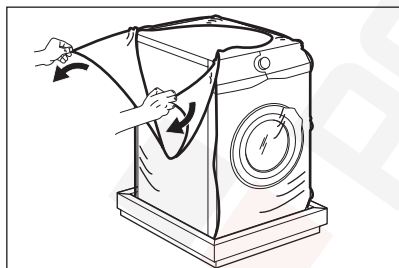

4. Otvorte dverka, odstráňte tesnenie dverok a všetky položky z bubna.

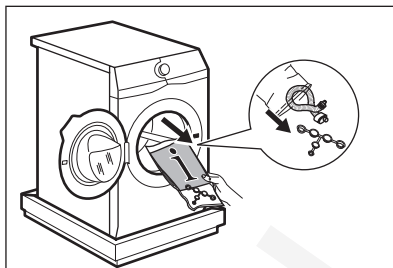

5. Opatrne položte spotrebič na jeho zadnú stranu.
6. Predný obalový prvok položte na podlahu ako podložku pod spotrebič.



Dbajte na to, aby ste nepoškodili hadice.

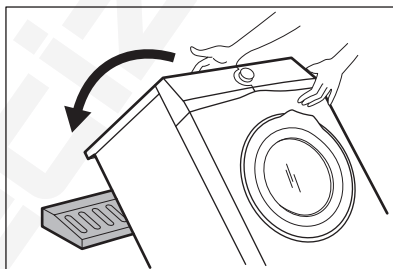

7. Zo dna odstráňte ochranu.

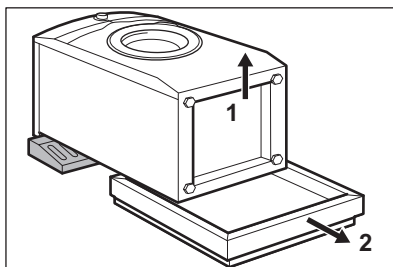

8. Spotrebič potiahnite nahor vo zvislej polohe.

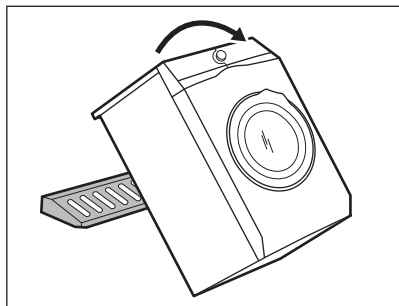

9. Vyberte napájací kábel a odtokovú hadicu z držiakov na hadice.



Môže dôjsť k vytečeniu vody z odtokovej hadice. Je to spôsobené použitím vody pri testovaní spotrebičov v továrni.

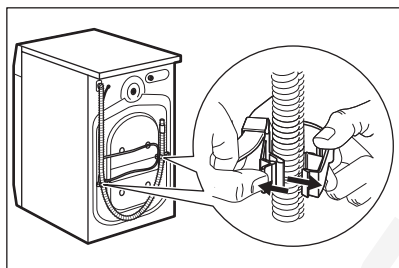

10. Odstráňte tri skrutky.

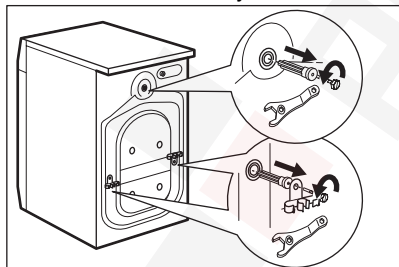

11. Vytiahnite plastové vymedzovacie vložky.

12. Do otvorov založte plastové kryty, ktoré nájdete v sáčku s návodom na použitie.

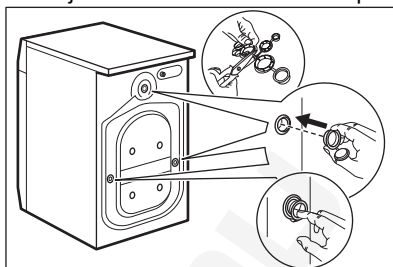

Odporúčame, aby ste si obaly a prepravné skrutky odložili pre prípady, keď budete spotrebič premiestňovať.



Príslušenstvo dodané so spotrebičom sa môže líšiť v závislosti od modelu.

5.2 Inštalácia pod pracovnú dosku

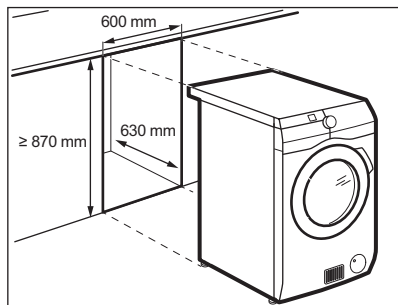

Spotrebič môžete namontovať ako voľne stojaci spotrebič alebo pod kuchynskú dosku do výklenku s dostatočným priestorom (pozrite si obrázok).

⚠ UPOZORNENIE!

Neinštalujte spotrebič do uzatvoreného priestoru!
Uistite sa, že popod nábytok prúdi vzduch.

⚠ UPOZORNENIE!

Aby bola zabezpečená voľná cirkulácia vzduchu pod spotrebičom, neprievňujte zvukové bariéry (ak sú k dispozícii).

5.3 Umiestnenie a vyrovnanie do vodorovnej polohy

1. Spotrebič nainštalujte na rovnú a tvrdú podlahu.



Uistite sa, že koberec neblokuje prúdenie vzduchu pod spotrebičom.
Dbajte, aby sa spotrebič nedotýkal steny ani iných spotrebičov.

2. Vodorovnú polohu nastavíte uvoľnením alebo utiahnutím nožičiek.



VAROVANIE!

Spotrebič nevyrovnávajte do vodorovnej polohy podložením nožičiek kartónom, drevom a pod.

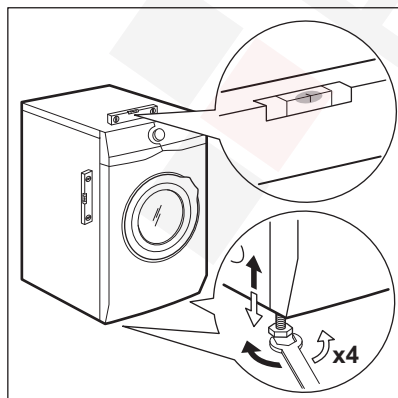

Spotrebič musí byť stabilný vo vodorovnej polohe.



Správnym vyrovnaním spotrebiča do vodorovnej polohy predídete vibráciám, hluku a pohybu spotrebiča počas prevádzky.

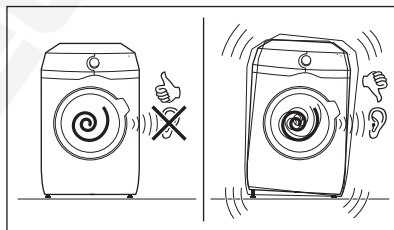

5.4 Prívodná hadica

1. V prípade potreby pripojte prívodnú hadicu na vodu k zadnej strane spotrebiča. Zvyčajne je už nainštalovaná

vo výrobe.

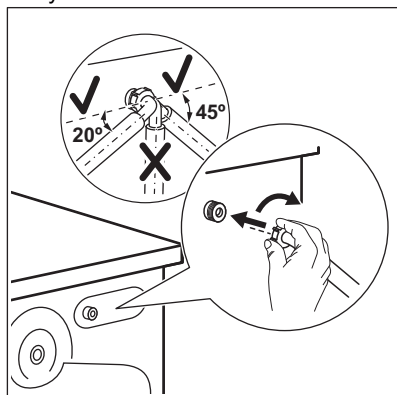

2. Umiestnite ho doľava alebo doprava, v závislosti od polohy kohútika. Uistite sa, že prívodná hadica nie je vo vertikálnej polohe.
3. V prípade potreby, uvoľnite kruhovú maticu a nastavte správnu polohu
4. Prívodnú hadicu pripojte k vodovodnému kohútiku so studenou vodou s 3/4" závitom.

VAROVANIE!

Na zníženie bočnej sily zachovajte pod pripojením kohútika minimálne 200 mm rovný úsek hadice

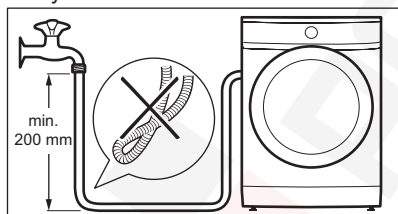

Niektoré modely môžu obsahovať prívodnú hadicu so zariadením na zastavenie vody. Zabraňuje prípadným únikom z hadice v dôsledku jej prirodzeného starnutia. Časť v okienku zobrazuje túto poruchu. Ak k tomu dôjde, zatvorte vodovodný kohútik a požiadajte autorizované servisné stredisko o informácie o výmene hadice.

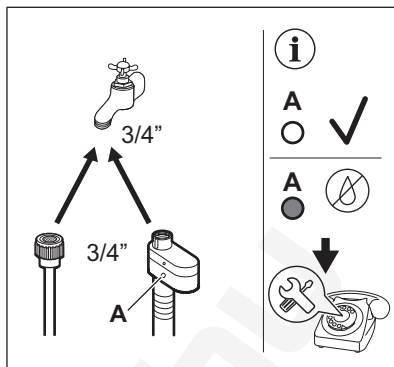

VAROVANIE!

Prívodná voda nesmie prekročiť 25 °C.

UPOZORNENIE!

Uistite sa, že zo spojení neuniká voda.



Ak je prívodná hadica príliš krátka, nepoužívajte predlžovaciu hadicu. Obráťte sa na servisné stredisko a požiadajte o informácie o výmene prívodnej hadice.

5.5 Zariadenie proti vytopeniu

Prívodná hadica obsahuje zariadenie proti vytopeniu. Toto zariadenie zabraňuje úniku vody z hadice v dôsledku prirodzeného starnutia.

Červená farba v okienku «A» upozorňuje na túto chybu.

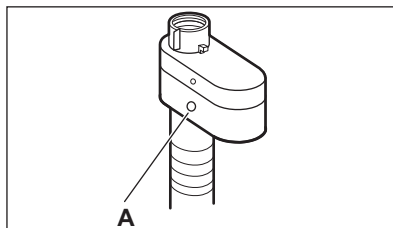

V takom prípade zatvorte vodovodný ventil a obráťte sa na autorizované servisné stredisko a požiadajte o výmenu hadice.

5.6 Vypúšťanie vody

Odtokovú hadicu treba umiestniť priamo do odtokového potrubia vo výške aspoň 60 cm a najviac 100 cm.



Odtokovú hadicu môžete predĺžiť do dĺžky najviac 400 cm. Ak potrebujete kúpiť inú odtokovú hadicu, prípadne ju chcete predĺžiť, obráťte na autorizované servisné stredisko.

Odtokovú hadicu je možné pripojiť viacerými spôsobmi:

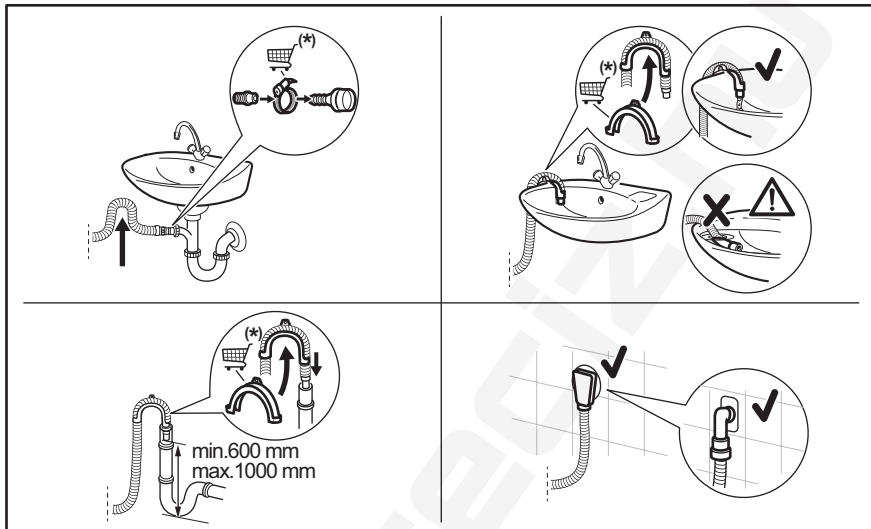

(*) Vyhradzujeme si právo na zmeny bez predchádzajúceho upozornenia.

- Odtokovú hadicu pripojte k prípojke sifónu a utiahnite svorkou.
- Hadicu umiestnite priamo do zabudovanej odtokovej rúrky v stene miestnosti a prichyťte ju svorkou.
- Bez plastového držiaka hadice, do sifónu umývadla – odtokovú hadicu pripojte k prípojke sifónu a utiahnite svorkou.
- Na stúpacie potrubie s vetracím otvorom – vložte odtokovú hadicu priamo do odtokovej rúrky.
- Odtoková hadica sa môže ohnúť v tvare U a položiť okolo plastového držiaka. Na hrane umývadla – upevnite držiak o vodovodný kohútik alebo na stenu.



Uistite sa, že odtoková hadica vytvára slučku, aby sa nečistoty z umývadla nedostali do spotrebiča.



Uistite sa, že plastový držiak sa počas vypúšťania spotrebiča nehýbe a že koniec odtokovej hadice nie je ponorený vo vode. Môže dôjsť k návratu špinavej vody do spotrebiča. Kúpte si príslušenstvo od autorizovaného dodávateľa.



Koniec odtokovej hadice musí byť vždy odvetraný, t. j. vnútorný priemer odtokovej rúrky (min. 38 mm – min. 1,5") musí byť väčší ako vonkajší priemer odtokovej hadice.

5.7 Zapojenie do elektrickej siete

Na konci inštalácie môžete pripojiť sieťovú zástrčku do sieťovej zásuvky.

Parametre napájania a elektrickej siete sú uvedené na typovom štítku a v kapitole „Technické údaje“. Ubezpečte sa, že požadované parametre zodpovedajú parametrom domácej elektrickej siete.

Uistite sa, že elektrická sieť v domácnosti vydrží maximálne požadované zaťaženie, pričom berte do úvahy aj iné spotrebiče, ktoré sa môžu používať.

Spotrebič pripojte k uzemnenej zásuvke.

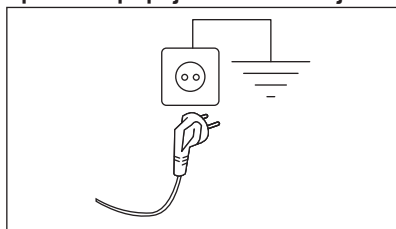

Prívodný elektrický kábel musí byť ľahko prístupný aj po inštalácii spotrebiča.

Ak máte nejaké otázky ohľadne elektrického zapojenia a inštalácie spotrebiča, obráťte sa na autorizované servisné stredisko.



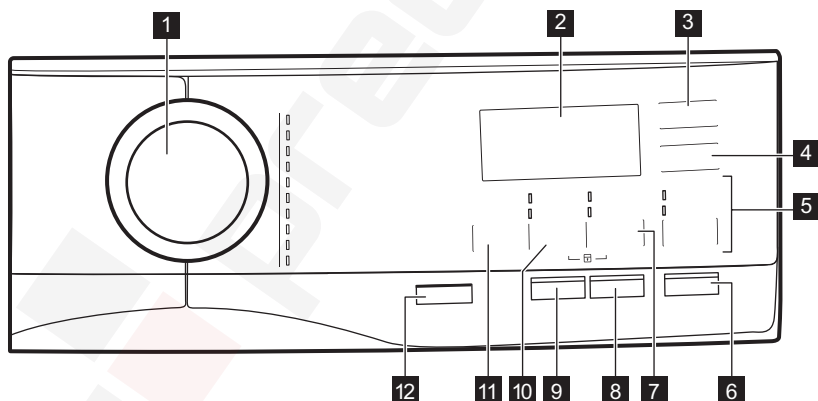

Výrobca neprijíma žiadnu zodpovednosť za škody alebo zranenia spôsobené nedodržaním hore uvedených bezpečnostných opatrení.

6. OVLÁDACÍ PANEL

6.1 Popis ovládacieho panela



- | | |
|---|---|
| <p>1 Volič programu</p> <p>2 Displej</p> <p>3 Time Dry dotykové tlačidlo</p> <p>4 Auto Dry dotykové tlačidlo</p> <p>5 MODE dotykové tlačidlo a</p> <ul style="list-style-type: none"> • Wash režim • Dry režim | <p>6 Start / Pause dotykové tlačidlo</p> <p>7 Option dotykové tlačidlo, 3s trvalá voliteľná funkcia extra oplachovania a</p> <ul style="list-style-type: none"> • Stains voliteľná funkcia • Prewash voliteľná funkcia <p>8 Delay Start dotykové tlačidlo</p> <p>9 Quick dotykové tlačidlo</p> |
|---|---|









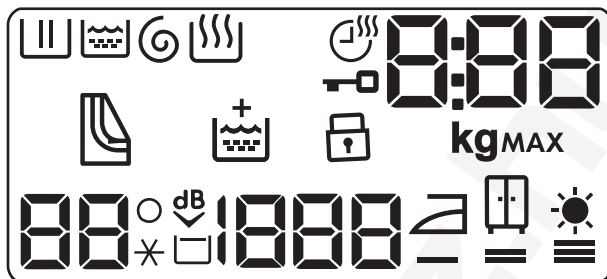





- 10** Dotykové tlačidlo  Spin, voliteľná funkcia detskej poistky  3s a
-  Drain Only voliteľná funkcia
 -  Spin Only voliteľná funkcia

11  Temperature dotykové tlačidlo

12  On/Off stlačte tlačidlo

6.2 Displej



	Ukazovateľ fázy prania: bliká počas fázy predpierania a prania.		Ukazovateľ detskej bezpečnostnej poistky.
	Ukazovateľ fázy plákania. Bliká počas fázy plákania.		Ukazovateľ teploty. Ukazovateľ _ _ * sa zobrazí, keď je nastavené pranie v studenej vode.
	Ukazovateľ fázy odstreďovania a vypúšťania vody. Bliká počas fázy odstreďovania a vypúšťania vody.		Ukazovateľ funkcie Extra tichý.
	Trvalá funkcia extra oplachovania.		Ukazovateľ funkcie Plákание stop.
	Ukazovateľ fázy sušenia.		Ukazovateľ rýchlosti odstreďovania.
	Ukazovateľ času sušenia.		Ukazovateľ Suchá na žehlenie.
	Ukazovateľ zablokovaných dvierok.		Ukazovateľ Extra sušenie.
MAX	Ukazovateľ maximálneho množstva bielizne. Bliká, keď veľkosť náplne presiahne maximálne stanovené množstvo pre zvolený program. Ak spustíte program s preťaženým bubnom, na konci programu bude blikat' aj MAX .		Ukazovateľ Suchá na uloženie.

Digitálny ukazovateľ môže zobrazovať:

- Trvanie programu (napr. 2:40, fáza prania alebo sušenia).
- Čas odkladu (napr. 30' alebo 2h).
- Koniec cyklu (□).
- Kód upozornenia (napr. E20).
- Ukazovateľ maximálneho množstva (8.88). Hodnota sa zobrazí tri sekundy po výbere programu, striedavo s trvaním cyklu. Ikona **kg** bliká počas zisťovania množstva dávky bielizne (pozri časť o zisťovaní množstva dávky „PROSENSE“).

8:88



Ukazovateľ čistenia vzduchových filtrov.

7. VOLIČ A TLAČIDLÁ

7.1 On/Off ⓘ

Stlačenie tohto tlačidla na niekoľko sekúnd umožní zapnúť alebo vypnúť spotrebič. Keď sa spotrebič zapína alebo vypína, zaznejú dva rozdielne tóny.

Keďže funkcia pohotovostného režimu automaticky vypne spotrebič, aby sa v niektorých prípadoch znížila spotreba energie, budete musieť znovu zapnúť spotrebič.



Predvolený program pri zapnutí spotrebiča je vždy program Eco 40-60.

Podrobnejšie informácie nájdete v odseku o pohotovostnom režime v kapitole Každodenné používanie.

7.2 Úvod



Voliteľné funkcie/funkcie nie sú voliteľné so všetkými pracími programami. Skontrolujte kompatibilitu medzi voliteľnými funkciami/funkciami a pracími programami v „Tabuľke programov“.

Voliteľná funkcia/funkcia môže vylúčiť inú. V takomto prípade vám spotrebič neumožní nastaviť nekompatibilné voliteľné funkcie/funkcie.

Dbajte na to, aby boli obrazovka a dotykové tlačidlá vždy čisté a suché.

7.3 Temperature ⚡

Po výbere pracovného programu spotrebič automaticky navrhne pôvodné nastavenie teploty.

Opakovane stlačte tlačidlo, až kým sa na displeji nezobrazí požadovaná teplota.

Keď sa na displeji zobrazia ukazovatele ✖ a – –, spotrebič nezohrieva vodu.

7.4 Spin ⌚

Po nastavení programu spotrebič automaticky zvolí pôvodné nastavenie povolenej rýchlosti odstreďovania.

Opakovaným stláčaním tohto tlačidla:

- **Zmenu rýchlosti odstreďovania.**



Displej zobrazí iba rýchlosti odstreďovania dostupné pre nastavený program.

- **Zapnite voliteľnú funkciu Plákanie stop .**

Záverečné odstreďovanie neprebehne. Voda z posledného oplachovania sa nevypustí, aby sa predišlo pokrčeniu bielizne. Prací program sa skončí s vodou v bubne.

Na displeji sa zobrazí ukazovateľ □. Dvierka zostanú zablokované a bubon sa pravidelne otáča, aby sa znížilo pokrčenie.

Na odomknutie dverí musíte vypustiť vodu.

Ak sa dotknete tlačidla Start / Pause, spotrebič vykoná fázu odstreďovania a vypustí vodu.



Spotrebič vypustí vodu automaticky približne po 18 hodinách.

- **Zapnite voliteľnú funkciu Extra tichý.** Priebežná a záverečná fáza odstreďovania budú zrušené a program skončí s vodou v bubne. To pomôže znížiť pokrčenie.

Na displeji sa zobrazí ukazovateľ .

Dvere zostanú uzamknuté. Bubon sa bude pravidelne otáčať, aby obmedzil krčenie bielizne. Na odomknutie dverí musíte vypustiť vodu.

Pretože je program veľmi tichý, je vhodný pre použitie v noci, keď sú dostupné lacnejšie tarify elektrickej energie. Pri niektorých programoch sa oplachovanie vykonáva s väčším množstvom vody. Ak sa dotknete tlačidla Start / Pause, spotrebič vykoná iba fázu vypúšťania.



Spotrebič vypustí vodu automaticky približne po 18 hodinách.

- **Zapnutie voliteľnej funkcie Iba vypúšťanie (preskočenie fáz prania, plákania a odstreďovania):** Drain Only. Spotrebič vykoná iba fázu vypúšťania zvoleného pracieho programu. Na displeji sa zobrazí ukazovateľ (studená) a ukazovateľ (bez odstreďovania) a ukazovateľ .
- **Zapnite voliteľnú funkciu Iba odstreďovanie (Preskočenie fáz prania a plákania):** Spin Only.



Pred nastavením tejto voliteľnej funkcie vyberte vhodný prací program pre odevy. Spotrebič vykoná v rámci starostlivosti o odevy najvhodnejší cyklus odstreďovania (napr. pri syntetických odevoch najprv vyberte prací program Synthetics a potom voliteľnú funkciu Spin Only).

Spotrebič vykoná iba fázu odstreďovania zvoleného pracieho programu.

Na displeji sa zobrazí ukazovateľ (studená), ukazovateľ fázy a rýchlosť odstreďovania.

7.5 Option

Opakovaným stlačením tlačidla zapnete jednu z dvoch voliteľných funkcií.

Na displeji sa zobrazí príslušný ukazovateľ.

- **Stains**
Zvolením tejto funkcie pridáte k programu fázu proti škvrnám, aby sa silne znečistená bielizeň alebo bielizeň so škvrnami ošetrila odstraňovačom škvŕn. Do priehradky pridajte odstraňovač škvŕn. Odstraňovač škvŕn bude pridaný v príslušnej fáze pracieho programu.



Táto voliteľná funkcia nie je k dispozícii pri teplotách nižších ako 40 °C.

- **Prewash**
Ak zvolíte túto voliteľnú funkciu, pridá sa k cyklu fáza predpierania pri 30 °C pred fázou prania. Táto voliteľná funkcia sa odporúča pre silne znečistenú bielizeň, predovšetkým s obsahom piesku, prachu, blata a iných pevných častíc.



Voliteľné funkcie môžu predĺžiť trvanie programu.



Tieto dve voliteľné funkcie nie je možné nastaviť súčasne.

7.6 Delay Start

S touto voliteľnou funkciou môžete odložiť štart programu na vhodnejší čas.

Opakovane stlačte tlačidlo a nastavte požadované odloženie. Čas sa postupne zvyšuje po 30 minútach až na 90 minút a z 2 hodín až na 20 hodín.

Po spustení cyklu pomocou tlačidla Start / Pause  sa na displeji zobrazí zvolený čas odloženého štartu a spotrebič začne odpočítavanie.

7.7 Quick

Pomocou tejto voliteľnej funkcie môžete skrátiť trvanie programu.

- Ak je bielizeň bežne alebo mierne znečistená, odporúča sa skrátiť prací program. **Jedným** dotykom tohto tlačidla skráťte trvanie.
- V prípade menšej náplne **dvojším** dotykom tohto tlačidla nastavíte program Extra rýchly.

Na displeji sa náležite upraví trvanie programu.

Keď je nastavené toto tlačidlo, svieti LED kontrolka nad tlačidlom.



Táto voliteľná funkcia sa môže použiť aj na skrátenie trvania parného programu.

7.8 Time Dry

V rámci programu, ktorý ponúka túto možnosť, je možné dotykom tohto tlačidla nastaviť čas, ktorý vyhovuje bielizni, ktorú chcete vysušiť (pozrite si tabuľku „Časové sušenie“). Na displeji sa zobrazí nastavená hodnota.

Každým dotknutím sa tohto tlačidla sa hodnota zvýši o 5 minút.











Nemôžete nastaviť všetky časové hodnoty na všetky druhy tkaniny.

7.9 Auto Dry

Dotykom tohto tlačidla nastavíte jednu z 3 automatických úrovní sušenia navrhovaných spotrebičom.

Na displeji sa rozsvieti príslušný ukazovateľ vysušenia:





-  =  =  **Suchá na žehlenie:** bielizeň pripravená na žehlenie.
-  =  =  **Suchá na uloženie:** bielizeň pripravená na uloženie do skrine.
-  =  =  **Extra sušenie:** bielizeň pripravená na úplné vysušenie.



Všetky automatické úrovne nie je možné nastaviť pre každý typ tkaniny.

7.10 MODE

Vďaka tomuto tlačidlu môže cyklus vykonať:



- **Iba pranie** : Svieti ukazovateľ Wash.
- **Pranie a sušenie**  : Ukazovatele Wash a Dry svietia.
- **Iba sušenie** : Svieti ukazovateľ Dry.





7.11 Start / Pause

Stlačte tlačidlo Start / Pause  na spustenie, pozastavenie spotrebiča alebo prerušenie spusteného programu.

8. PROGRAMY

8.1 Tabuľka programov

Program Predvolená teplota Teplotný rozsah	Referenčná rýchlosť od- stred'ovania Rozsah rých- losti odstred- 'ovania	Maximál- na hmot- nosť ná- plne	Popis programu
Eco 40-60 (režim Iba pranie) 40 °C ¹⁾	1400 ot./min 1400 ot./min – 400 ot./min	9.0 kg	
Eco 40-60 + Úroveň Suché na uloženie (režim prania a sušenia Wash&Dry) 40 °C ²⁾	1400 ot./min 1400 ot./min – 1000 ot./min	6 kg	Biela a farebná bavlna. Bežne, veľmi a mierne zašpinená bielizeň.
Eco 40-60 + úroveň Suché na uloženie (režim Iba sušenie)	-	6 kg	Biela bavlna a farebne stála bavlna.
Cottons 40 °C 95 °C – studená voda	1400 ot./min 1400 ot./min – 400 ot./min	9.0 kg	Biela a farebná bavlna. Bežne, veľmi a mierne zašpinená bielizeň.
Synthetics 30 °C 60 °C – studená voda	1200 ot./min 1200 ot./min – 400 ot./min	4.0 kg	Syntetické alebo zmesové tkaniny. Bežne zašpinená bielizeň.
NonStop 3h/3kg 30 °C 40 °C – 30 °C	1200 ot./min	3.0 kg	Zmesové tkaniny (bavlna a syntetika). Kompletný program na vypranie a vysušenie až 3 kg bielizne na jeden šup. Trvá to iba 3 hodiny. Na displeji sa zobrazí aj ukazovateľ  .
Delicates 30 °C 40 °C – studená voda	1200 ot./min 1200 ot./min – 400 ot./min	2.0 kg	Jemné tkaniny ako akryl, viskóza a zmesové tkaniny, ktoré si vyžadujú šetrné pranie. Bežne a mierne zašpinená bielizeň.
 Silk 30 °C	1000 ot./min 1000 ot./min – 400 ot./min	0.5 kg	Hodváb určený na pranie v práčke a rukách a iné jemné tkaniny. Pohyby bubna sú také mierne, že môžete prať dokonca aj veľmi jemnú bielizeň. Spustíte celý cyklus prania a sušenia, aby ste eliminovali pokrčenie.

Program Predvolená teplota Teplotný rozsah	Referenčná rýchlosť od- stred'ovania Rozsah rých- losti odstře- d'ovania	Maximál- na hmot- nosť ná- plne	Popis programu
 Wool/Handwash 40 °C 40 °C – studená voda	1200 ot./min 1200 ot./min – 400 ot./min	1.5 kg	Vlna vhodná na pranie v práčke, vlna určená na ručné pranie a ďalšie tkaniny s označením ručného prania³⁾.
 Outdoor 30 °C 40 °C – studená voda	1200 ot./min 1200 ot./min – 400 ot./min	2.0 kg	<div data-bbox="599 414 1024 542" style="border: 1px solid black; padding: 5px;">  <p>Nepoužívajte aviváž a uistite sa, že v dávkovači pracieho prostriedku nie sú žiadne jej zvyšky.</p> </div> <p>Outdoorové oblečenie, technické, športové látky, nepremokavé a priedušné bundy, odolné bundy s odnímateľnou flísovou alebo vnútornou izolačnou vrstvou.</p> <div data-bbox="599 646 1024 853" style="border: 1px solid black; padding: 5px;">  <p>Pri kombinovanom programe prania a sušenia dochádza vo fáze sušenia aj k obnove hydrofóbnych vlastností. Uistite sa, že na štítku starostlivosti o odev je povolené sušenie v sušičke.</p> </div>
 Steam	-	1.0 kg	<p>Parné programy⁴⁾</p> <p>Paru môžete použiť na suchú, vypranú alebo jedenkrát nosenú bielizeň. Tieto programy dokážu redukovať pokrčenie a zápach a zmäkčiť bielizeň.</p> <p>Nepoužívajte žiaden prací prostriedok. V prípade potreby odstráňte škvrny umytím alebo lokálnym čistením.</p> <p>Parný program nevykonáva hygienický cyklus.</p> <p>Parný program nenastavujte pri nasledujúcich druhoch bielizne:</p> <ul style="list-style-type: none"> • Bielizeň určenú na pranie pri teplote nižšej ako 40 °C. • Bielizeň, ktorá nemá na štítku uvedené, že je vhodná na sušenie v sušičke. • Bielizeň určená na chemické čistenie.

Program Predvolená teplota Teplotný rozsah	Referenčná rýchlosť od- stredovania Rozsah rých- losti odstre- dovania	Maximál- na hmot- nosť ná- plne	Popis programu
Rinse	1400 ot./min 1400 ot./min – 400 ot./min	9.0 kg	Na plákanie a odstredovanie bielizne. Všetky tkaniny okrem vlnenej a veľmi jemnej bielizne. Rýchlosť odstredovania znížte podľa druhu bielizne.

1) Podľa nariadenia Komisie EÚ 2019/2023 a ukrajinského dekrétu 834/2023. Tento program pri predvolenej teplote a rýchlosti odstredovania v režime prania s menovitou kapacitou 9.0 kg vyperie bežne zašpinenú bavlnenú bielizeň, ktorá sa zvyčajne perie pri 40 °C alebo 60 °C, spolu v jednom cykle.



Bližšie informácie o dosiahnutej teplote bielizne, trvaní programu a ďalšie údaje nájdete v kapitole „Hodnoty spotreby“.

Najúčinnnejšie programy z hľadiska spotreby energie sú zvyčajne dlhšie cykly pri nižších teplotách.

2) Podľa nariadenia Komisie EÚ 2019/2023 a ukrajinského dekrétu 834/2023. Tento program pri predvolenej teplote a rýchlosti odstredovania, v režime prania a sušenia, s menovitou kapacitou 6 kg a s úrovňou vysušenia Suchá na uloženie, predstavuje cyklus prania a sušenia a vyperie bežne zašpinenú bavlnenú bielizeň, ktorá sa zvyčajne perie pri 40 °C alebo 60 °C, spolu v jednom cykle a po fáze sušenia je možné bielizeň odložiť do skrine.

3) Počas tohto cyklu sa bubon otáča pomaly, čím zaistí jemné pranie. Môže sa zdať, že sa bubon neotáča alebo že sa neotáča správne, ale pre tento program to je normálne.

4) Ak nastavíte parný program na vysušenie bielizeň, na konci cyklu môže byť bielizeň vlhká. Je vhodné vystaviť bielizeň čerstvému vzduchu na približne 10 minút, aby sa vlhkosť vyvetrala. Po ukončení programu urýchlene vyberte bielizeň z bubna. Po parnom cykle bude možno potrebné bielizeň vyžehliť, ale s menšou námahou.

Kompatibilita možností programu

Program	Eco 40-60	Cottons	Synthetics	NonStop 3h/3kg	Delicates	Silk	Wool/Handwash	Outdoor	Steam	Rinse
Voliteľné funkcie										
Spin	■	■	■		■	■	■	■		■
	■	■	■		■		■	■		■
dB		■	■		■					
Drain Only		■	■		■	■	■	■		

Program	Eco 40-60	Cottons	Synthetics	NonStop 3h/3kg	Delicates	Silk	Wool/Handwash	Outdoor	Steam	Rinse
Voliteľné funkcie										



Spin Only¹⁾

■ ■ ■ ■ ■ ■ ■ ■ ■ ■



Extra Rinse

■ ■ ■ ■ ■ ■ ■ ■ ■ ■



Prewash²⁾

■ ■



Stains³⁾

■ ■



Delay Start

■ ■ ■ ■ ■ ■ ■ ■ ■ ■



Quick⁴⁾

■ ■ ■ ■ ■ ■ ■ ■ ■ ■



Time Dry

■ ■ ■ ■ ■ ■ ■ ■ ■ ■



Auto Dry

■⁵⁾ ■

1) Pred nastavením tejto voliteľnej funkcie vyberte vhodný prací program pre odevy. Spotrebič vykoná v rámci starostlivosti o odevy najvhodnejší cyklus odstredovania (napr. pri syntetických odevoch najprv vyberte prací program Synthetics a potom voliteľnú funkciu Spin Only).

2) Prewash a Stains sa nedajú nastaviť súčasne.

3) Táto voliteľná funkcia nie je k dispozícii pri teplotách nižších ako 40 °C.

4) Ak nastavíte najkratšie trvanie, odporúčame, aby ste znížili množstvo náplne. V spotrebiči je možné prať aj celú náplň bielizne, ale účinnosť prania môže byť nižšia.

5) Stupeň Vysušenia na žehlenie nie je dostupný s týmto programom.

Vhodné pracie prostriedky pre každý program

Program	Univerzálny prášok ¹⁾	Tekutý univerzálny	Tekutý na farebnú bielizeň	Jemná bielizeň, vlna	Špeciálny
Eco 40-60	▲	▲	▲	--	--

Program	Univerzálny prášok ¹⁾	Tekutý univerzálny	Tekutý na farebnú bielizeň	Jemná bielizeň, vlna	Špeciálny
Cottons	▲	▲	▲	--	--
Synthetics	▲	▲	▲	--	--
NonStop 3h/3kg	--	▲	▲	--	--
Delicates	--	--	--	▲	▲
Silk	--	--	--	▲	▲
Wool/Handwash	--	--	--	▲	▲
Outdoor	--	--	--	▲	▲

1) Pri teplote nad 60 °C sa odporúča používanie práškoveho pracieho prostriedku.

▲ = Odporúčané

-- = Neodporúčané

8.2 Woolmark Premium Wool Care - Modrá



- Cyklus prania vlny tohto zariadenia bol testovaný a schválený spoločnosťou The Woolmark Company na pranie vlnených odevov označených symbolom „ručné pranie“ za predpokladu, že odevy sa perú v súlade s pokynmi uvedenými na štítku odevov a pokynmi výrobcu tejto práčky. M1230.
- Cyklus sušenia vlny tohto spotrebiča bol testovaný a schválený spoločnosťou The Woolmark Company. Cyklus je vhodný na sušenie vlnených odevov označených symbolom „ručné pranie“ za predpokladu, že odevy boli vyprané cyklom ručného prania, ktorý schválila spoločnosť Woolmark, a vysušené podľa pokynov výrobcu tejto práčky. M1399.

8.3 Automatické sušenie



Počiatkové doby cyklu pre programy s voliteľnou funkciou Auto Dry sú iba odhadované, skutočný čas sušenia sa môže mierne líšiť od zobrazeného času.

Úroveň sušenia



Extra suché



Na froté tkaniny

Druh tkaniny

Bavlna a ľan
(župany, osušky a pod.)



Náplň

do 6 kg

Úroveň sušenia	Druh tkaniny	Náplň
 — = ≡ Suché na uloženie Bielizeň určená na uloženie	Bavlna a ľan (župany, osušky a pod.)	do 6 kg
	Syntetika a zmesové tkaniny (pulóvre, blúzky, spodná bielizeň, domáce konfekcie a posteľná bielizeň)	do 4 kg
	Jemné tkaniny (akryl, viskóza a jemné zmesové tkaniny)	do 2 kg
	Vlna (vlnené pulóvre)	do 1 kg
	Outdoorové športové odevy (oblečenie na nosenie vonku, technické a športové tkaniny, nepremokavé a priedušné bundy resp. softšielové bundy)	do 2 kg
	Silk (hodvábne odevy a veľmi jemné tkaniny)	do 0.5 kg
 — = ≡ Suché na žehlenie Vhodné na žehlenie	Bavlna a ľan (plachty, obrusy, košeľe a pod.)	do 6 kg

8.4 Odporúčané nastavenia Time Dry

Úroveň sušenia	Druh tkaniny	Množstvo náplne (kg)	Rýchlosť odstreďovania (ot./min)	Odporúčané trvanie (minúty)
 — = ≡ Extra suché Na froté tkaniny	Bavlna a ľan (župany, osušky a pod.)	6	1600	280 - 300
		4	1600	170- 190
		2	1600	120 - 130
	Denim (džínsy, odolné odevy ako denimový pracovný odev)	4	1200	230 - 250
		2	1200	140 - 160

Úroveň sušenia	Druh tkaniny	Množstvo náplne (kg)	Rýchlosť odstreďovania (ot./min)	Odporúčané trvanie (minúty)
 Suché na uloženie Bielizeň určená na uloženie	Bavlna a ľan (župany, osušky a pod.)	6	1600	270 - 290
		4	1600	160 - 180
		2	1600	110 - 120
 Suché na žehlenie Vhodné na žehlenie	Syntetika a zmesové tkaniny (pulóvre, blúzky, spodná bielizeň, domáce konfekcie a posteľná bielizeň)	4	1200	170 - 190
		2	1200	100 - 120
	Jemná bielizeň (akryl, viskóza a jemné zmesové tkaniny)	2	1200	140 - 160
		1	1200	70 - 90
	Vlna (vlnené pulóvre)	1	1200	90 - 110
	Outdoorové športové odevy (oblečenie na nosenie vonku, technické a športové tkaniny, nepremokavé a priedušné bundy resp. softšielové bundy)	2	1200	140 - 160
1		1200	90 - 110	
Denim (denimové odevy, džínsy)	4	1200	220 - 240	
	2	1200	130 - 150	
Silk (hodvábne odevy a veľmi jemné tkaniny)	0.5	1000	60 - 80	
	down-jackets (jedna páperová bunda)	2	1200	140 - 160
sportswear (športové odevy zo zmesových tkanín)		1	1200	90 - 110
	Bavlna a ľan (plachty, obrusy, košeľa a pod.)	4	1200	120 - 140
2		1200	90 - 110	
 Suché na žehlenie Vhodné na žehlenie	Bavlna a ľan (plachty, obrusy, košeľa a pod.)	6	1600	160 - 180
		4	1600	100 - 120
		2	1600	50 - 60

9. PRED PRVÝM POUŽITÍM



Počas inštalácie alebo pred prvým použitím môžete spozorovať malé množstvo vody v spotrebiči. Ide o zvyškovú vodu, ktorá zostala v spotrebiči po úplnej funkčnej skúške v továrni, aby sa zabezpečilo, že bude spotrebič dodaný zákazníkovi v perfektnom stave a bez dôvodov k obavám.

1. Uistite sa, že všetky prepravné skrutky/ prvky boli zo spotrebiča odstránené.
2. Uistite sa, že je dostupná elektrická energia a vodovodný kohútik je otvorený.

3. Nalejte 2 litre vody do priehradky pracieho prostriedku s označením . Tento postup aktivuje odtokový systém.
4. Pridajte malé množstvo pracieho prostriedku do priehradky s označením .
5. Nastavte a spustite program pre bavlnu s najvyššou teplotou bez bielidla v bubne. Tým sa z bubna a nádrže odstránia všetky možné nečistoty.

10. NASTAVENIA

10.1 Detská poistka

Pomocou tejto voliteľnej funkcie môžete zabrániť deťom hrať sa s ovládacím panelom.

- Ak chcete **zapnúť/vypnúť** túto voliteľnú funkciu, stlačte tlačidlo Spin , kým sa ukazovateľ **nezapne/nevypne** na displeji.

Túto voliteľnú funkciu môžete zapnúť:

- Dotknutím sa tlačidla Start / Pause : všetky tlačidlá a volič programov sa deaktivujú (okrem tlačidla On/Off .
- Pred stlačením tlačidla Start / Pause : spotrebič nebude možné spustiť. Spotrebič ponechá výber tejto voliteľnej funkcie aktívny až dovtedy, kým ju nevypnete.

10.2 Zvukové signály

Na deaktivovanie zvukových signálov po skončení programu stlačte tlačidlo Stains/Prewash a tlačidlá Delay Start súčasne po dobu približne 3 sekúnd.



Zvukové signály zaznejú pri poruche spotrebiča.

10.3 Trvalé extra plákanie 3s

Pomocou tejto voliteľnej funkcie môžete natrvalo zapnúť funkciu Extra oplachovanie pre každý nový nastavený program.

Ak chcete **zapnúť/vypnúť** túto voliteľnú funkciu, stlačte a podržte tlačidlo Stains/Prewash na 3 sekundy, až kým sa ukazovateľ **nezapne/nevypne** na displeji.

Keď je zapnutá, spotrebič obnoví túto voliteľnú funkciu po vypnutí alebo zmene/resetovaní programu.



Táto voliteľná funkcia predlžuje trvanie programu.

11. KAŽDODENNÉ POUŽÍVANIE

VAROVANIE!

Pozrite si kapitoly ohľadne bezpečnosti.

11.1 Aktivácia spotrebiča

1. Pripojte sieťovú zástrčku do sieťovej zásuvky.
2. Otvorte vodovodný kohútik.
3. Na zapnutie spotrebiča podržte stlačené tlačidlo On/Off na niekoľko sekúnd. Ukazovateľ tlačidla Start / Pause začne blikať.

Volič programu je automaticky nastavený na predvolený program a svieti iba ukazovateľ Wash nad tlačidlom MODE.

Na displeji sa zobrazí maximálne naplnenie (na niekoľko sekúnd), predvolená teplota, predvolená rýchlosť odstredenia, ukazovatele fáz, ktoré tvoria program, a trvanie cyklu.

11.2 Plnenie bielizne

- Otvorte dvierka spotrebiča.
- Skôr ako bielizeň vložíte do spotrebiča, poriadne ju vytraste.
- Bielizeň vkladajte do bubna po jednom.

Uistite sa, že ste do bubna nevložili príliš veľa bielizne.

- Dvierka pevne zatvorte.

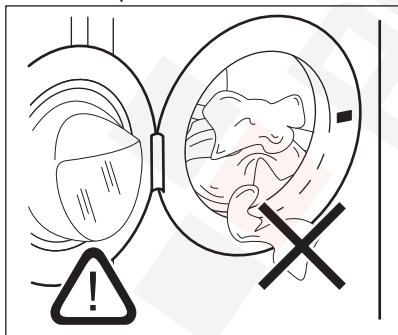



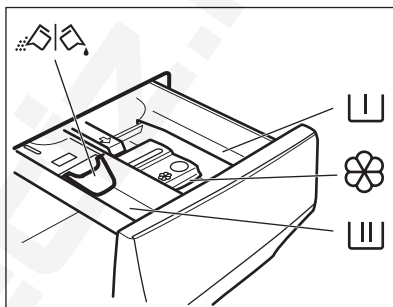

UPOZORNENIE!

- Uistite sa, že medzi tesnením a dvierkami nezostala zachytená bielizeň. Hrozí nebezpečenstvo úniku vody alebo poškodenia bielizne.
- Pranie bielizne silne znečistenej olejom alebo masných škvŕn alebo používanie parfumov môže poškodiť gumené časti spotrebiča.

11.3 Plnenie pracieho a prídavných prostriedkov



-  Priehradka fázy predpierania, programu namáčania alebo odstraňovača škvŕn.
-  Priehradka fázy prania.
-  Priehradka na tekuté prídavné prostriedky (aviváž, škrob).
- MAX** Maximálna úroveň množstva tekutých prídavných prostriedkov.
-  Klapka na práškový alebo tekutý prací prostriedok.



Vždy dodržte pokyny, ktoré nájdete na obaloch pracích prostriedkov, ale odporúčame vám, aby ste nepresiahli uvedenú maximálnu úroveň (**MAX**). Avšak toto množstvo zaručuje najlepšie výsledky prania.



Po pracom cykle odstráňte v prípade potreby všetky zvyšky pracieho prostriedku z dávkovača pracieho prostriedku.

11.4 Kontrola polohy klapky

1. Vytiahnite dávkovač pracieho prostriedku až na doraz.
2. Stlačením páčky nadol odstráňte dávkovač.
3. Ak chcete použiť práškový prací prostriedok, otočte klapku nahor.
4. Ak chcete použiť tekutý prací prostriedok, otočte klapku nadol.



Pri klapke v polohe NADOL:

- Nepoužívajte gélové ani husté tekuté pracie prostriedky.
- Nepoužívajte viac tekutého pracieho prostriedku ako je limit označený na klapke.
- Nenastavujte fázu predpierania.
- Nenastavujte funkciu odloženého štartu.

5. Odmerajte prací prostriedok a aviváž.
6. Opatrne zatvorte dávkovač pracieho prostriedku.

Uistite sa, že klapka pri zatvorení zásuvky nespôsobuje blokovanie.

11.5 Nastavenie programu

1. Volič programu nastavte na výber požadovaného programu prania. Príslušný ukazovateľ programu sa rozsvieti.

Ukazovateľ tlačidla Start / Pause bliká.

Na displeji sa zobrazí maximálna deklarovaná náplň programu (na niekoľko sekúnd), predvolená teplota, predvolená rýchlosť otáčok, ukazovatele pracích fáz (ak sú k dispozícii) a orientačné trvanie programu.

2. Ak chcete zmeniť teplotu a/alebo rýchlosť odstreďovania, stlačte príslušné tlačidlá.
3. V prípade potreby nastavte jednu alebo viacej voliteľných funkcií stlačením príslušných tlačidiel. Príslušný ukazovateľ

sa zobrazí na displeji a následne sa zmenia dané informácie.



Ak chcete iba prať, uistite sa, že nad tlačidlom MODE svieti iba ukazovateľ Wash.



Ak voľba **nie je možná**, nerozsvieti sa žiadny ukazovateľ a zaznie zvukový signál.

11.6 Spustenie programu

Dotykom tlačidla Start / Pause  spustíte program.

Príslušný ukazovateľ prestane blikat a zostane svietiť.

Program sa spustí a dvierka sú zablokované.

Na displeji sa zobrazí ukazovateľ .



Skôr ako spotrebič začne napúšťať vodu, môže sa na chvíľu spustiť odtokové čerpadlo.

11.7 Spustenie programu s posunutím štartu

1. Opakovane stlačte toto tlačidlo, kým sa na displeji nezobrazí požadovaný čas posunutého štartu. Ukazovateľ Delay Start sa rozsvieti.

2. Dotknite sa tlačidla Start / Pause . Spotrebič začne odpočítavať čas posunutého štartu.

Keď sa odpočítavanie skončí, program sa spustí.





Odhad programu ProSense začne na konci odpočítavania.

Zrušenie posunutého štartu po spustení odpočítavania



Ak chcete zrušiť posunutie štartu:

1. Dotykom tlačidla Start / Pause  prerušíte činnosť spotrebiča. Príslušný ukazovateľ bliká.

2. Stláčajte tlačidlo Delay Start , až kým displej nezobrazí .
3. Opätovným dotykom na tlačidlo Start / Pause  okamžite spustíte program.

Zmena posunutého štartu po spustení odpočítavania



Zmena posunutého štartu:

1. Dotykom tlačidla Start / Pause  prerušte činnosť spotrebiča. Príslušný ukazovateľ bliká.
2. Opakovane sa dotýkajte tlačidla Delay Start, kým sa na displeji nezobrazí požadovaný čas posunutého štartu.
3. Opätovným dotykom tlačidla Start / Pause  spustíte nové odpočítavanie.

11.8 Zistenie naplnenia ProSense System



Trvanie programu na displeji sa vzťahuje na **strednú/veľkú náplň**.

Po stlačení tlačidla Start / Pause  sa ukazovateľ maximálneho naplnenia vypne, ukazovateľ  bliká a funkcia ProSense System začne zisťovať dávku bielizne:

1. Spotrebič zaregistruje náplň počas prvých 30 sekúnd, ukazovateľ **kg** bliká. Oblasť s číslicami zobrazí  a bubon sa na chvíľu roztočí.
2. Po skončení zisťovania množstva náplne ukazovateľ **kg** prestane blikat'. Nastavené trvanie programu sa vhodne upraví a môže sa predĺžiť alebo skrátiť'. Po ďalších 30 sekundách začne do spotrebiča pritekať voda.

Po skončení zisťovania náplne, **v prípade preplnenia bubna**, bliká na displeji ukazovateľ **MAX**.

V takomto prípade je možné do ďalších 30 sekúnd pozastaviť spotrebič a odstrániť kusy oblečenia, ktoré sú navyše.

Po odstránení časti náplne stlačte tlačidlo Start / Pause  a znovu spustíte program. Fáza ProSense System sa môže zopakovať až trikrát (pozrite 1. bod).

Dôležité! Ak množstvo bielizne nezmeníte, prací program sa spustí aj napriek preplneniu. V takomto prípade nie je možné zaručiť najlepšie výsledky prania.



Asi po 20 minútach od spustenia programu sa môže trvanie programu opäť upraviť, a to v závislosti od schopnosti tkanín absorbovať vodu.



Zisťovanie ProSense System prebehne len pri kompletných pracích programoch (nie je zvolené preskočenie žiadnej fázy).





Funkcia ProSense System nie je dostupná pre všetky programy, ako napríklad Wool/Handwash, a programy s krátkymi cyklami a bez fázy prania.



11.9 Ukazovatele fázy programu

Keď sa program spustí, ukazovateľ spustenej fázy blikne a rozsvietenia sa iné ukazovatele fázy.

Napr. je spustená fáza prania alebo

predpierania:   

Po skončení fázy prestane príslušný ukazovateľ bliká a stále svieti. Začne blikat' ukazovateľ ďalšej fázy.

Napr. fáza plákania je spustená:   

Ak zvolíte parný program, rozsvieti sa ukazovateľ parnej fázy .

11.10 Prerušenie programu a zmena voliteľných funkcií

Pri spustenom programe môžete zmeniť **iba niektoré** voliteľné funkcie:



1. Dotknite sa tlačidla Start / Pause .

Príslušný ukazovateľ bliká.

2. Zmeňte voliteľné funkcie. Príslušne sa zmenia informácie uvedené na displeji.
3. Znova sa dotknite tlačidla Start / Pause .

Prací program bude pokračovať.

11.11 Zrušenie prebiehajúceho programu

1. Stlačením tlačidla On/Off  zrušíte program a vypnete spotrebič.
 2. Ďalším stlačením tlačidla On/Off  spotrebič zapnete.
- Teraz môžete nastaviť nový prací program.





Ak je už spustená fáza ProSense a voda už začala pritekať, nový program začne **bez opakovania fázy ProSense**. Voda a prací prostriedok sa nevypustia, aby sa predišlo plytvaniu. Na displeji sa zobrazí maximálne trvanie programu, pričom aktualizácia prebehne asi po 20 minútach po spustení nového programu.

11.12 Otvorenie dvierok – Pridanie odevov

Počas prebiehajúceho programu alebo odpočítavania posunutého štartu sú dvierka spotrebiča zablokované.



Dvierka sa nedajú otvoriť, ak je príliš vysoká teplota alebo hladina vody v bubne a/alebo sa bubon ešte otáča.

1. Dotknite sa tlačidla Start / Pause . Na displeji prestane svietiť príslušný ukazovateľ blokovania dvierok.
2. Otvorte dvierka spotrebiča. V prípade potreby pridajte alebo odoberte bielizeň.
3. Dvierka zatvorte a znova sa dotknite tlačidla Start / Pause . Program alebo odpočítavanie posunutého štartu bude ďalej pokračovať.
4. Dvierka môžete otvoriť po skončení programu alebo nastavte program/voliteľnú funkciu pre odstreďovanie/

vypúšťanie a potom stlačte tlačidlo Start / Pause .

11.13 Koniec programu

Keď program skončí, spotrebič sa automaticky zastaví. Zaznejú zvukové signály (ak sú zapnuté).

Na displeji budú svietiť všetky ukazovatele fáz prania a oblasť s časom zobrazí .

Ukazovateľ tlačidla Start / Pause  zhasne.

Dvierka sa odblokujú a ukazovateľ  zhasne.

V prípade preťaženého bubna bliká na konci programu **MAX**.

1. Stlačením tlačidla On/Off  vypnite spotrebič.
- Päť minút po skončení programu funkcia úspory energie automaticky vypne spotrebič.

















Keď spotrebič znova aktivujete, navrhne predvolený program Eco 40-60. Otočením ovládača programu nastavte nový cyklus.

2. Zo spotrebiča vyberte všetku bielizeň.
3. Uistite sa, že bubon je prázdny.
4. Dvierka a priehradku na prací prostriedok nechajte mierne pootvorené, aby ste zabránili tvorbe plesní a zápachu.
5. Zatvorte vodovodný kohútik.

11.14 Vypustenie vody po skončení cyklu

Ak ste si zvolili program alebo voliteľnú funkciu, ktorá nevypúšťa vodu pri poslednom plákaní, program sa ukončí, ale:

- Na displeji sa zobrazí ukazovateľ , ukazovateľ voliteľnej funkcie  alebo  a ukazovateľ zablokovaných dvierok .
- Ukazovateľ prebiehajúcej fázy  bliká.
- Bubon sa stále v pravidelných intervaloch otáča, aby sa zabránilo pokrčeniu bielizne.
- Dvierka zostanú zablokované.
- Aby ste mohli otvoriť dvierka, musíte vypustiť vodu:

1. V prípade potreby stlačte tlačidlo Spin  a znížte spotrebičom navrhnutú rýchlosť odstreďovania.
 2. Dotknite sa tlačidla .
 - Ak ste nastavili , spotrebič vypustí vodu a odstredí.
 - Ak ste nastavili , spotrebič len vypustí vodu.
- Ukazovateľ voliteľnej funkcie  alebo  sa vypne, zatiaľ čo ukazovateľ  blikne a následne zhasne.
3. Po skončení programu, keď ukazovateľ blokovania dvierok  zhasne, môžete dvierka otvoriť.
 4. Niekoľko sekúnd podržte stlačené tlačidlo On/Off , spotrebič sa vypne.





V každom prípade spotrebič automaticky vyleje vodu po približne 18 hodinách.

11.15 Voliteľná funkcia pohotovostného režimu

V snahe ušetriť energiu funkcia pohotovostného režimu automaticky vypne

spotrebič, aby sa znížila spotreba energie v týchto prípadoch:

- Ak spotrebič pred stlačením tlačidla nepoužívate 5 minút Start / Pause . Ak stlačením tlačidla On/Off  spotrebič znovu zapnete.
- Po 5 minútach od skončenia pracieho programu. Ak stlačením tlačidla On/Off  spotrebič znovu zapnete. Spotrebič navrhne predvolený program Eco 40-60. Otočením ovládača programu nastavte nový cyklus.



Ak nastavíte program alebo voliteľnú funkciu, ktoré končia s vodou v bubne, funkcia pohotovostného režimu **nevypne** spotrebič, aby vám pripomenula, že máte vypustiť vodu.

12. KAŽDODENNÉ POUŽÍVANIE – PRANIE A SUŠENIE



VAROVANIE!

Pozrite si kapitoly ohľadne bezpečnosti.



Tento spotrebič je automatická práčka so sušičkou.

12.1 Programy úplného prania a sušenia

Automatický Non-Stop program

Spotrebič je vybavený programom NonStop, automatickým jednorazovým programom prania a sušenia, pri ktorom nie je potrebné nastaviť režim Dry.

Na spustenie tohto programu:

1. Po vložení bielizne a pridaní pracieho prostriedku stlačte tlačidlo On/Off na niekoľko sekúnd, aby ste zapli spotrebič.
2. Pomocou voliča programov nastavte program NonStop.

Na displeji sa zobrazí ukazovateľ .

3. dotykom tlačidla Start / Pause spustíte program.



Neautomatické programy prania a sušenia

Pri niektorých pracích programoch môžete skombinovať režim Wash a Dry na spustenie kompletného programu prania a sušenia.

Postupujte nasledovne:

- Po vložení bielizne a pridaní pracieho prostriedku stlačte tlačidlo On/Off na niekoľko sekúnd, aby ste zapli spotrebič.
- Vkladajte bielizeň po jednotlivých kusoch.
- Pridajte do príslušnej priehradky prací prostriedok a prídavné prostriedky.
- Volič programov otočte na požadovaný prací program. Na displeji sa zobrazí predvolená teplota a odstreďovanie. Podľa potreby ich zmeňte v závislosti od bielizne. Na displeji sa zobrazí aj maximálna odporúčaná náplň pre fázu prania.
- Nastavte požadované voliteľné funkcie, ak sú k dispozícii.
- Jedným dotykem tlačidla MODE zapnete aj funkciu sušenia. Ukazovatele Wash a Dry sa rozsvietia. Na displeji sa zobrazia



ukazovatele  a . Na displeji sa zobrazí aj maximálne odporúčané množstvo bielizne pre prací program a program sušenia (napr. 6 kg pre bavlnu).



- Teraz môžete nastaviť automatickú úroveň sušenia alebo požadovaný čas sušenia.





Na začiatku cyklu sušenia (3 – 5 minút) môže byť hlučnosť spotrebiča trochu vyššia. Príčinou je kompresor a pri spotrebičoch s kompresorom, ako sú chladničky, mrazničky a pod., je to celkom bežné.

12.2 Pranie a sušenie pri automatických úrovniach

- Opakovane sa dotýkajte tlačidla Auto Dry, kým sa na displeji nezobrazí požadovaná úroveň vysušenia. Ukazovatele na displeji príslušne rozsvietia:

a.  =  =  **Suchá na žehlenie:** pre bavlnenú bielizeň;

b.  =  =  **Suchá na uloženie:** pre bavlnenú a syntetickú bielizeň;

c.  =  =  **Extra suchá:** pre bavlnenú bielizeň.

Časová hodnota na displeji zodpovedá trvaniu cyklu prania a sušenia a je vypočítaná na základe štandardnej veľkosti náplne.



V záujme dobrého vysušenia pri použití menšieho množstva energie a skrátení času vám spotrebič neumožní nastaviť príliš nízku rýchlosť odstreďovania bielizne, ktorá sa má prať a sušiť.

- Dotykem tlačidla Start / Pause spustíte program. Spustí sa odhad PROSENSE. Na displeji sa zobrazí ukazovateľ zatvorených dvierok  a začne blikať ukazovateľ spustenej fázy. Na displeji sa tiež zobrazí zostávajúci čas programu.

12.3 Pranie a sušenie s nastavením času

- Opakovane sa dotýkajte tlačidla Time Dry, aby ste nastavili požadovaný čas (pozrite si tabuľku „Časové sušenie“ v kapitole Programy). Ukazovateľ úrovne vysušenia zhasne a zobrazí sa ukazovateľ .



Minimálne časové sušenie je 10 minút.

Pri každom dotyku tohto tlačidla sa hodnota zvýši o 5 minút. Na displeji sa zobrazí nová nastavená hodnota času.

- Dotykem Start / Pause spustíte program. Spustí sa odhad ProSense.

Na displeji sa zobrazí ukazovateľ zatvorených dvierok  a začne blikať ukazovateľ spustenej fázy. Na displeji sa tiež zobrazí zostávajúci čas programu.

12.4 Po ukončení programu sušenia

- Spotrebič sa automaticky zastaví.
- Zaznejú zvukové signály (ak sú zapnuté).
- Na displeji sa zobrazí symbol .
- Ukazovateľ tlačidla zhasne Start / Pause. Symbol blokovania dvierok  zhasne
- Tlačidlo On/Off podržte stlačené niekoľko sekúnd, spotrebič sa vypne.



Niekoľko minút po skončení programu funkcia úspory energie automaticky vypne spotrebič.

1. Zo spotrebiča vyberte všetku bielizeň.
2. Skontrolujte, či je bubon prázdny.



Po fáze sušenia vlhkou handrou vyčistite bubon, tesnenie a vnútro dvierok.

Na displeji sa zobrazí ukazovateľ , aby vám pripomenul, že máte vyčistiť vzduchový filter (pozrite si časť „Čistenie vzduchových filtrov“ v kapitole „Starostlivosť a čistenie“).

13. KAŽDODENNÉ POUŽÍVANIE – IBA SUŠENIE



VAROVANIE!

Pozrite si kapitoly ohľadne bezpečnosti.



Tento spotrebič je automatická práčka so sušičkou.

13.1 Príprava na sušenie

1. Tlačidlo On/Off podržte stlačené niekoľko sekúnd, spotrebič sa zapne.



Ak nastavíte len program sušenia, na displeji sa nezobrazí maximálne množstvo bielizne a zisťovanie aktuálnej náplne ProSense neprebehne.

2. Bielizeň vkladajte do spotrebiča po jednom.
3. Volič programov nastavte na program vhodný pre bielizeň, ktorú chcete sušiť.
4. Dvojším dotykom tlačidla MODE vyradíte pranie a prebehne iba sušenie. Svetlí ukazovateľ Dry. Na displeji sa opäť

zobrazia ukazovatele  a .











Keď sušíte veľké množstvo bielizne, v záujme dosiahnutia dobrej účinnosti sušenia sa uistite, že bielizeň nie je stočená a že je rovnomerne rozložená v bubne.

13.2 Sušenie - Automatické úrovne

1. Opakovane sa dotýkajte tlačidla Auto Dry, kým sa na displeji nezobrazí požadovaná

úroveň vysušenia. Ukazovatele na displeji príslušne rozsvietia:

- a.  =  =  Suchá na žehlenie: pre bavlnenú bielizeň;
- b.  =  =  Suchá na uloženie: pre bavlnenú a syntetickú bielizeň;
- c.  =  =  Extra suchá: pre bavlnenú bielizeň.

Na displeji sa zobrazí trvanie programu sušenia.



V záujme dobrého vysušenia pri použití menšieho množstva energie a skrátení času vám spotrebič neumožní nastaviť príliš nízku rýchlosť odstreďovania bielizne, ktorá sa má prať a sušiť.

2. Dotykom tlačidla Start / Pause spustíte program.

Na displeji sa zobrazí ukazovateľ zatvorených dvierok  a začne blikať ukazovateľ spustenej fázy.

Na displeji sa tiež zobrazí zostávajúci čas programu.

13.3 Časové sušenie



1. Opakovane sa dotýkajte tlačidla Time Dry, aby ste nastavili požadovanú časovú hodnotu (pozrite si tabuľku „Doba sušenia“ v kapitole „Programy“). Ukazovateľ úrovne sušenia zhasne a zobrazí sa ukazovateľ . Minimálne časové sušenie je 15 minút.

Pri každom dotyku tohto tlačidla sa hodnota zvýši o 5 minút. Na displeji sa zobrazí nová nastavená hodnota času.

2. Dotykom Start / Pause spustíte program. Na displeji sa zobrazí ukazovateľ zatvorených dvierok  a začne blikať ukazovateľ spustenej fázy.

Na displeji sa tiež zobrazí zostávajúci čas programu.

13.4 Po ukončení programu sušenia

- Spotrebič sa automaticky zastaví.
- Zaznejú zvukové signály (ak sú zapnuté).
- Na displeji sa zobrazí symbol .
- Ukazovateľ tlačidla zhasne Start / Pause. Symbol blokovania dvierok  zhasne
- Tlačidlo On/Off podržte stlačené niekoľko sekúnd, spotrebič sa vypne.



Niekoľko minút po skončení programu funkcia úspory energie automaticky vypne spotrebič.

1. Zo spotrebiča vyberte všetku bielizeň.
2. Skontrolujte, či je bubon prázdny.



Po fáze sušenia vlhkou handrou vyčistite bubon, tesnenie a vnútro dvierok.

Na displeji sa zobrazí ukazovateľ , aby vám pripomenul, že máte vyčistiť vzduchový filter (pozrite si časť „Čistenie vzduchových filtrov“ v kapitole „Starostlivosť a čistenie“).

14. VLÁKNA V TKANINE

Počas fázy prania a sušenia môžu niektoré typy tkanín (nasiakavé látky, vlna, teplákové bundy) uvoľňovať vlákna.

Uvoľnené vlákna by sa počas ďalšieho cyklu mohli lepiť na tkaninu.

Pri technických tkaninách je to ešte horšie.

Na zabránenie vláknám v bielizni:

- Tmavú bielizeň neperte po praní a sušení svetlej bielizne (uteráku na ruky, vlny, teplákových bünd a pod.), a naopak.
- Pri prvom praní takéhoto typu bielizne vysušte bielizeň na šnúre na čerstvom vzduchu.
- Vyčistite odtokový filter.
- Po fáze sušenia vlhkou handrou vyčistite prázdny bubon, tesnenie a dvierka.

Na odstránenie vlákien vnútri bubna postupujte takto:

- Vyprázdňte bubon.
- Vlhkou handrou vyčistite bubon, tesnenie a dvierka.
- Nastavte program plákania.
- Súčasne stláčajte tlačidlá Spin a Quick , kým sa na displeji nezobrazí **CLE** na aktivovanie funkcie čistenia.
- Dotykom tlačidla Start / Pause program zapnete.



Ak spotrebič používate často, pravidelne vykonávajte program **CLE**.

15. OŠETROVANIE A ČISTENIE



VAROVANIE!

Pozrite si kapitoly ohľadne bezpečnosti.

15.1 Harmonogram periodického čistenia

Pravidelné čistenie pomáha predĺžiť životnosť vášho spotrebiča.

Po každom cykle ponechajte dvierka a dávkovač pracieho prostriedku mierne

pootvorené, aby došlo k cirkulácii vzduchu a vyschla vlhkosť vnútri spotrebiča.

Ak spotrebič nepoužívate dlhší čas: zatvorte vodovodný ventil a odpojte spotrebič od elektrickej siete.

Indikatívny harmonogram periodického čistenia:

Odvápňovanie	Dvakrát ročne
Program na údržbu práčky	Jedenkrát ročne
Vyčistíte tesnenia dvierok	Každé dva mesiace
Vyčistíte bubon	Každé dva mesiace
Odstráňte žmolky z vnútra bubna	Dvakrát mesačne ¹⁾
Vyčistíte dávkovač pracieho prostriedku	Každé dva mesiace
Hlavný vzduchový filter	Po každom cykle
Sekundárny vzduchový filter	Keď ukazovateľ  bliká
Vyčistíte filter odtokového čerpadla	Dvakrát ročne
Vyčistíte filter v prírodnej hadici a filter ventilu	Dvakrát ročne

¹⁾ Pozrite si kapitolu „Uvoľnené vlákna v tkaninách“.

15.2 Odstránenie cudzích predmetov



Pred spustením cyklu sa uistite, že sú vrecká prázdne a všetky voľné prvky sú uviazané.

Vyberte akékoľvek cudzie predmety (ako napr. kovové spony, gombíky, mince a pod.), ktoré môžete nájsť v tesnení dvierok, filtroch a bubne. Pozrite si odseky „Tesnenie dvierok s dvojzáhybovým lapačom“, „Čistenie bubna“, „Čistenie filtra odtokového čerpadla“ a „Čistenie prírodnej hadice a filtra ventilu“. Pri praní záclon buďte opatrní. Odstráňte háčiky a záclony vložte do pracieho vrecka alebo obliečky. V prípade potreby kontaktujte autorizované servisné stredisko.

15.3 Vonkajšie čistenie

Spotrebič čistite iba jemným saponátom a teplou vodou. Všetky povrchy vytrite dosucha.

Nepoužívajte drôtenky ani abrazívne materiály.

UPOZORNENIE!

Nepoužívajte alkohol, rozpúšťadlá ani chemikálie.

UPOZORNENIE!

Kovové povrchy nečistite umývacím prostriedkom na báze chlóru.

15.4 Odvápňovanie



Ak je voda vo vašej oblasti tvrdá alebo stredne tvrdá, odporúčame vám použiť zmäkčovač vody pre práčky (príležitostne odvápniť).

Pravidelne kontrolujte bubon, či nenájdete usadený vodný kameň.



Vždy dodržiavajte pokyny uvedené na obale výrobku.

15.5 Program na údržbu práčky

Opakované a dlhodobé používanie programov s nízkymi teplotami môže spôsobiť usadzovanie pracích prostriedkov a šírenie baktérií vo vnútri bubna a hadice.

Ak chcete zabrániť usadzovaniu zvyškov a vyčistiť vnútornú časť spotrebiča, pravidelne spúšťajte prací program na údržbu práčky (minimálne raz mesačne).

Spustíte program na bavlnu pri maximálnej teplote s malým množstvom práškoveho pracieho prostriedku alebo program drum-clean, ak je k dispozícii.

15.6 Tesnenie dvierok

Tento spotrebič je navrhnutý so **samočistiacim odtokovým systémom** umožňujúcim vypustenie ľahkých žmoliek,

ktoré odpadnú z oblečenia, spolu s vodou. Tesnenie pravidelne kontrolujte a v prípade potreby ho vyčistite podľa pokynov na nasledujúcom obrázku. Po skončení cyklu môžete späť získať mince, gombíky a iné malé predmety.

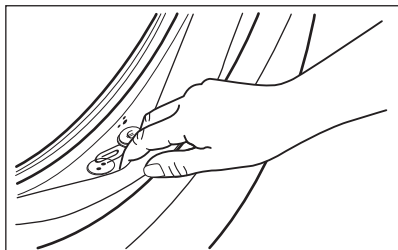

V prípade potreby ho vyčistite pomocou krémového čistiaceho prostriedku s obsahom amoniaku tak, aby ste nepoškrabali povrch.



Vždy dodržiavajte pokyny uvedené na obale výrobku.

15.7 Čistenie bubna

Bubon pravidelne kontrolujte, či sa v ňom neusádzajú nečistoty. Bubon vyčistíte špeciálnym prostriedkom na nehrdzavejúcu oceľ.



Vždy dodržiavajte pokyny uvedené na obale výrobku. Bubon nečistíte prostriedkami s kyslým pH na odstraňovanie vodného kameňa, ani prostriedkami s obsahom chlóru či drôtenkami.

Dôkladné čistenie:

1. Bubon vyčistíte špeciálnym prostriedkom na nehrdzavejúcu oceľ.
2. Spustíte krátky program na bavlnu pri vysokej teplote s prázdny bubnom a s malým množstvom práškoveho pracieho prostriedku alebo program drum-clean, ak je k dispozícii.

15.8 Čistenie dávkovača pracieho prostriedku

Abyste predišli možnému usadzovaniu sa zaschnutého pracieho prášku alebo zaneseniu aviváže a/alebo tvorbe plesní v priehradke na prací prostriedok, každé dva mesiace vykonajte nasledujúci postup čistenia tak, ako je vysvetlené v nasledujúcich obrázkoch:

1. Otvorte zásuvku. Západku stlačte smerom dole, ako je naznačené na obrázku a vytiahnite ju von.

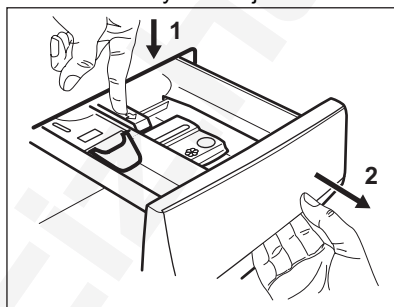

2. Odstráňte vrchnú časť priehradky na aviváž, aby ste si zjednodušili čistenie. Uistite sa, že ste odstránili všetky zvyšky prostriedkov z hornej aj spodnej časti priehradky. Na vyčistenie priehradky násypky použite malú kefku.

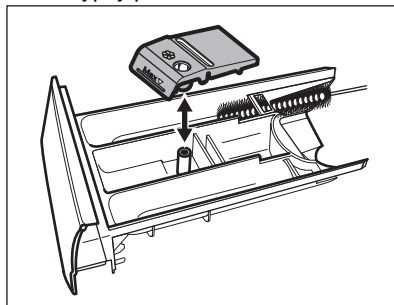

3. Zásuvku na prací prostriedok vypláchnite pod tečúcou teplou vodou, aby ste odstránili akékoľvek stopy nahromadeného prostriedku. Po vyčistení vráťte vrchnú časť na svoje miesto.

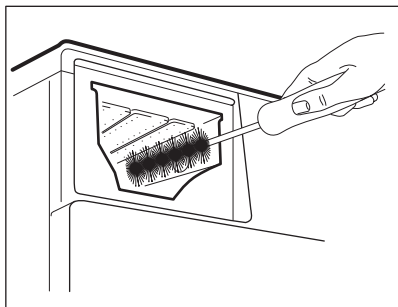

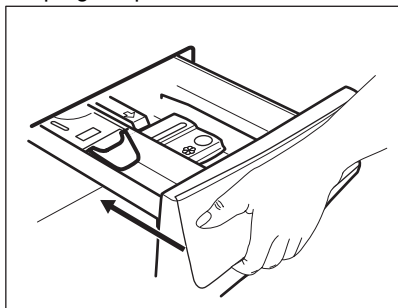

4. Zásuvku na prací prostriedok nasuňte na vodiace lišty a zatvorte ju. Spustite program plákania bez bielizne.



15.9 Čistenie vzduchových filtrov

Vzduchové filtre zachytávajú chumáčiky vlákien. Chumáčiky vlákien zvyčajne vznikajú, keď sa oblečenie vysuší v práčke so sušičkou.

- Po skončení každého cyklu sušenia sa na displeji zobrazí ukazovateľ , aby vám pripomenul, že máte vyčistiť **hlavný vzduchový filter** (pozrite si obrázky 1 až 5). Zaznie zvukový signál.
- Občas môže blikať ukazovateľ , aby vám pripomenul, že treba vyčistiť oba vzduchové filtre: **hlavný vzduchový filter** a **vedľajší vzduchový filter** (pre vedľajší filter si pozrite obrázky 6 až 8). Zaznie zvukový signál.

V záujme optimálnej účinnosti sušenia treba vzduchové filtre pravidelne čistiť. Upchaté filtre predlžujú cykly a zvyšujú spotrebu energie.

! VAROVANIE!

Na čistenie filtrov nepoužívajte vodu, aby ste zabránili spláchnutiu plastových vlákien do odpadovej vody. Vlákna vyhodte do odpadkového koša.

1. Stlačením príchytky otvorte hlavný vzduchový filter.

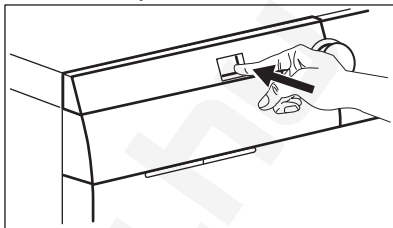

2. Vytiahnite hlavný vzduchový filter von.

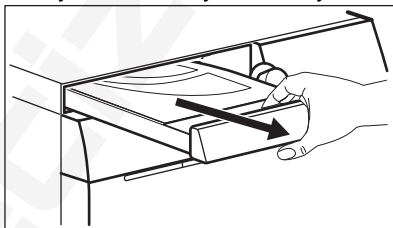

3. Kryt hlavného vzduchového filtra otvorte vytiahnutím nahor.

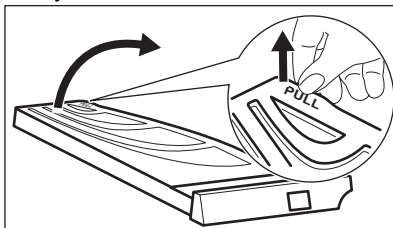

4. Hlavný vzduchový filter vyčistíte rukou a v prípade potreby vysávačom. Vlákna vyhodte do odpadkového koša.

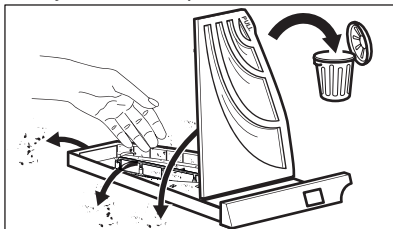

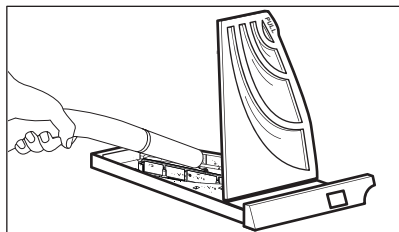

5. Zatvorte kryt hlavného vzduchového filtra.

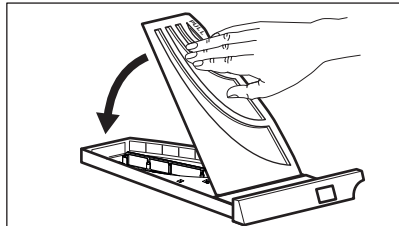

6. Vytiahnite vedľajší filter.

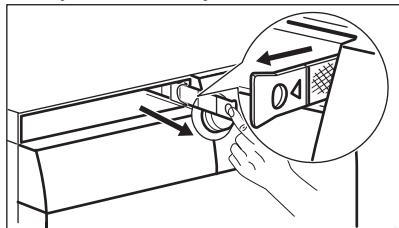

7. Vedľajší vzduchový filter vyčistíte rukou a v prípade potreby vysávačom. Vlákna vyhodte do odpadkového koša.

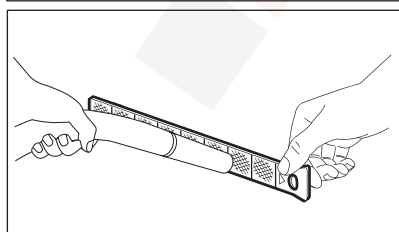
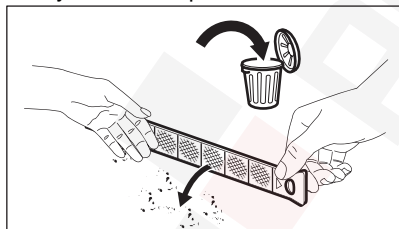

8. Vedľajší vzduchový filter vráťte na svoje miesto.

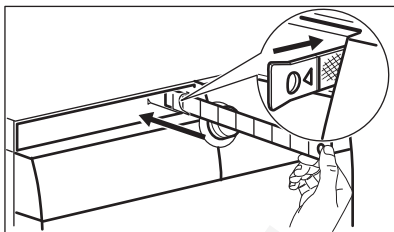

9. Opäť vložte hlavný vzduchový filter a správne ho zatvorte.

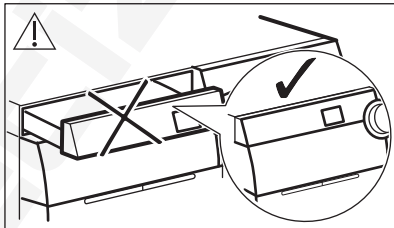
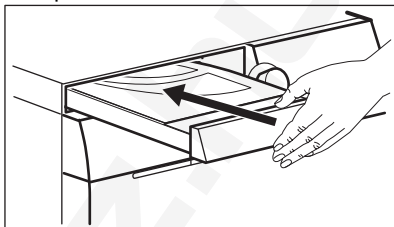

VAROVANIE!

V priestore pre hlavný vzduchový filter nesmie zostať žiaden nežiadúci predmet.



Ak bielizeň v práčke so sušičkou len periete, je normálne, že sa hlavnom vzduchovom filtri vyskytuje vlhkosť.

15.10 Čistenie filtra odtokového čerpadla

VAROVANIE!

Zástrčku napájacieho kábla vytiahnite zo zásuvky elektrickej siete.



Pravidelne kontrolujte filter odtokového čerpadla a uistite sa, že je čistý.

Vyčistite filter odtokového čerpadla ak:

- Spotrebič nevypúšťa vodu.
- Bubon sa netočí.
- Spotrebič vydáva nezvyčajný zvuk z dôvodu upchatia odtokového čerpadla.
- Displej zobrazuje kód alarmu **E20**.

VAROVANIE!

- Filter nevyberajte, kým je spotrebič v prevádzke.
- Čerpadlo nečistite, ak je voda v spotrebiči horúca. Počkajte, kým voda vychladne

VAROVANIE!

Po každom vykonaní špeciálneho programu **CLE** na odstránenie uvoľnených vlákien vyčistite odtokový filter.

Pri čistení filtra čerpadla postupujte podľa nasledujúcich obrázkov:

Pri vyberaní filtra majte vždy poruke handru, aby ste mohli utrieť vytečenú vodu.

1. Otvorte kryt čerpadla.

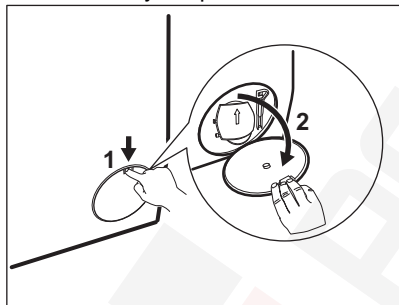

2. Pod vývod vypúšťacieho čerpadla položte vhodnú misku, aby ste zachytili vytekajúcu vodu.
3. Otvorte sklz nadol. Pri vyberaní filtra majte vždy poruke handru, aby ste mohli utrieť vytečenú vodu.

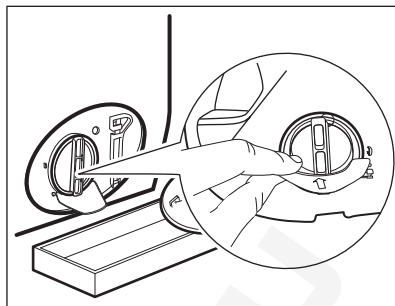

4. Filter otvorte otočením o 180 stupňov proti smeru hodinových ručičiek, nevyberajte ho. Vypustite vodu.

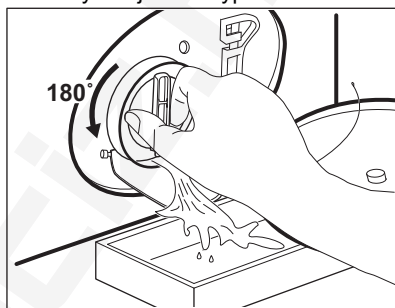

5. Keď bude miska plná vody, naskrutkujte späť filter a vyprázdňte nádobku.
6. Zopakujte kroky č. 4 a 5, až kým voda neprestane tiecť.
7. Otočte filter proti smeru hodinových ručičiek a vyberte ho.

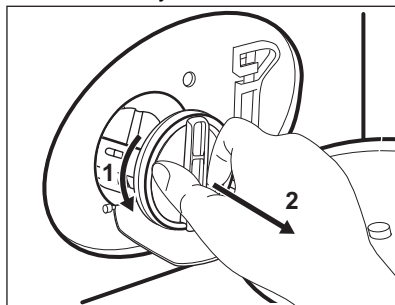

8. V prípade potreby odstráňte chumáče a predmety zachytené vo filteri.
9. Presvedčte sa, že sa lopatka čerpadla môže otáčať. Ak sa nedá otočiť, obráťte sa na autorizované servisné stredisko.

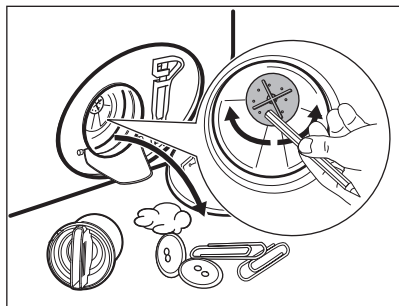

10. Filter vyčistíte pod tečúcou vodou.

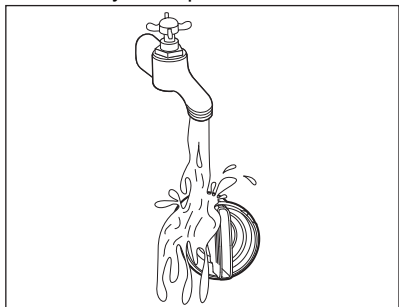

11. Vráťte filter späť na špeciálne lišty tak, že ho otočíte v smere hodinových ručičiek. Uistite sa, že ste filter utiahli správne, aby ste zabránili priesakom.

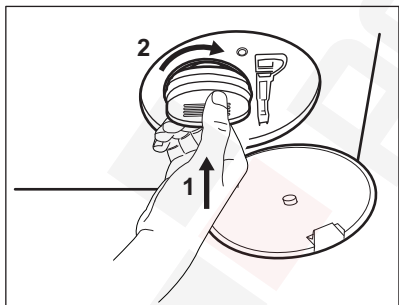

15.11 Čistenie filtra prívodnej hadice a filtra ventilu

Môže byť potrebné vyčistiť filtre, keď:

- Do spotrebiča nepriteká voda.
- Spotrebiču trvá dlho naplnenie vodou.
- Ukazovateľ tlačidla Start / Pause bliká a na displeji sa zobrazí príslušný alarm. Pozrite si kapitolu „Riešenie problémov“.

12. Zatvorte kryt čerpadla.

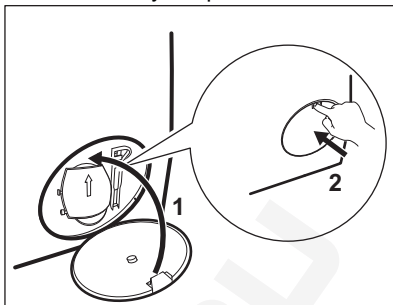

Keď vypustíte vodu postupom núdzového vypustenia, musíte znova aktivovať systém vypúšťania:

- Nalejte 2 litre vody do hlavnej priehradky zásuvky dávkovača pracieho prostriedku.
- Spustíte program, aby ste vypustili vodu.

Odporúča sa vyčistiť filtre prívodnej hadice a ventilu 2 krát ročne, aby ste odstránili usadeniny, ktoré sa tam časom nahromadia. Pri čistení filtrov postupujte podľa nasledujúcich obrázkov:

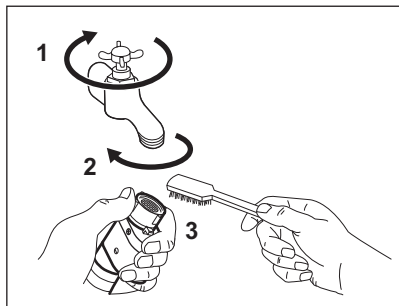

- Zatvorte vodovodný kohútik.
- Prívodnú hadicu odstráňte z vodovodného kohútika.
- Filter v prívodnej hadici vyčistíte tvrdou kefou.

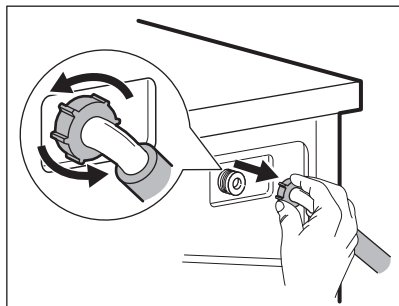

- Vyberte prívodnú hadicu za spotrebičom.

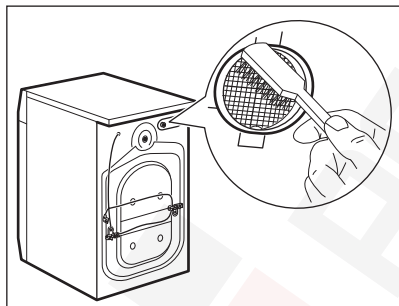

- Filter vo ventile vyčistíte tvrdou kefou alebo utierkou.

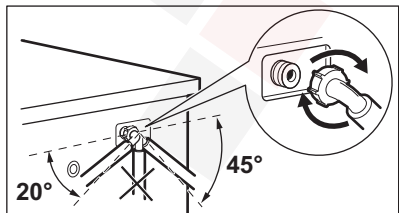

- Znovu nainštalujte prívodnú hadicu. Uistite sa, že sú spoje tesné, aby ste predišli únikom vody.
- Otvorte vodovodný kohútik.

15.12 Núdzové vypúšťanie

Ak spotrebič nevypúšťa vodu, postupujte rovnako, ako je uvedené v odseku „Čistenie

filtra odtokového čerpadla“. V prípade potreby vyčistíte čerpadlo.

Keď vypustíte vodu postupom núdzového vypustenia, musíte znova aktivovať systém vypúšťania:

1. Nalejte 2 litre vody do hlavnej priehradky zásuvky dávkovača pracieho prostriedku.
2. Spustíte program, aby ste vypustili vodu.

15.13 Ochranné opatrenia pred mrazom

Ak sa spotrebič nachádza na mieste, kde môže teplota dosiahnuť hodnoty okolo 0 °C alebo môže klesnúť pod túto teplotu, odstráňte zvyšnú vodu z prírodnej hadice a vypúšťacieho čerpadla.

1. Zástrčku napájacieho kábla vytiahnite zo sieťovej zásuvky.

2. Zatvorte vodovodný kohútik.
3. Obidva konce prírodnej hadice vložte do nádoby a nechajte vodu odtiecť z hadice.
4. Vyprázdnite vypúšťacie čerpadlo. Prečítajte si informácie o núdzovom vypustení.
5. Keď je vypúšťacie čerpadlo prázdne, znova nainštalujte prírodnú hadicu.

VAROVANIE!

Pred opätovným použitím spotrebiča sa uistite, že je teplota vyššia ako 5 °C a že z kohútika tečie voda.

Výrobca nie je zodpovedný za škody spôsobené nízkymi teplotami.

16. HODNOTY SPOTREBY

16.1 Úvod



Čiarový kód na štítku energetických údajov dodanom so spotrebičom poskytuje webový odkaz na informácie o výkone spotrebiča v databáze EU EPREL. Energetický štítok, návod na používanie a ďalšie dokumenty si odložte, aby ste ich mali v prípade potreby neskôr k dispozícii.

Tie isté informácie sú dostupné aj v databáze EPREL na webovej stránke <https://eprel.ec.europa.eu>, kde treba zadať model a číslo výrobku, ktoré nájdete na typovom štítku spotrebiča.

16.2 Podľa nariadenia Komisie EÚ 2019/2023 a ukrajinského dekrétu 834/2023

Iba pranie

Program Eco 40-60	kg	kWh	Litre	hh:mm	% 1)	°C	ot./min ²⁾
Plná náplň	9.0	0.820	55.0	03:40	53.00	35.0	1351
Polovičná náplň	4.5	0.540	45.0	02:35	53.00	33.0	1351
Štvrtinová náplň	2.5	0.185	38.0	02:30	54.00	23.0	1351

1) Zostatková vlhkosť na konci fázy odstreďovania. Čím je rýchlosť odstreďovania vyššia, tým je spotrebič hlučnejší a zostatková vlhkosť bielizne nižšia.

2) Maximálna rýchlosť odstreďovania.

Cyklus prania a sušenia

Program Eco 40-60 a úroveň vysušenia Suchá do skrine	kg	kWh	Litre	hh:mm	% 1)	°C	ot./min ²⁾
Plná náplň	6	2.460	52.0	08:50	0.00	30.0	1351
Polovičná náplň	3	1.455	42.0	05:45	0.00	28.0	1351

1) Zostatková vlhkosť na konci fázy odstreďovania. Čím je rýchlosť odstreďovania vyššia, tým je spotrebič hlučnejší a zostatková vlhkosť bielizne nižšia.

2) Maximálna rýchlosť odstreďovania.

Spotreba energie v rôznych režimoch

Vyp (W)	Pohotovostný režim (W)	Odložený štart (W)
0.50	0.50	4.00

Čas do vypnutia/pohotovostného režimu je maximálne 15 minút.

16.3 Bežné programy – iba pranie



Tieto hodnoty sú iba orientačné.

Program	kg	kWh	Litre	hh:mm	% 1)	°C	ot./min ²⁾
Cottons ³⁾ 95 °C	9.0	2.700	90.0	04:05	52.00	85.0	1400
Cottons 60 °C	9.0	1.600	85.0	03:50	52.00	55.0	1400
Cottons ⁴⁾ 20 °C	9.0	0.350	85.0	03:00	52.00	20.0	1400
Synthetics 40 °C	4.0	0.800	55.0	02:15	35.00	40.0	1200
Delicates ⁵⁾ 30 °C	2.0	0.400	60.0	01:05	35.00	30.0	1200
Wool 30 °C	1.5	0.300	65.0	01:05	30.00	30.0	1200

1) Zostatková vlhkosť na konci fázy odstreďovania. Čím je rýchlosť odstreďovania vyššia, tým je spotrebič hlučnejší a zostatková vlhkosť bielizne nižšia.

2) Referenčný ukazovateľ rýchlosti odstreďovania.

3) Vhodný na pranie silne zašpinených textílií.

4) Vhodný na pranie mierne znečistenej bavlny, syntetických a zmesových tkanín.

5) Tiež vykoná rýchly cyklus prania na mierne zašpinenú bielizeň.

16.4 Bežné programy – pranie a sušenie



Tieto hodnoty sú iba orientačné.

Program	kg	kWh	Litre	hh:mm	% 1)	°C	ot./min ²⁾
Synthetics 40 °C	4.0	2.050	55.0	05:50	1.00	40.0	1200

1) Zostatková vlhkosť na konci fázy odstreďovania. Čím je rýchlosť odstreďovania vyššia, tým je spotrebič hlučnejší a zostatková vlhkosť bielizne nižšia.

2) Referenčný ukazovateľ rýchlosti odstreďovania.

17. RIEŠENIE PROBLÉMOV

VAROVANIE!

Pozrite si kapitoly ohľadne bezpečnosti.

17.1 Kódy alarmov a možné poruchy

Spotrebič sa nespustí alebo sa zastaví počas prevádzky. Najprv skúste nájsť riešenie problému (pozrite si tabuľky).

VAROVANIE!

Pred akoukoľvek činnosťou spotrebič odpojte od elektrickej siete.

V prípade niektorých problémov sa na displeji zobrazí kód alarmu

a môže nepretržite blikať tlačidlo Start / Pause  :



Ak je v spotrebiči príliš veľa bielizne, vyberte z bubna niekoľko kusov bielizne alebo dvierka držte zatlačené a stlačte tlačidlo Start / Pause, kým ukazovateľ  neprestane blikať (pozrite si obrázok nižšie).

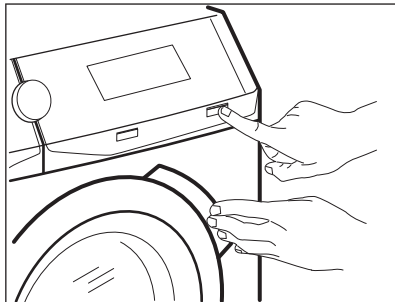

Problém	Možné riešenie
E 10 Do spotrebiča nepriteká správne voda.	<ul style="list-style-type: none">• Skontrolujte, či je vodovodný kohútik otvorený.• Skontrolujte, či nie je tlak prívodu vody príliš nízky. O túto informáciu požiadajte miestny vodohospodársky orgán.• Skontrolujte, či nie je vodovodný kohútik upchatý.• Uistite sa, že prívodná hadica nie je skrútená, poškodená alebo ohnutá.• Uistite sa, že pripojenie hadice na prívod vody je správne.• Uistite sa, že filter prívodnej hadice a filter ventilu nie sú upchaté. Pozrite si časť „Ošetrovanie a čistenie“.
E20 Spotrebič nevypúšťa vodu.	<ul style="list-style-type: none">• Skontrolujte, či nie je sifón umývadla upchatý.• Skontrolujte, či nie je odtoková hadica skrútená alebo ohnutá.• Skontrolujte, či nie je upchatý odtokový filter. V prípade potreby filter vyčistite. Pozrite si časť „Ošetrovanie a čistenie“.• Uistite sa, že je pripojenie odtokovej hadice správne.• Nastavte program vypúšťania vody, ak ste nastavili program bez fázy vypúšťania.• Nastavte program vypúšťania vody, ak ste nastavili voliteľnú funkciu, po skončení ktorej zostane v práčke voda.
E40 Dvierka spotrebiča sú otvorené alebo sú nesprávne zatvorené.	<ul style="list-style-type: none">• Ubezpečte sa, že dvierka sú správne zatvorené.
E9 1 Vnútorne zlyhanie. Elektronické prvky spotrebiča nekomunikujú.	<ul style="list-style-type: none">• Program sa neskončil správne alebo sa spotrebič zastavil príliš skoro. Spotrebič vypnite a znovu zapnite.• Ak sa opäť zobrazí poruchový kód, obráťte sa na autorizované servisné stredisko.

EKO

Elektrické napájanie je nestabilné.

- Počkajte, kým sa napájanie neustáli.

EFO

Aktivovalo sa zariadenie proti vytopeniu.

- Spotrebič odpojte a zatvorte vodovodný ventil. Obráťte sa na autorizované servisné stredisko.

**: skontrolujte vzduchový filter.**

- Uistite sa, že bol vzduchový filter vyčistený.

Ak sa na displeji zobrazia iné poruchové kódy, vypnite a zapnite spotrebič.

Ak problém pretrváva, obráťte sa na autorizované servisné stredisko.

V prípade iného problému so spotrebičom vyhľadajte možné riešenia v tabuľke nižšie.

Problém	Možné riešenie
Program sa nespustí.	<ul style="list-style-type: none"> • Skontrolujte, či je sieťová zástrčka pripojená k sieťovej zásuvke. • Skontrolujte, či sú dvierka spotrebiča zatvorené. • Skontrolujte, či nie je v skrinke s poistkami poškodená poistka. • Uistite sa, že bolo stlačené tlačidlo Start / Pause . • Ak je nastavený odložený štart, zrušte nastavenie alebo počkajte na dokončenie odpočítavania. • Ak je zapnutá funkcia Detská poistka, vypnite ju. • Skontrolujte polohu voliča zvoleného programu.
Spotrebič napustí vodu a hneď ju aj vypustí.	<ul style="list-style-type: none"> • Skontrolujte, či je odtoková hadica v správnej polohe. Hadica môže byť umiestnená príliš nízko. Pozrite si časť „Inštalčné pokyny“.
Fáza odstreďovania nefunguje alebo cyklus prania trvá dlhšie než zvyčajne.	<ul style="list-style-type: none"> • Nastavte program odstreďovania. • Skontrolujte, či nie je upchatý odtokový filter. V prípade potreby filter vyčistite. Pozrite si časť „Ošetrovanie a čistenie“. • Manuálne upravte bielizeň v bubne a znova spustite fázu odstreďovania. Tento problém môže byť spôsobený nedostatočným vyvážením.
Na podlahe je voda.	<ul style="list-style-type: none"> • Uistite sa, že sú spoje hadíc na vodu pevne dotiahnuté a nedochádza k únikom vody. • Uistite sa, že prívodná a odtoková hadica nie sú poškodené. • Uistite sa, že používate správny prací prostriedok a správne množstvo.
Nie je možné otvoriť dvierka spotrebiča.	<ul style="list-style-type: none"> • Skontrolujte, či ste nezvolili prací program, ktorý končí s vodou v bubne. • Skontrolujte, či je prací program ukončený. • Ak je v bubne voda, nastavte program vypúšťania alebo odstreďovania. • Uistite sa, že má spotrebič prívod elektrickej energie. • Tento problém môže byť spôsobený poruchou spotrebiča. Obráťte sa na autorizované servisné stredisko.
Spotrebič vydáva nezvyčajný zvuk a vibruje.	<ul style="list-style-type: none"> • Uistite sa, že je spotrebič správne vyrovnaný. Pozrite si časť „Inštalčné pokyny“. • Uistite sa, že sú odstránené obaly alebo prepravné skrutky. Pozrite si časť „Inštalčné pokyny“. • Pridajte viac bielizne do bubna. Dávka je možno príliš malá.

Problém	Možné riešenie
Trvanie programu sa predĺži alebo skráti počas prebiehajúceho programu.	<ul style="list-style-type: none"> Funkcia ProSense System dokáže prispôsobiť trvanie programu podľa typu a množstva náplne. Pozrite si časť „Zistenie náplne ProSense System“ v kapitole „Každodenné používanie“.
Výsledky prania nie sú uspokojivé.	<ul style="list-style-type: none"> Zvýšte množstvo pracieho prostriedku alebo použite iný prací prostriedok. Pred práním bielizne odstráňte odolné škvrny pomocou špeciálnych produktov. Uistite sa, že ste nastavili správnu teplotu. Znížte množstvo bielizne.
Príliš veľa peny v bubne počas pracieho cyklu.	<ul style="list-style-type: none"> Znížte množstvo pracieho prostriedku alebo počet tabliet alebo jednodávkových pracích prostriedkov.
Po dokončení pracieho cyklu zostávajú v zásuvke na prací prostriedok zvyšky pracieho prostriedku.	<ul style="list-style-type: none"> Uistite sa, že klapka je v správnej polohe (HORE pre práškový prací prostriedok – DOLE pre tekutý prací prostriedok). Uistite sa, že ste použili dávkovač pracieho prostriedku podľa pokynov uvedených v tomto návode.
Po parnom programe sú odevy čiastočne vlhké.	<p>Uistite sa, že je spotrebič správne vyrovnaný. Nastavte spotrebič zdvihnutím alebo spustením nôžok.</p> <ul style="list-style-type: none"> Zapnite vodovodný kohútik. Uistite sa, že vzduchové filtre nie sú upchané. Skontrolujte hlavné a vedľajšie vzduchové filtre. Skontrolujte, či nie je upchatý odtokový filter. Znížte množstvo bielizne. Uistite sa, že ste nastavili správny cyklus. Ak je to potrebné, znovu nastavte krátke sušenie.
Spotrebič nesuší alebo nesuší správne.	<ul style="list-style-type: none"> Zapnite vodovodný kohútik. Uistite sa, že vzduchové filtre nie sú upchané. Skontrolujte hlavné a vedľajšie vzduchové filtre. Skontrolujte, či nie je upchatý odtokový filter. Znížte množstvo bielizne. Uistite sa, že ste nastavili správny cyklus. Ak je to potrebné, znovu nastavte krátke sušenie.
Príliš dlhý cyklus sušenia.	<ul style="list-style-type: none"> Uistite sa, že sú vzduchové filtre správne vyčistené. Uistite sa, že množstvo bielizne neprekračuje deklarovanú náplň pre nastavený program. Uistite sa, že teplota v miestnosti zodpovedá príslušnému rozsahu.
Bielizeň je plná vlákien rôznych farieb.	<p>Látky prané v predchádzajúcom cykle uvoľnili vlákna inej farby:</p> <ul style="list-style-type: none"> Fáza sušenia pomáha eliminovať určité hromadenie vlákien. Očistite oblečenie pomocou odstraňovača vlákien. <p>V prípade nadmerného množstva vlákien v bubne si pozrite odsek „Uvoľnené vlákna z tkanín“.</p>

Po kontrole aktivujte spotrebič. Program pokračuje od bodu prerušenia. Ak problém pretrváva, obráťte sa na autorizované servisné stredisko. Údaje potrebné pre autorizované servisné stredisko nájdete na typovom štítku.

18. STRUČNÝ NÁVOD

18.1 Každodenné používanie

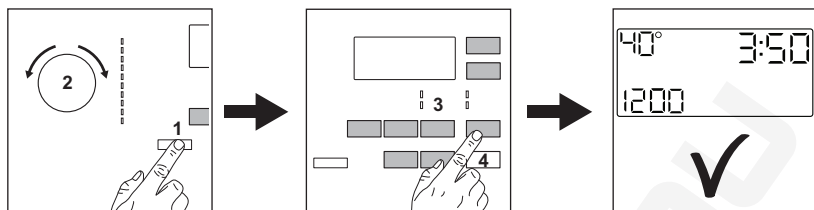

- Pripojte sieťovú zástrčku do sieťovej zásuvky.
- Otvorte vodovodný kohútik.
- Stlačením tlačidla **On/Off** (1) spotrebič zapnete (1).
- Volič programu nastavte na požadovaný program (2).
- Nastavte požadované voliteľné funkcie prostredníctvom príslušných dotykových tlačidiel (3).
- Bielizeň postupne vložte do bubna bez prekročenia maximálnej odporúčanej náplne. Zatvorte dverka a uistite sa, že medzi tesnením a dverkami nezostáva bielizeň.
- Nalejte prací prostriedok a ostatné prípravky do príslušnej priehradky dávkovača pracieho prostriedku.
- Ak chcete spustiť program, dotknite sa tlačidla **Start / Pause** (4).
- Spotrebič sa spustí.
- Po skončení programu vyberte bielizeň.
- Stlačením tlačidla **On/Off** (1) spotrebič vypnete.



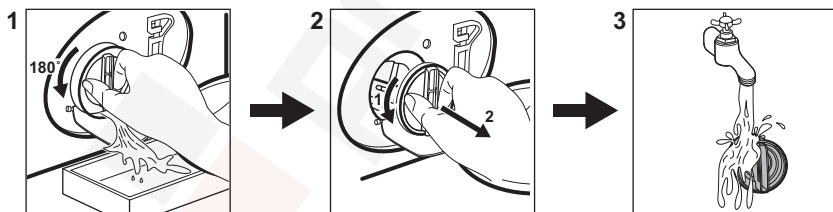

18.2 Čistenie filtra vypúšťacieho čerpadla



Filter pravidelne čistite a predovšetkým vtedy, keď sa na displeji zobrazí kód alarmu **E20**.

18.3 Programy

Programy	Náplň	Opis výrobku
Eko 40-60	9.0 kg ¹⁾ 6 kg ²⁾	Biela a farebná bavlna. Bežne znečistené odevy.

Programy	Náplň	Opis výrobku
Cottons	9.0 kg	Biela a farebná bavlna.
Synthetics	4.0 kg	Syntetické alebo zmesové tkaniny.
NonStop 3h/3kg	3.0	Zmesové tkaniny (bavlna a syntetika). Kompletný program na vypranie a vysušenie až 3 kg bielizne na jeden šup. Trvá to iba 3 hodiny.
Delicates	2.0 kg	Jemné tkaniny ako akrylová, viskózová a polyesterová bielizeň.
Silk	0.5	Hodváb určený na pranie v práčke a rukách a iné jemné tkaniny. Pohyby bubna sú také mierne, že môžete prať dokonca aj veľmi jemnú bielizeň. Spustíte celý cyklus prania a sušenia, aby ste eliminovali pokrčenie.
  Wool/Handwash	1.5 kg	Vlna vhodná na pranie v práčke, vlna určená na ručné pranie a jemná bielizeň.
 Outdoor	2.0 kg ³⁾ 1.0 kg ⁴⁾	Moderné outdoorové športové odevy.
  Steam	1.0 kg	Parný program pre bavlnenú, syntetickú a jemnú bielizeň.
Rinse	9.0 kg	Všetky tkaniny okrem vlnenej a veľmi jemnej bielizne. Program na plákanie a odstredovanie.

1) Prací program. Tento program pri 40 °C vyperie bežne zašpinenú bavlnenú bielizeň, ktorá sa má prať pri 40 °C alebo 60 °C, spolu v jednom cykle.



Blížšie informácie o dosiahnutej teplote bielizne, trvaní programu a ďalšie údaje nájdete v kapitole „Hodnoty spotreby“.

Najúčinnnejšie programy z hľadiska spotreby energie sú zvyčajne dlhšie cykly pri nižších teplotách.



2) Programy sušenia. **Podľa nariadenia Komisie EÚ 2019/2023 a ukrajinského dekrétu 834/2023.** Tento program pri predvolenej teplote a rýchlosti odstredovania, v režime prania a sušenia, s menovitou kapacitou 6 kg a s úrovňou vysušenia Suchá na uloženie, predstavuje cyklus prania a sušenia a vyperie bežne zašpinenú bavlnenú bielizeň, ktorá sa zvyčajne perie pri 40 °C alebo 60 °C, spolu v jednom cykle a po fáze sušenia je možné bielizeň odložiť do skrine.

3) Prací program.

4) Prací program a fáza obnovenia odolnosti voči vode.

Vhodné pracie prostriedky pre každý program

Program	Univerzálny prášok ¹⁾	Tekutý univerzálny	Tekutý na farebnú bielizeň	Jemná bielizeň, vlna	Špeciálny
Eco 40-60	▲	▲	▲	--	--
Cottons	▲	▲	▲	--	--
Synthetics	▲	▲	▲	--	--
NonStop 3h/3kg	--	▲	▲	--	--

Program	Univerzálny prášok ¹⁾	Tekutý univerzálny	Tekutý na farebnú bielizeň	Jemná bielizeň, vlna	Špeciálny
Delicates	--	--	--	▲	▲
Silk	--	--	--	▲	▲
 Wool/Hand-wash	--	--	--	▲	▲
 Outdoor	--	--	--	▲	▲

1) Pri teplote nad 60 °C sa odporúča používanie práškového pracieho prostriedku.

- ▲ = Odporúčané
- = Neodporúčané

18.4 Druh a množstvo pracieho prostriedku.

- Používajte len pracie prostriedky a prídavné prostriedky určené špeciálne pre práčky. Najprv postupujte podľa týchto všeobecných pravidiel:
 - práškové pracie prostriedky (tiež tablety a jednodávkové pracie prostriedky) pre všetky druhy tkanín okrem jemnej. Uprednostnite práškové pracie prostriedky s obsahom bielidla pre bielu bielizeň a dezinfikovanie bielizne,
 - tekuté pracie prostriedky (ako aj jednodávkové pracie prostriedky), hlavne pri programoch prania na nízkej teplote (max. 60 °C) na všetky typy tkanín alebo špeciálne prostriedky na pranie vlny.
- Nemiešajte rôzne druhy pracích prostriedkov.
- Použite menej pracieho prostriedku, ak:
 - periete malú náplň,
 - bielizeň je mierne zašpinená,
 - počas prania vzniká veľké množstvo peny.
- Keď používate tablety alebo kapsule pracieho prostriedku, vždy ich vložte do bubna, nie do dávkovača pracieho prostriedku a dodržiavajte odporúčania výrobcu.

Nedostatok pracieho prostriedku môže spôsobiť:

- neuspokojivé výsledky prania,
- zhnednutie náplne,
- masťné oblečenie,
- pleseň v spotrebiči.

Nadmerné množstvo pracieho prostriedku môže spôsobiť:

- mydliny,
- znížený účinok prania,
- nevhodné plákanie,
- väčší dopad na životné prostredie.

18.5 Harmonogram periodického čistenia

Periodické čistenie pomáha predĺžiť životnosť vášho spotrebiča.

Po každom cykle ponechajte dverka a dávkovač pracieho prostriedku mierne pootvorené, aby došlo k cirkulácii vzduchu a vyschla vlhkosť vnútri spotrebiča.

Ak spotrebič nepoužívate dlhší čas: zatvorte vodovodný ventil a odpojte spotrebič od elektrickej siete.

Indikatívny harmonogram periodického čistenia:

Odvápňovanie	Dvakrát ročne
Program na údržbu práčky	Jedenkrát ročne
Vyčistite tesnenia dverok	Každé dva mesiace
Vyčistite bubon	Každé dva mesiace
Odstráňte žmolký z vnútra bubna	Dvakrát mesačne

Vyčistíte dávkovač pracieho prostriedku	Každé dva mesiace
Hlavný vzduchový filter	Po každom cykle
Sekundárny vzduchový filter	Keď ukazovateľ  bliká
Vyčistíte filter odtokového čerpadla	Dvakrát ročne
Vyčistíte filter v prírodnej hadici a filter ventilu	Dvakrát ročne

Pravidelne kontrolujte bubon, či nenájdete usadený vodný kameň. Odporúčame občas spustiť cyklus s prázdny bubnon a odvápnovacím prostriedkom.

Odstránenie cudzích predmetov



Pred spustením cyklu sa uistite, že sú vrecká prázdne a všetky voľné prvky sú uviazané.

Vyberte akékoľvek cudzie predmety (ako napr. kovové spony, gombíky, mince a pod.), ktoré môžete nájsť v tesnení dvierok, filtroch a bubne. V prípade potreby kontaktujte autorizované servisné stredisko.

Tesnenie dvierok

Tento spotrebič je navrhnutý so **samočistiacim odtokovým systémom** umožňujúcim vypustenie ľahkých žmolek, ktoré odpadnú z oblečenia, spolu s vodou. Tesnenie pravidelne kontrolujte a v prípade potreby ho vyčistite podľa pokynov na nasledujúcom obrázku. Po skončení cyklu môžete späť získať mince, gombíky a iné malé predmety.



V prípade potreby ho vyčistite pomocou krémového čistiaceho prostriedku s obsahom amoniaku tak, aby ste nepoškrabali povrch.

V prípade potreby odstráňte chumáče a predmety zachytené vo filteri.

19. OCHRANA ŽIVOTNÉHO PROSTREDIA

Materiály označené symbolom  Obal vyhodte do príslušných kontajnerov na recykláciu. Chráňte životné prostredie a zdravie ľudí a recyklujte odpad z elektrických a elektronických spotrebičov. Spotrebiče

označené symbolom  s komunálnym odpadom. Výrobok odovzdajte v miestnom recyklačnom zariadení alebo sa obráťte na obecný alebo mestský úrad.



aeg.com

 Preciz.hu

128033200-A-082026



CE