

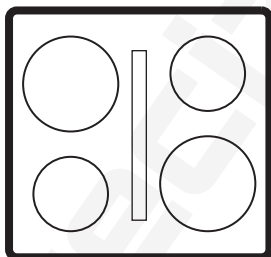

Electrolux



electrolux.com/register



ECC83410CK



MOHTAK / ÜZEMBE HELYEZÉS / INSTALAREA

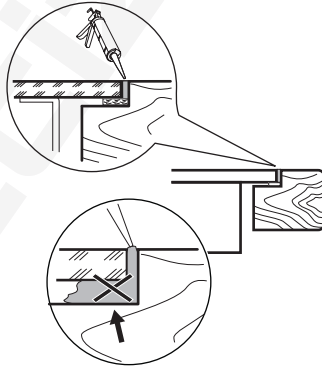
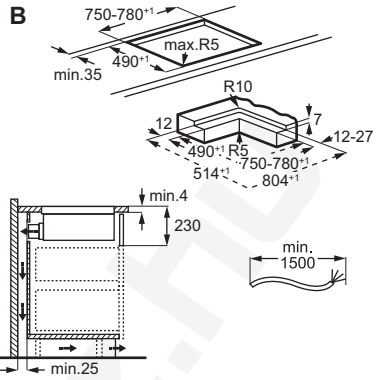
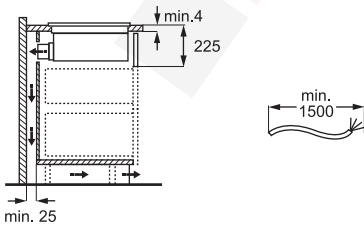
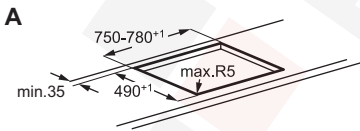
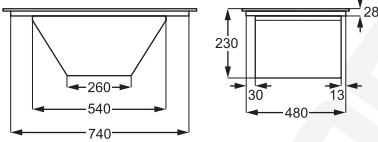
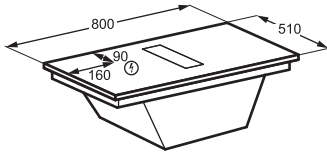
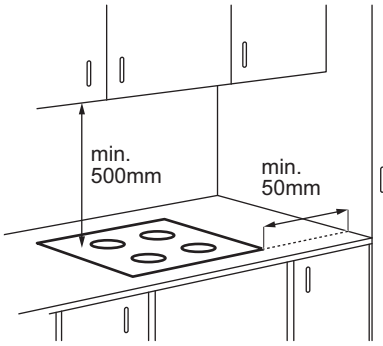

www.youtube.com/electrolux
www.youtube.com/aeg

How to Install your
 AEG/Electrolux Extractor Hob



1. ИНСТРУКЦИИ ЗА БЕЗОПАСНОСТ.....	4
2. ИНФОРМАЦИЯ ЗА БЕЗОПАСНОСТ.....	7
3. СГЛОБЯВАНЕ.....	9
4. ПРЕДИ ПЪРВА УПОТРЕБА.....	11
5. ОПИСАНИЕ НА ПРОДУКТА.....	12
6. ЕЖЕДНЕВНА УПОТРЕБА.....	13
7. НАСОКИ ЗА ГОТВЕНЕ.....	16

8. ГРИЖА И ПОЧИСТВАНЕ.....	17
9. ОТСТРАНЯВАНЕ НА НЕИЗПРАВНОСТИ.....	19
10. ТЕХНИЧЕСКИ ДАННИ.....	20
11. ЕНЕРГИЙНА ЕФЕКТИВНОСТ.....	20
12. ОПАЗВАНЕ НА ОКОЛНАТА СРЕДА... ..	22

1. ⚠ ИНСТРУКЦИИ ЗА БЕЗОПАСНОСТ

Преди монтирането и употребата на уреда прочетете внимателно предоставените инструкции. Производителят не носи отговорност за наранявания или повреди, резултат от неправилен монтаж или употреба. Винаги дръжте инструкциите на безопасно и достъпно място за справка в бъдеще.

1.1 Безопасност за деца и лица в неравностойно положение

- Този уред може да бъде използван от деца над 8-годишна възраст, както и от лица с намалени физически, сетивни и умствени възможности или от лица без опит и познания, само ако те са под наблюдение или бъдат инструктирани относно безопасната употреба на уреда и разбират възможните рискове.

Деца под 8-годишна възраст и хора с тежки или комплексни увреждания трябва да се държат далеч от уреда, освен ако не са под постоянно наблюдение.

- Децата трябва да бъдат под наблюдение, за да се гарантира, че не си играят с уреда.
- Дръжте всички опаковки далеч от деца и ги изхвърлете както съответства.
- **ПРЕДУПРЕЖДЕНИЕ:** Уредът и неговите достъпни части се нагорещават по време на употреба. Дръжте децата и домашните любимци на разстояние по време на употреба и при охлаждане.
- Активирайте устройството за безопасност за деца, ако е налично такова.

- Децата не трябва да почистват или поддържат уреда без надзор.

1.2 Обща безопасност

- Този уред е предназначен само за готвене.
- Този уред е предназначен за домашна употреба в затворени помещения.
- Този уред може да се използва в офиси, стаи в хотели, стаи за гости със закуска, къщи за гости извън града и други подобни места за настаняване, където подобен тип използване не надвишава средното ниво на домашна употреба.
- **ПРЕДУПРЕЖДЕНИЕ:** Опасност от пожар: Не съхранявайте предмети върху повърхностите за готвене.
- **ВНИМАНИЕ:** Процесът на готвене трябва да се контролира. Краткият процес на готвене трябва да бъде наблюдаван постоянно.
- **ПРЕДУПРЕЖДЕНИЕ:** Готвенето на плота с животинска или растителна мазнина без надзор може да е опасно и да доведе до възникването на пожар.

- **ПРЕДУПРЕЖДЕНИЕ:** Уредът и неговите достъпни части се нагорещават по време на употреба. Трябва да се внимава да не се докосват нагриващите се елементи.
- Димът е индикатор за прегряване. Никога не използвайте вода за гасене на огън от готвене. Изключете уреда и покрийте пламъците с одеяло или с капак.
- **ПРЕДУПРЕЖДЕНИЕ:** Уредът не трябва да е захранван чрез външно превключващо устройство като таймер или да е свързан към електрическа верига, която постоянно се включва и изключва от устройство.
- Метални предмети като ножове, вилици, лъжици и капаци не трябва да се поставят върху гот. плот, тъй като могат да се загреят.
- Не използвайте уреда, преди да го инсталирате във вградената конструкция.
- Не използвайте водна струя или пара, за да почиствате уреда.

- След употреба, изключете плота посредством ключа за управление и не разчитайте на функцията за локализиране на готв. съдове.
- **ПРЕДУПРЕЖДЕНИЕ:** Ако повърхността е напукана, изключете уреда, за да избегнете вероятността от токов удар. В случай че уредът е свързан директно към електрическата мрежа с помощта на съединителна кутия, премахнете предпазителя, за да изключите уреда от електрическата мрежа. Във всеки един случай се свържете с оторизирания сервизен център.
- Погрижете се да осигурите добра вентилация в помещението, в което е монтиран уредът, за да избегнете обратен поток на газове в помещението от уреди, които горят други газове или горива, включително открит огън.
- Уверете се, че вентилационните отвори не са запушени и въздухът, който се събира от уреда, не се пренася в канал за изпускане на дим и пара от други уреди (централни отоплителни системи, термосифони, бойлери и т.н.).
- Неспазването може да доведе до обратното протичане на газове от горелне, което създава риск от отравяне с въглероден оксид или задушаване.
- Когато уредът работи с други уреди, максималният генериран в помещението вакуум не трябва да надвишава 0,04 мбар.
- Извършвайте периодично почистване на филтъра на аспиратора и отстранявайте масните отлагания, за да предотвратите риск от пожар.
- Ако хранващият кабел е повреден, той трябва да се смени от производителя, от негов оторизиран сервизен център или от квалифицирано лице, за да се избегне опасност.
- Ако уредът е свързан директно към електрохранването, електрическата инсталация трябва да бъде оборудвана с изолиращо устройство, което позволява изключване на уреда от мрежата от всички полюси. Изключването трябва да отговаря на условията, посочени в категория III за свръхна-

прежение. Ключът за изключване трябва да бъде свързан с електрическа мрежа, в съответствие с правилата при окабеляване.

- **ПРЕДУПРЕЖДЕНИЕ:** Използвайте само предпазители за плотове, проектирани от производителя на уреда за готвене, или та-

кива, които са посочени от производителя на уреда в инструкциите за употреба като подходящи, или предпазители за плотове, които са вградени в уреда. Използването на неподходящи предпазители може да доведе до злополуки.

2. ИНФОРМАЦИЯ ЗА БЕЗОПАСНОСТ

2.1 Монтиране

ВНИМАНИЕ!

Този уред трябва да бъде монтиран само от квалифициран техник.

ВНИМАНИЕ!

Опасност от нараняване или повреда на уреда.

- Махнете всички опаковки.
- Не монтирайте и не използвайте повреден уред.
- За подробни инструкции за монтаж вижте книжката с инструкции за инсталиране.
- Трябва да спазвате минималното разстояние до други уреди и устройства.
- Винаги внимавайте, когато местите уреда, тъй като е тежък. Използвайте предпазни ръкавици и затворени обувки.
- Уплътнете изрязаните повърхности на шкафа с уплътнител, за да предотвратите издуване поради влага.
- Предпазвайте долната част на уреда от пара и влага.
- Не монтирайте уреда до врата или под прозорец, за да предотвратите падането на горещи готварски съдове от уреда, когато вратата или прозорецът са отворени.
- Не монтирайте изхода за въздух в кухня на стената, освен ако тя не е предназначена за тази цел.

- При инсталация без въздуховод, изходът на вентилатора трябва да бъде поставен директно към стената или да бъде отделен с допълнителна страна на шкафа, за да се предотврати достъпът до перките на вентилатора.
- Всеки уред има охлаждащи вентилатори на дъното.
- Ако уредът е монтиран над чекмеджето:
 - Не съхранявайте малки предмети или хартия, които могат да повредят вентилаторите за охлаждане или охлаждащната система.
 - Поддържайте минимално разстояние от 2 cm между дъното на уреда и съдържанието на чекмеджето.
- Отстранете всякакви разделящи панели, монтирани в шкафа под уреда.

2.2 Електрическо свързване

ВНИМАНИЕ!

Риск от пожар или токов удар.

- Всички електрически връзки трябва да се извършват от квалифициран електротехник в съответствие със схемата на свързване или брошурата за инсталиране.
- При инсталация на отработени газове, и в случаите, когато има налични или задължителни аксесоари (стенен вентил, превключвател на прозорец и/или устройство за отваряне на прозорец), електрическите връзки

трябва да се направят от квалифициран електротехник, в съответствие с електрическите схеми или с ръководството за инсталиране.

- Изключете уреда от захранването преди всякаво действие.
- Уверете се, че параметрите на табелката с технически данни са съвместими с електрическите данни на захранващата мрежа.
- Разхлабени или неправилни захранващи кабели или щепсели могат да доведат до прегряване на клемата.
- Използвайте правилния захранващ кабел.
- Не позволявайте захранващия кабел да се заплете.
- Уверете се, че е инсталирана защита от електрически удари.
- Закрепете кабела с притягаща скоба против опън на захранващия кабел.
- Уверете се, че захранващият кабел или щепселът (ако е приложимо) не се намират в допир с горещи повърхности.
- Не използвайте разклонители или адаптери с много входове.
- Избягвайте нанасянето на повреда по щепсела и кабела. Ако е необходима подмяна, тя трябва да бъде извършена от наш Оторизиран сервизен център или от квалифициран електротехник.
- Защитата от електрически удар на тоководещи и изолирани части трябва да се закрепят сигурно и да не се сваля без инструменти.
- Включете захранващия щепсел към контакта само в края на инсталацията. Осигурете достъп до контакта след инсталацията.
- Ако щепселът е хлабав, не го включвайте в контакта на захранващата мрежа.
- Не изключвайте уреда, като дърпате от захранващия кабел. Винаги издърпвайте щепсела на захранването.
- Използвайте само подходящи устройства за изолация: предпазни прекъсвачи на мрежата, предпазители (предпазители от винтов тип трябва да се извадят от държача), изключватели и контактори за утечка на заземяването.
- Електрическата инсталация трябва да има изолиращо устройство, което изключва уреда от мрежата на всички полюси, с ширина на контактния отвор поне 3 мм.

2.3 Използване

ВНИМАНИЕ!

Риск от нараняване, изгаряния и токов удар.

- Не променяйте техническите спецификации на уреда.
- Отстранете всички опаковки, етикети и защитно фолио (ако е необходимо) преди първоначалната употреба.
- Уверете се, че вентилационните отвори не са блокирани. Вентилацията трябва да се проверява периодично от квалифициран техник.
- Не оставяйте уреда без надзор докато работи.
- Изключвайте зоната за готвене след всяка употреба.
- Не поставяйте прибори за хранене или капаци на тенджерите върху зоните за готвене, тъй като те могат да се нагорещят.
- Не работете с уреда с мокри ръце или когато е в контакт с вода.
- Не използвайте уреда като работна повърхност или повърхност за съхранение.
- Ако повърхността на уреда е напукана, незабавно го изключете от захранването, за да предотвратите токов удар.
- Потребители с пейсмейкър трябва да спазват дистанция най-малко 30 см от индукционните зони за готвене, когато уредът работи.
- Поставяйте внимателно храна в гореща мазнина, тъй като може да пръсне навън.
- Никога не използвайте открит пламък, когато аспираторът работи.
- Не използвайте алуминиево фолио или други материали между повърхността за готвене и готварския съд, освен ако не е посочено друго от производителя на този уред.
- Използвайте само принадлежности, препоръчани за този уред от производителя.

ВНИМАНИЕ!

Опасност от пожар и експлозия.

- Загритите мазнини и масла могат да отделят запалими пари. Дръжте далеч от пламъци и нагорещени предмети.
- Парите от гореща мазнина могат да причинят спонтанно запалване.

- Използвана мазнина с остатъци от храна може да се запали и при по-ниски температури.
- Не поставяйте запалими продукти близо до уреда.

⚠ ВНИМАНИЕ!

Риск от повреда на уреда.

- Не оставяйте горещи съдове върху панела за управление, за да избегнете опасност от изгаряния.
- Не поставяйте горещ капак за тиган върху стъклената повърхност на уреда.
- Не оставяйте течността в готварските съдове да изври напълно.
- Предпазвайте падането на предмети или кухненски съдове върху уреда, за да избегнете повреда на повърхността.
- Не включвайте зоните за готвене, когато на тях има празни готварски съдове, или когато няма такива.
- Не отстранявайте решетката или филтъра, докато аспираторът или плота работят.
- Никога не използвайте открит пламък, докато аспираторът работи.
- Не покривайте входа на аспиратора с готварски съдове.
- Не достигайте долната страна на уреда, докато плотът или аспираторът работят.
- Не поставяйте малки или леки предмети в близост до вградения аспиратор, за да избегнете риск от заклещване.
- Готварските съдове от чугун или такива с повредено дъно могат да надраскат стъклото/стъклокерамиката. Винаги повдигайте съдовете за готвене, когато трябва да ги преместите по повърхността за готвене.

- Относно лампата(ите) в продукта и резервните лампи, продавани отделно: Тези лампи са предназначени да издържат на екстремни физически условия в домакинските уреди, като температура, вибрации, влажност или са предназначени да сигнализират информация за експлоатационното състояние на уреда. Те не са предназначени за използване по друг начин и не са подходящи за осветяване на помещения в дома.
- За поправка на уреда се свържете с оторизирания сервизен център. Използвайте само оригинални резервни части.

2.4 Грижа и почистване

- Почиствайте уреда редовно, за да предотвратите повреждане на повърхността.
- Изключете уреда и го оставете да се охлади, преди да го почистите.
- Почистете уреда с топла вода и мокра, мека кърпа. Използвайте само неутрални препарати. Не използвайте абразивни продукти, абразивни почистващи подложки, разтворители или метални предмети, освен ако не е посочено друго.

2.5 Изхвърляне

⚠ ВНИМАНИЕ!

Риск от нараняване или задушаване.

- Свържете се с местните власти за информация как да изхвърлите уреда.
- Изключете уреда от електрическата мрежа, след което отрежете и изхвърлете електрическия кабел.

3. СГЛОБЯВАНЕ

3.1 Преди монтажа

За бъдеща справка, намерете табелката с данни, разположена на дъното на плота, и запишете серийния номер

3.2 Сглобяване на плота

- ① За размерите при монтаж и визуални насоки, вижте схемите за монтаж, намиращи се на първите страници на ръководството за употреба. За монтаж като самостоятелен уред, вижте схема **A**. За вграден монтаж вижте диаграма **B**.

Вижте книжката с инструкции за инсталиране за подробна информация относно сглобяването на Вашата плоча.

Следвайте схемата за свързване на плота и схемата за свързване на превключвателя за прозорец (ако е приложимо), показани в книжката с инструкции за инсталиране и/или на етикетите под плота.

Само за избрани държави: В случай на монтаж на аспирация може да е необходим превключвател на прозореца (консултирайте се с оторизиран техник). Трябва да го закупите отделно, тъй като не се доставя заедно с готварския плот. Превключвателят за прозорец трябва да се монтира от оторизиран техник. Вижте брошурата за инсталиране.

Ако уредът е инсталиран над чекмедже, вентилацията на плота може да загрее елементите, съхранявани в чекмеджето по време на процеса на готвене.

Сглобяване на филтриращия модул

Уредът винаги трябва да се използва с всички филтри, предназначени за избрания начин на инсталиране. Вижте „Избор на филтър“. Преди първата употреба се уверете, че сте поставили въглеродните филтри в аспиратора, като дръжките са обърнати навътре. Поставете корпуса на филтъра за мазнини в аспиратора и сложете решетката върху аспиратора.

3.3 Закрепване на уплътнението

Горен монтаж

1. Почистете повърхността около изрязаната зона.
2. Поставете доставената 2x6мм уплътнителна лента върху долния ръб на плота, по външния ръб на рамката. Не я разтягайте. Уверете се, че краищата на уплътнителната лента се намират в средата на едната страна на плота.
3. Добавете няколко милиметра към дължината, когато режете уплътнителната лента. Съединете двата края на уплътнителната лента един с друг.

Вграден монтаж

1. Почистете жлебовете в плота.
2. Нарезете предоставената лента за уплътнение 3x10 мм на четири ленти, съответстващи на дължината на жлебовете.

3. Изрежете краищата на лентите под ъгъл от 45°. Те трябва да паснат точно в ъглите на жлебовете.
4. Закрепете лентите към жлебовете. Не разтягайте лентите. Не свързвайте краищата на лентите едни върху други.

След като сглобите плочата, уплътнетите оставащото място между стъклокерамиката и работния плот със силикон. Уверете се, че силиконът не попада под стъклокерамиката.

3.4 Свързващ кабел

ВНИМАНИЕ!

Всички ел. връзки трябва да се направят от квалифициран електротехник.

- Плочата се доставя със свързващ кабел.
- За да смените повредения захранващ кабел, използвайте кабел тип H05VV-F, който издържа на температура 70 °C или по-висока.
- Забранено е свързването чрез контактни щепсели, пробиване или запояване на краищата на проводниците, както и свързване на кабела без кабелна муфа.
- Свържете се с Вашия местен оторизиран сервизен център. Свързващият кабел може да се подменя само от квалифициран електротехник.

Еднофазова връзка

1. Премахнете от крайника ръкав черната и кафява жици.
2. Премахнете част от изолацията от черния и кафявия крайник на проводника.
3. Свържете краищата на черните и кафявите кабели.
4. Сложете нов шлаух на всеки край на проводник (необходим е специален инструмент).

NL връзка

1. Премахнете от крайника ръкав синия проводник.
2. Премахнете част от изолацията от сините крайници на проводника.
3. Сложете нова крайната муфа за проводник на всеки край на проводник (необходим е специален инструмент).

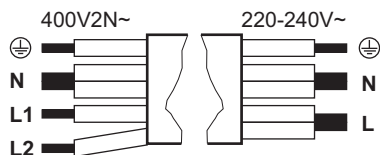

Еднофазова връзка: 220 - 240 V~
5x1,5 мм²

Двухазова свързка: 400 V2N~
5x1,5 мм² или 4x2,5 мм²

⊕	Зелен - жълт	Зелен - жълт	⊕
N	Синьо и синьо	Синьо и синьо	N
L	Черно и кафяво	Черно	L1
		Кафяво	L2

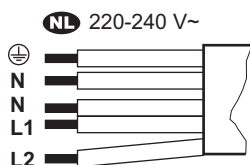

NL 220 - 240 V (5x1,5 мм²)

⊕ Зелен - жълт

NL 220 - 240 V (5x1,5 мм²)

N Синьо и синьо

L1 Черно

L2 Кафяво

3.5 Ограничение на мощността

Ограничение на мощността определя общата мощност, използвана от плочата в рамките предпазителите в домашната инсталация. Плочата е настроена по подразбиране на най-високото възможно ниво на мощност. Уверете се, че избраната мощност е подходяща за шнуруве на домашното оборудване.

За да увеличите или намалите нивото на мощността:

1. Влезте в менюто: натиснете и задръжте за 3 секунди. След това натиснете и задръжте .
2. Натиснете докато се появи.
3. Натиснете 4 или 6 на лентата за управление, за да навигирате между настройките.
4. Натиснете , за да излезете.

Нива на мощност:

P73 - 7350 W, P15 - 1500 W, P20 - 2000 W, P25 - 2500 W, P30 - 3000 W, P35 - 3500 W, P40 - 4000 W, P45 - 4500 W, P50 - 5000 W, P60 - 6000 W

4. ПРЕДИ ПЪРВА УПОТРЕБА

4.1 Избор на филтър

Преди първата употреба се уверете, че сте задали правилния тип филтър в зависимост от начина на монтаж. Вижте „Структура на менюто“.

Режим на рециркулация: въглероден филтър (в комбинация с маслен филтър)

Въглеродни филтри, съдържащи активна пена, неутрализират дима и миризмите от готвене. Можете да избирате между:

- **OdourClean STANDARD** (бял, за еднократна употреба)
- **OdourClean PLUS** (черен, може да се регенерира)

За да използвате уреда в режим на рециркулация, се свържете с оторизиран техник, който да настрои инсталацията. Отидете в потребителските настройки и включете известието за въглеродния филтър, като изберете F и след това Вкл.. След това изберете един от филтрите:

- OdourClean STANDARD: Изберете Ft, след това 2.
- OdourClean PLUS: Изберете Ft, след това 1.

Режим на изсмукване: маслен филтър

Филтрите събират мазнини, масла и остатъци от храна и предотвратяват навлизането им в системата на аспиратора.

За да използвате уреда в режим на изсмукване, се свържете с оторизиран тех-

ник, който да настрои инсталацията. След това отидете в потребителските настройки и включете известието за въглеродния филтър, като изберете F и след това ИЗ-КЛ..

ⓘ Режимът на изсмукване може да повлияе на налягането на въздуха в помещението и затова изисква подходяща вентилация, за да се предотврати обратното протичане на газове от горене от други уреди. Уверете се, че инсталационната среда отговаря на предоставените указания за безопасност.

5. ОПИСАНИЕ НА ПРОДУКТА

5.1 Преглед на продукта

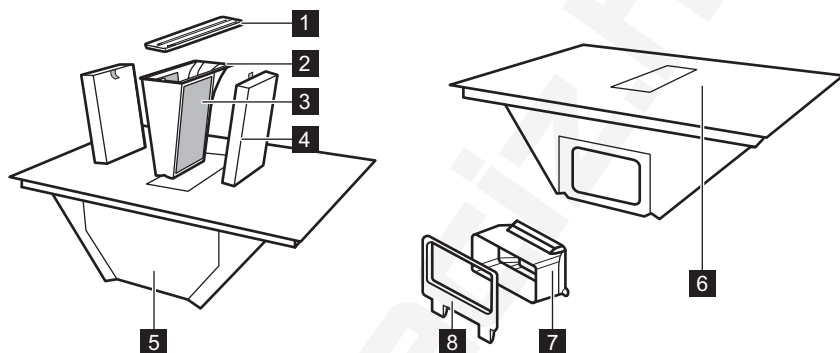





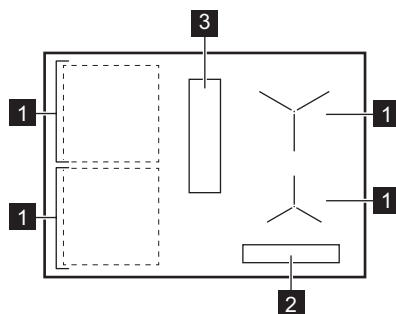

- 1 Решетка
- 2 Корпус на филтъра за мазнини
- 3 Филтър за мазнини (несменяем)
- 4 Въглероден филтър
- 5 Табла за оттичане
- 6 Плот
- 7 Адаптер за въздухопровод
- 8 Монтаж на въздухопровода за задната стена









5.2 Разположение на повърхността за готвене



- 1 Индукционна зона за готвене
- 2 Контролен панел
- 3 Аспиратор



5.3 Символи на панела за управление и екрана

Символ/индикатор	
	Вкл./ИЗКЛ.
	Селектор на зона за готвене
	Пауза
	Таймер
	Bridge
	Precise Heat
	Heat Assist



Символ/индикатор	
	Автоматичен режим на аспиратора
	Ръчен режим на аспиратора
	Breeze
	PowerBoost
	Заклучване/Защита за деца
	Има неизправност.
	Филтърът трябва да се почисти или подмени.
	OptiHeat Control

6. ЕЖЕДНЕВНА УПОТРЕБА

6.1 Използване на плочата

Натиснете и задръжте  , за да активирате или деактивирате плота. Изберете зона на готвене, като натиснете съответния символ  . Поставете съда за готвене върху зоната за готвене и задайте степен на нагриване, като използвате лентата за управление. За да дезактивирате избраната зона за готвене, натиснете 0.

Precise Heat

Можете да активирате нива на загриване с половина стъпка за по-прецизен контрол на температурата на зоните на готвене. Задайте настройка на загриване и натиснете  . Настоящата настройка на загриването намалява с 0.5. Над  се появява индикатор. За дезактивиране натиснете  .

6.2 Готварски съдове

Дъното на готварските съдове трябва да е колкото може по-дебело и плоско. Почистете и подсушете, преди да поставите съдовете за готвене върху плота. Не плъзгайте и не търкайте съдовете за готвене по ръбовете и ъглите на стъклото, за да избегнете отчупване или повреда на повърхността. Не поставяйте горещи съдове за готвене върху панела за управление, за да избегнете повреда по електронните части.

Уверете се, че съдът за готвене е индукционен (т.е. магнитът залепва за дъното му). За оптимално предаване на топлината използвайте съдове за готвене с диаметър на дъното, подобен на размера на зоната за готвене. Съдовете за готвене с по-малък диаметър може да се нагриват по-бавно, докато такива с по-голям диаметър може да прегреят и да повредят панела за управление.

Материал на готварските съдове

- **правилно:** чугун, стомана, емайлирана стомана, неръждаема стомана, многослойно дъно (с правилна маркировка от производителя).
- **неправилно:** алуминий, мед, месинг, стъкло, керамика, порцелан.

Шумове по време на работа

Шумовете могат да варират в зависимост от материала на съда за готвене и текущата степен на нагриване. Шумовете са нормални и не показват неизправност.

- пукащ звук: готварският съд е направен от различни материали (конструкция сандвич).
- свистящ звук: активирана е висока степен на нагриване и съдовете за готвене са изработени от различни материали (конструкция сандвич).
- бръмчене: активирана е висока степен на нагриване.
- щракане: изпълнява се електрическо превключване.

- съскане, бръмчене: охлаждащият вентилатор работи.
- ритмичен звук: открити са готварски съдове.

6.3 Откриване на съд

Тази функция показва наличието на готварски съд върху плота и деактивира зоните за готвене, ако не бъде отчетен готварски съд върху тях 120 сек. В случай че бъдат отчетени няколко съда, плотът избирателно активира зона за готвене.

6.4 Автоматично изключване

Като предпазна мярка, плота се изключва автоматично при определени условия (например, когато всички зони за готвене и аспираторът са деактивирани, когато след активиране не е избрана степен на нагряване или скорост на вентилатора, или когато течността в съдовете е извряла напълно).

6.5 OptiHeat Control (3-стъпков индикатор за остатъчна топлина)

Индикаторът сигнализира, че зоната за готвене е все още гореща. Докато индикаторът е видим, съществува риск от изгаряния вследствие на остатъчната топлина. Индикаторът изчезва, когато зоната за готвене се охлади.

6.6 Управление на мощността

Ако плотът достигне лимита за максималната си налична мощност, мощността на готварските зони ще бъде автоматично намалена за защита на предпазителите от домашната инсталация. При зони за готвене, които имат намалена мощност, контролната лента примигва и показва максимално възможните настройки за нагряване.



6.7 PowerBoost

Активиране на максимална степен на нагряване за ограничено време. Можете да го използвате за по-бързо кипване на водата.

Натиснете **P** за активиране. След като времето изтече, зоната за готвене се връща до най-високата степен на нагряване. За деактивиране на функцията, променете степента на нагряване.

6.8 Таймер за отброяване

Уточнение за продължителността на работа на една зона за готвене.



Настройте степен на нагряване на зоната за готвене и натиснете . Настройте времето, като последователно натискате цифрите за настройване на нагряването. Изчакайте няколко секунди или потвърдете с . За да отмените таймера, задайте това на 0 ч 00 мин. Когато зададеното време изтече, зоната за готвене се деактивира.

6.9 Heat Assist

Функцията помага за готвене или поддържане на храната топла, като използва предварително зададени нива на ниска до средна температура:

- Ниво I – разтопяване и поддържане на топлина (топлинна настройка 1)
- Ниво II – къкрене (топлинна настройка 5)
- Ниво III – пържене в тиган (топлинна настройка 7)

Можете да активирате функцията само когато първо изберете зона за готвене. Превключването на зони не влияе на активните Heat Assist на друга зона.

1. Натиснете , за да активирате функцията.
2. Натиснете  отново, за да превключвате между нивата.

За да дезактивирате, натиснете  докато на дисплея не се появи 0 или изберете произволна степен на нагряване.

Може да се наложи да регулирате нивото на нагряване ръчно в зависимост от съдовете за готвене.

6.10 Пауза

Функцията настройва всички активни зони за готвене на най-ниска степен на нагряване.



Когато аспираторът работи на ръчен режим, скоростта на вентилатора намалява до 1. В автоматичен режим скоростта на вентилатора не се променя.

Функцията не прекратява работата на активните таймери.

За активиране/деактивиране, натиснете .

6.11 Заклучване/Защита за деца

Заклучване/отключване на панел за управление при необходимост.

За да заключите панела за управление за кратко по време на готвене – натиснете  веднъж. Натиснете отново, за да отключите. За да предотвратите случайно включване на плочата – натиснете и задръжте  за 3 сек докато всички зони са деактивирани, след това изключете плочата. Когато деактивирате плочата, функцията все още е активна. За да деактивирате функцията, включете плочата, натиснете и задръжте  за 3 секи изключете плочата.

6.12 Bridge

Свързване на двете странични зони за готвене, за да работят като една. Можете да ги използвате за готвене с големи готварски съдове (напр. планча). Уверете се, че съдовете за готвене покриват центровете на двете зони за готвене. Ако съдовете за готвене се намират между центровете на зоните, функцията няма да се активира.

1. Задайте степен на нагряване за една от зоните.
2. Натиснете .
3. Променете степента на нагряване според нуждите.

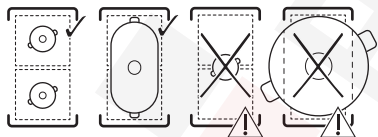

За да изключите функцията, натиснете .



6.13 Функции на аспиратора

Ръчен режим

Аспираторът може да работи, когато плота е включен или изключен. Ръчният режим предлага четири скорости на вентилатора: 1-3 и b(boost, интензивна настройка).

1. Натиснете , за да активирате аспиратора.
2. Натиснете бутона  няколко пъти, за да регулирате скоростта на вентилатора. На дисплея се показва текущата настройка.

За да дезактивирате, натиснете няколко пъти .

Автоматичен режим

Аспираторът регулира скоростта на вентилатора в зависимост от температурата на зоната за готвене. Автоматичният режим съдържа четири опции за скорост на вентилатора: h1-h4 (от ниска до интензивна).



1. Ако функцията не е включена по подразбиране, натиснете  AUTO, за да я активирате.
2. Поставете съд за готвене на зона за готвене и изберете степен на нагряване.

За дезактивиране натиснете  AUTO.

За да промените скоростта на вентилатора по подразбиране (h3), влезте в потребителските настройки. Вижте „Структура на менюто“.

Breeze

Вентилаторът работи при изключително ниска скорост и минимално ниво на шум за отстраняване на всякакви остатъчни миризми.

1. Изключете уреда.
2. Натиснете . На дисплея се появява таймер, настроен на 60 мин и br.
3. Настройте таймера, като натиснете бутона  и нивата на замяне на лентата за управление.

Функцията се дезактивира, когато таймерът спре. За да го изключите ръчно, натиснете .

Цикъл на сушене

Вентилаторът продължава да работи на минимална скорост в продължение на 20 минути, след като изключите плота и тогава се деактивира автоматично. Функцията премахва всякакви останали миризми след готвене.

Когато функцията работи, се появяват  и оставащото време за изпълнение. Не е възможно да регулирате зададеното време.

За да прекратите тази функция, натиснете .



За да деактивирате напълно функцията, влезте в потребителските настройки. Вижте „Структура на менюто“.



i Препоръчително е да не деактивирате функцията и да я оставите да работи без прекъсване за пълното времетраене на цикъла.

6.14 Структура на менюто

Символ	Настройка
b	Звук
P	Ограничение на мощността
h	Автоматичен режим на вентилатора
F	Известие за въглероден филтър
dF	Цикъл на сушене
Ft	OdourClean STANDARD: 2 OdourClean PLUS: 1
E	Хронология на аларми/ грешки

За да влезете в потребителските настройки: натиснете и задръжте .

След това натиснете и задръжте . Натиснете .

Навигиране в менюто: менюто се състои от символа на настройката и стойност. За да навигирате между настройките, натиснете . За промяна на стойността на настройката, натиснете 4 или 6 на лентата за управление. **За излизане от менюто:** натиснете .

6.15 Съвети за пестене на енергия

- Когато загревате вода, използвайте само необходимото количество.
- Винаги поставяйте капаци на съдовете, ако е възможно.
- Използвайте остатъчната топлина, за да запазите храната топла или за разтопяване.
- Настройте вентилатора на ниска скорост, когато започнете да готвите. След като приключите с готвенето, оставете вентилатора да работи още няколко минути.
- Увеличавайте скоростта на вентилатора само за да се освободите от големи количества пара или дим.
- Почиствайте филтъра редовно и го сменяйте, когато е необходимо, за да поддържате неговата ефективност.

За повече информация вижте „Енергийна ефективност“.

7. НАСОКИ ЗА ГОТВЕНЕ

Данните в таблицата са само ориентировъчни.

Топлина	Използвайте, за да:	Време (мин)
1	Поддържайте сготвената храна топла. Поставете капак върху готварския съд.	при необходимост
1 - 2	Направете сос „Холандез“ – разтопете масло, шоколад, желатин. От време на време разбърквайте.	5 - 25
2	За по-плътни пухкави омлети, запечени яйца. Гответе с поставен капак.	10 - 40
2 - 3	За варене на бавен огън на ориз и ястия с мляко, претопляне на готови ястия. Добавете поне два пъти повече течност от количеството на ориза, по средата на готвенето добавете млечните млечните съставки.	25 - 50
3 - 4	Зеленчуци, риба и месо на пара. Добавете няколко супени лъжици вода. Проверявайте количеството вода по време на готвене.	20 - 45
4 - 5	Картофи и други зеленчуци на пара. Напълнете тенджерата с 1-2 см вода. Проверявайте нивото на водата по време на готвене. Дръжте капак затворен.	20 - 60

Топлина	Използвайте, за да:	Време (мин)
4 - 5	Готвене на по-големи количества храна, яхнии и супи. До 3 л течности, заедно със съставките.	60 - 150
6 - 7	Запържете леко шницели, телешко кордон бльо, котлети, кюфтета, наденички, дроб, маслено-брашна задръжка, яйца, палачинки, понички. Обърнете, когато е необходимо.	при необходимост
7 - 8	Пържете картофени кюфтета, филе-миньон, стекове. Обърнете, когато е необходимо.	5 - 15
9	Кипване на вода, готвене на макаронени изделия, запържване на месо (гулаш, задушено), пържене на картофи.	
P	Варене на големи количества вода. PowerBoost е активиран.	

8. ГРИЖА И ПОЧИСТВАНЕ

8.1 Почистване на плочата

- Почиствайте плота след всяка употреба.
- Винаги използвайте готварски съдове с чисто дъно.
- Не позволявайте на съдовете за готвене да достигнат до пълно изкипяване или до прекалено висока температура.
- Не използвайте съдове за готвене, изработени от материали, които не са съвместими с индукционни котлони. Подобни материали могат да надраскат или да оставят петна по повърхността на плота.
- Драскотините или тъмните петна по стъклената повърхност не влияят на работата на плота.
- Не използвайте ножове или други остри, метални инструменти за почистване на стъклената повърхност.
- Използвайте препоръчаното стъргало само като допълнителен инструмент след стандартното почистване.
- Изчакайте, докато плотът се охлади и почистете повърхността с влажна кърпа и неабразивен препарат. След почистване, подсушете плота с мека кърпа.
- **Отстранете незабавно:** разтопена пластмаса, стреч фолио, сол, захар и храни, съдържащи захар. Използвайте стъргало и работете внимателно, така че да избегнете всякакви изгаряния.
- **Отстранете, когато плотът е достатъчно изстинал:** пръстени от варовик, водни пръстени, петна от мазнина, изгорели останки от храна,

лъскави металнически обезцветявания. Почистете повърхността, както е описано по-горе. За да възвърнете лъскавия метален цвят в следствие на обезцветяване, използвайте мека кърпа и разтвор на вода и оцет.

8.2 Почистване на аспиратора

Решетка

Решетката е изработена от алуминий. Измийте ръчно или в съдомиялна машина и избършете с мека кърпа.

Табла за оттичане

В таблата за оттичане, разположена под аспиратора, се събира кондензацията, образувана по време на готвене. Не забравяйте редовно да изпразвате таблата.

1. Хванете долната част на таблата за оттичане с двете ръце и я плъзнете напред. След това я преместете внимателно надолу, за да не разлее те водата.

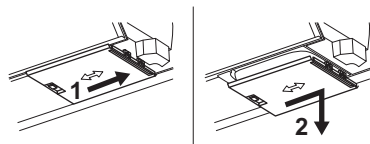

2. Измийте таблата на ръка (с топла вода, сапун и мека кърпа/гъба) или в съдомиялна машина (стандартен цикъл).

Ако във вътрешността на аспиратора се разлее вода или други течности: изключете аспиратора и почистете внимателно зо-

ната с топла вода, влажна кърпа или гъба и мек почистващ препарат.

8.3 Почистване на филтрите

Филтриращият модул се състои от следните елементи: филтри за мазнини, комбинирани с корпуса на филтъра за мазнини, **A** и свалящи се въглеродни филтри **B**.

❗ Уредът винаги трябва да се използва с всички филтри, предназначени за избрания начин на инсталиране. Вижте „Избор на филтър“.

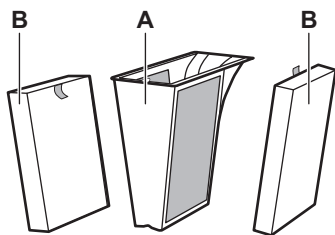

Плотът има вграден брояч с известие, което ви напомня редовно да почиствате съответните филтри. Известието не блокира използването на плота. Известието остава активно в продължение на 30 секунди след дезактивиране на аспиратора и плота.

Филтър за мазнини

- След 40 часа употреба се появява статичен индикатор , който съобщава, че е време за почистване на филтрите за мазнини.

OdourClean STANDARD въглероден филтър

- След 180 часа работа индикаторът  започва да мига, за да съобщи, че е време да се сменят филтрите.
- Редовно проверявайте филтрите за нивото на натрупаната мазнина. Сменете ги, когато се появи мигащ индикатор (приблизително веднъж годишно, в зависимост от честотата на употреба) или по-рано, ако е необходимо.

OdourClean PLUS въглероден филтър

- След 140 часа работа индикаторът  започва да мига, за да съобщи, че е време филтрите да се регенерират.
- Почиствайте филтрите само когато натрупаната мазнина стане забележима.
- Регенерирайте филтрите само когато се появи мигащият индикатор. Макси-

малният брой цикли на регенериране е 8. След този период сменете филтрите.

Разглобяване/повторно сглобяване на филтрите

1. Премахнете решетката и извадете корпуса на филтъра.
2. Извадете филтрите, като хванете дръжките.
3. Сглобете отново филтриращия модул след почистване. Поставете въглеродните филтри в аспиратора, като дръжките трябва да бъдат насочени навътре. Поставете корпуса на филтъра за мазнини обратно и отново сложете решетката.

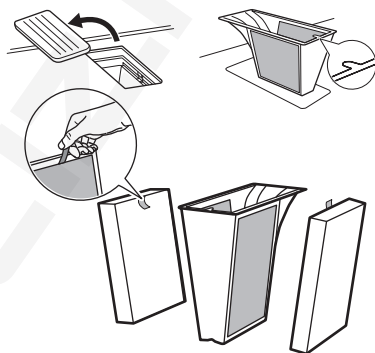

Почистване на филтрите за мазнини

1. Почистете филтрите веднага щом натрупаната мазнина стане забележима. Измийте корпуса на филтъра за мазнини с филтрите за мазнини внимателно в топла вода, използвайки мек почистващ препарат, след това го изплакнете с топла вода. Можете да използвате мека гъба, мека кърпа или неабразивна почистваща четка, за да отстраните остатъците от храна. Можете да го измиете в съдомиялната машина при стандартен цикъл заедно с други съдове. Възможно е да се появи леко естествено обезцветяване на мрежата, което не влияе на ефективността на филтъра.
2. Оставете филтрите да изсъхнат на стайна температура за известно време.
3. Поставете филтрите обратно. Ако известието  е включено, натиснете

 за кратко време, за да рестартирате брояча.

Почистване на OdourClean PLUS въглеродните филтри

1. Измийте филтрите внимателно с топла вода без почистващи препарати. Можете да използвате мека гъба, мека кърпа или неабразивна почистваща четка, за да отстраните остатъците от храна. Можете също да измиете филтрите в съдомиялна машина при 65-70 °C (при програма, по-дълга от 90 мин), без препарати и без съдове в същото зареждане.
2. Оставете филтрите да изсъхнат поне за 24ч на стайна температура.

3. Сглобете отново филтърната единица и я върнете вътре.

Регенериране на OdourClean PLUS въглеродните филтри

1. Първо почистете филтрите, както е описано по-горе.
2. Поставете филтрите във фурната, настроена на 100 °C за 120 мин, като ги разположите на средната скара. Използвайте функция на фурната без вентилатор.
3. Сглобете отново филтърната единица и я върнете вътре. Натиснете  за кратко, за да се нулира броячът.

9. ОТСТРАНЯВАНЕ НА НЕИЗПРАВНОСТИ

 Ако не можете да откриете решение на проблема по-долу, свържете се с оторизиран сервизен център.

Не можете да активирате/работите с плота.

- Проверете дали плотът е свързан правилно към електрозахранването.
- Уверете се, че предпазителят е причината за неизправността. Ако предпазителят пада многократно или чувате постоянен звуков сигнал, свържете се с квалифициран електротехник, за да провери инсталацията.
- Уверете се, че панелът за управление е чист и не е запушен от съдове за готвене/чужди предмети.

Плотът се изключва сам след известно време.

- Това не е неизправност. В определени ситуации плотът се изключва автоматично, за да се гарантира безопасност. Вижте „Автоматично изключване“.

Максималната степен на нагряване за една от зоните за готвене не е налична или постоянно се променя между две нива.

- Това не е неизправност. Вижте „Управление на мощността“.

- Намалете настройката за нагряване на другите зони за готвене, свързани към една фаза.

Вентилаторът на аспиратора не работи/деактивира се сам.

- Изключете плота и извадете кабела от контакта. Оставете уреда да се охлади, след което го включете отново в контакта.
- Уверете се, че стаята е достатъчно проветрена. Може да се наложи да инсталирате превключвателя на прозореца. Свържете се с упълномощен сервизен център.

Появява се .

- Почистване/смяна на филтъра. Вижте „Грижа и почистване“.

E и се появява цифра.

- Изключете плота, изчакайте няколко минути и след това го включете отново. Ако проблемът продължи, се свържете с упълномощен сервизен център.

Панелът за управление мига.

- Използвайте съдове за готвене с диаметър на дъното, който е подобен на размера на зоната за готвене.
- Уверете се, че съдовете за готвене са индукционни.

10. ТЕХНИЧЕСКИ ДАННИ

10.1 Табелка с данни

Модел ECC83410CK

Тип 67 D4A 01 AA

Индукционен

Сериен номер

ELECTROLUX

Продуктов код (PNC) 949 599 579 00

220 - 240 V / 400 V 2N, 50 - 60 Hz

Произведено във: Германия

7.35 kW



10.2 Спецификация на зоните за готвене

Стойностите в мощността на зоните за готвене може да се различават леко от данните по-долу, в зависимост от материала и размерите на съдовете за готвене.

Зона за готвене	Номинална мощност (при максимална топлинна настройка) [W]	PowerBoost [W]	PowerBoost максимална продължителност [мин]	Диаметър на готварските съдове [мм]
Предна лява	2300	3200	10	125 - 210
Задна лява	2300	3200	10	125 - 210
Предна дясна	1400	2500	4	125 - 145
Задна дясна	1800	2800	10	145 - 180

11. ЕНЕРГИЙНА ЕФЕКТИВНОСТ

11.1 Информация за продукта съгласно (ЕС) № 66/2014

Идентификация на модела	ECC83410CK	
Вид на плота	Плот за вграждане	
Брой зони за готвене	4	
Технология за загряване	Индукция	
Диаметър на кръговите зони за готвене (Ø)	Предна дясна Задна дясна	15.0 см 18.0 см
Дължина (Д) и ширина (Ш), ако зоната за готвене не е кръгла	Предна лява	Д 22.4 см Ш 21.8 см
Дължина (Д) и ширина (Ш), ако зоната за готвене не е кръгла	Задна лява	Д 22.4 см Ш 21.8 см
Енергийна консумация на зоната за готвене (EC electric cooking)	Предна лява Задна лява Предна дясна Задна дясна	189,1 Wh/kg 189,1 Wh/kg 187,5 Wh/kg 174,6 Wh/kg
Енергийна консумация на плота (EC electric hob)	185,1 Wh/kg	

Уредът е тестван в съответствие с: EN IEC 60350-2.

11.2 Изисквания за информация съгласно (ЕС) № 2023/826

Потребление на енергия в режим Изкл.	0,3 W
Максималното време, необходимо на оборудването за автоматично достигане на приложимия режим на ниска мощност	2 мин

Уредът е тестван в съответствие с: EN 50564.

11.3 Информационен лист за продукта и информация за продукта съгласно (ЕС) № 65/2014 и (ЕС) № 66/2014

Продуктов информационен лист съгласно (EU) No 65/2014		
Име или търговска марка на доставчика	ELECTROLUX	
Идентификатор на модела	ECC83410CK	
годишна консумация на енергия - AЕСабсорбатор	32.7	kWh/a
Клас на енергийна ефективност	A+	
Газодинамична ефективност - FDEабсорбатор	32.0	
Клас на газодинамична ефективност	A	
Ефективност на осветяване - Leабсорбатор	-	lux/W
Клас на ефективност на осветяване	-	
Ефективност на филтриране на мазнини - GFEабсорбатор	85.1	%
Клас на ефективност на филтриране на мазнини	B	
Минимален дебит при нормална употреба	270.0	m ³ /h
Максимален дебит при нормална употреба	550.0	m ³ /h
Дебит в положение "интензивна/усилена скорост"	650.0	m ³ /h
A-претеглена звукова мощност при изхвърляне при минимална скорост	50	db(A) re 1 pW
A-претеглена звукова мощност при изхвърляне при максимална скорост	66	db(A) re 1 pW
A-претеглена звукова мощност при изхвърляне при интензивна или усилена скорост	69	db(A) re 1 pW
Консумация на мощност, измерена в режим „изключен“ - P _o	0.49	W
Консумация на мощност, измерена в режим „в готовност“ - P _s	-	W
Допълнителна информация съгласно (ЕС) № 66/2014		
Коефициент на нарастване на времето - f	0.8	
Индекс на енергийна ефективност - EEIабсорбатор	42.6	
Дебит, измерен в точката на най-висока ефективност - Q _{BEF}	286.7	m ³ /h
Налягане, измерено в точката на най-висока ефективност - P _{BEF}	449	Pa
Максимален дебит - Q _{макс}	650.0	m ³ /h
Входна електрическа мощност в точката на най-висока ефективност - W _{BEF}	111.9	W

Номинална мощност на осветителната система - WL	-	W
Средна осветеност, осигурявана от осветителната система върху повърхността за готвене - Есредно	-	lux

Уредът е тестван в съответствие с: EN IEC 61591, EN IEC 60704-1, EN IEC 60704-2-13, EN 50564.

12. ОПАЗВАНЕ НА ОКОЛНАТА СРЕДА

Рециклирайте материалите със символа  . Поставете опаковките в съответните контейнери, за да ги рециклирате. Помогнете за опазването на околната среда и човешкото здраве чрез рециклирането на отпадъци от електрически и електронни

уреди. Не изхвърляйте уреди, маркирани със символа  с битовите отпадъци. Върнете продукта в местното депо за рециклиране или се свържете с общинската служба.

1. BIZTONSÁGI INFORMÁCIÓK.....	23	7. FŐZÉSI ÚTMUTATÓ.....	34
2. BIZTONSÁGI UTASÍTÁSOK.....	26	8. ÁPOLÁS ÉS TISZTÍTÁS.....	35
3. ÖSSZEÁLLÍTÁS.....	28	9. HIBAELHÁRÍTÁS.....	37
4. AZ ELSŐ HASZNÁLAT ELŐTT.....	30	10. MŰSZAKI ADATOK.....	37
5. TERMÉKLEÍRÁS.....	30	11. ENERGIAHATÉKONYSÁG.....	38
6. MINDENNAPI HASZNÁLAT.....	31	12. KÖRNYEZETVÉDELMI TUDNIVALÓK.....	39

1. ⚠ BIZTONSÁGI INFORMÁCIÓK

A készülék üzembe helyezése és használata előtt gondosan olvassa el a mellékelt útmutatót. A gyártó nem vállal felelősséget a helytelen beszerelés vagy használat miatt keletkezett sérülésekért és károkért. Az útmutatót tartsa biztonságos és elérhető helyen, hogy szükség esetén mindig a rendelkezésére álljon.

1.1 Gyermek és kiszolgáltatott személyek biztonsága

- Ezt a készüléket 8 év feletti gyermekek, csökkent fizikai, érzékelési vagy szellemi képességekkel rendelkező felnőttek, illetve megfelelő tudással vagy gyakorlattal nem rendelkező személyek csak felügyelet mellett, vagy abban az esetben használhatják, ha megfelelő oktatást kaptak a

készülék biztonságos használatára, és megértik az esetleges veszélyeket. A 8 évesnél fiatalabb gyermekek, illetve a súlyos, komplex fogyatékosággal élő személyek állandó felügyelet nélkül nem tartózkodhatnak a készülék közelében.

- Gondoskodjon a gyermekek felügyeletéről, hogy ne játszanak a készülékkel.
- Minden csomagolóanyagot tartson távol a gyermekektől, és megfelelően ártalmatlanítsa azokat.
- FIGYELMEZTETÉS: Használat közben a készülék és hozzáférhető részei nagyon felforrósodhatnak. Tartsd távol a gyerekeket és háziállatokat használat és hűtés közben.
- Aktiválja a gyermekbiztonsági eszközt, ha elérhető.
- A gyerekek nem takaríthatják vagy karbantarthatják a

készüléket felügyelet nélkül.

1.2 Általános biztonság

- A készülék kizárólag ételkészítési célra szolgál.
- Ezt a készüléket háztartási célú, beltérben történő használatra tervezték.
- Ez a készülék használható irodákban, szállodai vendégszobákban, panziókban, vendégházakban és más hasonló szálláshelyeken, ahol a használat nem haladja meg a háztartási használat (átlagos) szintjét.
- **FIGYELMEZTETÉS:** Tűzveszély: Ne tároljon semmit a főzőfelületeken.
- **VIGYÁZAT:** A főzési folyamatot felügyelni kell Rövid időtartamú főzéskor a készüléket tartsa folyamatosan felügyelet alatt.
- **FIGYELMEZTETÉS:** Főzőlapon történő főzéskor az olaj vagy zsír felügyelet nélkül hagyása veszélyes lehet, és tűz keletkezhet.
- **FIGYELMEZTETÉS:** Használat közben a készülék és hozzáférhető részei nagyon felforrósodhatnak. Legyen óvatos, ne érjen a fűtőelemekhez.
- A füst túlmelegedést jelez. Soha ne használjon vizet a főzés során keletkező tűz eloltásához. Kapcsolja ki a készüléket, és fedje le a lángokat pl. egy tűzálló takaróval vagy fedővel.
- **FIGYELMEZTETÉS:** A készüléket tilos külső kapcsolóeszközzel, például időzítővel ellátni, vagy olyan áramkörre kötni, amelyet rendszeresen be- és kikapcsolnak.
- Soha ne tegyen a főzőlap felületére fémtárgyakat, mint pl. kések, kanalak, fedők, mivel azok felforrósodhatnak.
- A bútorba való beépítés előtt ne használja a készüléket.
- A készülék tisztításához ne használjon vízsugarat vagy gőztisztítót.
- Használat után saját gombjával kapcsolja ki a főzőlap adott elemét, és ne hagyatkozzon az edényérzékelésre.
- **FIGYELMEZTETÉS:** Ha a felület megrepedt, kapcsolja ki a készüléket, nehogy áramütés érjen valakit. Amennyiben a készülék kötéscsatlakozáson keresztül közvetlenül csatlakozik az elektromos hálózathoz, vegye ki a biztosítékot a készülék elektromos hálózat-

- ról történő leválasztásához. Egyéb esetben forduljon a márkaszervizhez.
- Gondoskodjon a készüléknek helyt adó helyiség jó szellőzéséről, hogy elkerülje a gázt vagy más tüzelőanyagokat elégető készülékekből (beleértve a nyílt tüzet is) származó füstgázok visszaáramlását.
 - Ügyeljen arra, hogy a szellőzőnyílásokat ne zárja el semmi, és a készülék által szállított levegő ne jusson olyan kéménycsőbe/légcsatornába, mely más készülékek (központi fűtés, termoszfionok, vízmelegítők stb.) füstjének és gőzének/párájának elvezetésére szolgál.
 - Ennek elmulasztása az égéstermékek visszaáramlásához vezethet, ami szén-monoxid-mérgezést vagy fulladásveszélyt okozhat.
 - Ha a készülék más készülékekkel egyszerre működik, a helyiségben létrehozott vákuum nem haladhatja meg a 0,04 mbar értéket.
 - Tisztítsa meg a szűrőt és távolítsa el a zsíros lerakódásokat rendszeresen, hogy megakadályozza a tűzveszélyt.
- Ha a tápkábel megsérül, azt a gyártónak vagy a márkaszerviznek vagy más hasonlóan képzett személynek kell kicserélnie, nehogy elektromos veszélyhelyzet álljon elő.
 - Amennyiben a készülék kötésdobozon keresztül közvetlenül csatlakozik az elektromos hálózathoz, az elektromos bekötést olyan eszközzel kell ellátni, mely lehetővé teszi a készülék összes hálózati pólusról történő leválasztását. A teljes leválasztásnak biztosítania kell a túlfeszültség elleni védelem III. kategóriájának való megfelelést. A rögzített kábelezést a bekötési szabályok betartásával el kell látni megszakító eszközzel.
 - **FIGYELMEZTETÉS:** Kizárólag a főzőlap gyártója által tervezett vagy a főzőlap gyártója által a használati útmutatóban javasolt, illetve a készülékhez mellékelt főzőlapvédő elemet használjon. A nem megfelelő védőelemek használata balesetet okozhat.

2. BIZTONSÁGI UTASÍTÁSOK

2.1 Installation

FIGYELMEZTETÉS!

Ezt a készüléket csak szakképzett technikus telepítheti.

FIGYELMEZTETÉS!

Személyi sérülés vagy a készülék károsodásának veszélye áll fenn!

- Távolítsa el az összes csomagolóanyagot.
- Ne helyezzen üzembe, és ne is használjon sérült készüléket.
- A részletes összeszerelési útmutatóért olvassa el a telepítési füzetet.
- Tartsa meg a minimális távolságot a többi készüléktől és egységtől.
- Legyen óvatos a készülék mozgatásakor, mivel nehéz. Mindig használjon munkavédelmi kesztyűt és zárt lábbelit.
- A szekrény vágott felületeit megfelelő tömítőanyaggal védje a nedvesség okozta felpúposodás ellen.
- Védje a készülék alját a gőztől és nedvességtől.
- Ne helyezze a készüléket ajtó mellé vagy ablak alá. Ezzel elkerülhető, hogy az ajtó vagy ablak kinyitásával leverje a forró fűzőedényt a készülékről.
- Nem telepítse olyan módon, hogy a készülék által kifúvott levegőt falban lévő üregbe vezeti, kivéve ha az üreget kifejezetten erre tervezték.
- Légcsatorna nélküli üzembe helyezés esetén a ventilátor kimeneti nyílását közvetlenül a falhoz kell helyezni, vagy egy további szekrényfallal kell elválasztani, hogy a ventilátor lapátjaihoz ne lehessen hozzáférni.
- Mindegyik készülék alján hűtőventilátorok találhatóak.
- Ha a készüléket fiók fölött helyezi üzembe:
 - Ne tároljon olyan kis tárgyakat vagy papírt, amelyek károsíthatják a hűtőventilátorokat vagy akadályozhatják a hűtőrendszert.
 - A készülék alja és a fiók tartalma között legalább 2 cm távolságot kell tartani.
- A készülék alatti szekrényből minden elválasztó lapot távolítson el.

2.2 Elektromos csatlakozás

FIGYELMEZTETÉS!

Tűz- és áramütésveszély.

- Minden elektromos csatlakoztatást szakképzett villanyszerelőnek kell elvégeznie a kapcsolási rajz vagy az üzembe helyezési útmutató szerint.
- Elszívórendszer beépítése esetén, valamint ahol tartozékok is jelen vannak vagy kötelezően felszerelendők (fali szelep, ablakkapcsoló és/vagy ablaknyitó), az elektromos csatlakoztatásokat szakképzett villanyszerelőnek kell elvégeznie a kapcsolási rajz vagy az üzembe helyezési útmutató szerint.
- A készüléket földelni kell.
- Bármilyen művelet előtt válassza le a készüléket az áramellátásról.
- Ellenőrizze, hogy az adattáblán szereplő adatok megfelelnek-e a helyi elektromos hálózati feszültség paramétereinek.
- A laza vagy helytelen hálózati kábelek vagy csatlakozódugók a terminál túlmelegedéséhez vezethetnek.
- Használja a megfelelő hálózati kábelt.
- Ne hagyja, hogy a hálózati kábel összegubancolódjon.
- Győződjön meg arról, hogy az érintésvédelem fel van szerelve.
- Használjon rögzítő bilincset a kábel rögzítéséhez.
- Győződjön meg arról, hogy a hálózati kábel vagy a csatlakozódugó (ha van) ne érjen forró felületekhez.
- Ne használjon többdugós adaptert és hosszabbító kábelt.
- Kerülje a hálózati csatlakozódugó és kábel sérülését. Ha cserére van szükség, azt hivatalos szervizközpontunknak vagy szakképzett villanyszerelőnek kell elvégeznie.
- A feszültség alatt álló és szigetelt alkatrészek érintésvédelmi részeit úgy kell rögzíteni, hogy szerszám nélkül ne lehessen eltávolítani azokat.
- Csak az üzembe helyezés befejezése után csatlakoztassa a hálózati csatlakozódugót a hálózati aljzatba. A telepítés után biztosítsa a hálózati csatlakozóhoz való hozzáférést.
- Ha a hálózati aljzat meglazult, ne csatlakoztassa a hálózati csatlakozódugót.

- A hálózati kábel meghúzásával ne válassza le a készüléket. Ehhez a csatlakozódugót fogja meg.
- Csak megfelelő szigetelőberendezéseket használjon: vezetékvédő megszakítókát, biztosítékokat (a tartóból kivett csavaros típusú biztosítékokat), földszivárgásgátlókat és kontaktorokat.
- A villamos hálózathoz rendelkeznie kell egy leválasztó eszközzel, amely minden póluson leválasztja a készüléket a hálózatról, legalább 3 mm érintkezésonyílással.

2.3 Használat

⚠ FIGYELMEZTETÉS!

Sérülés-, égés- és áramütésveszély.

- Ne változtassa meg a készülék műszaki jellemzőit.
- Az első használat előtt távolítsa el az összes csomagolóanyagot, tájékoztató címkét és védőfóliát (ha van ilyen).
- Ügyeljen arra, hogy a szellőzőnyílásokat ne zárja el semmi. A szellőzést szakképzett személynek rendszeresen ellenőriznie kell.
- Ne hagyja felügyelet nélkül a készüléket működés közben.
- Minden használat után kapcsolja ki a főzési zónát.
- Ne helyezzen evőeszközöket vagy serpenyőfedeleket a főzőzónákra, mivel azok felmelegedhetnek.
- Ne működtesse a készüléket nedves kézzel, vagy amikor az vízzel érintkezik.
- Ne használja a készüléket munka- vagy tárolófelületként.
- Amennyiben a készülék felülete megrepedt, az áramütés megelőzése érdekében, azonnal válassza le a készüléket az elektromos hálózatról.
- A szívritmus-szabályozóval rendelkező személyek tartsanak legalább 30 cm távolságot a bekapcsolt indukciós főzőzónáktól.
- Óvatosan tegye az ételt forró olajba, mert fröccsenhet.
- Soha ne használjon nyílt lángot, amikor az elszívó működik.
- Ne használjon alufóliát vagy más anyagot a főzőfelület és a főzőedény között, hacsak a készülék gyártója másként nem rendelkezik.
- Csak a gyártó által a készülékhez ajánlott tartozékokat használja.

⚠ FIGYELMEZTETÉS!

Tűz- és robbanásveszély!

- A fűtött zsírok és olajok gyúlékony gőzöket bocsáthatnak ki. Tartsa távol a lángokat és a fűtött tárgyakat.
- A forró olajgőzök spontán égést okozhatnak.
- Az élelmiszer-maradványokkal ellátott olaj alacsonyabb hőmérsékleten gyulladhat.
- Ne helyezze gyúlékony termékeket a készülék közelében.

⚠ FIGYELMEZTETÉS!

A készülék károsodásának veszélye áll fenn!

- Az égési sérülések elkerülése érdekében ne helyezzen forró főzőedényt a kezelőpanelre.
- Ne helyezzen forró fedőt a főzőlap üvegfelületére.
- Ne hagyja, hogy a főzőedényből elforrjon a folyadék.
- Kerülje meg, hogy tárgyak vagy edények kerüljenek a készülékre, hogy elkerülje a felületi károsodást.
- Üres főzőedénnyel vagy főzőedény nélkül ne kapcsolja be a főzőzónákat.
- Soha ne távolítsa el a rácsot vagy a szűrőt, amíg az elszívó vagy a főzőlap működik.
- Soha ne használjon nyílt lángot, amíg az elszívó működik.
- Ne takarja le az elszívó bemenetét edényekkel.
- Ne érje el a készülék alsó oldalát, amíg a főzőlap vagy az elszívó működik.
- Ne helyezzen apró vagy könnyű tárgyakat a beépített páraelszívó közelébe, hogy elkerülje a beszorulás veszélyét.
- Az öntöttvasból készült, illetve sérült aljú edények megkarcolhatják az üveg / üvegkerámia felületet. Mindig emelje fel az edényeket, amikor a főzőfelületen kell mozgatni.
- A termékekben található izzó(k)ra és a külön kapható pótizzókra vonatkozó tudnivalók: Ezek az izzók arra készültek, hogy megfeleljenek a háztartási készülékekben fennálló szélsőséges fizikai feltételeknek, mint például hőmérséklet, rezgés, magas páratartalom, illetve arra használatosak, hogy jelezzék a készülék működési állapotát. Nem alkalmasak egyéb felhasználásra, valamint helyiségek megvilágítására.

- A készülék javítását bízza a márkaszervizre. Mindig eredeti pótalkatrészt használjon.

2.4 Ápolás és tisztítás

- Rendszeresen tisztítsa meg a készüléket, hogy megakadályozza a felület romlását.
- Tisztítás előtt kapcsolja ki a készüléket, és hagyja lehűlni.
- Meleg vízzel és puha, nedves ruhával tisztítsa meg a készüléket. Csak semleges tisztítószerrel használjon. Ne használjon súrolószereket, súrolószivacsokat,

oldószereket vagy fémtárgyakat, hacsak nincs másként megadva.

2.5 Ártalmatlanítás

⚠ FIGYELMEZTETÉS!

Sérülés- vagy fulladásveszély áll fenn.

- A készülék ártalmatlanítására vonatkozó tájékoztatásért lépjen kapcsolatba a helyi hatóságokkal.
- Húzza ki a készüléket a hálózathoz, majd vágja le és dobja ki az elektromos kábelt.

3. ÖSSZEÁLLÍTÁS

3.1 Az üzembe helyezés előtt

A jövőbeni hivatkozás érdekében keresse meg a főzőlap alján található minősítési táblát, és írja le a sorozatszámot

3.2 A főzőlap összeszerelése

ⓘ A beszerelési méretek és a vizuális útmutató tekintetében olvassa el a kézikönyv első oldalán található szerelési diagramokat.

A felszereléshez lásd a diagramot **A**. Beépített telepítéshez lásd a diagramot **B**.

A főzőlap összeszerelésével kapcsolatos részletes információkért olvassa el a telepítési útmutatót.

Kövesse a főzőlap és az ablakkapcsoló bekötési rajzát (adott esetben), amelyek az üzembe helyezési útmutatóban és/vagy a főzőlap alatti címkéken találhatóak.

Csak egyes országok esetén: Elszívórendszer telepítése esetén ablakkapcsolóra lehet szükség (egyzetesen egy képesített szerelővel). Ezt külön kell megvásárolni, mivel a főzőlapnak nem tartozéka. Az ablakkapcsolót egy feljogosított szakembernek kell beszerelnie. Lásd az üzembe helyezési útmutatót.

Ha a készüléket egy fiók fölé szereli fel, a főzőlap ventilátora főzés közben felmelegítheti a fiókban elhelyezett és tárolt eszközöket.

A szűrőegység összeszerelése

A készüléket mindenkor az adott beszerelési módhoz tartozó összes szűrővel kell használni. Lásd: "Szűrők kiválasztása". Első használat előtt győződjön meg arról, hogy a szén-szűrőket a fogantyúkkal befelé helyezte a páraelszívóba. Helyezze a zsírszűrő házáat a pá-

raelszívóba, és helyezze a rácsot a páraelszívóra.

3.3 A tömítés felhelyezése

Munkalapba szerelés

1. Tisztítsa meg a munkalapot a kivágott terület körül.
2. Helyezze fel a mellékelt 2x6 mm tömítőcsíkot a főzőlap alsó szélére, az üvegkerámia külső szélé mentén. Eközben ne nyújtsa. Ügyeljen arra, hogy a tömítőcsík végei a főzőlap egyik oldalának közepére essenek.
3. Hagyjon rá néhány millimétert, amikor a tömítőcsíkot a megfelelő hosszúságúra vágja. Illessze egymáshoz a tömítőcsík két végét.

Beépítés

1. Tisztítsa meg a hornyokat a munkalapban.
2. Vágja a mellékelt 3x10 mm csíkot négy csíkra, amelyek megegyeznek a hornyok hosszával.
3. Vágja le a csíkok végét 45° fokos szögben. Pontosan illeszkedniük kell a hornyok sarkaihoz.
4. Erősítse a csíkokat a hornyokhoz. A művelet közben ne nyújtsa meg a csíkokat. A csíkok végeit ne ragassza egymásra.

A főzőlap összeszerelése után szilikon segítségével tömítse a munkafelület és az üvegkerámia között megmaradt hézagot. Ügyeljen arra, hogy a szilikon ne kerüljön az üvegkerámia alá.

3.4 Csatlakozókábel

⚠ FIGYELMEZTETÉS!

Az összes elektromos csatlakozást képzett villanyszerelőnek kell kialakítania.

- A főzőlap egy csatlakozókábellel.
- A megsérült hálózati kábel pótlásához használja a következő vezetéktypust: H05VV-F, amely 70 °C-os vagy magasabb hőmérsékletnek is ellenáll.
- Tilos az érintőkapcsolókon keresztül történő csatlakoztatás, a vezetékek fűrésa vagy forgatása, valamint a kábel csatlakoztatása a kábel végkötél nélkül.
- Forduljon a helyi márkaszervizhez. A csatlakozókábel cseréjét csak képzett villanyszerelő végezheti.

Egyfázisú csatlakoztatás

1. Távolítsa el az érvéghüvelyt a fekete és barna vezetékekről.
2. Távolítsa el a barna és fekete vezetékek végének szigetelését.
3. Csatlakoztassa a fekete és barna kábeleket végét.
4. Helyezzen fel egy új érvéghüvelyt mindkét vezeték végére (speciális szerszám szükséges).

NL csatlakozás

1. Távolítsa el az érvéghüvelyt a kék vezetékekről.
2. Távolítsa el a kék vezetékek végének szigetelését.
3. Helyezzen fel egy új érvéghüvelyt valamennyi vezeték végére (speciális szerszám szükséges).

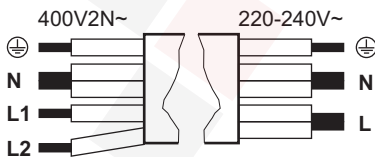

Egyfázisú csatlakoztatás: 220 - 240 V~ 5x1,5 mm ²	Kétfázisú csatlakoztatás: 400 V2N~ 5x1,5 mm ² vagy 4x2,5 mm ²
--	---

⊕	Zöld – sárga	Zöld – sárga	⊕
N	Kék és kék	Kék és kék	N

Egyfázisú csatlakoztatás: 220 - 240 V~ 5x1,5 mm ²	Kétfázisú csatlakoztatás: 400 V2N~ 5x1,5 mm ² vagy 4x2,5 mm ²
--	---

L	Fekete és barna	Fekete	L1
		Barna	L2

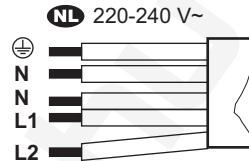

NL 220 - 240 V (5x1,5 mm²)

⊕	Zöld – sárga
N	Kék és kék
L1	Fekete
L2	Barna

3.5 Teljesítménykorlátozás

Teljesítménykorlátozás határozza meg, hogy a főzőlap összesen mennyi energiát használ fel, a hálózati biztosítékok korlátain belül. Alapértelmezés szerint a főzőlap a lehető legmagasabb teljesítményszintre van állítva. Ügyeljen arra, hogy a kiválasztott teljesítményszint megfeleljen az épület áramkörének biztosítékai számára.

A teljesítményszint csökkentése vagy növelése:

1. Lépjön be a menübe: nyomja meg és tartsa lenyomva a gombot 3 másodpercig. Ezután nyomja meg és tartsa lenyomva a gombot.
2. Nyomja meg a gombot, amíg a meg nem jelenik.
3. Nyomja meg a kezelőszávon a 4 vagy a 6 gombot a beállítások közötti navigáláshoz.
4. A kilépéshez nyomja meg a gombot.

Teljesítményszintek:

P73 - 7,350 W, P15 - 1,500 W, P20 - 2,000 W, P25 - 2,500 W, P30 - 3,000 W, P35 - 3,500 W, P40 - 4,000 W, P45 - 4,500 W, P50 - 5,000 W, P60 - 6,000 W

4. AZ ELSŐ HASZNÁLAT ELŐTT

4.1 Szűrő kiválasztása

Az első használat előtt győződjön meg arról, hogy a telepítési módnak megfelelő szűrőtípust állította be. Lásd a „Menü felépítése” című részt.

Recirkulációs mód: szénszűrő (zsírszűrővel kombinálva)

Az aktív szénhabot tartalmazó szűrők semlegesítik a füstöt és a főzés során keletkező szagokat. Választhat az alábbiak közül:

- **OdourClean STANDARD** (fehér, eldobható)
- **OdourClean PLUS** (fekete, regenerálható)

A készülék keringető üzemmódban történő használatához vegye fel a kapcsolatot egy hivatalos technikussal a telepítés beállításához. Menjen a felhasználói beállításokhoz és kapcsolja be a szénszűrő értesítést az alábbiak kiválasztásával: F, majd: Be. Ezután válasszon egyet a szűrők közül:

- OdourClean STANDARD: Válassza a Ft majd a 2 lehetőségeket.

- OdourClean PLUS: Válassza a Ft majd a 1 lehetőségeket.

Elszívó mód: zsírszűrő

A zsírszűrők összegyűjtik a zsír-, olaj- és ételmaradványokat, és megakadályozzák, hogy bekerüljenek a páraelszívó rendszerbe.

A készülék elszívó üzemmódban történő használatához vegye fel a kapcsolatot egy hivatalos technikussal a telepítés beállításához. Menjen a felhasználói beállításokhoz és kapcsolja ki a szénszűrő értesítést az alábbiak kiválasztásával: F, majd: Ki.

ⓘ Az elszívó üzemmód befolyásolhatja a helyiségben lévő nyomást, ezért megfelelő szellőzést igényel, hogy megakadályozza a más készülékekből származó égési gázok visszaáramlását. Győződjön meg arról, hogy a telepítési környezet megfelel a biztosított biztonsági irányelveknek.

5. TERMÉKLEÍRÁS

5.1 Termék áttekintése

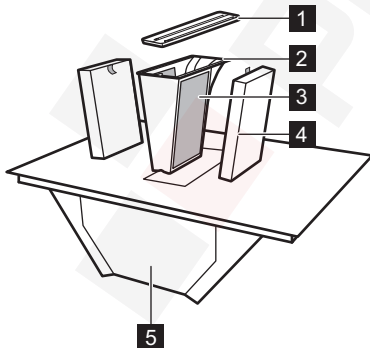

- 1 Rács
- 2 Zsírszűrő-burkolat
- 3 Zsírszűrő (nem eltávolítható)
- 4 Szénszűrő
- 5 Csepptálca
- 6 Főzőlap

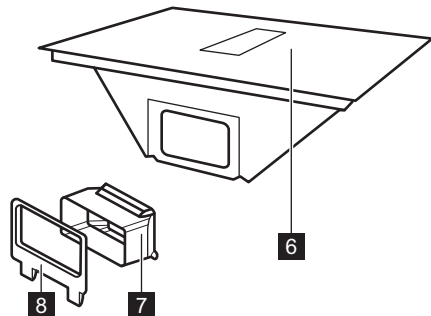

- 7 Légcsatorna adapter
- 8 Légcsatorna-szerelvény a hátsó falhoz

5.2 Főzőfelület elrendezése

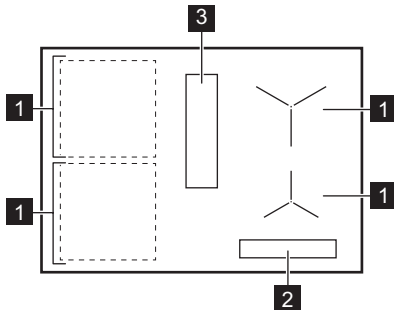

- 1 Indukciós főzőzóna
- 2 Kezelőpanel
- 3 Páraelszívó

5.3 Szimbólumok a kezelőpanelen és a kijelzőn

Szimbólum / jelzőfény	
	Be / Ki
	Főzőzóna választókapcsolója

Szimbólum / jelzőfény	
	Szünet
	Timer
	Bridge
	Precise Heat
	Heat Assist
	A páraelszívó automatikus üzemmódja
	A páraelszívó kézi üzemmódja
	Breeze
	PowerBoost
	Funkciózár/Gyermekbiztonsági eszköz
	Hiba történt.
	A szűrőt meg kell tisztítani vagy ki kell cserélni.
	OptiHeat Control

6. MINDENNAPI HASZNÁLAT

6.1 A főzőlap használata

A főzőlap be- vagy kikapcsolásához tartsa nyomva a gombot. Válasszon ki egy főzőzónát a megfelelő szimbólum megnyomásával . Helyezze az edényt a főzőzónára, és állítson be egy hőfokozatot a vezérlésáv segítségével. A kiválasztott főzőzóna kikapcsolásához nyomja meg: 0.

Precise Heat

A főzőzónák hőmérsékletének pontosabb szabályozásához aktiválhatja a félfokozatú hőfokokat. Állítson be egy hőfokozatot, és nyomja meg: . Az aktuális hőfokbeállítás alábbival csökken: 0.5. Egy jelző jelenik meg felett. A deaktiváláshoz nyomja meg a gombot.

6.2 Főzőedény

A főzőedény aljának a lehető legvastagabbnak és leglaposabbnak kell lennie. Tisztítsa

meg és végezzen szárítást, mielőtt edényeket helyez a főzőlapra. Ne csúsztassa és ne dörzsölje a főzőedényt az üveg szélein és sarkain, hogy elkerülje a felület megsérülését vagy megkarcolódását. Ne helyezzen forró edényeket a kezelőpanelre, hogy elkerülje az elektronika alkatrészeinek károsodását.

Győződjön meg arról, hogy a főzőedény indukciós főzőlapra alkalmas (azaz mágnes tapad az aljához). Használjon olyan főzőedényeket, amelyek aljának átmérője hasonló a főzőzóna méretéhez. A kisebb átmérőjű edények lassabban melegedhetnek fel, míg a nagyobb átmérőjűek túlmelegedhetnek és károsíthatják a kezelőpanelét.

A főzőedény anyaga

- **megfelelő:** öntöttvas, acél, zománcozott acél, rozsdamentes acél, többrétegű főzőedényalaj (a gyártó által megfelelőnek jelölve).
- **nem megfelelő:** alumínium, réz, sárgaréz, üveg, kerámia, porcelán.

Zajok működés közben

A zajok a főzőedény anyagától és az aktuális hő beállításoktól függően változhatnak. A zajok normális jelenségnek számítanak, és nem jelentenek meghibásodást.

- recsegő zaj: a főzőedény különböző anyagokból készült (szendvicskonstrukció).
- fűtőlül hang: magas hő beállítás van aktíválva, és a főzőedény különböző anyagokból készül (szendvics szerkezet).
- zümmögés: magas hő beállítás van aktíválva.
- kattánás: elektromos kapcsolás történik.
- sziszegés, zümmögés: a hűtő ventilátor működik.
- ütemes hang: főzőedény észlelése.

6.3 Főzőedény észlelése

Ez a funkció jelzi a főzőedények jelenlétét a főzőlapon, és kikapcsolja a főzőzónákat, ha 120mp időn belül nem észlel főzőedényt. Több edény észlelése esetén a főzőlap kiválasztja az utolsó aktivált főzési zónát.

6.4 Automatikus kikapcsolás

Biztonsági okokból a főzőlap bizonyos körülmények között automatikusan kikapcsol (pl. ha az összes főzőzóna és a páraelszívó is kikapcsol, ha az aktiválás után nem választanak ki hőfokozatot vagy ventilátorsebességet, vagy ha az edény kifogy a vízből).

6.5 OptiHeat Control (3 lépéses maradék hő visszajelző)

A visszajelző azt jelzi, hogy egy főzőzóna még forró. Amíg a visszajelző látható, a maradék hő miatt égési sérülés veszélye áll fenn. A főzőzóna visszajelzője eltűnik, amikor a főzőzóna lehült.

6.6 Teljesítménykezelés

Ha a főzőlap eléri a rendelkezésre álló maximális teljesítmény határát, akkor a főzőzónák teljesítménye automatikusan csökken a ház felszerelésének biztonságának védelme érdekében. A csökkentett teljesítményű főzőzónáknál a kezelőszívó villog, és a lehetséges maximális hőfokbeállításokat mutatja.



6.7 P PowerBoost

A maximális hő beállítása korlátozott ideig. Használhatja a víz gyors forralásához.

Nyomja meg a **P** gombot a bekapcsoláshoz. Az idő lejártá után a főzőzóna visszatér a legmagasabb hőfokozatra. A funkció kikapcsolása: módosítsa a hőfokbeállítást.

6.8 Visszaszámláló időzítő

Annak a beállítására szolgál, hogy egy főzőzóna mennyi ideig működjön.



Állítson be egy hőfokozatot a főzőzónán, és nyomja meg a  gombot. Állítsa be az időt a hőfokbeállítás számjegyeinek sorban történő megnyomásával. Várjon néhány másodpercet, vagy erősítse meg a  gombbal. Az időzítő törléséhez állítsa 0 ó 00 perc értékre. Amikor a beállított idő lejár, a főzőzóna kikapcsol.

6.9 Heat Assist

A funkció segít elkészíteni vagy melegen tartani az ételeket az előre beállított alacsony és közepes hőfokok használatával:

- I szint – olvasztás és melegen tartás (hőfok beállítás 1)
- II szint – párolás (hőfok beállítás 5)
- III. szint – serpenyőben sütés (hőfok beállítás 7)

A funkció csak akkor kapcsolható be, ha először kiválaszt egy főzőzónát. A zónák váltása nem befolyásolja a másik zóna aktív Heat Assist-ét.

1. Nyomja meg a  gombot a funkció bekapcsolásához.
2. A szintek közötti váltáshoz nyomja meg ismét a  gombot.

A kikapcsoláshoz nyomja meg a  gombot, amíg a kijelzőn a 0 meg nem jelenik, vagy válassza bármelyik hőfokbeállítást.

Előfordulhat, hogy a hő szintjét kézzel kell beállítani a főzőedénytől függően.

6.10 Szünet

A funkció az összes aktív főzőzónát a legalacsonyabb hőmérséklet-beállításra állítja.

Amikor a páraelszívó kézi üzemmódban működik, a ventilátor sebessége csökken alábbiakra: 1 Automatikus üzemmódban a ventilátor sebessége nem változik.

A funkció nem állítja le az aktív időmérőket.



A funkció be- és kikapcsolása .

6.11 Funkciózár/ Gyermekbiztonsági eszköz

A kezelőpanel lezárása/feloldása.

A kezelőpanel rövid idejű lezárásához főzés közben: nyomja meg:  egyszer. Nyomja

meg újra a feloldáshoz. A főzőlap véletlen működtetésének megakadályozása érdekében:

nyomja meg és tartsa lenyomva a  gombot 3 mp ideig, amíg az összes zóna deaktiválódik, majd kapcsolja ki a főzőlapot. Amikor a főzőlapot kikapcsolja, a funkció bekapcsolva marad. A funkció kikapcsolásához kapcsolja be a főzőlapot, nyomja meg és tartsa lenyomva a  gombot 3 mp ideig, és kapcsolja ki a főzőlapot.

6.12 Bridge

Két főzőzóna összekapcsolása úgy, hogy azok egy főzőzónaként működjenek. Nagy főzőedényekkel való főzéshez használható. Győződjön meg arról, hogy a főzőeszközök mindkét főzési zóna középpontját lefedik. Ha a főzőeszközöket a zónák középpontjai között helyezzük el, a funkció nem aktiválódik.

1. Először végezze el az egyik főzőzóna hőfokbeállítását.
2. Nyomja meg: .
3. Szükség szerint módosítsa a hőfokbeállítást.

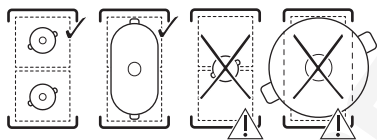

A funkció kikapcsolása: nyomja meg a  gombot.



6.13 Páraelszívó funkciók

Kézi üzemmód

A páraelszívó a főzőlap be- és kikapcsolt állapotában is működhet. A kézi üzemmód négy ventilátorfokozatot kínál: 1-3 és **b**(boost, az intenzív beállítás).

1. Nyomja meg a  gombot a páraelszívó bekapcsolásához.
2. A ventilátor sebességének beállításához nyomja meg többször a  gombot. A kijelző az aktuális beállítást mutatja.

A kikapcsoláshoz nyomja meg többször a  gombot.

Automatikus üzemmódok

A szagelszívó a főzőzóna hőmérséklete alapján állítja be a ventilátor sebességét. Az auto-

matikus üzemmód négy ventilátor sebesség egyéb funkciót kínál: alacsony (h1-h4).



1. Ha a funkció alapértelmezés szerint nincs bekapcsolva, nyomja meg a  gombot a bekapcsolásához.
2. Helyezze az edényt a főzőzóna főzőzóna beállítására, és válassza ki a hő beállítást.

A kikapcsoláshoz nyomja meg: .

Az alapértelmezésű ventilátor sebesség (h3) megváltoztatásához lépjen be a felhasználói beállításokba. Lásd a „Menü felépítése” című részt.

Breeze

A ventilátor extra alacsony sebességgel és minimális zajszinttel működik, hogy eltávolítsa a benne maradó szagokat.

1. Kapcsolja ki a főzőlapot.
2. Nyomja meg: . Egy időzítő beállítva alábbira: 60 perc és **br**jelenik meg a kijelzőn.
3. Állítsa be az időzítőt  és a vezérlőszávos hőszintjének megnyomásával.

A funkció kikapcsol, amikor az időzítő leáll. A manuális inaktíváláshoz nyomja meg a  gombot.

Szárítás ciklus

A ventilátor a főzőlap kikapcsolása után 20 percig minimális sebességgel működik, majd automatikusan kikapcsol. A funkció így eltávolítja a sütés után bennmaradó szagokat.

Amikor a funkció aktív, a  és a fennmaradó működési idő jelenik meg. A beállított idő nem módosítható.

A funkció leállításához nyomja meg a  gombot.

A funkció teljes letiltásához adja meg a felhasználói beállításokat. Lásd a „Menü felépítése” című részt.

 Javasoljuk, hogy ne kapcsolja ki a funkciót, és hagyja, hogy a teljes ciklus alatt megszakítás nélkül működjön.

6.14 Menü felépítése

szimbólum	Beállítás
b	Hangjelzések
P	Teljesítménykorlátozás
h	A páraelszívó automatikus üzemmódja.
F	Szénszűrő értesítés
dF	Szárítás ciklus
Ft	OdourClean STANDARD: 2 OdourClean PLUS: 1
E	Riasztás/hiba előzmény

A felhasználói beállítások megadásához: nyomja meg és tartsa lenyomva . Ezután nyomja meg és tartsa lenyomva a gombot. Nyomja meg: .

Navigálás a menüben: a menü a beállítási szimbólumból és egy értékből áll. A beállítások közötti navigáláshoz nyomja meg: . Nyomja meg a 4 vagy a 6 gombot az előlő

időzítőn a beállítás értékének módosításához. **A menüből való kilépéshez:** nyomja meg a gombot.

6.15 Energiatakarékosságra vonatkozó javaslatok

- Víz melegítésekor csak a szükséges vízmennyiséget használja.
- Mindig tegyen fedelet az edényre, ha lehetséges.
- Használja a maradékhőt az ételek melegen tartására vagy felolvasztására.
- Amikor megkezdí a főzést, állítsa a páraelszívó ventilátorát alacsony sebességfokozatra. A főzés befejezését követően néhány percig még működtesse a páraelszívót.
- Nagy mennyiségű gőz vagy füst eltávolítása érdekében növelje a ventilátor sebességét.
- Rendszeresen tisztítsa a páraelszívó szűrőjét, és szükség esetén cserélje is, hogy fenntartsa annak hatékonyságát.

További információkért lásd az „Energiahatékonyság” című részt.

7. FŐZÉSI ÚTMUTATÓ

A táblázatban szereplő adatok csak útmutatásul szolgálnak.

Hő	Használja az alábbiakhoz:	Idő (perc)
1	Főtt ételek melegen tartása. Tegyen fedőt a főzőedényre.	szükség szerint
1 - 2	Hollandi mártás készítése; vaj, csokoládé, zselatin olvasztása. Időnként keverje meg.	5 - 25
2	Könnyű omlott és sült tojás megszilárdítása. Fedővel lefedve készítse.	10 - 40
2 - 3	Rizs és tejalapú ételek főzése, készételek felmelegítése. A folyadék mennyisége legalább kétszerese legyen a rizsének, a főzés felidejében keverje meg a tejalapú ételeket.	25 - 50
3 - 4	Párolt zöldség, hal, hús. Adjon hozzá néhány evőkanál vizet. Ellenőrizze a vízmennyiséget főzés közben.	20 - 45
4 - 5	Párolt burgonya és más zöldségek. Töltse meg a fazekat 1-2 cm mennyiségű vízzel. Ellenőrizze a víz szintjét a folyamat során. Tartsa a fedelet az edényen.	20 - 60
4 - 5	Nagyobb mennyiségű étel, raguk és levesek főzése. Legfeljebb 3 l folyadék plusz a hozzávalók.	60 - 150
6 - 7	Kíméletes sütés: bécsi szelet, borjú cordon blue, borda, húspogácsa, kolbász, máj, rántás, tojás, palacsinta és fánk. Szükség esetén fordítsa meg.	szükség szerint
7 - 8	Erős sütés, pirított vagdaltak, bélszín, marhaszeletek. Szükség esetén fordítsa meg.	5 - 15

Hő	Használja az alábbiakhoz:	Idő (perc)
9	Víz forralása, tészta kifőzése, hús barnítása (gulyás, serpenyős sülték), burgonya bő olajban sütése.	
P	Nagymennyiségű víz forralása. PowerBoost bekapcsolva.	

8. ÁPOLÁS ÉS TISZTÍTÁS

8.1 A főzőlap tisztítása

- Minden használat után tisztítsa meg a főzőlapot.
- Mindig olyan főzőedényeket használjon, amelyeknek tiszta az alja.
- Ne hagyja, hogy az edények kiszáradjanak, vagy túl magas hőmérsékletet érjenek el.
- Ne használjon indukcióval nem kompatibilis anyagokból készült edényeket. Az ilyen anyagok megkarcolhatják vagy foltot hagyhatnak a főzőlap felületén.
- Az üvegfelületen lévő karcolások vagy sötét foltok nem befolyásolják a főzőlap teljesítményét.
- Az üvegfelület tisztításához ne használjon kést vagy más éles fémeszközt.
- A javasolt kaparót csak kiegészítő eszközként használja a hagyományos tisztítás után.
- Várja meg, amíg a főzőlap lehűl, majd törölje át a felületét egy nedves ruhával és nem súroló hatású mosószerral. A tisztítás után puha ruhával törölje szárazra a főzőlapot.
- **Azonnal távolítsa el:** a megolvadt műanyagot, folpackot, sót, cukrot, valamint a cukortartalmú ételeket. Használjon kaparót, és ügyeljen arra, hogy ne égesse meg magát.
- **Akkor távolítsa el, ha a főzőlap már megfelelően lehűlt:** vízkőkarikák, vízgyűrűk, zsírfoltok, odaégett ételmaradékok, fényes fémesszínű elszíneződések. Tisztítsa meg a felületet a fent leírtak szerint. A fényes fémesszínű elszíneződés eltávolításához használjon puha ruhát és ecetes vizet.

8.2 A páraelszívó tisztítása

Rács

A rács alumíniumból készült. Mossa el kézzel vagy mosogatógépből, és törölje le egy lágy ruhával.

Csepptálca

A páraelszívó alatt található csepptálca összegyűjti a főzés során keletkező kondenzvizet. Ne felejtse el rendszeresen kiüríteni a tálcát.

1. Fogja meg a csepptálca alsó részét mindkét kezével, és csúsztassa előre. Ezután óvatosan mozgassa lefelé, hogy ne öntse ki a vizet.

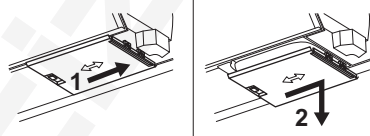

2. A tálcát kézzel (meleg vízzel, szappannal és puha ronggyal/szivaccsal) vagy mosogatógépből (normál ciklus) mossa el.

Ha víz vagy más folyadék kerül a páraelszívó rendszerbe: kapcsolja ki a páraelszívót, és gondosan tisztítsa meg a területet meleg vízzel, nedves ruhával vagy szivaccsal és enyhé tisztítószerrel.

8.3 A szűrők tisztítása

A szűrőegység a következő elemekből áll: zsírszűrők a zsírszűrőházzal **A** és az eltávolítható szénzsűrővel **B** kombinálva.

i A készüléket mindenkor az adott beszerelési módhoz tartozó összes szűrővel kell használni. Lásd: "Szűrők kiválasztása".

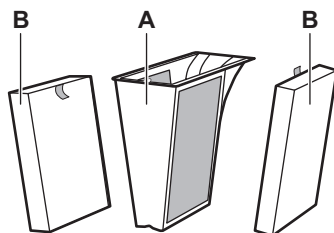

A főzőlap beépített számlálóval rendelkezik, amely értesítéssel emlékezteti a megfelelő szűrők rendszeres tisztítására. Az értesítés nem korlátozza a páraelszívó használatát. A figyelmeztetés 30 másodpercig látható marad, miután kikapcsolta a páraelszívót és a főzőlapot.

Zsírszűrő

- 40 használati óra után egy statikus jelzőfény jelenik meg:  jelzi, hogy ideje megtisztítani a szűrőket.

OdourClean STANDARD Szénszűrő

- 180 óra használati idő után a  villogni kezd, jelezve, hogy ki kell cserélni a szűrőket.
- Rendszeresen ellenőrizze a szűrőket, hogy nem gyűlt-e össze rajtuk zsír. Cserélje ki őket, ha a jelzőfény villog (a használat gyakoriságától függően körülbelül évente egyszer), vagy szükség esetén hamarabb.

OdourClean PLUS Szénszűrő



- 140 óra használati idő után a  villogni kezd, jelezve, hogy ki kell cserélni a szűrőket
- Tisztítsa meg a szűrőket, ha látható a felhalmozódott zsír.
- Cserélje ki a szűrőket, ha a villogó jelzőfény megjelenik. A regenerálási ciklusok maximális megengedett száma 8. Ez idő elteltével cserélje ki a szűrőket.

A szűrők szétszerelése/ismételt összeszerelése

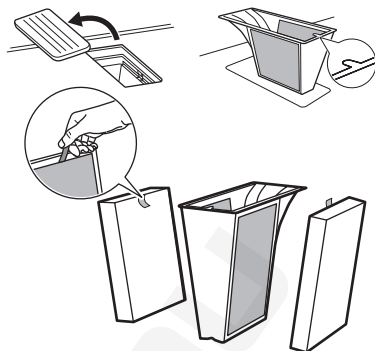
1. Távolítsa el a rácsot és vegye ki a szűrőházat.
2. A fogantyú megfogásával vegye ki a szűrőket.
3. Tisztítás után szerelje vissza a szűrőegységet: Ezután helyezze a rácsot a páraelszívóra. Helyezze be a szénszűrőket a páraelszívóba úgy, hogy a fogantyúk befelé nézzenek. Helyezze vissza a zsírszűrő házát, és tegye vissza a rácsot.



A zsírszűrő tisztítása

1. Azonnal tisztítsa meg a szűrőt, amint láthatóvá válik a lerakódott zsír. A zsírszűrő házáat a zsírszűrőkkel együtt óvatosan mossa el langyos vízben, nyelhet tisztítószerrel, majd öblítse le langyos vízzel. Az ételmaradékok eltávolításához szükség esetén használhat puha szivacsot, puha rongyot vagy nem súroló hatású tisztítókefét. Mosogatógépben normál mosási cikluson, más edényekkel együtt mosható ugyanabban a töltetben. A háló nyelhe elszíneződése természetes módon előfordulhat, ami nem befolyásolja a szűrő teljesítményét.
2. Hagyja a szűrőket egy ideig szobahőmérsékleten megszáradni.
3. Helyezze vissza a szűrőket. Ha az értesítés  be van kapcsolva, nyomja meg röviden:  a számláló újraindításához.

OdourClean PLUS szénszűrők tisztítás

1. Meleg vízben, tisztítószerek nélkül alaposan mossa meg a szűrőket. Az ételmaradékok eltávolításához szükség esetén használhat puha szivacsot, puha rongyot vagy nem súroló hatású tisztítókefét. A szűrő mosogatógépben is tisztítható 65-70°C fokon (90 perc hosszabb programmal) önmagában, mosogatószer nélkül és ugyanabban a töltetben tisztított edények nélkül.
2. Hagyja a szűrőket szobahőmérsékleten legalább 24 óra száradni.
3. Szerelje össze a szűrőegységet, és tegye vissza belülré.

OdourClean PLUS szénzsűrők regenerálása

1. Először tisztítsa meg a szűrőket a fent leírtak szerint.
2. Helyezze a szűrőket a 100 °C sütőbe 120perc ideig és helyezze őket a közepső

polcra. Használjon nem ventilátoros sütőfunkciót.

3. Szerelje össze a szűrőegységet, és tegye vissza belülré. Nyomja meg röviden a gombot  a számláló visszaállításához.

9. HIBAELHÁRÍTÁS

 Ha nem talál megoldást az alábbi problémára, lépjen kapcsolatba egy Engedéllyel rendelkező Szervizközponttal.

Nem lehet elindítani vagy üzemeltetni a főzőlapot.

- Ellenőrizze, hogy a főzőlap megfelelően van-e csatlakoztatva az elektromos hálózathoz.
- Ellenőrizze, hogy a biztosíték okozza-e a meghibásodást. Ha a biztosíték folyamatosan kiég, vagy ha állandó sípolás hallható, lépjen kapcsolatba egy szakképzett villanyszerelővel a telepítés ellenőrzése miatt.
- Győződjön meg arról, hogy a kezelőpanel tiszta és nem akadályozza semmilyen edény vagy idegen tárgy.

A főzőlap egy idő után automatikusan kikapcsol.

- Ez nem hiba. Bizonyos helyzetekben a főzőlap automatikusan kikapcsol a biztonság fenntartása érdekében. Lásd „Automatikus kikapcsolás”.

A főzőzóna maximális hőfokbeállítása nem elérhető, vagy folyamatosan vált két szint között.

- Ez nem hiba. Lásd „Teljesítménykezelés”.
- Csökkentse a hőfokbeállítást az ugyanazon fázisra kötött többi főzőzónánál.

A páraelszívó ventilátor nem működik/ automatikusan kikapcsol.

- Kapcsolja ki a főzőlapot, és húzza ki a fő áramforrásból. Hagyja, hogy a készülék lehűljön, majd csatlakoztassa újra.
- Győződjön meg arról, hogy a helyiség megfelelően szellőzik. Lehet, hogy be kell szerelnie az ablakkapcsolót. Vegye fel a kapcsolatot egy hivatalos szervizzel.

megjelenik.

- A szűrő tisztítása/cseréje: Nézze meg az „Ápolás és tisztítás” című részt.

és egy szám jelenik meg.

- Kapcsolja ki a főzőlapot, várjon néhány percet, majd kapcsolja vissza. Ha a probléma továbbra is fennáll, forduljon a márkaszervizhez.

A kezelőpanel villog.

- Használjon olyan főzőedényeket, amelyek aljának átmérője hasonló a főzőzóna méretéhez.
- Győződjön meg arról, hogy a főzőedény indukciós kompatibilis.

10. MŰSZAKI ADATOK

10.1 Adattábla

Modell ECC83410CK
Típus: 67 D4A 01 AA
Indukciós
Sorozatszám
ELECTROLUX

Termékszám (PNC) 949 599 579 00
220 - 240 V / 400 V 2N, 50 - 60 Hz
Készült: Németország
7.35 kW



10.2 Sütésizónák specifikációi

A főzőzónák teljesítménye kissé eltérhet az alábbi adatoktól, az edények anyagától és méreteitől függően.

Főzőzóna	Névleges teljesítmény (maximális hőfokbeállítás) [W]	PowerBoost [W]	PowerBoost maximális időtartam [perc]	Főzőedény átmérője [mm]
Bal első	2300	3200	10	125 - 210
Bal hátsó	2300	3200	10	125 - 210
Jobb első	1400	2500	4	125 - 145
Jobb hátsó	1800	2800	10	145 - 180

11. ENERGIAHATÉKONYSÁG

11.1 TermékismertetőA következő szerint: (EU) No 66/2014

Modellazonosító	ECC83410CK		
Főzőlap típusa	Beépített főzőlap		
Főzőzónák száma	4		
Fűtési technológia	Indukció		
Kör alakú főzőzónák átmérője (Ø)	Jobb első Jobb hátsó	15,0 cm 18,0 cm	
A nem kör alakú főzőzóna hossza (H) és szélessége (Sz)	Bal első	H 22,4 cm Sz 21,8 cm	
A nem kör alakú főzőzóna hossza (H) és szélessége (Sz)	Bal hátsó	H 22,4 cm Sz 21,8 cm	
Energiafogyasztás főzőzónánként (EC electric cooking)	Bal első Bal hátsó Jobb első Jobb hátsó	189,1 Wh/kg 189,1 Wh/kg 187,5 Wh/kg 174,6 Wh/kg	
Főzőlap energiafogyasztása (EC electric hob)	185,1 Wh/kg		

A készülék vizsgálata az alábbi szabványok szerint történt: EN IEC 60350-2

11.2 Tájékoztatósi követelményekA következő szerint: (EU) No 2023/826

Energiafogyasztás kikapcsolt üzemmódban	0.3 W
A készülék automatikus alacsony energiafogyasztású üzemmódjának eléréséhez szükséges maximális idő	2 perc

A készülék vizsgálata az alábbi szabványok szerint történt: EN 50564.

11.3 Termékinformációs lap és termékinformációk (EU) No 65/2014 és (EU) No 66/2014 szerint

Termékinformációs adatlap a 65/2014/EU rendelet szerint	
A szállító neve vagy védjegye	ELECTROLUX
Modellazonosító	ECC83410CK
Éves energiafogyasztás - AEhood	32.7 kWh/év

Energiahatékonysági osztály	A+	
Hidrodinamikai hatékonyság - FDEhood	32.0	
Hidrodinamikai hatékonysági osztály	A	
Megvilágítási hatékonyság - LEhood	-	lux/W
Megvilágítási hatékonysági osztály	-	
Zsírakisűrési hatékonyság - GFEhood	85.1	%
Zsírakisűrési hatékonysági osztály	B	
A rendszer használathoz minimális ventilátorsebesség mellett tartó légáramsebesség	270.0	m ³ /h
A rendszer használathoz maximális ventilátorsebesség mellett tartó légáramsebesség	550.0	m ³ /h
Az intenzív üzemmódhoz tartozó légáramsebesség	650.0	m ³ /h
A-súlyozott akusztikus zajkibocsátás minimális ventilátorsebesség mellett	50	dB(A) 1 pW-ra
A-súlyozott akusztikus zajkibocsátás maximális ventilátorsebesség mellett	66	dB(A) 1 pW-ra
Az intenzív üzemmódhoz tartozó A-súlyozott akusztikus zajkibocsátás	69	dB(A) 1 pW-ra
Mért energiafogyasztás a kikapcsolt üzemmódban - Po	0.49	W
Mért energiafogyasztás a készenléti üzemmódban - Ps	-	W
További információk a 66/2014/EU rendelet szerint		
Időtartam-növelő tényező - f	0.8	
Energiahatékonysági mutató - EEIhood	42.6	
Mért légáramsebesség a legjobb hatásfokú pontban - QBEP	286.7	m ³ /h
Mért légnyomás a legjobb hatásfokú pontban - PBEP	449	Pa
Maximális légáramsebesség - Qmax	650.0	m ³ /h
Mért villamosenergia-felvétel a legjobb hatásfokú pontban - WBEP	111.9	W
A világítórendszer névleges teljesítménye - WL	-	W
A világítórendszer által a főzési felületen biztosított átlagos megvilágítás - Emiddle	-	lux

A készülék vizsgálata az alábbi szabványok szerint történt: EN IEC 61591, EN IEC 60704-1, EN IEC 60704-2-13, EN 50564.

12. KÖRNYEZETVÉDELMI TUDNIVALÓK

Hasznosítsa újra a szimbólummal ellátott anyagokat . A csomagolást az újrahasznosítás érdekében tegye a megfelelő konténerbe. Segítsen a környezet és az emberi egészség védelmében az elektromos és elektronikus készülékek hulladékának újra-

használásával. Ne dobja ki a szimbólummal ellátott készülékeket  a háztartási hulladékkal. Juttassa el a terméket a helyi újrahasznosító létesítménybe, vagy vegye fel a kapcsolatot a helyi önkormányzati szervvel.

1. INFORMAȚII PRIVIND SIGURANȚA.....	40	8. ÎNGRIJIREA ȘI CURĂȚAREA.....	51
2. INSTRUCȚIUNI DE SIGURANȚĂ.....	43	9. DEPANARE.....	53
3. ASAMBLARE.....	45	10. DATE TEHNICE.....	54
4. ÎNAINTE DE PRIMA UTILIZARE.....	47	11. CLASA DE EFICIENȚĂ ENERGETICĂ	
5. DESCRIEREA PRODUSULUI.....	47	54
6. UTILIZARE ZILNICĂ.....	48	12. INFORMAȚII PRIVIND MEDIUL.....	56
7. INSTRUCȚIUNI DE GĂTIT.....	51		

1. ⚠ INFORMAȚII PRIVIND SIGURANȚA

Înainte de instalarea și de utilizarea aparatului, citiți cu atenție instrucțiunile furnizate. Producătorul nu este responsabil pentru eventuale vătămări sau pagube rezultate din instalarea sau utilizarea incorectă. Păstrați permanent instrucțiunile într-un loc sigur și accesibil pentru consultare ulterioară.

1.1 Siguranța copiilor și a persoanelor vulnerabile

- Acest aparat poate fi utilizat de copiii cu vârsta mai mare de 8 ani, de persoanele cu capacități fizice, senzoriale sau mentale reduse sau de persoanele ne-experimentate doar sub supraveghere sau după o scurtă instruire care să le ofere informațiile necesare despre utilizarea sigură a aparatului și să le permită să înțeleagă pericolele la

care se expun. Copiii cu vârsta mai mică de 8 ani și persoanele cu dizabilități profunde și complexe nu trebuie lăsate să se apropie de aparat dacă nu sunt supravegheate permanent.

- Copiii trebuie supravegheați pentru a vă asigura că nu se joacă cu aparatul.
- Nu lăsați ambalajele la îndemâna copiilor și eliminați-le în mod corespunzător.
- **AVERTISMENT:** Aparatul și piesele accesibile ale acestuia devin fierbinți pe durata utilizării. Păstrați copiii și animalele de companie la distanță în timpul utilizării și răcirii.
- Activați dispozitivul de siguranță pentru copii, dacă este disponibil.
- Copiii nu trebuie să curețe sau să întrețină aparatul fără supraveghere.

1.2 Informații generale despre siguranță

- Acest aparat poate fi utilizat numai pentru gătit.
- Acest aparat este proiectat pentru utilizarea în locuințe individuale la interior
- Acest aparat electrocasnic poate fi utilizat în birouri, camere de oaspeți, camere de oaspeți cu paturi și mic dejun, case de oaspeți în cadrul fermelor și alte spații de cazare similare, în care această utilizare nu depășește (media) nivelurile de utilizare domestică.
- **AVERTISMENT:** Pericol de incendiu: Nu depozitați nimic pe suprafețele de gătit.
- **ATENȚIE!** Procesul de gătit trebuie supravegheat Un proces de gătit pe termen scurt trebuie supravegheat permanent.
- **AVERTISMENT:** Gătirea neasistată la plită folosind grăsimi sau ulei poate fi periculoasă și poate provoca un incendiu.
- **AVERTISMENT:** Aparatul și piesele accesibile ale acestuia devin fierbinți pe durata utilizării. Aveți grijă să nu atingeți elementele de încălzire.
- Fumul indică supraîncălzirea. Nu folosiți niciodată apă pentru a stinge focul de gătit. Oprțiți aparatul și acoperiți flăcările cu o pătură ignifugă sau un capac.
- **AVERTISMENT:** Aparatul nu trebuie să fie alimentat de la un dispozitiv de comutare extern, cum ar fi un temporizator, și nu trebuie conectat la un circuit care este cuplat și decuplat în mod regulat de rețea.
- Obiectele de metal, de ex. cuțitele, furculițele, lingurile și capacele nu trebuie puse pe suprafața plitei, deoarece se pot înfierbânta.
- Nu folosiți aparatul înainte de a-l instala în structura încastrată.
- Nu folosiți apă pulverizată și aparatul de curățat cu abur pentru curățarea aparatului.
- După utilizare, stingeți elementul plitei cu ajutorul butonului și nu lăsați această operațiune în sarcina detectorului de vase.
- **AVERTISMENT:** Dacă suprafața este crăpată, oprțiți aparatul pentru a evita riscul de electrocutare. În cazul în care aparatul este conectat direct la sursa de alimentare folosind cutia de

conexiuni, scoateți siguranța pentru a deconecta aparatul de la sursa de curent. În ambele cazuri, contactați Centrul de service autorizat.

- Asigurați-vă că există o bună aerisire în camera în care este instalat aparatul pentru a evita întoarcerea în cameră a debitului de gaze de la aparatele care folosesc alți combustibili, inclusiv foc deschis.
- Asigurați-vă că deschiderile de ventilație nu sunt blocate și aerul colectat de aparat nu este condus către o conductă folosită la evacuarea fumului și a aburului de la alte aparate (sisteme de încălzire centralizată, termosifoane, boilere, etc.).
- Nerespectarea poate duce la refluarea gazelor de combustie, provocând riscul de intoxicație cu monoxid de carbon sau sufocare.
- Atunci când aparatul funcționează împreună cu alte aparate, vacuumul maxim generat în încăperea nu trebuie să depășească 0,04 mbar.
- Curățați filtrul extractorului și îndepărtați regulat depu-

nerile de grăsime pentru a preveni riscul de incendiu.

- În cazul în care cablul de alimentare este deteriorat, acesta trebuie înlocuit de producător, de centrul de service autorizat al acestuia sau de persoane cu o calificare similară pentru a se evita electrocutarea.
- Dacă aparatul este conectat direct la sursa de curent, instalația electrică să fie echipată cu un dispozitiv izolator care permite deconectarea aparatului de la curent la toți polii. Deconectarea completă trebuie să respecte condițiile specificate în categoria III pentru supratensiune. Mijloacele de deconectare trebuie incluse în cablajul fix în conformitate cu reglementările privind cablarea.
- **AVERTISMENT:** Folosiți doar opritoare realizate de producătorul aparatului de gătit sau indicate de producătorul aparatului în instrucțiunile de utilizare ca fiind adecvate sau opritoare incluse în aparat. Utilizarea unor opritoare neadecvate poate produce accidente.

2. INSTRUCȚIUNI DE SIGURANȚĂ

2.1 Installation

AVERTISMENT!

Acest aparat se va instala doar de un tehnician calificat.

AVERTISMENT!

Pericol de vătămare personală sau deteriorare a aparatului.

- Îndepărtați toate ambalajele.
- Dacă aparatul este deteriorat, nu îl instalați sau utilizați.
- Consultați manualul de instalare pentru instrucțiuni detaliate de asamblare.
- Respectați distanțele minime față de alte aparate și corpuri de mobilier.
- Aveți grijă când mutați aparatul, deoarece este greu. Folosiți întotdeauna încălțăminte și mănuși de protecție.
- Închideți etanș suprafețele dulapului cu un agent de etanșare pentru ca umezeala să nu umfle materialul.
- Protejați partea de jos a aparatului de abur și umezeală.
- Nu instalați aparatul lângă o ușă sau sub o fereastră pentru a preveni ca vasele fierbinți să cadă din aparat când ușa sau fereastra este deschisă.
- Nu instalați în așa fel încât aerul să fie evacuat într-o cavitate de perete, cu excepția cazului în care cavitatea este concepută special pentru acest scop.
- Pentru instalarea fără racorduri, priza ventilatorului trebuie poziționată direct pe perete sau trebuie separată de un perete suplimentar al carcasei, pentru a preveni accesul la lamele ventilatorului.
- Fiecare aparat are ventilatoare de răcire în partea de jos.
- Dacă aparatul este instalat deasupra unui sertar:
 - Nu stocați obiecte mici sau hârtie care ar putea deteriora ventilatoarele de răcire sau afecta sistemul de răcire.
 - Mențineți o distanță minimă de 2 cm între partea de jos a aparatului și conținutul sertarului.
- Scoateți toate panourile de separare instalate în cabinet sub aparat.

2.2 Conexiunea la rețeaua electrică

AVERTISMENT!

Pericol de incendiu și electrocutare.

- Toate conexiunile electrice trebuie realizate de către un electrician calificat, în conformitate cu diagrama de conexiuni sau broșura de instalare.
- În cazul instalației de evacuare și în cazul în care accesoriile sunt prezente sau obligatorii (supapa de perete, întrerupătorul și/sau deschiderea geamurilor) conexiunile electrice trebuie realizate de un electrician calificat, conform schemei de conexiuni sau broșurii de instalare.
- Aparatul trebuie să fie împământat.
- Deconectează aparatul de la sursă de curent înainte de orice operațiune.
- Asigurați-vă că parametrii de pe plăcuța cu date tehnice sunt compatibili cu valorile nominale ale sursei de alimentare.
- Cablurile sau prizele de rețea slăbite sau incorecte pot duce la supraîncălzirea terminalului.
- Folosește cablul de rețea corect.
- Nu lăsa cablul principal să se încurce.
- Asigurați-vă că este instalată protecție împotriva șocurilor.
- Utilizați clema de detensionare de pe cablu.
- Asigurați-te că cablul de rețea sau priza (dacă este cazul) nu ating suprafețele fierbinți.
- Nu utilizați adaptoare multiple și cabluri prelungitoare.
- Evită să deteriorezi priza și cablul. Dacă este nevoie de înlocuire, aceasta trebuie realizată de Centrul nostru de Service Autorizat sau de un electrician calificat.
- Protecția împotriva șocurilor pentru piesele vii și izolate trebuie fixată bine și nu trebuie detașată fără unelte.
- Introduceți fișa în priză numai după încheierea instalării. Asigurați-vă că aveți acces la priza de rețea după instalare.
- Dacă priza este slăbită, nu conectați ștecherul.
- Nu deconectați aparatul trăgând de cablul de alimentare. Scoateți întotdeauna ștecherul din priză.
- Folosiți doar dispozitive de izolare adecvate: întrerupătoare pentru protecția

- liniei, siguranțe (siguranțe cu șurub scoase din suport), mecanisme de declanșare pentru scurgeri de curent și contactoare.
- Instalația electrică trebuie să aibă un dispozitiv de izolare care să deconecteze aparatul de la rețeaua electrică la toți polii, cu o lățime a deschiderii de contact de cel puțin 3 mm.

2.3 Utilizarea

AVERTISMENT!

Pericol de accidentare, arsuri și electrocutare.

- Nu modificați specificațiile acestui aparat.
- Îndepărtați toate ambalajele, etichetele și foliile protectoare (dacă este cazul) înainte de prima utilizare.
- Asigurați-vă că deschiderile de ventilație nu sunt blocate. Ventilația trebuie verificată periodic de către o persoană calificată.
- Nu lăsați aparatul nesupravegheat în timpul funcționării.
- Opriti zona de gătit după fiecare utilizare.
- Nu așezați tacâmuri sau capace de cratiță pe zonele de gătit, deoarece acestea pot deveni fierbinți.
- Nu acționați aparatul având mâinile umede sau când acesta este în contact cu apa.
- Nu utilizați aparatul ca suprafață de lucru sau ca loc de depozitare.
- Dacă suprafața aparatului este crăpată, deconectați imediat aparatul de la rețeaua electrică pentru a preveni șocul electric.
- Utilizatorii cu stimulator cardiac trebuie să păstreze o distanță de minim 30 de cm față de zonele de gătit prin inducție atunci când aparatul este în funcțiune.
- Puneți mâncarea în ulei fierbinte cu atenție, deoarece se poate stropi.
- Nu folosiți niciodată o flacăra deschisă atunci când extractorul funcționează.
- Nu utilizați folie de aluminiu sau alte materiale între suprafața de gătit și vas, cu excepția cazului în care producătorul acestui aparat specifică altfel.
- Utilizați doar accesoriile recomandate de producător pentru acest aparat.

AVERTISMENT!

Pericol de incendiu și explozie.

- Grăsimile și uleiurile încălzite pot elibera vapori inflamabili. Țineți la distanță flăcările și obiectele încălzite.

- Vaporii de ulei fierbinte pot provoca ardere spontană.
- Uleiul folosit cu resturi alimentare se poate aprinde la temperaturi mai scăzute.
- Nu așezați produse inflamabile lângă aparat.

AVERTISMENT!

Pericol de deteriorare a aparatului.

- Nu țineți vase fierbinți pe panoul de comandă pentru a evita riscul de arsuri.
- Nu puneți un capac fierbinte pentru vase pe suprafața de sticlă a plitei.
- Aveți grijă să nu se evaporeze tot lichidul din vas.
- Împiedicați căderea obiectelor sau a vaselor pe aparat pentru a evita deteriorarea suprafeței.
- Nu activați zonele de gătit cu vase goale sau fără vase.
- Nu scoateți niciodată grila sau filtrul în timp ce extractorul sau plita funcționează.
- Nu folosiți niciodată o flacăra deschisă în timp ce funcționează extractorul.
- Nu acoperiți orificiul de admisie al extractorului cu vase.
- Nu accesați partea inferioară a aparatului în timp ce funcționează plita sau extractorul.
- Nu așezați obiecte mici sau ușoare lângă capacul integrat pentru a evita riscul de blocare.
- Vasele de gătit din fontă sau cu fund deteriorat pot zgâria sticla / suprafața vitroceramică. Ridicați întotdeauna vasele de gătit atunci când trebuie să le mutați pe suprafața de gătit.
- În ceea ce privește becul (becurile) din acest produs și becurile ca piese de schimb vândute separat: Aceste becuri sunt destinate să reziste la condițiile fizice extreme din aparatele electrocasnice, cum ar fi temperatura, vibrațiile, umiditatea sau au scopul de a oferi informații despre starea de funcționare a aparatului. Acestea nu sunt destinate utilizării în alte aplicații și nu sunt adecvate pentru iluminarea camerelor din locuință.
- Pentru a repara aparatul contactați Centrul de service autorizat. Utilizați doar piese de schimb originale.

2.4 Îngrijire și curățare

- Curățați aparatul în mod regulat pentru a preveni deteriorarea suprafeței.
- Înainte de curățare, opriți aparatul și lăsați-l să se răcească.

- Curățați aparatul cu apă caldă și o lavetă moale umedă. Utilizați numai detergenți neutri. Nu utilizați produse abrazive, bureți de curățare abrazivi, solvenți sau obiecte metalice, cu excepția cazului în care se specifică altfel.
- Contactați autoritatea locală pentru informații privind eliminarea aparatului.
- Deconectați aparatul de la sursa de alimentare, apoi tăiați și aruncați cablul electric.

2.5 Eliminare

⚠ AVERTISMENT!

Pericol de rănire sau sufocare.

3. ASAMBLARE

3.1 Înainte de instalare

Pentru referințe viitoare, găsiți plăcuța cu specificații tehnice situată pe fundul plitei și notați numărul de serie

3.2 Asamblarea plitei

❗ Pentru dimensiunile de instalare și îndrumarea vizuală, consultați schemele de instalare situate în primele pagini ale manualului de utilizare. Pentru instalarea pe partea superioară, consultați diagrama **A**. Pentru instalarea integrată, consultați diagrama **B**.

Consultați broșura de instalare pentru informații detaliate privind modul de asamblare a plitei.

Urmați indicațiile furnizate în schema de conectare a plitei și în cea a comutatorului (dacă este cazul) pentru geam prezentate în broșura de instalare și / sau în etichetele de sub plită.

Numai pentru țările selectate: În cazul instalației de evacuare, poate fi necesar un comutator pentru geam (consultați un tehnician autorizat). Trebuie să îl cumpărați separat, deoarece nu este furnizat împreună cu plita. Comutatorul pentru fereastră trebuie instalat de un tehnician autorizat. Consultați broșura de instalare.

Dacă aparatul este instalat deasupra unui sertar, ventilația plitei poate încălzi articolele depozitate în sertar pe durata procesului de gătire.

Asamblarea unității de filtrare

Aparatul trebuie utilizat în orice moment cu toate filtrele dedicate modului de instalare ales. Consultați „Selectarea filtrului”. Înainte de prima utilizare, asigurați-vă că introduceți

filtrele în interiorul carcasei cu mânerul orientat spre interior. Odată ce carcasa filtrului este asamblată, puneți-o în interiorul sistemului extractor și așezați grila pe extractor. .

3.3 Atașarea garniturii

Instalarea pe blat

1. Curățați blatul de lucru în jurul zonei decupate.
2. Prindeți banda de etanșare 2x6 mm furnizată de marginea inferioară a plitei, de-a lungul marginii cadrului suprafeței vitroceramice. Nu o întindeți. Asigurați-vă că poziționarea capetelor garniturii se face în mijlocul unei laturi a plitei.
3. Lăsați în plus câțiva milimetri când tăiați garnitura de etanșare la lungimea dorită. Uniți ambele capete ale garniturii.

Instalare integrată

1. Curățați falțurile din blatul de lucru.
2. Tăiați 3x10mm banda de etanșare furnizată în patru benzi care să corespundă lungimii canelurilor.
3. Tăiați capetele benzilor la un unghi de 45°. Acestea trebuie să încapă cu precizie în colțurile falțurilor.
4. Prindeți benzile de falțuri. Nu întindeți garniturile. Nu lipiți capetele benzilor unul peste celălalt.

După asamblarea plitei, etanșați cu silicon spațiul liber dintre suprafața vitroceramică și blat. Asigurați-vă că siliconul nu ajunge sub suprafața vitroceramică.

3.4 Cablu de conectare

⚠️ AVERTISMENT!

Toate conexiunile electrice trebuie realizate de către un electrician calificat.

- Plita este furnizată cu un cablu de conectare
- Pentru a înlocui cablul de alimentare deteriorat, folosiți cablul H05VV-F care rezistă la o temperatură de 70 °C sau mai mare
- Conexiunile prin intermediul fișelor de contact, găurirea sau lipirea capetelor firelor și conectarea cablului fără manșon de capăt de cablu sunt interzise.
- Adresați-vă Centrului de service autorizat local. Cablul de conectare poate fi înlocuit doar de un electrician calificat.

Conexiune cu o fază

1. Scoateți manșonul cablului de pe firele negru și maro.
2. Îndepărtați o parte din izolația de la capetele firelor maro și negru.
3. Conectați capetele cablurilor negre și maro.
4. Aplicați un nou manșon al firului terminal pe capătul fiecărui fir (este necesară o sculă specială).

Conexiune NL

1. Scoateți manșonul capătului cablului de pe firele albastre.
2. Îndepărtați o parte a izolației capetelor de cablu albastre.
3. Aplicați un nou manșon al capătului firului pe capătul fiecărui fir (este necesară o sculă specială).

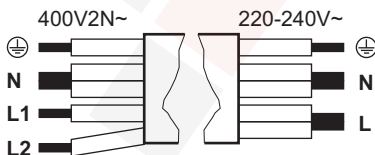

Conexiune cu o fază:
220 - 240 V~
5x1,5 mm²

Conexiune cu două faze:
400 V2N~
5x1,5 mm² sau 4x2,5 mm²



Verde - galben

Verde - galben



Conexiune cu o fază:
220 - 240 V~
5x1,5 mm²

Conexiune cu două faze:
400 V2N~
5x1,5 mm² sau 4x2,5 mm²

N	Albastru și albastru	Albastru și albastru	N
L	Negru și maro	Negru	L1
		Maro	L2

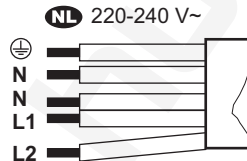

NL 220 - 240 V (5x1,5 mm²)



Verde - galben

N

Albastru și albastru

L1

Negru

L2

Maro

3.5 Limitare putere

Limitare putere definește puterea totală utilizată de plită, în limitele siguranțelor de instalare ale locuinței. Plita este setată implicit la nivelul de putere cel mai mare posibil. Asigurați-vă că puterea selectată este adecvată pentru siguranțele instalate în locuință.

Pentru a scădea sau crește nivelul de putere:

1. Accesați meniul: apăsați lung timp de 3 secunde. Apoi, apăsați lung .
2. Apăsați până apare P.
3. Apăsați 4 sau 6 pe bara de control pentru a naviga între setări.
4. Apăsați pentru a ieși.

Niveluri de putere:

P73 - 7,350 W, P15 - 1,500 W, P20 - 2,000 W, P25 - 2,500 W, P30 - 3,000 W, P35 - 3,500 W, P40 - 4,000 W, P45 - 4,500 W, P50 - 5,000 W, P60 - 6,000 W

4. ÎNAINTE DE PRIMA UTILIZARE

4.1 Selectare filtru

Înainte de prima utilizare, asigurați-vă că setați tipul corect de filtru în funcție de modul de instalare. Consultați „Structura meniului”.

Mod de recirculare: filtru de carbon (în combinație cu un filtru de grăsime)

Filtrele de carbon care conțin spumă de carbon activă, neutralizează fumul și mirosurile de gătire. Poți alege între:

- **OdourClean STANDARD** (alb, de unică folosință)
- **OdourClean PLUS** (negru, regenerabil)

Pentru a utiliza aparatul în modul de recirculare, contactați un tehnician autorizat pentru a regla instalația. Mergi la setările utilizatorului și activează notificarea filtru de carbon selectând F, și apoi Pornit. Apoi alege unul dintre filtre:

- OdourClean STANDARD: Selectează Ft, atunci 2.

- OdourClean PLUS: Selectează Ft, atunci 1.

Mod de evacuare: filtru de grăsime

Filtrele de grăsime colectează grăsimea, uleiul și resturile alimentare și le împiedică să intre în sistemul hotei.

Pentru a utiliza aparatul în modul de evacuare, contactați un tehnician autorizat pentru a regla instalația. Apoi mergi la setările utilizatorului și dezactivează notificarea filtru de carbon selectând F, și apoi Oprit.

① Modul de evacuare poate afecta presiunea aerului din cameră și, prin urmare, necesită o ventilație adecvată pentru a preveni refluxul gazelor de ardere de la alte aparate. Asigurați-vă că mediul de instalare respectă ghidurile de siguranță furnizate.

5. DESCRIEREA PRODUSULUI

5.1 Prezentarea generală a produsului

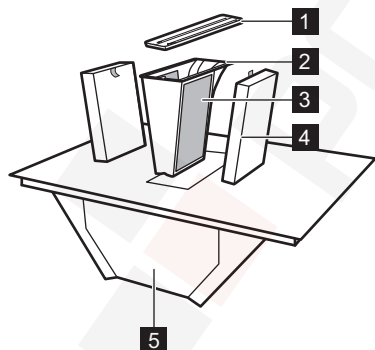

- 1 Grătar
- 2 Carcasă filtru grăsime
- 3 Filtru de grăsime (nedetașabil)
- 4 Filtru de carbon
- 5 Tavă de picurare
- 6 Plită
- 7 Adaptor conductă de aer

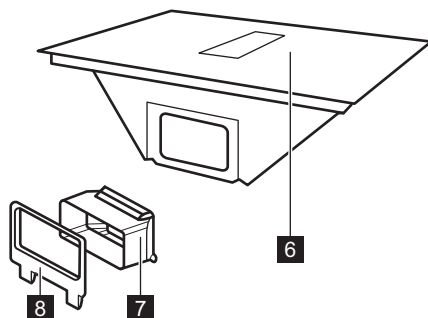

- 8 Racordul conductei de aer pentru peretele posterior

5.2 Aranjarea suprafeței de gătire

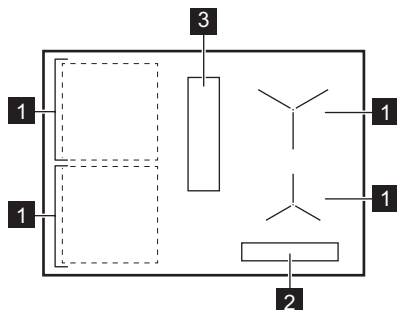

- 1** Zonă de gătire prin inducție
- 2** Panou de comandă
- 3** Extractor

5.3 Simbolurile de pe panoul de comandă și afișajul

Simbol / indicator

- Pornit / Oprit
- Selector de zonă de gătit

Simbol / indicator

- Pauză
- Timer
- Bridge
- Precise Heat
- Heat Assist
- Modul automat al extractorului
- Modul manual al extractorului
- Breeze
- PowerBoost
- Blocare/Dispozitivul de siguranță pentru copii
- Există o defecțiune.
- Filtrul trebuie curățat sau înlocuit.
- OptiHeat Control

6. UTILIZARE ZILNICĂ

6.1 Utilizarea plită

Mențineți apăsat pentru a activa sau dezactiva plita. Selectați o zonă de gătire apășând simbolul corespunzător . Puneți vasele în zona de gătit și setați o setare de căldură folosind bara de control. Pentru a dezactiva zona de gătire selectată, apăsați 0.

Precise Heat

Puteți activa niveluri de încălzire în trepte de jumătate de pas pentru un control mai precis al temperaturii zonelor de gătire. Setat încălzire și apăsați . Setarea curentă a încălzirii scade cu 0.5. Un indicator apare deasupra . Pentru dezactivare, apăsați .

6.2 Vase de gătit

Baza vasului ar trebui să fie cât mai groasă și cât mai plată posibil. Curățați și uscați vasele înainte de a le așeza pe plită. Nu glisați și nu frecăți vasele pe marginile și colțurile suprafeței din sticlă, pentru a evita ciobirea sau de-

teriorarea acesteia. Nu așezați vase fierbinți pe panoul de control pentru a evita deteriorarea componentelor electronice.

Asigurați-vă că vasele de gătit sunt compatibile cu inducția (adică se lipește un magnet de baza acestora). Pentru un transfer optim al căldurii, utilizați vase de gătit cu diametrul bazei apropiat de dimensiunea zonei de gătit. Vasele cu diametru mai mic se pot supune unei încălziri mai lente, în timp ce cele cu diametru mai mare se pot supraîncălzi și pot deteriora panoul de control.

Materialul vaselor de gătit

- **corect:** fontă, oțel, oțel emailat, oțel inoxidabil, bază cu mai multe straturi (cu un marcaj corect de la producător).
- **incorect:** aluminiu, cupru, alamă, sticlă, ceramică, porțelan.

Zgomote în timpul funcționării

Zgomotele pot varia în funcție de materialul vaselor de gătit și de setarea curentă a încălzirii. Zgomotele sunt normale și nu indică nicio defecțiune.

- zgomot ca o pocnitură: vasul este realizat din materiale diferite (construcție de tip sandwich).
- sunet de fluierat: este activată o setare de încălzire ridicată, iar vasul de gătit este fabricat din materiale diferite (o construcție tip sandwich).
- zumzet: este activată o setare de încălzire ridicată.
- clic: se produce comutarea electrică.
- șuierat, zumzet: ventilatorul de răcire funcționează.
- sunet ritmic: este detectat un vas.

6.3 Detectarea vaselor

Această funcție indică prezența vaselor pe plită și dezactivează zonele de gătire dacă nu este detectat niciun vas în termen de 120sec. În cazul în care sunt detectate mai multe oale, plita selectează ultima zonă de gătire activată.

6.4 Oprirea automată

Ca măsură de siguranță, plita se oprește automat în anumite condiții (de exemplu, când toate zonele de gătit și hota sunt dezactivate, când nu este selectată nicio treaptă de căldură sau viteză a ventilatorului după activare sau când vasele de gătit se termină în fierbere).

6.5 OptiHeat Control (Indicator de căldură reziduală cu 3 trepte)

Indicatorul semnalizează faptul că o zonă de gătire este încă fierbinte. Cât timp indicatorul este vizibil, există riscul de arsuri din cauza căldurii reziduale. Indicatorul dispare când zona de gătit s-a răcit.

6.6 Management putere

Dacă aragazul atinge limita maximă de putere disponibilă, puterea zonelor de gătit va fi redusă automat pentru a proteja siguranțele instalației din casă. Pentru zonele de gătire care au o putere redusă, panoul de comandă clipește de două ori și indică nivelul maxim posibil de setare a căldurii.



6.7 P PowerBoost

Pentru a activa nivelul maxim de căldură pentru o perioadă limitată de timp. Îl puteți folosi pentru a fierbe apa mai repede.

Apăsați **P** pentru a activa. După expirarea timpului, zona de gătit revine la cea mai înaltă setare de căldură. Pentru a dezactiva funcția, modificați setarea de căldură.

6.8 Cronometru cu numărătoare inversă

Pentru a specifica cât timp ar trebui să funcționeze o zonă de gătit.



Setați o treaptă de căldură pe zona de gătit și apăsați . Setați timpul apăsând cifrele setării de încălzire în ordine. Așteptați câteva secunde sau confirmați cu . Pentru a revoca timerul, setați-l la 0 h 00 min. Când timpul setat expiră, zona de gătit se dezactivează.

6.9 Heat Assist

Funcția ajută la gătit sau menținerea caldă a alimentelor utilizând nivelul de încălzire prestabilite, de la scăzut la mediu:

- Nivelul I – topire și menține cald (setare de încălzire 1)
- Nivelul II – fierbere la foc mic (setările de încălzire 5)
- Nivelul III – la tigaie (încălzire 7)

Puteți activa funcția numai după ce selectați mai întâi o zonă de gătit. Schimbarea zonelor nu afectează funcția activă Heat Assist dintr-o altă zonă.

1. Apăsați  pentru a activa funcția.
2. Apăsați din nou  pentru a comuta între niveluri.

Pentru a dezactiva, apăsați  până când pe afișaj apare mesajul 0 sau selectați orice setare de încălzire.

Este posibil să fie necesar să reglați manual nivelul de încălzire în funcție de vasul de gătit.

6.10 Pauză

Această funcție setează toate zonele de gătit active la cel mai scăzut nivel de căldură.

Când extractorul funcționează în modul manual, viteza ventilatorului este redusă la 1. În modul automat, viteza ventilatorului nu se schimbă.



Funcția nu oprește niciun cronometru activ.

Apăsați pentru a activa/dezactiva .

6.11 Blocare/Dispozitivul de siguranță pentru copii

Pentru blocarea / deblocarea panoului de comandă.

Pentru a bloca temporar panoul de control în timpul gătitului: apăsați  o dată. Apăsați din

nou pentru a debloca. Pentru a preveni funcționarea accidentală a plitei: apăsați și țineți apăsat  timp de 3 sec cât timp toate zonele sunt dezactivate, apoi opriți plita. Funcția este în continuare activă, când dezactivați plita. Pentru a dezactiva funcția, porniți plita, apăsați și țineți apăsat  pentru 3 sec, apoi opriți plita.

6.12 Bridge

Pentru a conecta două zone de gătire din partea stângă, astfel încât să funcționeze ca o singură zonă. O puteți folosi pentru a găti cu vase mari. Asigurați-vă că vasele de gătit acoperă centrul ambelor zone de gătit. Dacă vasul de gătit este plasat între centrele zonelor, funcția nu va fi activată.

1. Setezi nivelul de căldură pentru una dintre zone.
2. Apăsați .
3. Schimbați nivelul de căldură după cum este necesar.

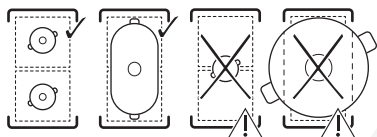

Pentru a dezactiva funcția, apăsați .



6.13 Funcțiile extractorului

Mod manual:

Extractorul poate funcționa atunci când plita este pornită sau oprită. Modul manual oferă patru viteze ale ventilatorului: 1-3 și **b**(boost, setarea intensă).

1. Apăsați  pentru a activa extractorul.
2. Apăsați repetat  pentru a ajusta viteza ventilatorului. Afișajul indică setarea actuală.

Pentru a dezactiva, apăsați repetat .

Moduri automate

Extractorul reglează viteza ventilatorului în funcție de temperatura zonei de gătit. Modul automat oferă patru opțiuni de viteză a ventilatorului: h1-h4 (de la scăzut la intens).

1. Dacă funcția nu este pornită în mod implicit, apasă  pentru a o activa.



2. Puneți vasele pe o zonă de gătit și selectați o setare de căldură.

Pentru dezactivare, apăsați .

Pentru a schimba viteza implicită a ventilatorului (h3) introduceți setările utilizatorului. Consultați „Structura meniului”.

Breeze

Ventilatorul funcționează la o viteză foarte mică, la un nivel minim de zgomot, pentru a elimina orice mirosuri persistente.

1. Opriți plita.
2. Apăsați . Un timer setat 60 min și brapar pe afișaj.
3. Reglați timerul apășând  și nivelurile de încălzire de pe bara de control.

Funcția se dezactivează când timerul se oprește. Pentru a dezactiva manual, apăsați .

Ciclu de uscare

Ventilatorul continuă să funcționeze la viteza minimă timp de 20 de minute după ce opriți plita, apoi se dezactivează automat. Funcția elimină orice mirosuri persistente după gătire.

Când operează funcția,  și apare timpul de execuție rămas. Nu este posibilă reglarea orei setate.

Pentru a opri funcția, apăsați .



Pentru a dezactiva complet funcția, introduceți setările utilizatorului. Consultați „Structura meniului”.

 Se recomandă să nu dezactivați funcția și să o lăsați să funcționeze neîntrerupt pe întreg ciclul.

6.14 Structura meniului

Simbol	Setare
b	Sunet
P	Limitare putere
h	Modul automat hotă
F	Notificare pentru filtru de carbon
dF	Ciclu de uscare
Ft	OdourClean STANDARD: 2 OdourClean PLUS: 1
E	Istoric alarmă/eroare

Pentru a introduce setările utilizatorului:

apăsați lung . Apoi, apăsați lung . Apăsați .

Navigarea în meniu: meniul constă în simbolul setării și o valoare. Pentru a naviga între setări, apăsați . Pentru a modifica valoarea setării, apăsați 4 sau 6 pe bara de control.

Pentru a părăsi meniul: apăsați .

6.15 Sfaturi pentru economisirea energiei

- Pentru încălzirea apei, utilizați numai cantitatea de care aveți nevoie.

- Întotdeauna puneți capacul pe vase, dacă este posibil.
- Pentru a păstra alimentele calde sau pentru a le topi folosiți căldura reziduală.
- Când începeți să gătiți, setați ventilatorul hoteli la un nivel scăzut de viteză. După încheierea gătirii, țineți hota în funcțiune timp de câteva minute.
- Creșteți viteza ventilatorului doar pentru a elimina cantități mari de abur sau fum.
- Curățați filtrul hoteli în mod regulat și înlocuiți-l atunci când este necesar pentru a-i menține eficiența.

Pentru mai multe informații, consultați "Eficiența energetică".

7. INSTRUCȚIUNI DE GĂTIT

Datele din tabel au doar caracter orientativ.

Căldură	Utilizați pentru:	Durată (min)
1	Păstrați mâncarea gătită caldă. Puneți un capac pe vas.	dacă este necesar
1 - 2	Sos olandez, unt topit, ciocolată, gelatină. Amestecați din când în când.	5 - 25
2	Solidificare: omlete pufoase, ouă coapte. Gătire cu capacul pus.	10 - 40
2 - 3	Fierberea înăbușită a orezului și a mâncărurilor care conțin lapte, încălzirea alimentelor preparate. Adăugați minim de două ori mai mult lichid decât orez, amestecați la jumătatea procedurii mâncărurile care conțin lapte.	25 - 50
3 - 4	Înăbușiți legumele, peștele, carnea. Adăugați câteva linguri de apă. Verificați cantitatea de apă în timpul gătitului.	20 - 45
4 - 5	Gătiți la abur cartofi și alte legume. Umpleți oala cu 1-2 cm de apă. Verificați nivelul apei în timpul gătitului. Păstrați capacul pe oală.	20 - 60
4 - 5	Gătiți cantități mai mari de alimente, tocane și supe. Până la 3l de lichid plus ingrediente.	60 - 150
6 - 7	Prăjire delicată: escalop, cordon bleu de vițel, șnițele, chiftele, cârnați, ficat, rântaș, ouă, clătite, gogoși. Întoarceți când este necesar.	dacă este necesar
7 - 8	Crochete de cartofi, mușchiuleț, fripturi. Întoarceți când este necesar.	5 - 15
9	Fierbeți apă, gătiți paste, prăjiți carnea la suprafață (gulaș, friptură înăbușită, cartofi la fri-teuză).	
P	Pentru a fierbe cantități mari de apă. Este activată PowerBoost.	

8. ÎNGRIJIREA ȘI CURĂȚAREA

8.1 Curățarea plitei

- Curățați plita după fiecare utilizare.
- Utilizați întotdeauna vase cu baza curată.
- Nu lăsați vasele să fiarbă până la evaporare sau să atingă temperaturi excesiv de ridicate.

- Nu utilizați vase din materiale incompatibile cu inducția. Astfel de materiale pot zgâria sau păta suprafața plitei.
- Zgărierurile sau petele întunecate de pe suprafața sticlei nu afectează performanța plitei.

- Nu utilizați cuțite sau alte instrumente metalice ascuțite pentru a curăța suprafața de sticlă.
- Utilizați o racletă recomandată numai ca instrument suplimentar după curățarea standard.
- Așteptați până când plita ajunge la răcire și efectuați curățarea suprafeței cu o cârpă umedă și un detergent neabraziv. După curățare, ștergeți suprafața uscată cu o lavetă moale.
- **Îndepărtați imediat:** plasticul topit, folia de plastic, sarea, zahărul și alimentele cu zahăr. Folosiți o racletă și aveți grijă să evitați arsurile.
- **Când plita s-a răcit suficient ștergeți:** depuneri de calcar, pete de apă, pete de grăsime, decolorări metalice strălucitoare. Efectuați curățarea suprafeței conform instrucțiunilor de mai sus. Pentru a îndepărta petele metalice lucioase, folosiți o cârpă moale și o soluție din apă și oțet.

8.2 Curățarea extractorului

Grila

Grila este fabricată din aluminiu. Spălați-l manual sau în mașina de spălat vase și ștergeți-l cu o lavetă moale.

Tavă de picurare

Tava de colectare a condensului situată sub hotă colectează condensul format în timpul gătitului. Nu uitați să goliți regulat tava.

1. Prindeți partea inferioară a tăvii de colectare a picăturilor cu ambele mâini și goliți-o înainte. Apoi mișcați-l cu grijă în jos pentru a evita vărsarea apei.

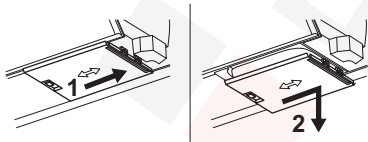

2. Puteți spăla tava manual (folosind apă caldă, săpun și o lavetă moale / un burete) sau în mașina de spălat vase (ciclu standard).

Dacă se varsă apă sau alte lichide în interiorul sistemului de extracție: opriți extractorul și curățați zona cu grijă cu apă caldă, o cârpă umedă sau un burete și un agent de curățare delicat.

8.3 Curățarea filtrelor

Unitatea de filtrare este formată din următoarele elemente: filtre de grăsime împreună cu

carcasa filtrului de grăsime **A** și filtre de carbon detașabile **B**.

ⓘ Aparatul trebuie utilizat în orice moment cu toate filtrele dedicate modului de instalare ales. Consultați „Selectarea filtrului”.

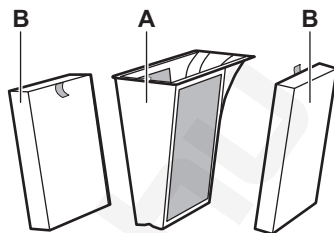

Plita are un contor încorporat cu o notificare care vă reamintește despre curățarea filtrului. Notificarea nu blochează utilizarea plitei. Notificarea rămâne activă timp de 30 de secunde după ce dezactivați hota și plita.

Filtru de grăsime

- După 40 ore de utilizare, un indicator static  apare pentru a semnala că este timpul pentru curățarea a filtrelor .

OdourClean STANDARD filtru de carbon

- După 180ore de utilizare,  începe să clipească pentru a semnala că este timpul să înlocuiești filtrele de miros.
- Verificați regulat filtrele de miros pentru a vedea nivelul de grăsime acumulată. Înlocuiți-le atunci când se aprinde indicatorul intermitent (aproximativ o dată pe an, în funcție de frecvența de utilizare) sau mai devreme, dacă este necesar.

OdourClean PLUS filtru de carbon

- După 140ore de utilizare,  începe să clipească pentru a semnala că este timpul să înlocuiești filtrele de miros.
- Realizați curățarea filtrelor numai atunci când grăsimea acumulată este vizibilă.
- Regenerați filtrele numai atunci când apare indicatorul intermitent. Numărul maxim de cicluri de regenerare este de 8. După această perioadă, înlocuiți filtrele.

Dezasamblarea/reasamblarea filtrelor

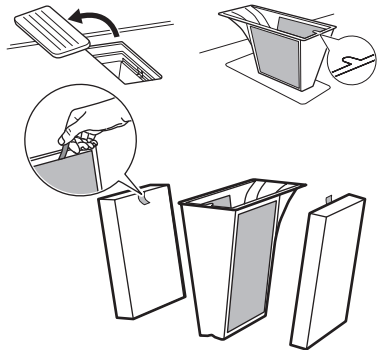

1. Scoateți grila și scoateți carcasa filtrului.
2. Scoate filtrele apucând de mâner.
3. Reasamblează unitatea de filtrare după curățare. Introduceți filtrele de carbon în extractor cu mânerele orientate spre

interior. Puneți carcasa filtrului de grăsime la loc și puneți grila la loc.



Curățarea filtrului de grăsime

1. Curățați filtrul imediat ce grăsimea acumulată este vizibilă. Spălați cu atenție carcasa filtrului de grăsime împreună cu filtrele de grăsime în apă caldă folosind un agent de curățare delicat, apoi clățiți-o cu apă caldă. Poți folosi un burete moale, o lavetă moale sau o perie de curățare neabrazivă pentru a îndepărta resturile alimentare, dacă este necesar. Îl puteți spăla în mașina de spălat vase, într-un ciclu standard, împreună cu alte preparate din aceeași încărcătură. Este posibil să apară o ușoară decolorare a plaselor, ceea ce nu afectează performanța filtrului.
2. Lăsați filtrele să se usuce o perioadă la temperatura camerei.

3. Puneți filtrele înapoi înăuntru. Dacă  de notificări este activat, apăsați  scurt pentru a reporni contorul.

Curățarea OdourClean PLUS filtrelor de carbon

1. Spală filtrele cu atenție în apă caldă, fără agenți de curățare. Poți folosi un burete moale, o lavetă moale sau o perie de curățare neabrazivă pentru a îndepărta resturile alimentare, dacă este necesar. De asemenea, puteți spăla filtrul în mașina de spălat vase la 65-70°C (utilizând un program mai lung de 90min), fără detergenți și fără vase în aceeași încărcătură.
2. Lăsați filtrele să se usuce cel puțin 24h la temperatura camerei.
3. Reasamblează unitatea de filtrare și pune-o înapoi în cavitatea hoteli.

Regenerarea OdourClean PLUS filtrelor de carbon

1. Curăță mai întâi filtrul, conform descrierii de mai sus.
2. Puneți filtrele în cuptorul setat pe 100 °C, pentru 120 min, așezându-le pe raft sarma din mijloc. Folosiți o funcție a cuptorului fără ventilator.
3. Reasamblează unitatea de filtrare și pune-o înapoi în cavitatea hoteli. Apăsați  scurt pentru a reseta contorul.

9. DEPANARE

 Dacă nu găsiți o soluție la problema de mai jos, contactați un centru de service autorizat.

Plita nu poate fi pornită sau utilizată.

- Verificați dacă plita este conectată corect la priza electrică.
- Verificați dacă siguranța este cauza defecțiunii. Dacă siguranța se arde în mod repetat sau dacă auziți un bip constant, contactați un electrician calificat pentru a inspecta instalația.
- Asigurați-vă că panoul de control este curat și nu este obstrucționat de vase de gătit/obiecte străine.

Plita se oprește singură după un timp.

- Nu este vorba despre o defecțiune. În anumite situații, plita se oprește automat pentru a menține siguranța. Consultați secțiunea „Oprirea automată”.

Setarea maximă de încălzire pentru una dintre zonele de gătire nu este disponibilă sau continuă să alterneze între două niveluri.

- Nu este vorba despre o defecțiune. Consultați secțiunea „Management putere”.
- Reduceți setarea de încălzire de la alte zone de gătire conectate la aceeași fază.

Ventilatorul de extracție nu funcționează/se dezactivează singur.

- Opriiți plita și deconectați-o de la sursa principală de alimentare. Lăsați aparatul la răcire, apoi conectați-l din nou la priză.
- Asigurați-vă că încăperea este suficient ventilată. Este posibil să fie necesar să instalați comutatorul pentru fereastră. Contactați un Centru de service autorizat.

apare.

- Pentru înlocuirea filtrului. Consultați capitolul „Îngrijirea și curățarea”.

și apare o cifră.

- Opriiți plita, așteptați câteva minute, apoi porniți-o înapoi. Dacă problema persistă, contactați Centrul de service autorizat.

Panoul de control clipește.

- Utilizați vase cu diametrul fundului similar cu dimensiunea zonei de gătire.
- Asigurați-vă că vasele de gătit sunt compatibile cu inducția.

10. DATE TEHNICE

10.1 Plăcuță cu date tehnice

Model ECC83410CK

Tip 67 D4A 01 AA

Inducție

Număr de serie

ELECTROLUX

PNC 949 599 579 00

220 - 240 V / 400 V 2N, 50 - 60 Hz

Fabricat în: Germania

7.35 kW



10.2 Specificațiile zonei de gătire

Puterea zonelor de gătit poate diferi ușor de datele de mai jos, în funcție de materialul și dimensiunile vaselor de gătit.

Zonă de gătire	Putere nominală (nivel maxim de căldură) [W]	PowerBoost [W]	PowerBoost du-rată maximă [min]	Diametru vas [mm]
Stânga față	2300	3200	10	125 - 210
Stânga spate	2300	3200	10	125 - 210
Dreapta față	1400	2500	4	125 - 145
Dreapta spate	1800	2800	10	145 - 180

11. CLASA DE EFICIENȚĂ ENERGETICĂ

11.1 Informații produs conform cu (UE) nr. 66/2014

Identificarea modelului	ECC83410CK	
Tipul plitei	Plită încorporată	
Numărul zonelor de gătire	4	
Tehnologie de încălzire	Inducție	
Diametrul zonelor de gătire circulare (Ø)	Dreapta față Dreapta spate	15.0 cm 18.0 cm
Lungimea (L) și lățimea (W) zonei de gătire necirculare	Stânga față	L 22.4 cm W 21.8 cm
Lungimea (L) și lățimea (W) zonei de gătire necirculare	Stânga spate	L 22.4 cm W 21.8 cm

Consumul de energie pe fiecare zonă de gătit (EC electric cooking)	Stânga față	189.1 Wh/kg
	Stânga spate	189.1 Wh/kg
	Dreapta față	187.5 Wh/kg
	Dreapta spate	174.6 Wh/kg
Consumul de energie al plitei (EC electric hob)		185.1 Wh/kg

Aparatul a fost testat în conformitate cu: EN IEC 60350-2.

11.2 Cerințe privind informațiile conform cu (UE) nr. 2023/826

Consumul de curent în modul oprit	0,3 W
Timpul maxim necesar pentru ca echipamentul să atingă automat modul de putere scăzută aplicabil	2 min

Aparatul a fost testat în conformitate cu: EN 50564.

11.3 Fișa cu informații despre produs și informațiile despre produs conform (UE) nr. 65/2014 și (UE) nr. 66/2014

Fișa cu informații despre produs conform cu norma (UE) nr. 65/2014		
Denumirea sau marca comercială a furnizorului	ELECTROLUX	
Identificatorul de model	ECC83410CK	
Consumul anual de energie - AEHotă	32.7	kWh/a
Clasa de eficiență energetică	A+	
Eficiența fluido-dinamică - FDEhotă	32.0	
Clasa de eficiență fluido-dinamică	A	
Eficiența iluminării - LEhotă	-	lux/W
Clasa de eficiență a iluminării	-	
Eficiența de filtrare a grăsimilor - GFEhotă	85.1	%
Clasa de eficiență a filtrării grăsimilor	B	
Fluxul minim de aer în condiții normale de utilizare	270.0	m ³ /h
Fluxul maxim de aer în condiții normale de utilizare	550.0	m ³ /h
Debitul de aer în modul intensiv sau accelerat	650.0	m ³ /h
Putere sonoră ponderată A la viteză minimă	50	db(A) re 1 pW
Putere sonoră ponderată A la viteză maximă	66	db(A) re 1 pW
Putere sonoră ponderată A la viteză de utilizare intensivă sau amplifi care	69	db(A) re 1 pW
Consumul de putere măsurat în modul oprit - Po	0.49	W
Consumul de putere măsurat în modul standby - Ps	-	W
Informații suplimentare conform cu norma (UE) nr. 66/2014		
Factor de creștere în timp - f	0.8	
Indice de eficiență energetică - EEIhotă	42.6	

Fluxul nominal de aer măsurat la punctul de eficiență maximă - QBEP	286.7	m ³ /h
Presiunea aerului măsurată la punctul de eficiență maximă - PBEP	449	Pa
Fluxul maxim de aer - Qmax	650.0	m ³ /h
Puterea electrică de intrare măsurată la punctul de eficiență maximă - WBEP	111.9	W
Puterea nominală a sistemului de iluminat - WL	-	W
Iluminare medie a sistemului de iluminat pe suprafața de gătit - Emiddle	-	lux

Aparatul a fost testat în conformitate cu: EN IEC 61591, EN IEC 60704-1, EN IEC 60704-2-13, EN 50564.

12. INFORMAȚII PRIVIND MEDIUL

Reciclați materialele marcate cu simbolul . Pentru a recicla ambalajele, acestea trebuie puse în containerele corespunzătoare. Ajuțați la protejarea mediului înconjurător și a sănătății umane reciclând deșeurile de aparate

electrice și electronice. Nu aruncați aparatele marcate cu simbolul  împreună cu deșeurile menajere. Returnați produsul la unitatea locală de reciclare sau contactați administrația locală.

