



BOSCH



Register your
new appliance
now at MyBosch and
enjoy benefits free of
charge:
[bosch-home.com/
welcome](https://www.bosch-home.com/welcome)

Cordless handstick vacuum cleaner

BBS9	BCS9	BKS9	BSS9	BXS9	
[de]	Gebrauchsanleitung	12	[pt]	Manual do utilizador	82
[en]	Information for Use	19	[el]	Εγχειρίδιο χρήστη	89
[fr]	Manuel d'utilisation	26	[tr]	Kullanım kılavuzu	97
[it]	Manuale utente	34	[pl]	Instrukcja obsługi	104
[nl]	Gebruikershandleiding	41	[hu]	Használati útmutató	112
[da]	Betjeningsvejledning	48	[ru]	Руководство пользователя	119
[no]	Bruksanvisning	55	[ro]	Manual de utilizare	127
[sv]	Bruksanvisning	62	[cs]	Návod k obsluze	134
[fi]	Käyttöohje	68	[uk]	Керівництво з експлуатації	141
[es]	Manual de usuario	75	[ar]	دليل المستخدم	149





<https://ium-pim.bsh-digital.com/8001293732>

- [de]** Weitere Informationen und Erklärungen finden Sie online. Scannen Sie den QR-Code auf der Titelseite.
- [en]** You can find additional information and explanations online. Scan the QR code on the title page.
- [fr]** Vous pouvez trouver d'autres informations et explications en ligne. Scannez le code QR sur la page de titre.
- [it]** Puoi trovare ulteriori info e spiegazioni online. Scansiona il codice QR sul frontespizio.
- [nl]** U kunt online aanvullende informatie en uitleg vinden. Scan de QR-code op de titelpagina.
- [da]** Der findes yderligere oplysninger og forklaringer online. Skan QR-koden på forsiden.
- [no]** Du kan finne mer informasjon og forklaringer på Internett. Skann QR-koden på tittelsiden.
- [sv]** Det finns mer information och förklaringar online. Scanna QR-koden på omslaget.
- [fi]** Löydät lisätietoja ja selityksiä verkosta. Skanna QR-koodin sivun otsikosta.
- [es]** Se puede encontrar información y explicaciones adicionales online. Escanear el código QR en la página de título.
- [pt]** Pode encontrar informações e explicações adicionais online. Leia o código QR que figura na página de título.
- [el]** Μπορείτε να βρείτε επιπλέον πληροφορίες και εξηγήσεις στο διαδίκτυο (online). Σαρώστε τον κωδικό QR στη σελίδα τίτλου.
- [tr]** Ek bilgi ve açıklamaları çevrimiçi olarak bulabilirsiniz. Başlık sayfasındaki QR kodunu tarayın.
- [pl]** Dodatkowe informacje i objaśnienia są dostępne online. Zeskanuj kod QR na stronie tytułowej.
- [hu]** További információ és tájékoztatás az interneten található. Olvassa be a borítóról a QR kódra.
- [ru]** Дополнительную информацию и объяснения можно найти в сети Интернет. Сканируйте QR-код на титульной странице.
- [ro]** Informații și explicații suplimentare pot fi găsite online. Scanați codul QR de pe pagina de pornire.
- [cs]** Další informace a vysvětlení najdete on-line. Naskenujte QR kód na titulní straně.
- [uk]** Додаткову інформацію і пояснення можна знайти онлайн. Зіскануйте QR-код на титульній сторінці.
- [ar]** يمكنك الاطلاع على معلومات وتوضيحات إضافية عبر الإنترنت. امسح رمز الاستجابة السريعة ضوئياً في الصفحة الأولى.

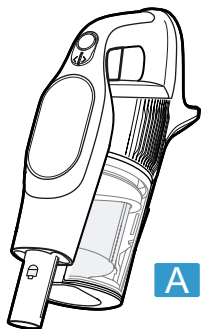

A

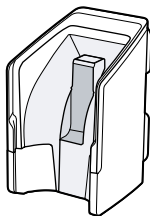

B

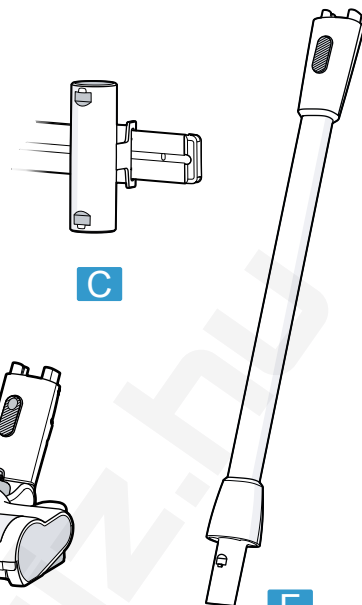

C

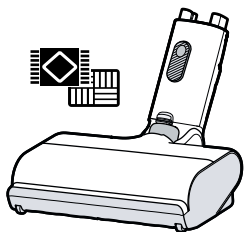

D

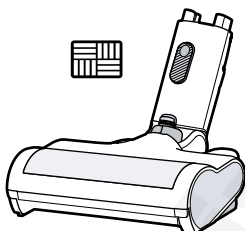

E

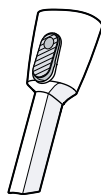

G



H



I



J

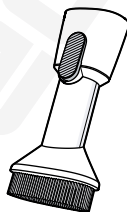

K

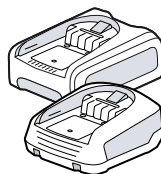

L

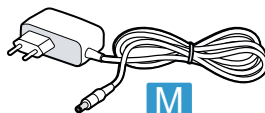

M

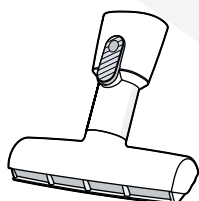

N

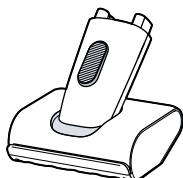

O

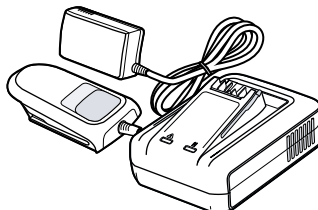

P

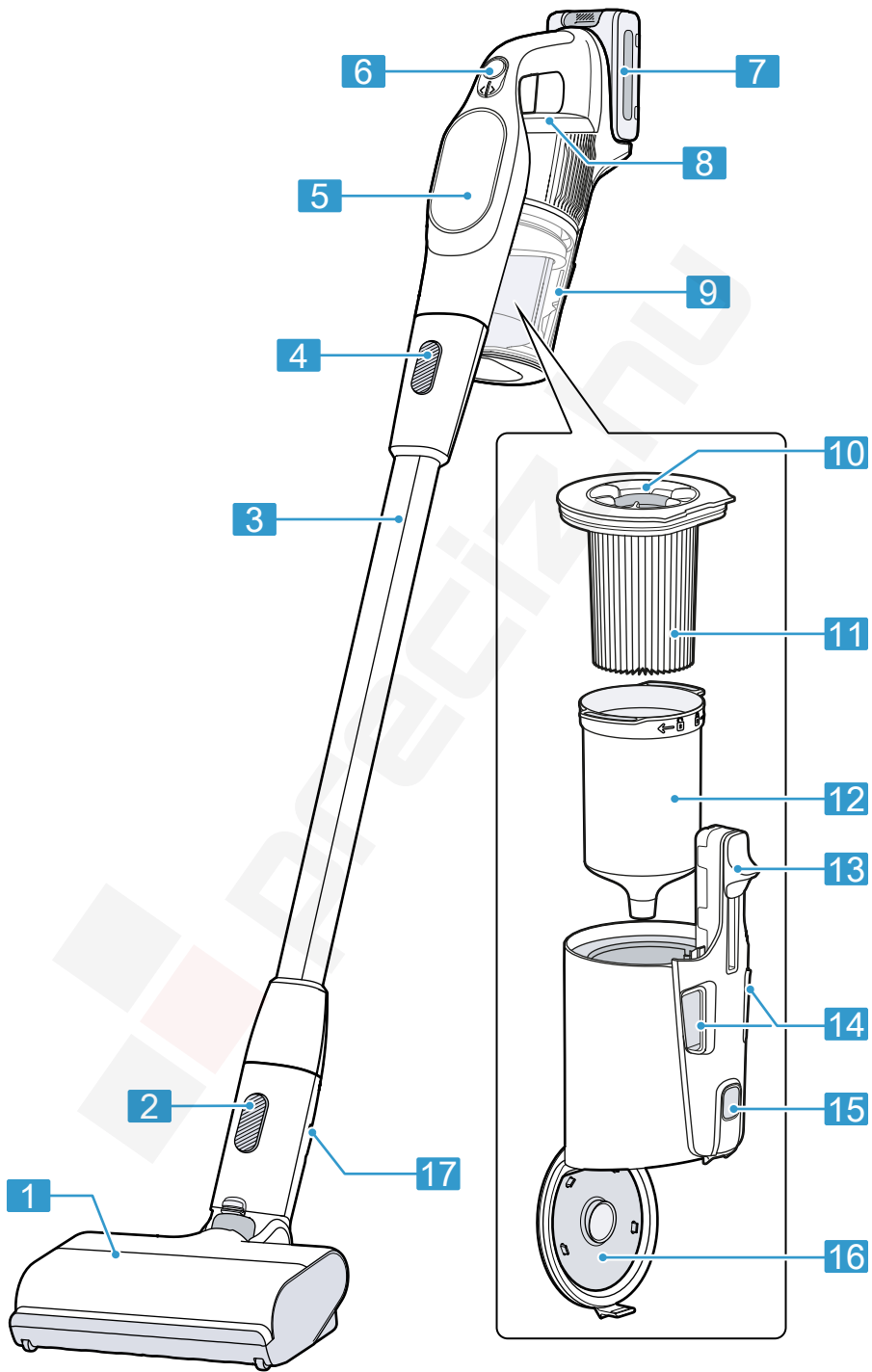

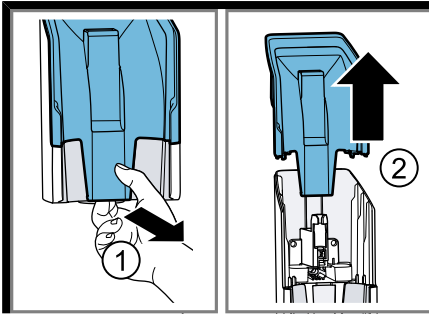

3

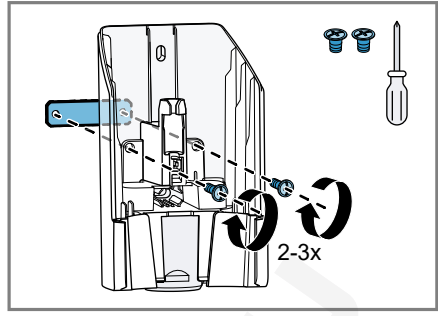

4

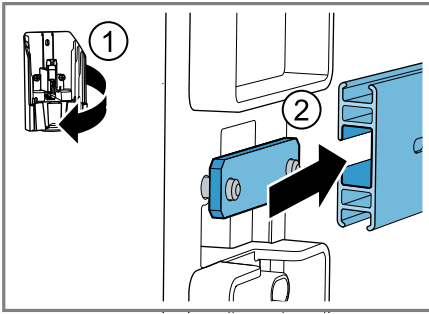

5

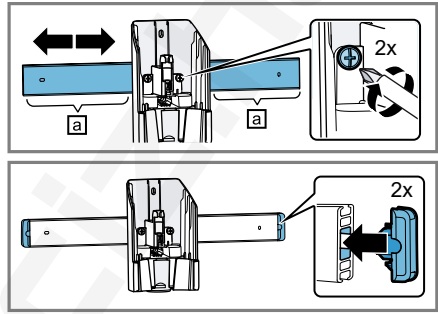

6

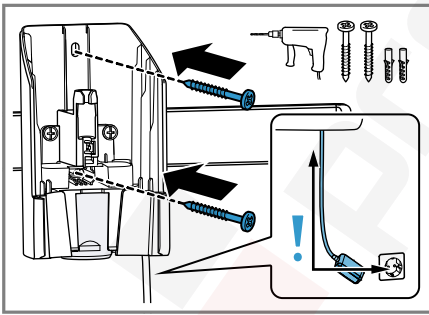

7

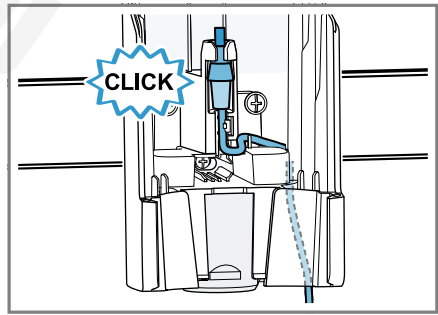

8

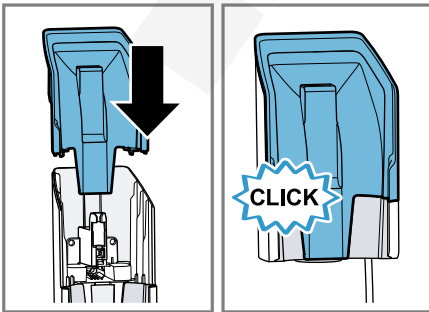

9

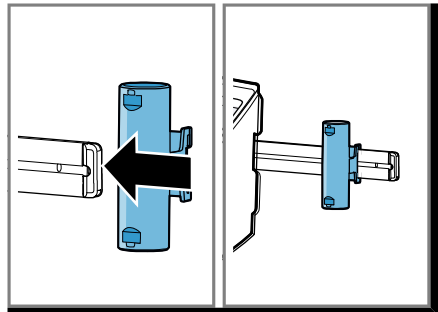

10

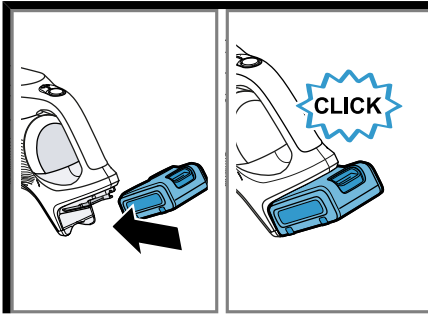

11

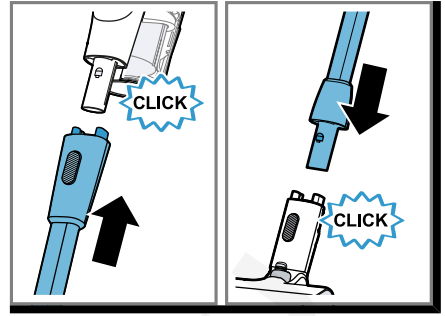

12

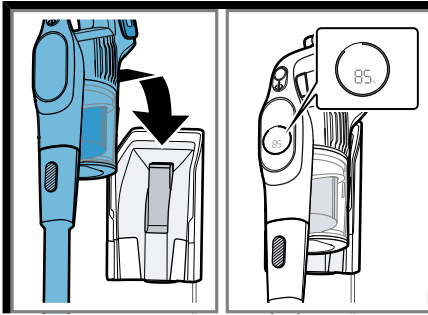

13

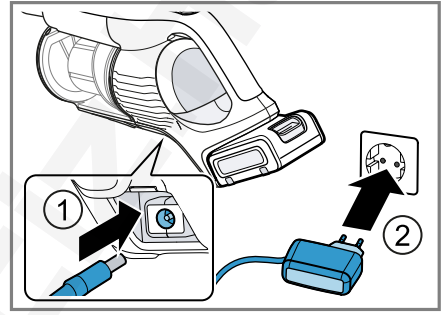

14

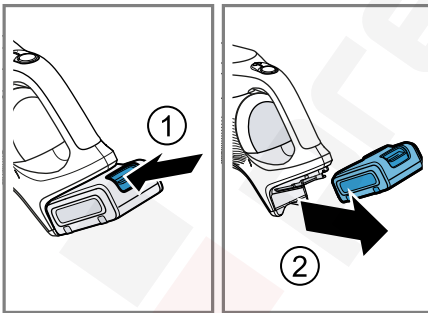

15

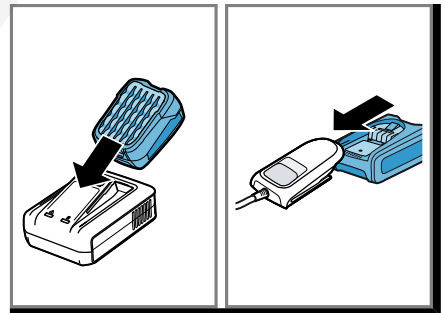

16

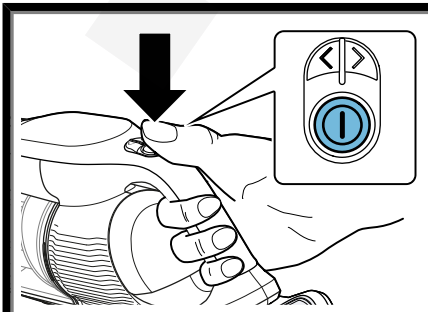

17

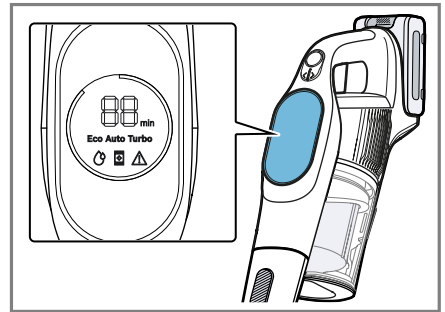

18

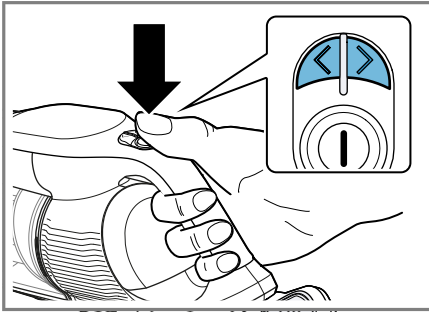

19

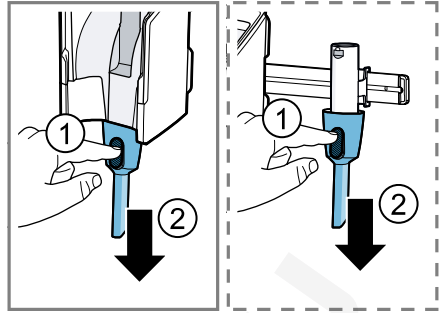

20

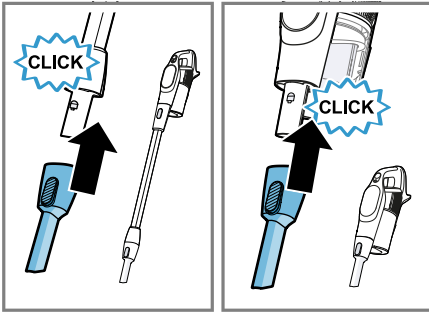

21

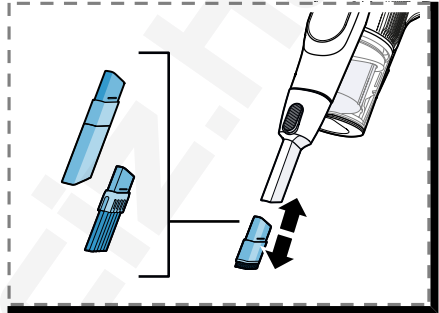

22

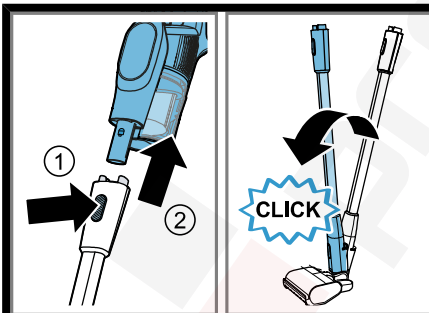

23

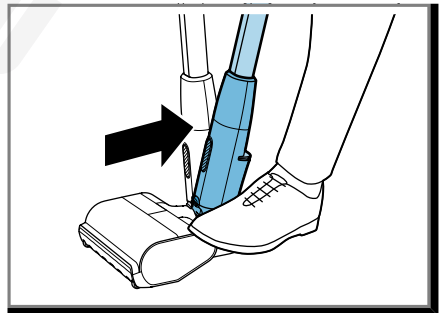

24

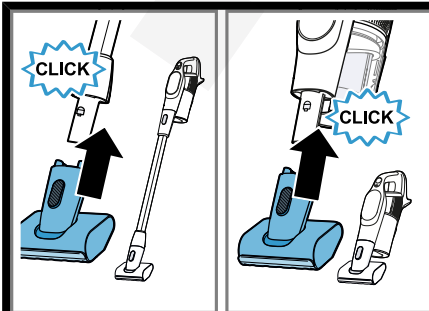

25

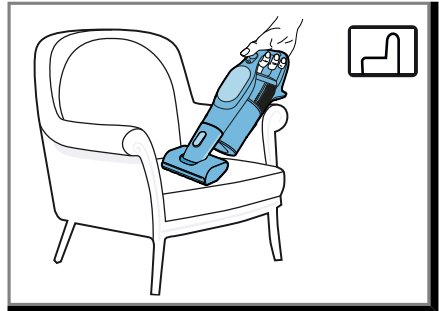

26

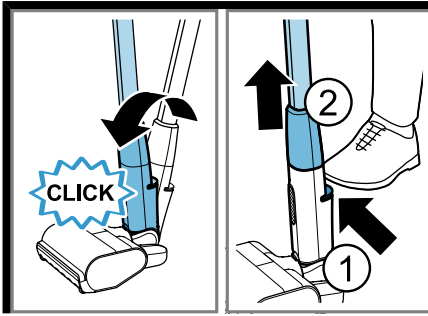

27

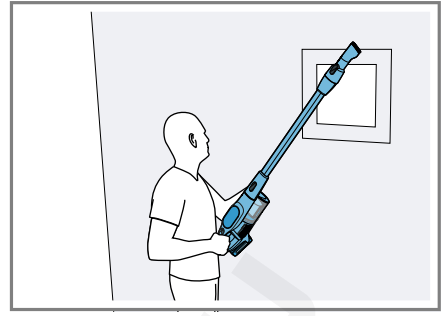

28

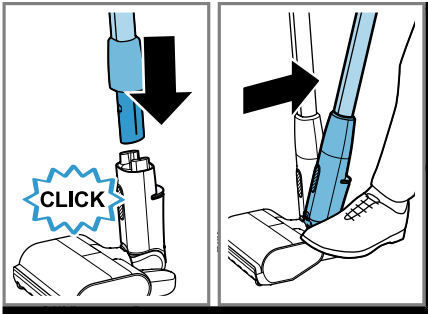

29

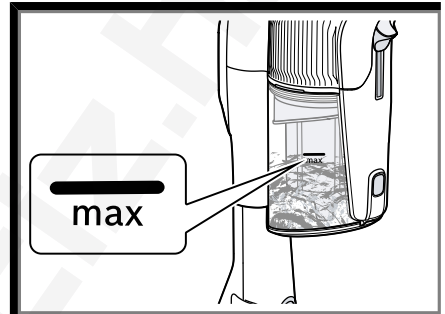

30



31

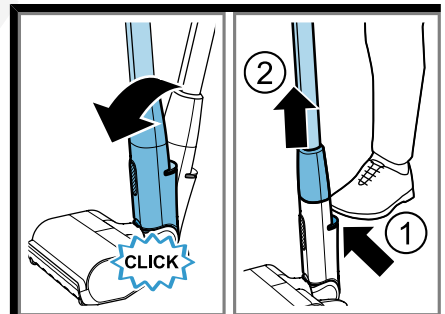

32

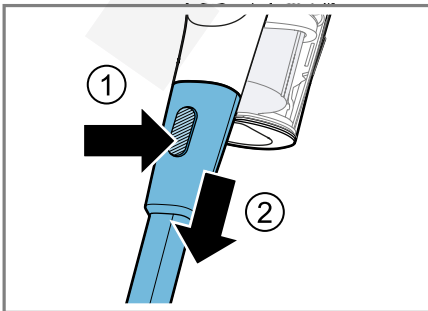

33

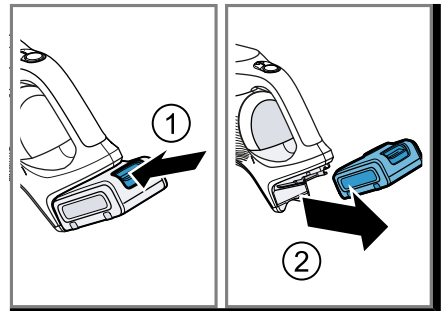

34

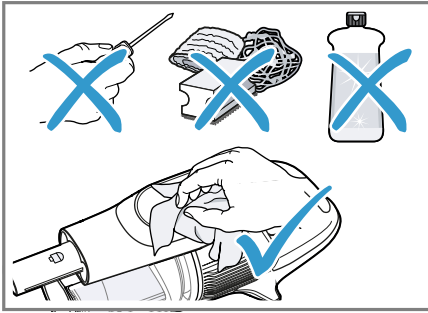

35

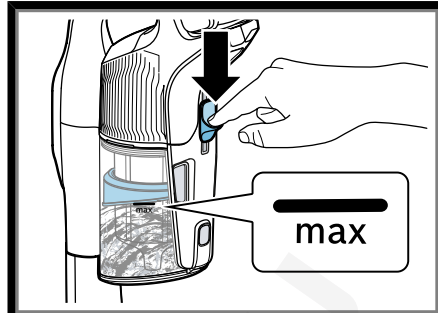

36

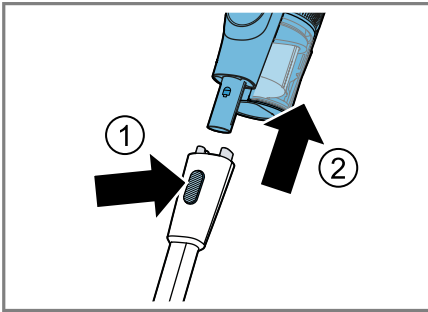

37

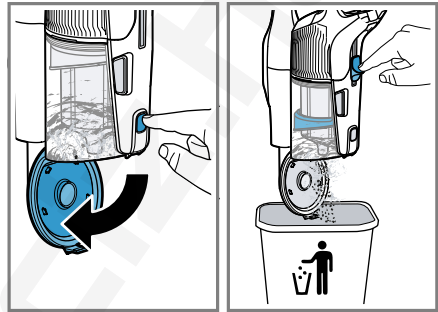

38

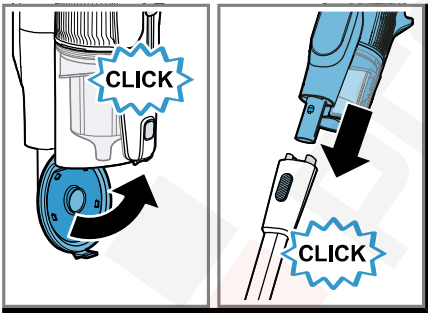

39

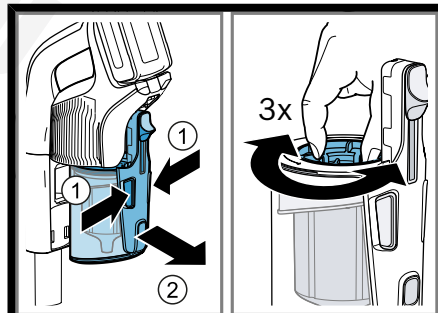

40

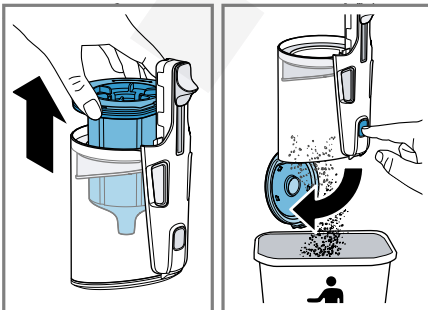

41

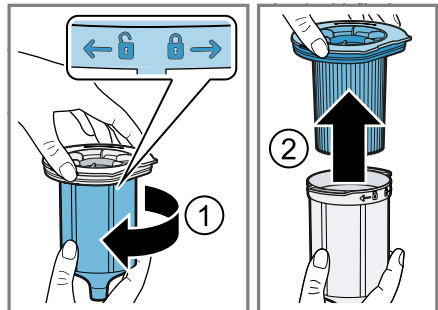

42

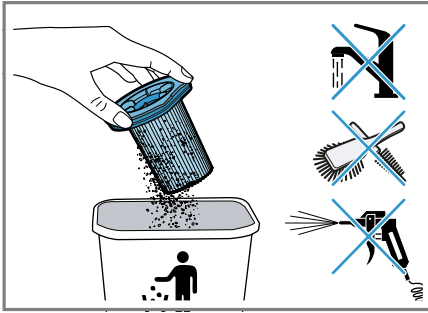

43



44

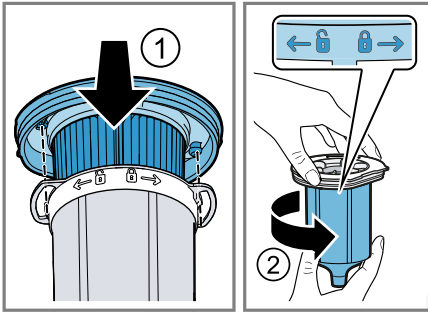

45

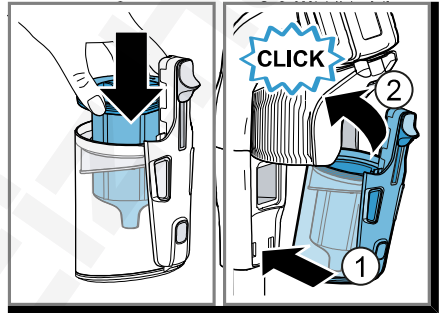

46

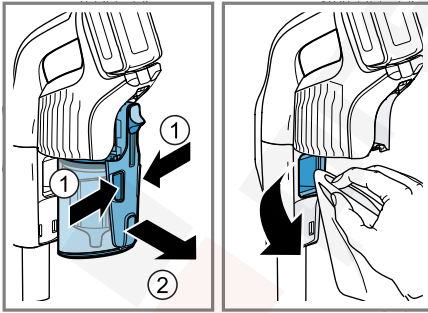

47

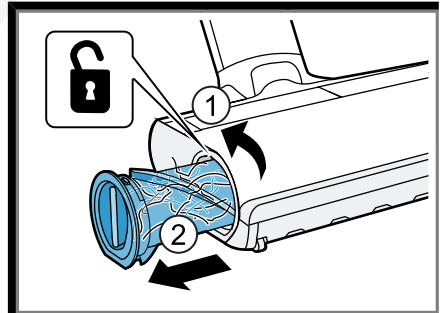

48

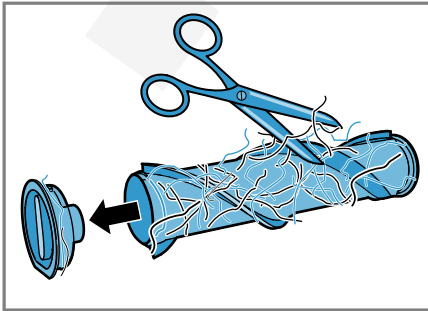

49

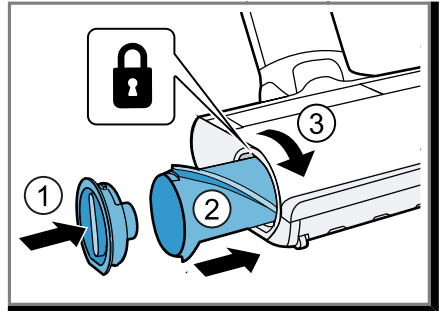

50

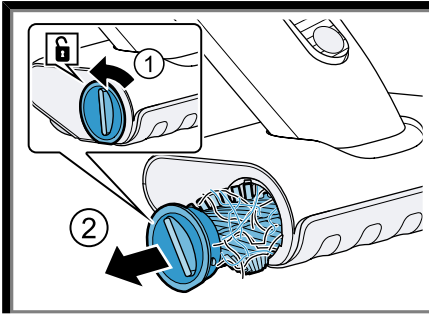

51

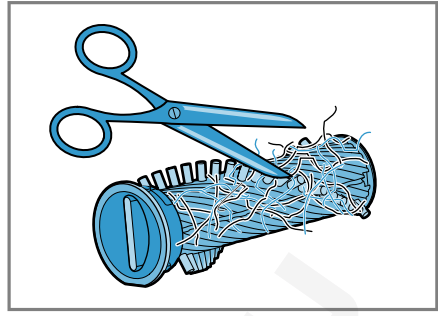

52

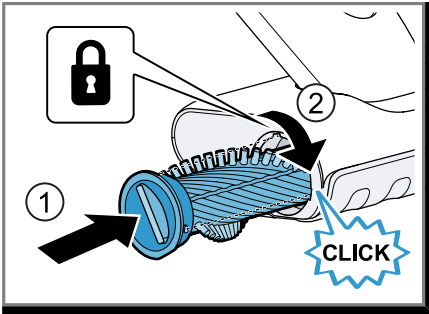

53

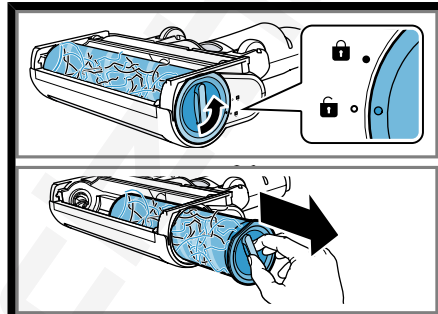

54

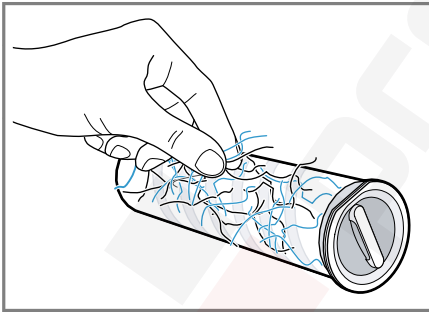

55

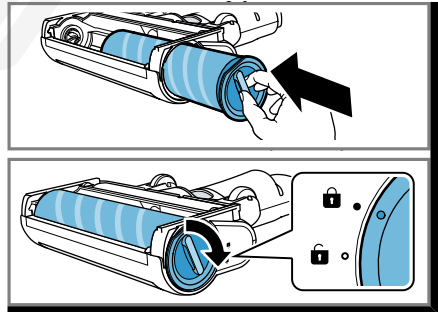

56

Sicherheit

- Lesen Sie diese Anleitung sorgfältig.
- Bewahren Sie die Anleitung sowie die Produktinformationen für einen späteren Gebrauch oder Nachbesitzer auf.
- Schließen Sie das Gerät bei einem Transportschaden nicht an.

Verwenden Sie das Gerät nur:

- mit Originalteilen und -zubehör. Bei Schäden durch Verwendung fremder Produkte besteht kein Anspruch auf Garantie.
- zum Reinigen von Oberflächen.
- im privaten Haushalt und in geschlossenen Räumen des häuslichen Umfelds bei Raumtemperatur.
- bis zu einer Höhe von 2000 m über dem Meeresspiegel.

Verwenden Sie das Gerät nicht:

- zum Absaugen von Menschen oder Tieren.
- zum Aufsaugen von gesundheitsschädlichen, scharfkantigen, heißen oder glühenden Substanzen.
- zum Aufsaugen von feuchten oder flüssigen Substanzen.
- zum Aufsaugen von leicht entflammbaren oder explosiven Stoffen und Gasen.
- zum Aufsaugen von Asche, Ruß aus Öfen und Zentral-Heizungsanlagen.
- zum Aufsaugen von Tonerstaub aus Druckern und Kopierern.
- zum Aufsaugen von Bauschutt.

Trennen Sie das Gerät von der Stromversorgung, wenn Sie:

- das Gerät reinigen.

Dieses Gerät kann von Kindern ab 8 Jahren und darüber und von Personen mit reduzierten physischen, sensorischen oder mentalen Fähigkeiten oder Mangel an Erfahrung und/oder Wissen benutzt werden, wenn sie beaufsichtigt oder bezüglich des sicheren Gebrauchs des Geräts unterwiesen wurden und die daraus resultierenden Gefahren verstanden haben.

Kinder dürfen nicht mit dem Gerät spielen.

Reinigung und Benutzerwartung dürfen nicht durch Kinder ohne Beaufsichtigung durchgeführt werden.

- ▶ Nur dafür geschultes Fachpersonal darf Reparaturen am Gerät durchführen.
- ▶ Nur Original-Ersatzteile dürfen zur Reparatur des Geräts verwendet werden.

- ▶ Nie ein beschädigtes Gerät betreiben.
- ▶ Nie ein Gerät mit gerissener oder gebrochener Oberfläche betreiben.
- ▶ Den Kundendienst rufen. → *Seite 18*
- ▶ Das Gerät nur in geschlossenen Räumen verwenden.
- ▶ Nie das Gerät großer Hitze und Nässe aussetzen.
- ▶ Keinen Dampfreiniger oder Hochdruckreiniger verwenden, um das Gerät zu reinigen.
- ▶ Nie die Netzanschlussleitung mit heißen Geräteteilen oder Wärmequellen in Kontakt bringen.
- ▶ Nie die Netzanschlussleitung mit scharfen Spitzen oder Kanten in Kontakt bringen.
- ▶ Nie die Netzanschlussleitung knicken, quetschen oder verändern.
- ▶ Das Ladekabel¹ und das Schnellladegerät¹ nur gemäß den Angaben auf dem Typenschild anschließen und betreiben.
- ▶ Das Ladekabel¹ und das Schnellladegerät¹ nur über eine vorschriftsmäßig installierte Steckdose mit Erdung an ein Stromnetz mit Wechselstrom anschließen.
- ▶ Keine brennbaren oder alkoholhaltigen Stoffe auf die Filter geben.
- ▶ Bei der Reinigung des Geräts keine brennbaren oder alkoholhaltigen Stoffe verwenden.
- ▶ Die Kleidung, das Haar, die Finger und andere Körperteile von den Öffnungen am Gerät und den beweglichen Teilen fernhalten.
- ▶ Nie das Rohr oder die Düsen auf Augen, Haare, Ohren oder Mund richten.
- ▶ Den Akku entfernen und das Gerät von der Stromzufuhr trennen, bevor Sie das Gerät warten oder reinigen.
- ▶ Das Gerät nur liegend auf dem Boden oder in der Basisstation¹ lagern.
- ▶ Sicherstellen, dass keine Kinder mit dem Gerät spielen, auch wenn es in der Basisstation¹ hängt.
- ▶ Nie die Freistandfunktion der Bodendüse mit aufgesetztem Gerät verwenden.
- ▶ Personen mit elektronischen Implantaten müssen 10 cm Mindestabstand zum Gerät einhalten.

¹ Je nach Geräteausstattung

de Sachschäden vermeiden

- ▶ Verpackungsmaterial von Kindern fernhalten.
- ▶ Kinder nicht mit Verpackungsmaterial spielen lassen.
- ▶ Den Akku vor Feuer, Hitze und andauernder Sonneneinstrahlung schützen.
- ▶ Den Akku vor Wasser und eindringender Feuchtigkeit schützen.
- ▶ Nie den Akku öffnen.
- ▶ Den nicht benutzten Akku von Metallgegenständen fernhalten, z. B. Büroklammern, Münzen, Schlüsseln, Nägeln oder Schrauben.
- ▶ Wenn aus einem beschädigten Akku Dämpfe austreten, Frischluft zuführen.
- ▶ Bei Beschwerden einen Arzt aufsuchen.
- ▶ Wenn aus einem beschädigten Akku Flüssigkeiten austreten, bei Hautkontakt sofort mit Wasser spülen.
- ▶ Bei Augenkontakt zusätzlich ärztliche Hilfe in Anspruch nehmen.

Sachschäden vermeiden

- ▶ Benetzte Gegenstände prüfen und reinigen.
- ▶ Beschädigte Gegenstände austauschen.
- ▶ Die Laufsohlen regelmäßig auf Abnutzung prüfen.
- ▶ Die abgenutzte Düse ersetzen.
- ▶ Nie die Düse ohne eingesetzte Bürstenwalze verwenden.
- ▶ Nie das Gerät ohne Filtereinheit betreiben.
- ▶ Nie das Gerät an Wände und Tischkanten lehnen.
- ▶ Das Verpackungsmaterial für Transportzwecke aufbewahren.

Lieferumfang

Prüfen Sie nach dem Auspacken alle Teile auf Transportschäden und die Vollständigkeit der Lieferung.

Hinweis: Je nach Ausstattung wird das Gerät mit weiterem Zubehör geliefert.

→ Abb. **1**

- A** Kabelloser Handstaubsauger
- B** Basisstation¹
- C** Zubehörhalter¹ mit Schiene¹ für Basisstation

- D** Universalbodendüse¹
- E** Hartbodendüse¹
- F** Saugrohr¹
- G** Fugendüse und Adapter für weiteres Zubehör
- H** Erweiterung für lange, flexible Fugendüse¹
- I** Erweiterung für Tastatur- und Schubladendüse¹
- J** Erweiterung für schmalen Möbelpinsel¹
- K** Drehbarer Möbelpinsel¹
- L** Akku¹
- Ladekabel
 Netzteil-Modellkennung
- M**
 - S018BUz2350065 für 650 mA Ladekabel
 - S023BUz2350100 für 1 A Ladekabel
- N** Drehbare XXL Polsterdüse¹
- O** Minielektrodüse¹
- P** Schnellladegerät¹

¹ Je nach Geräteausstattung

Übersicht

Hier finden Sie eine Übersicht über die Bestandteile Ihres Geräts.

→ Abb. **2**

- 1** Universalbodendüse mit Freistandfunktion
- 2** Entriegelungstaste Bodendüse
- 3** Saugrohr
- 4** Entriegelungstaste Saugrohr
- 5** Display mit Bedienfeld
- 6** Bedientasten
- 7** Akku
- 8** MicroClean- und Statusanzeige
- 9** Staubbehälter
- 10** RotationClean
- 11** Lamellenfilter
- 12** Flusensieb
- 13** Schiebetaste
- 14** Entriegelung Staubbehälter
- 15** Entriegelungstaste Deckel des Staubbehälters
- 16** Deckel des Staubbehälters
- 17** Fußentriegelung

- Um Energie zu sparen, schaltet sich das Gerät nach Erreichen der vollständigen Akkuladung aus.
- ▶ Den Akku nur in Verbindung mit dem Bosch Gerät verwenden.
- ▶ Nur das Original-Ladekabel oder das Original-Schnellladegerät¹ zum Laden verwenden.
- ▶ Nur Akkus der Serie Power for ALL 18 V verwenden.
- ▶ Die Anleitung für die Akkus und das Schnellladegerät¹ beachten.
- ▶ Sicherstellen, dass keine Kinder mit dem Gerät spielen, auch wenn es in der Basisstation hängt.

Hinweis: Für die schnellste Aufladung verwenden Sie das Schnellladegerät.

→ Abb. **13 - 16**

Basisstation montieren

- ▶ Prüfen, ob im Montagebereich Hausleitungen verletzt werden können.
- ▶ Die Basisstation nicht horizontal oder vertikal über, unter oder neben einer Steckdose montieren.

→ Abb. **3 - 10**

Bedienung

Gerät montieren

→ Abb. **11 - 12**

Gerät laden

Hinweise

- Während des Ladens wird der Ladezustand des Akkus in Prozent angezeigt.
- Um den aktuellen Akku-Ladezustand zu prüfen, drücken Sie kurz die Bedientasten < >.

¹ Je nach Geräteausstattung

Akkulaufzeiten

Hier finden Sie Informationen zu den Akkulaufzeiten in Abhängigkeit des verwendeten Akkus.

Hinweise

- Die Akkulaufzeit ist abhängig von dem gewählten Saugmodus, dem verwendeten Zubehör, und dem Bodenbelag.
Besonders beim Saugen auf Teppichen kann die Akkulaufzeit variieren.
- Im Display wird die voraussichtliche Restlaufzeit des Geräts in Minuten angezeigt. Die tatsächlichen Werte können davon abweichen.

Laufzeit (bis zu)	3,0 Ah	4,0 Ah Power+	5,0 Ah
Eco-Modus mit nicht elektrischem Zubehör	60	80	100
Eco-Modus mit elektrischer Bodendüse	50	65	80
Auto-Modus mit elektrischer Bodendüse	15	25	30
Turbo-Modus mit elektrischer Bodendüse	10	11	13

Hinweise

- Wie jeder Li-Ion-Akku verschleißen Akkus der Serie Power for ALL 18 V mit der Zeit, weshalb die Akkukapazität und die Laufzeit abnehmen. Das ist ein natürlicher Alterungsprozess und keine Folge eines Materialfehlers, Herstellungsfehlers oder Sachmangels.
- Durch folgende Maßnahmen können Sie den natürlichen Verschleiß verzögern:
 - Lagern Sie den Akku nicht über einen längeren Zeitraum vollgeladen oder komplett entladen.

Gerät bedienen

Hinweis: Verwenden Sie den Turbo-Modus (Normalbetrieb) für die beste Reinigungsleistung auf Hartböden und die Tiefenreinigung von Teppichen und Teppichböden. Wechseln Sie in den Auto-Modus oder den Eco-Modus, wenn sich die Düse auf Teppichen oder Teppichböden zu schwer schieben lässt.

→ Abb. **17** - **22**

Freistandfunktion verwenden

Hinweis: Nie die Freistandfunktion der Bodendüse mit aufgesetztem Gerät verwenden.

→ Abb. **23** - **24**

Mit Minielektrodüse¹ saugen

Die Minielektrodüse reinigt Polstermöbel und schwer zugängliche Stellen besonders gründlich.

→ Abb. **25** - **26**

Fußbentriegelung verwenden

→ Abb. **27** - **29**

Staubvolumen komprimieren

→ Abb. **30** - **31**

Gerät demontieren

→ Abb. **32** - **34**

Reinigen und Pflegen

Gerät reinigen

- Das Gerät nur mit einem weichen, trockenen Tuch reinigen.

→ Abb. **35**

Staubbehälter leeren

→ Abb. **36** - **39**

¹ Je nach Geräteausstattung

Filtereinheit reinigen

- ▶ Nie die Filter mit Flüssigkeiten in Berührung bringen.

Hinweis: Es wird empfohlen, den Filter des Staubbehälters bei starker Verschmutzung und nachlassender Saugleistung zu reinigen.

Tipp: Wischen Sie Schmutzpartikel am Flusensieb mit einem leicht feuchten Tuch ab.

→ Abb. **40** - **46**

Sensor reinigen

Hinweis: Für eine einwandfreien Funktion der MicroClean-Anzeige muss die Sensoroberfläche sauber sein. Reinigen Sie den Sensor, wenn der LED-Ring der MicroClean-Anzeige nicht mehr oder fehlerhaft funktioniert.

- ▶ Den Sensor mit einem weichen, sauberen und fusselfreien Tuch gründlich abwischen.

→ Abb. **47**

Universalbodendüse reinigen

Voraussetzung: Das Gerät ist ausgeschaltet.

→ Abb. **48** - **50**

Hinweis: Die Bürstenwalze verfügt über eine Reinigungsfunktion. Ihr Gerät saugt beim Betrieb der Bürstenwalze auf Teppich die durchgeschnittenen Fäden und Haare nach über 30 Sekunden automatisch ein.

Minielektrodüse reinigen

Voraussetzung: Das Gerät ist ausgeschaltet.

→ Abb. **51** - **53**

Hartbodendüse¹ reinigen

Voraussetzung: Das Gerät ist ausgeschaltet.

→ Abb. **54** - **56**

Störungen beheben

Tipp: Weitere Informationen und Erklärungen zur Störungsbehebung finden Sie online durch das Einscannen des QR-Codes auf dem Deckblatt und auf unserer Webseite www.bosch-home.com.

- ▶ Nur dafür geschultes Fachpersonal darf Reparaturen am Gerät durchführen.
- ▶ Nur Original-Ersatzteile dürfen zur Reparatur des Geräts verwendet werden.

Gerät funktioniert nicht.

Akku ist nicht korrekt eingesetzt.

- ▶ Setzen Sie den Akku korrekt ein.

Akku ist nicht geladen.

- ▶ Laden Sie den Akku.

Düse lässt sich nicht schieben.

Düse saugt sich fest.

Saugkraft zu hoch.

- ▶ Wechseln Sie den Reinigungsmodus.

Keine Ladefunktion.

Falsches Ladegerät wurde verwendet.

- ▶ Nur mitgeliefertes Ladegerät verwenden.

Hinweise im Display

Meldung "E0" erscheint im Display.

Der Sensor ist verschmutzt.

1. Reinigen Sie den Sensor.
2. Entfernen Sie, wenn nötig, Haare und Flusen aus dem Saugrohr und dem Gerätestutzen.

Meldung "E2" erscheint im Display.

Eine Sicherheitsabschaltung wurde aktiviert.

1. Schalten Sie das Gerät aus und trennen Sie das Gerät von der Stromzufuhr.
2. Warten Sie, bis der Akku die Raumtemperatur angenommen hat oder verwenden Sie einen Ersatzakku.
3. Nehmen Sie das Gerät wieder in Betrieb.
4. Tritt dieser Fehler wiederholt auf, rufen Sie den .

→ "Kundendienst", Seite 18

Meldung "E3/E4" erscheint im Display.

Die thermische Sicherheitsabschaltung wurde aktiviert.

1. Schalten Sie das Gerät aus und trennen Sie das Gerät von der Stromzufuhr.
2. Prüfen Sie, ob der Luftkanal von der Düse bis in das Gerät verstopft ist.
3. Leeren Sie den Staubbehälter.

¹ Je nach Geräteausstattung

de Altgerät entsorgen

4. Reinigen Sie die Filtereinheit.
5. Nachdem das Gerät abgekühlt ist, schalten Sie das Gerät wieder ein.

Meldung "E5" erscheint im Display.
Eine Motorfehler wurde erkannt.

1. Schalten Sie das Gerät aus und wieder ein.
2. Tritt dieser Fehler wiederholt auf, rufen Sie den .
→ "Kundendienst", Seite 18

Meldung mit "E" erscheint im Display.
Eine Störung wurde erkannt und das Saugen wird fortgesetzt.

1. Scannen Sie den QR-Code auf dem Deckblatt oder besuchen Sie unserer Webseite www.bosch-home.com.
2. Folgen Sie den Anweisungen im interaktiven Manual.

Altgerät entsorgen

- ▶ Das Gerät umweltgerecht entsorgen. Informationen über aktuelle Entsorgungswege erhalten Sie bei Ihrem Fachhändler sowie Ihrer Gemeinde- oder Stadtverwaltung.



Dieses Gerät ist entsprechend der europäischen Richtlinie 2012/19/EU über Elektro- und Elektronikaltgeräte (waste electrical and electronic equipment – WEEE) gekennzeichnet.
Die Richtlinie gibt den Rahmen für eine EU-weit gültige Rücknahme und Verwertung der Altgeräte vor.

Akkus/Batterien entsorgen

Akkus/Batterien sollen einer umweltgerechten Wiederverwertung zugeführt werden. Akkus/Batterien nicht in den Hausmüll werfen.

- ▶ Akkus/Batterien umweltgerecht entsorgen.

Kundendienst

Sie erhalten funktionsrelevante und lagerfähige Original-Ersatzteile bis zu 10 Jahre nach dem Inverkehrbringen Ihres Geräts bei unserem Kundendienst.

Für weitere Informationen wenden Sie sich bitte an unseren Kundendienst. Detaillierte Informationen über die Garantiedauer und die Garantiebedingungen in Ihrem Land erhalten Sie über den QR-Code auf dem beiliegenden Dokument zu den Servicekontakten und Garantiebedingungen, bei unserem Kundendienst, Ihrem Händler oder auf unserer Website. Die Kontaktdaten des Kundendienstes finden Sie über den QR-Code auf dem beiliegenden Dokument zu den Servicekontakten und Garantiebedingungen oder auf unserer Website.
Die Informationen gemäß Verordnung (EU) 2023/826 finden Sie online unter www.bosch-home.com auf der Produktseite und der Serviceseite Ihres Geräts bei den Gebrauchsanleitungen und zusätzlichen Dokumenten.

Informationen zu freier und Open Source Software

Dieses Produkt enthält Software-Komponenten, die von den Urheberrechtsinhabern als freie oder Open Source-Software lizenziert sind.
Sie können die Lizenzinformationen auf der Markenprodukt-Website herunterladen. (Bitte suchen Sie auf der Produkt-Website nach Ihrem Gerätemodell und weiteren Dokumenten.)

Safety

- Read this instruction manual carefully.
- Keep the instruction manual and the product information safe for future reference or for the next owner.
- Do not connect the appliance if it has been damaged in transit.

Only use this appliance:

- with genuine parts and accessories. Damage caused by using third-party products is not covered under the warranty.
- for cleaning surfaces.
- in private households and in enclosed spaces in a domestic environment at room temperature.
- up to an altitude of max. 2000 m above sea level.

Do not use the appliance:

- for vacuum-cleaning persons or animals.
- for vacuuming up harmful, sharp-edged, hot or burning substances.
- for vacuuming up damp substances or liquids.
- for vacuuming up highly flammable or explosive materials and gases.
- for vacuuming up ash or soot from stoves and central heating systems.
- for vacuuming up toner dust from printers and photocopiers.
- for vacuuming up building rubble.

Disconnect the appliance from the power supply when:

- cleaning the appliance.

This appliance may be used by children aged 8 or over and by people who have reduced physical, sensory or mental abilities or inadequate experience and/or knowledge, provided that they are supervised or have been instructed on how to use the appliance safely and have understood the resulting dangers.

Do not let children play with the appliance.

Cleaning and user maintenance must not be performed by children unless they are being supervised.

- ▶ Repairs to the appliance should only be carried out by trained specialist staff.
- ▶ Only use genuine spare parts when repairing the appliance.
- ▶ Never operate a damaged appliance.
- ▶ Never operate an appliance with a cracked or fractured surface.

- ▶ Call customer services. → *Page 24*
- ▶ Only use the appliance in enclosed spaces.
- ▶ Never expose the appliance to intense heat or humidity.
- ▶ Do not use steam- or high-pressure cleaners to clean the appliance.
- ▶ Never let the power cord come into contact with hot appliance parts or heat sources.
- ▶ Never let the power cord come into contact with sharp points or edges.
- ▶ Never kink, crush or modify the power cord.
- ▶ Connect and operate the charging cable¹ and the quick charger¹ only in accordance with the specifications on the rating plate.
- ▶ Connect the charging cable¹ and the quick charger¹ to a power supply with alternating current only via a properly installed socket with earthing.
- ▶ Do not apply flammable substances or substances containing alcohol to the filter.
- ▶ When cleaning the appliance, do not use flammable substances or substances that contain alcohol.
- ▶ Keep clothing, hair, fingers and other body parts away from the openings on the appliance and the moving parts.
- ▶ Never point the pipe or the nozzles towards eyes, hair, ears or mouths.
- ▶ Before attempting any maintenance or cleaning of the appliance, remove the battery and disconnect the appliance from the power supply.
- ▶ Only store the appliance lying on the floor or in the base station¹.
- ▶ Ensure that children do not play with the appliance, even when it is in the base station¹.
- ▶ Never use the free-standing function of the floor nozzle with the appliance attached.
- ▶ Persons with electronic implants must stand at least 10 cm away from the appliance.
- ▶ Keep packaging material away from children.
- ▶ Do not let children play with packaging material.
- ▶ Protect the battery against fire, heat and constant sunlight.

¹ Depending on the appliance specifications

- ▶ Protect the battery against water and penetrating moisture.
- ▶ Never open the battery.
- ▶ When not in use, keep the battery away from metal objects, e.g. paper clips, coins, keys, nails or screws.
- ▶ If fumes are escaping from a damaged battery, supply fresh air.
- ▶ If there are any problems, seek medical advice from a doctor.
- ▶ If liquids are escaping from a damaged battery and they come into contact with the skin, rinse immediately with water.
- ▶ If these come into contact with the eyes, seek medical help.

Preventing material damage

- ▶ Check and clean any wet objects.
- ▶ Replace damaged objects.
- ▶ Regularly check the running surfaces of the nozzles for wear.
- ▶ Replace worn nozzles.
- ▶ Never use the nozzle without the brush roller in place.
- ▶ Never operate the appliance without the filter unit.
- ▶ Never lean the appliance against walls or the edges of tables.
- ▶ Retain the packaging material for transport purposes.

Included with the appliance

After unpacking all parts, check for any damage in transit and completeness of the delivery.

Note: The appliance comes with additional accessories depending on its features.

→ Fig. 1

- | | |
|----------|---|
| A | Hand-held cordless vacuum cleaner |
| B | Base station ¹ |
| C | Accessory holder ¹ with rail ¹ for base station |
| D | Universal floor nozzle ¹ |
| E | Hard floor nozzle ¹ |
| F | Suction pipe ¹ |
| G | Crevice nozzle and adapter for other accessories |
| H | Extension for long, flexible crevice nozzle ¹ |

- | | |
|----------|--|
| I | Extension for keyboard and drawer nozzle ¹ |
| J | Extension for narrow furniture brush ¹ |
| K | Rotatable furniture brush ¹ |
| L | Battery ¹ |
| | Charging cable |
| |  Power supply model identifier <ul style="list-style-type: none"> ▪ S018BUz2350065 for 650 mA charging cable ▪ S023BUz2350100 for 1 mA charging cable |
| M | |
| N | Rotating XXL upholstery nozzle ¹ |
| O | Mini electro-nozzle ¹ |
| P | Quick charger ¹ |

Overview

You can find an overview of the parts of your appliance here.

→ Fig. 2

- | | |
|-----------|--|
| 1 | Universal floor nozzle with free-standing function |
| 2 | Floor nozzle release button |
| 3 | Suction pipe |
| 4 | Suction pipe release button |
| 5 | Display with control panel |
| 6 | Operating buttons |
| 7 | Battery |
| 8 | MicroClean and status display |
| 9 | Dust container |
| 10 | RotationClean |
| 11 | Cartridge filter |

¹ Depending on the appliance specifications

- 12** Fluff filter
- 13** Sliding switch
- 14** Dust container release
- 15** Release button for dust container lid
- 16** Dust container lid
- 17** Foot release

Installing the base station

- ▶ Check whether any household wiring could be damaged in the installation area.
- ▶ Do not install the base station horizontally or vertically above, below or next to a socket.

→ Fig. **3** - **10**

Operation

Installing the appliance

→ Fig. **11** - **12**

Charging the appliance

Notes

- During charging, the display shows the battery charge status as a percentage.
- To check the current battery charge status, briefly press the operating buttons < >.
- To save energy, the appliance switches off once the battery is fully charged.
- ▶ Only use the battery in connection with the Bosch appliance.
- ▶ Always charge the battery using the original charging cable or the original quick charger¹.
- ▶ Only use batteries from the Power for ALL 18 V series.
- ▶ Follow the instructions for the batteries and the quick charger¹.
- ▶ Ensure that children do not play with the appliance, even when it is in the base station.

Note: For a rapid charge, use the quick charger.

→ Fig. **13** - **16**

Battery runtimes

Here you can find information about battery runtimes depending on the battery that is in use.

Notes

- The battery runtime depends on the suction mode selected, the accessories used and the floor covering.
The battery runtime may vary when vacuuming on carpets in particular.
- The display shows the estimated remaining runtime of the appliance in minutes. Actual values may vary.

Runtime (up to)	3,0 Ah	4,0 Ah Power+	5,0 Ah
Eco mode with non-electrical accessories	60	80	100
Eco mode with electrical floor nozzle	50	65	80
Auto mode with electrical floor nozzle	15	25	30
Turbo mode with electrical floor nozzle	10	11	13

Notes

- Like every Li-ion battery, the batteries from the Power for ALL 18 V series wear out over time, meaning that the battery capacity and the runtime decrease. This is a natural aging process and not the

¹ Depending on the appliance specifications

result of a material error, manufacturing error or material defect.

- You can delay natural wear by taking the following measures:
 - Do not store the battery for an extended period of time if it is fully charged or fully discharged.

Operating the appliance

Note: Use Turbo mode (normal mode) for best results when cleaning hard floors and deep cleaning rugs and carpets. Switch to Auto mode or Eco mode when it is too difficult to push the nozzle on rugs or carpets.

→ Fig. 17 - 22

Using the free-standing function

Note: Never use the free-standing function of the floor nozzle with the appliance attached.

→ Fig. 23 - 24

Vacuuming with the mini electro-nozzle¹

The mini electro-nozzle cleans upholstered furniture and difficult-to-reach areas particularly thoroughly.

→ Fig. 25 - 26

Using the foot release

→ Fig. 27 - 29

Compressing the dust

→ Fig. 30 - 31

Removing the appliance

→ Fig. 32 - 34

Cleaning and servicing

Cleaning the appliance

- ▶ Clean the appliance with a soft, dry cloth only.
 - Fig. 35

Emptying the dust container

→ Fig. 36 - 39

Cleaning the filter unit

- ▶ Never allow the filters to come into contact with liquids.

Note: It is recommended that you clean the dust container filter when it is heavily soiled and the suction power decreases.

Tip: Wipe off any dust particles on the fluff filter with a slightly damp cloth.

→ Fig. 40 - 46

Cleaning the sensor

Note: The sensor surface must be clean for the MicroClean display to work properly. Clean the sensor if the LED ring for the MicroClean display no longer works or does not work correctly.

- ▶ Wipe the sensor thoroughly with a soft, clean and lint-free cloth.

→ Fig. 47

Cleaning the universal floor nozzle

Requirement: The appliance is switched off.

→ Fig. 48 - 50

Note: The brush roller features a cleaning function. When operating the brush roller on carpet, your appliance automatically vacuums the cut threads and hairs after more than 30 seconds.

Cleaning the mini electro-nozzle

Requirement: The appliance is switched off.

→ Fig. 51 - 53

Cleaning the hard floor nozzle¹

Requirement: The appliance is switched off.

→ Fig. 54 - 56

Troubleshooting

Tip: You can find further information and explanations on troubleshooting online by scanning the QR code on the cover page and on our website www.bosch-home.com.

- ▶ Repairs to the appliance should only be carried out by trained specialist staff.
- ▶ Only use genuine spare parts when repairing the appliance.

¹ Depending on the appliance specifications

en Disposing of old appliance

The appliance is not working.

The battery has not been inserted correctly.

- ▶ Insert the battery correctly.

The battery has not been charged.

- ▶ Charge the battery.

The nozzle cannot be moved.

The nozzle is stuck.

Too much suction power.

- ▶ Change the cleaning mode.

No charging function.

Incorrect charger was used.

- ▶ Only use the charger that is included.

Information in the display

Message "E0" appears on the display.

The sensor is dirty.

1. Clean the sensor.
2. If required, remove any hair and fluff from the suction pipe and the appliance support.

Message "E2" appears on the display.

The safety shut-off has been activated.

1. Switch off the appliance and disconnect the appliance from the power supply.
2. Wait until battery has reached room temperature or use a spare battery.
3. Switch the appliance back on again.
4. If this fault occurs repeatedly, please call .
→ "Customer Service", Page 24

Message "E3/E4" appears on the display.

The thermal safety switch-off function has been activated.

1. Switch off the appliance and disconnect the appliance from the power supply.
2. Check whether the air channel from the nozzle to the appliance is blocked.
3. Empty the dust container.
4. Clean the filter unit.
5. Once the appliance has cooled down, switch the appliance back on.

Message "E5" appears on the display.

A motor fault has been detected.

1. Switch the appliance off and then on again.
2. If this fault occurs repeatedly, please call .
→ "Customer Service", Page 24

A message with "E" appears on the display. A fault has been detected and vacuuming is continued.

1. Scan the QR code on the cover page or visit our website www.bosch-home.com.
2. Follow the instructions in the interactive manual.

Disposing of old appliance

- ▶ Dispose of the appliance in an environmentally friendly manner. Information about current disposal methods are available from your specialist dealer or local authority.



This appliance is labelled in accordance with European Directive 2012/19/EU concerning used electrical and electronic appliances (waste electrical and electronic equipment - WEEE).

The guideline determines the framework for the return and recycling of used appliances as applicable throughout the EU.

Disposing of batteries

Batteries should be recycled in an environmentally friendly manner. Do not dispose of the batteries in the household rubbish.

- ▶ Dispose of batteries in an environmentally friendly manner.

Customer Service

You can obtain function-relevant and storable genuine spare parts from our Customer Service for up to 10 years from the date on which your appliance was placed on the market.

For more information, please contact our Customer Service team.

Detailed information about the warranty period and the warranty conditions in your country is available via the QR code on the enclosed document on service contacts and warranty conditions, from our customer service or on our website.

You can find the contact details for our customer service via the QR code on the enclosed document on service contacts and warranty conditions or on our website.

You can find the information required as per Regulation (EU) 2023/826 online at www.bosch-home.com on the product and service pages for your appliance, in the area of user manuals and additional documents.

Information regarding Free and Open Source Software

This product includes software components that are licensed by the copyright holders as free software or open source software. You can download the licence information on the brand product website. (Please search for your appliance model and additional documents on the product website.)

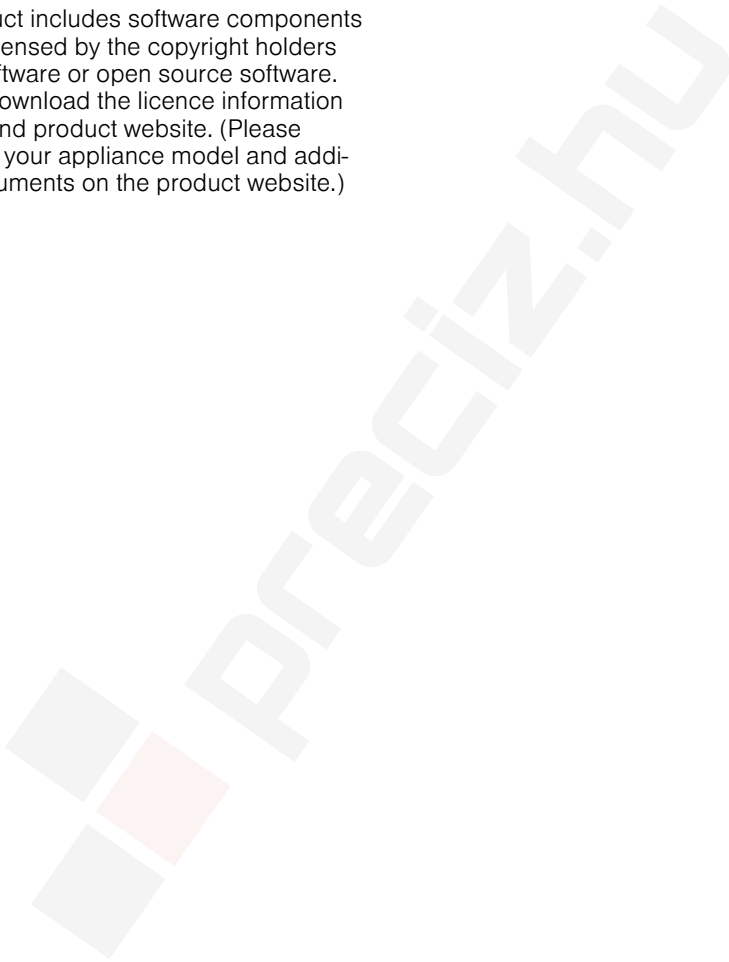

Sécurité

- Lisez attentivement cette notice.
- Conservez la notice ainsi que les informations produit en vue d'une réutilisation ultérieure ou pour un futur nouveau propriétaire.
- Ne branchez pas l'appareil si ce dernier a été endommagé durant le transport.

Utilisez l'appareil uniquement :

- avec des pièces et accessoires d'origine. En cas de dommages dus à l'utilisation de produits tiers, le droit à la garantie expire.
- pour nettoyer les surfaces.
- pour un usage domestique privé et dans les pièces fermées d'un domicile, à la température ambiante.
- jusqu'à une altitude maximale de 2000 m au-dessus du niveau de la mer.

N'utilisez pas l'appareil :

- pour l'aspiration de personnes et d'animaux.
- pour l'aspiration de substances nocives pour la santé, aux arêtes vives, chaudes ou brûlantes.
- pour l'aspiration de substances humides ou liquides.
- pour l'aspiration de substances et gaz légèrement inflammables ou explosibles.
- pour l'aspiration de cendres, de la suie de four et d'installations de chauffage central.
- pour l'aspiration de poussières de toner des imprimantes et copieurs.
- pour l'aspiration de débris de construction.

Débranchez l'appareil du secteur lorsque :

- vous nettoyez l'appareil.

Les enfants de 8 ans et plus, les personnes souffrant d'un handicap physique, sensoriel ou mental ou ne détenant pas l'expérience et/ou les connaissances nécessaires pourront utiliser cet appareil à condition de le faire sous surveillance, ou que son utilisation sûre leur ait été enseignée et qu'ils aient compris les dangers qui en émanent.

Les enfants ne sont pas autorisés à jouer avec l'appareil.

Le nettoyage de l'appareil, et l'entretien par l'utilisateur, sont des activités que les enfants ne peuvent pas effectuer sans surveillance.

- ▶ Seul un personnel dûment qualifié peut entreprendre des réparations sur l'appareil.
- ▶ Seules des pièces de rechange d'origine peuvent être utilisées pour réparer l'appareil.
- ▶ N'utilisez jamais un appareil endommagé.
- ▶ Ne jamais faire fonctionner l'appareil avec une surface fissurée ou cassée.
- ▶ Appelez le service après-vente. → *Page 32*
- ▶ Utiliser l'appareil uniquement dans des pièces fermées.
- ▶ Ne jamais exposer l'appareil à une forte chaleur ou humidité.
- ▶ Ne pas utiliser de nettoyeur vapeur ou haute pression pour nettoyer l'appareil.
- ▶ Ne mettez jamais en contact le cordon d'alimentation avec des sources de chaleur et des pièces chaudes de l'appareil.
- ▶ Ne mettez jamais en contact le cordon d'alimentation avec des pointes acérées ou arêtes tranchantes.
- ▶ Ne pliez, n'écrasez ou ne modifiez jamais le cordon d'alimentation.
- ▶ Raccordez et utilisez le câble de chargement ¹ et le chargeur rapide ¹ uniquement selon les indications figurant sur la plaque signalétique.
- ▶ Branchez le câble de charge ¹ et le chargeur rapide¹ sur le secteur uniquement à l'aide d'une prise de courant alternatif correctement installée avec mise à la terre.
- ▶ Ne mettez pas de substances inflammables ou à base d'alcool sur les filtres.
- ▶ Lors du nettoyage de l'appareil, n'utilisez pas de substances inflammables ou à base d'alcool.
- ▶ Tenez les vêtements, les cheveux, les doigts et toute autre partie du corps à l'écart des orifices de l'appareil et des pièces mobiles.
- ▶ Ne dirigez jamais le tuyau ni les buses vers les yeux, les cheveux, les oreilles ou la bouche.

¹ Selon l'équipement de l'appareil

- ▶ Retirez la batterie et débranchez l'appareil de l'alimentation électrique avant de procéder à la maintenance de l'appareil ou de le nettoyer.
- ▶ Stockez uniquement l'appareil en position horizontale sur le sol ou dans la station de base¹.
- ▶ Veillez à ce qu'aucun enfant ne joue avec l'appareil, même s'il est suspendu dans la station de base¹.
- ▶ N'utilisez jamais la fonction de pose libre de la brosse pour sols avec l'appareil en place.
- ▶ Les personnes portant un implant électronique doivent donc respecter une distance minimum de 10 cm par rapport à l'appareil.
- ▶ Conserver les matériaux d'emballage hors de portée des enfants.
- ▶ Ne jamais laisser les enfants jouer avec les emballages.
- ▶ Protégez la batterie du feu, de la chaleur et d'une exposition prolongée aux rayons du soleil.
- ▶ Protégez la batterie de l'eau et de l'humidité pénétrante.
- ▶ N'ouvrez jamais la batterie.
- ▶ Tenez la batterie inutilisée à l'écart des objets métalliques, tels que trombones, pièces de monnaie, clés, clous ou vis.
- ▶ Si des vapeurs s'échappent d'une batterie endommagée, faites entrer de l'air frais.
- ▶ Consultez un médecin en cas de plaintes.
- ▶ Si des liquides s'échappent d'une batterie endommagée et entrent en contact avec la peau, rincez cette dernière immédiatement.
- ▶ En cas de contact avec les yeux, consultez un médecin.

Prévenir les dégâts matériels

- ▶ Contrôlez et nettoyez les objets mouillés.
- ▶ Remplacez les objets endommagés.
- ▶ Vérifiez régulièrement l'usure des semelles extérieures.
- ▶ Remplacez les buses usées.
- ▶ N'utilisez jamais la buse sans brosse rotative.
- ▶ Ne faites jamais fonctionner l'appareil sans unité de filtre.
- ▶ N'appuyez jamais l'appareil contre un mur ou le bord d'une table.

- ▶ Stockez le matériel d'emballage pour pouvoir transporter l'appareil ultérieurement.

Élimination de l'emballage

Les emballages sont écologiques et recyclables.

- ▶ Veuillez éliminer les pièces détachées après les avoir triées par matière.



Éliminez l'emballage en respectant l'environnement.

¹ Selon l'équipement de l'appareil

Contenu de la livraison

Après avoir déballé le produit, inspectez toutes les pièces pour détecter d'éventuels dégâts dus au transport et pour vous assurer de l'intégralité de la livraison.

Remarque : En fonction de son niveau d'équipement, l'appareil est livré avec des accessoires supplémentaires.

→ Fig. **1**

A	Aspirateur balai sans fil
B	Station de base ¹
C	Porte-accessoire ¹ , avec rails ¹ pour la station de base
D	Brosse pour sols universelle ¹
E	Brosse pour sols durs ¹
F	Tuyau d'aspiration ¹
G	Suceur long et adaptateur pour d'autres accessoires
H	Extension pour les suceurs longs flexibles ¹
I	Extension pour brosse pour clavier et tiroir ¹
J	Extension pour brosse meubles étroite ¹
K	Brosse meubles rotative ¹
L	Batterie ¹
	Cordon de charge
	 Identification du modèle de bloc secteur
M	<ul style="list-style-type: none"> ▪ S018BUz2350065 pour cordon de charge de 650 mA ▪ S023BUz2350100 pour cordon de charge de 1 A
N	Suceur ameublement XXL rotatif ¹
O	Mini-brosse électrique ¹
P	Chargeur rapide ¹

Aperçu

Cette section contient une vue d'ensemble des composants de votre appareil.

→ Fig. **2**

1	Brosse pour sols universelle avec fonction pose libre
----------	---

2	Touche de déverrouillage de la brosse pour sols
3	Tuyau d'aspiration
4	Touche de déverrouillage du tuyau d'aspiration
5	Affichage avec bandeau de commande
6	Touches de commande
7	Batterie
8	Affichage du statut et de MicroClean
9	Bac à poussières
10	RotationClean
11	Filtre à lamelles
12	Filtre à peluche
13	Bouton-poussoir
14	Déverrouillage du bac à poussières
15	Touche de déverrouillage du couvercle du bac à poussières
16	Couvercle du bac à poussières
17	Système de déverrouillage au pied

Monter la station de base

- ▶ Vérifiez si des lignes électriques de l'habitation risquent d'être abîmées dans la zone de montage.
- ▶ Ne montez pas la station de base horizontalement ou verticalement au-dessus, au-dessous ou à côté d'une prise de courant.

→ Fig. **3** - **10**

Utilisation

Monter l'appareil

→ Fig. **11** - **12**

Charger l'appareil

Remarques

- Pendant la charge, l'état de charge de la batterie est indiqué en pourcentage.
- Pour vérifier le statut de charge actuel de la batterie, appuyez brièvement sur les touches de commande < >.

¹ Selon l'équipement de l'appareil

fr Utilisation

- Afin d'économiser l'énergie, l'appareil s'éteint une fois sa batterie entièrement chargée.
- ▶ Utilisez uniquement la batterie avec l'appareil Bosch.
- ▶ Utilisez uniquement le cordon de charge d'origine ou le chargeur rapide d'origine¹ pour la charge.
- ▶ Utilisez uniquement des batteries de la série Power for ALL 18 V.
- ▶ Suivez les instructions relatives aux batteries et au chargeur rapide¹.
- ▶ Veillez à ce qu'aucun enfant ne joue avec l'appareil, même s'il est suspendu dans la station de base.

Remarque : Pour la charge la plus rapide, utilisez le chargeur rapide.

→ Fig. 13 - 16

Autonomie de la batterie

Vous trouverez ici des informations sur l'autonomie de la batterie en fonction de la batterie utilisée.

Remarques

- L'autonomie de la batterie dépend du mode d'aspiration sélectionné, de l'accessoire utilisé et du revêtement de sol. L'autonomie de la batterie peut varier notamment lorsque vous passez l'aspirateur sur des tapis.
- Le temps de batterie restant prévisionnel de l'appareil est affiché en minutes. Les valeurs réelles peuvent différer.

Durée de fonctionnement (jusqu'à)	3,0 Ah	4,0 Ah Power+	5,0 Ah
Mode Eco avec un accessoire non électrique	60	80	100
Mode Eco avec une brosse pour sols électrique	50	65	80
Mode Auto avec une brosse pour sols électrique	15	25	30
Mode Turbo avec une brosse pour sols électrique	10	11	13

Remarques

- Comme toutes les batteries au Lithium-Ion, les batteries de la série Power for ALL 18 V s'usent avec le temps, c'est pourquoi leur capacité et leur durée de vie diminuent. Il s'agit d'un processus de vieillissement naturel et non du résultat d'un défaut matériel, de fabrication ou de matière.
- Les mesures suivantes permettent de retarder l'usure naturelle :
 - Ne stockez pas la batterie pendant une période de temps prolongée alors qu'elle est entièrement chargée ou complètement déchargée.

Utiliser l'appareil

Remarque : Utilisez le mode Turbo (fonctionnement normal) pour obtenir les meilleures performances de nettoyage sur les sols durs et pour nettoyer en profondeur les tapis et les moquettes. Passez en mode Auto ou en mode Eco si le suceur est trop difficile à déplacer sur les tapis ou les moquettes.

→ Fig. 17 - 22

Utiliser la fonction pose libre

Remarque : N'utilisez jamais la fonction de pose libre de la brosse pour sols avec l'appareil en place.

→ Fig. 23 - 24

¹ Selon l'équipement de l'appareil

Aspirer avec la mini-brosse électrique¹

La mini-brosse électrique nettoie en profondeur les meubles rembourrés et les endroits difficiles d'accès.

→ Fig. 25 - 26

Utiliser le système de déverrouillage au pied

→ Fig. 27 - 29

Comprimer le volume de poussières

→ Fig. 30 - 31

Démonter l'appareil

→ Fig. 32 - 34

Nettoyage et entretien

Nettoyer l'appareil

- ▶ Nettoyez l'appareil uniquement avec un chiffon doux et sec.
→ Fig. 35

Vider le bac à poussières

→ Fig. 36 - 39

Nettoyer l'unité de filtre

- ▶ Ne mettez jamais les filtres en contact avec des liquides.

Remarque : Il est recommandé de nettoyer le filtre du bac à poussières lorsqu'il est très sale et que la puissance d'aspiration diminue.

Conseil : Essayez les particules de poussière sur le filtre à peluches avec un chiffon légèrement humide.

→ Fig. 40 - 46

Nettoyer le capteur

Remarque : Pour que l'affichage MicroClean fonctionne correctement, la surface du capteur doit être propre. Nettoyez le capteur lorsque l'anneau LED de l'affichage MicroClean fonctionne mal ou ne fonctionne plus.

- ▶ Essayez minutieusement le capteur à l'aide d'un chiffon doux, propre et non pelucheux.
→ Fig. 47

Nettoyer la brosse pour sols universelle

Condition : L'appareil est éteint.

→ Fig. 48 - 50

Remarque : La brosse rotative est dotée d'une fonction de nettoyage. Votre appareil aspire automatiquement les fils et les cheveux coupés après plus de 30 secondes lorsque vous utilisez la brosse rotative sur le tapis.

Nettoyer la mini-brosse électrique

Condition : L'appareil est éteint.

→ Fig. 51 - 53

Nettoyez la brosse pour sols durs¹

Condition : L'appareil est éteint.

→ Fig. 54 - 56

Dépannage

Conseil : Vous trouverez plus d'informations et d'explications sur le dépannage en ligne en scannant le code QR figurant sur la couverture et sur notre site web www.bosch-home.com.

- ▶ Seul un personnel dûment qualifié peut entreprendre des réparations sur l'appareil.
- ▶ Seules des pièces de rechange d'origine peuvent être utilisées pour réparer l'appareil.

L'appareil ne fonctionne pas.

La batterie est mal installée.

- ▶ Insérez la batterie correctement.

La batterie n'est pas chargée.

- ▶ Chargez la batterie.

Impossible de faire glisser le suceur.

Le suceur se bloque.

Force d'aspiration trop importante.

- ▶ Changez le mode de nettoyage.

Aucune fonction de charge.

Un mauvais chargeur a été utilisé.

- ▶ Utilisez uniquement le chargeur fourni.

Conseils à l'écran

Le message "E0" apparaît.

¹ Selon l'équipement de l'appareil

fr Mettre au rebut un appareil usagé

Le capteur est encrassé.

1. Nettoyez le capteur.
2. Retirez, si nécessaire, les cheveux et pe-
luches du tuyau d'aspiration et de l'em-
bout de l'appareil.

Le message "E2" apparaît.

Une coupure de sécurité a été activée.

1. Éteignez l'appareil et débranchez-le de
l'alimentation électrique.
2. Patientez jusqu'à ce que la batterie soit à
température ambiante ou utilisez une
batterie de rechange.
3. Remettez ensuite l'appareil en service.
4. Si cette panne se reproduit, appelez le .
→ "Service après-vente", Page 32

Le message "E3/E4" apparaît.

La coupure de sécurité thermique a été ac-
tivée.

1. Éteignez l'appareil et débranchez-le de
l'alimentation électrique.
2. Vérifiez si le conduit d'air entre la buse et
l'appareil est obstrué.
3. Videz le bac à poussières.
4. Nettoyez l'unité du filtre.
5. Une fois que l'appareil a refroidi, remet-
tez-le sous tension.

Le message "E5" apparaît.

Une erreur moteur a été détectée.

1. Mettez l'appareil hors, puis sous tension.
2. Si cette panne se reproduit, appelez le .
→ "Service après-vente", Page 32

Un message avec "E" apparaît.

Un dysfonctionnement a été détecté et l'as-
piration se poursuit.

1. Scannez le code QR figurant sur la cou-
verture ou visitez notre site
web www.bosch-home.com.
2. Suivez les instructions du manuel inter-
actif.

Mettre au rebut un appareil usagé

- ▶ Éliminez l'appareil dans le respect de
l'environnement.
Vous trouverez des informations sur les
circuits actuels d'élimination auprès de
votre revendeur spécialisé ou de l'admi-
nistration de votre commune/ville.



Cet appareil est marqué selon
la directive européenne
2012/19/UE relative aux ap-
pareils électriques et électro-
niques usagés (waste electri-
cal and electronic equipment -
WEEE).

La directive définit le cadre
pour une reprise et une récu-
pération des appareils usagés
applicables dans les pays de
la CE.

Mettre les batteries/piles au re- but

Les batteries/piles doivent être recyclées
dans le respect de l'environnement. Ne je-
tez pas les batteries/piles avec les ordures
ménagères.

- ▶ Éliminez les batteries/piles de manière
écologique.

Service après-vente

Vous pouvez obtenir auprès de notre ser-
vice client des pièces détachées d'origine
fonctionnelles et pouvant être stockées jus-
qu'à 10 ans après la mise sur le marché de
votre appareil.

Veuillez contacter notre service client pour
obtenir de plus amples informations à ce
sujet.

Pour plus d'informations sur la durée et les
conditions de la garantie dans votre pays,
scannez le QR code figurant sur le docu-
ment joint afin d'obtenir les coordonnées
du service après-vente ainsi que les condi-
tions de garantie, adressez-vous à notre
service après-vente, votre revendeur ou
consultez notre site web.

Vous trouverez les coordonnées du service
après-vente en scannant le QR code figu-
rant sur le document joint relatif aux coor-
données du service après-vente et aux
conditions de garantie, ou sur notre site
web.

Vous trouverez les informations relatives au
règlement(EU) 2023/826 en ligne sous
www.bosch-home.com sur la page produit
et la page de service de votre appareil
dans les notices d'utilisation et les docu-
ments complémentaires.

Informations concernant les logiciels libres et open source

Ce produit contient des composants logiciels dont la licence est accordée par les détenteurs des droits d'auteur en tant que logiciels libres ou open source.

Vous pouvez télécharger les informations de licence sur le site Web du produit de marque. (Veuillez chercher sur le site web du produit le modèle de votre appareil et d'autres documents.)



Sicurezza

- Leggere attentamente le presenti istruzioni.
- Conservare le istruzioni e le informazioni sul prodotto per il successivo utilizzo o per il futuro proprietario.
- Non collegare l'apparecchio se ha subito danni durante il trasporto.

Utilizzare l'apparecchio soltanto:

- con gli accessori e le parti originali. In caso di danni causati dall'utilizzo di prodotti non originali, decade il diritto di garanzia.
- per pulire le superfici.
- in case private e in locali chiusi in ambito domestico a temperatura ambiente;
- fino a un'altitudine di massimo 2000 m sul livello del mare.

Non usare l'apparecchio:

- per aspirare persone o animali.
- per aspirare sostanze nocive, oggetti affilati, materiali caldi o incandescenti.
- per aspirare sostanze umide o liquide.
- per aspirare materiali e gas facilmente infiammabili o esplosivi.
- per aspirare cenere, fuliggine dalle stufe e dagli impianti di riscaldamento centralizzati.
- per aspirare polvere del toner di stampanti e fotocopiatrici.
- per aspirare calcinacci.

Scollegare l'apparecchio dall'alimentazione elettrica se:

- l'apparecchio viene pulito.

Questo apparecchio può essere utilizzato da bambini di età pari o superiore a 8 anni e da persone con ridotte facoltà fisiche, sensoriali o mentali o prive di sufficiente esperienza e/o conoscenza se sorvegliati o già istruiti in merito all'utilizzo sicuro dell'apparecchio e se hanno compreso i rischi da esso derivanti.

I bambini non devono giocare con l'apparecchio.

Ai bambini senza sorveglianza è vietato eseguire la pulizia e manutenzione di competenza dell'utente.

- ▶ Solo il personale adeguatamente specializzato e formato può eseguire riparazioni sull'apparecchio.
- ▶ Per la riparazione dell'apparecchio possono essere impiegati soltanto pezzi di ricambio originali.
- ▶ Non mettere mai in funzione un apparecchio danneggiato.

- ▶ Non utilizzare mai un apparecchio con la superficie danneggiata.
- ▶ Rivolgersi al servizio di assistenza clienti. → *Pagina 40*
- ▶ Utilizzare l'apparecchio esclusivamente in luoghi chiusi.
- ▶ Non esporre mai l'apparecchio a calore e umidità eccessivi.
- ▶ Non lavare l'apparecchio con pulitori a vapore o idropultrici.
- ▶ Non mettere mai il cavo di allacciamento alla rete a contatto con fonti di calore o parti dell'apparecchio calde.
- ▶ Non mettere mai il cavo di allacciamento alla rete a contatto con spigoli vivi.
- ▶ Non piegare, schiacciare o modificare mai il cavo di allacciamento alla rete.
- ▶ Collegare e utilizzare il cavo di carica¹ e il caricabatteria rapido¹ solo in conformità con i dati indicati sulla targhetta identificativa.
- ▶ Collegare il cavo di carica¹ e il caricabatteria rapido¹ a una rete a corrente alternata soltanto con una presa con messa a terra installata a norma.
- ▶ Non collocare sostanze infiammabili o contenenti alcol sul filtro.
- ▶ Durante la pulizia dell'apparecchio, non utilizzare sostanze infiammabili o contenenti alcool.
- ▶ Indumenti, capelli, dita e altre parti del corpo potrebbero impigliarsi nelle aperture dell'apparecchio e nelle parti mobili.
- ▶ Non rivolgere mai il tubo o le bocchette in direzione degli occhi, dei capelli, delle orecchie e della bocca.
- ▶ Prima di procedere alla manutenzione o alla pulizia dell'apparecchio, rimuovere la batteria e scollegare l'apparecchio dalla rete elettrica.
- ▶ Conservare l'apparecchio solo sul pavimento o nella stazione base¹.
- ▶ Accertarsi che i bambini non giocano con l'apparecchio anche se è appeso nella stazione di base¹.
- ▶ Non utilizzare mai la funzione autoportante della spazzola per pavimenti con l'apparecchio in posizione.
- ▶ I portatori di impianti elettronici devono mantenersi a una distanza minima di 10 cm dall'apparecchio.
- ▶ Tenere lontano il materiale di imballaggio dai bambini.
- ▶ Vietare ai bambini di giocare con materiali d'imballaggio.

¹ In funzione dell'allestimento dell'apparecchio

- ▶ Proteggere la batteria dal fuoco, dal calore e da un'esposizione solare continuativa.
- ▶ Proteggere la batteria dall'acqua e dall'umidità.
- ▶ Non aprire mai la batteria.
- ▶ Tenere lontano la batteria utilizzata da oggetti metallici, ad es. graffette, monete, chiavi, aghi o viti.
- ▶ In caso di fuoriuscita di vapori da una batteria danneggiata, immettere aria pulita.
- ▶ In caso di lesioni, contattare un medico.
- ▶ Se fuoriescono liquidi da una batteria danneggiata, sciacquare immediatamente con acqua in caso di contatto con la pelle.
- ▶ In caso di contatto con gli occhi, rivolgersi anche un medico.

Prevenzione di danni materiali

- ▶ Controllare e pulire gli oggetti bagnati.
- ▶ Sostituire gli oggetti danneggiati.
- ▶ Controllare regolarmente che le basi non siano usurate.
- ▶ Sostituire la bocchetta usurata.
- ▶ Utilizzare la bocchetta senza rullo spazzola innestato.
- ▶ Non mettere mai in funzione l'apparecchio senza l'unità filtro.
- ▶ Non appoggiare mai l'apparecchio alle pareti o ai bordi del tavolo.
- ▶ Conservare il materiale di imballaggio per il trasporto.

Contenuto della confezione

Dopo il disimballaggio controllare che tutti i componenti siano presenti e che non presentino danni dovuti al trasporto.

Nota: L'apparecchio viene fornito con ulteriori accessori a seconda dell'equipaggiamento.

→ Fig. 1

A Aspirapolvere a mano senza cavo

B Stazione base¹

C Supporto per accessori¹, con binario¹ per stazione di base

D Spazzola per pavimenti universale¹

E Spazzola per pavimenti duri¹

F Tubo di aspirazione¹

G Bocchetta per fughe e adattatore per altri accessori

H Prolunga per bocchetta per fughe lunga e flessibile¹

I Prolunga per bocchetta per tastiera e cassetti¹

J Prolunga per pennello stretto per mobili¹

K Pennello rotante per mobili¹

L Batteria¹

Cavo di carica

 Identificativo del modello dell'alimentatore

M ■ S018BUz2350065 per cavo di carica 650 mA

■ S023BUz2350100 per cavo di carica 1 A

N Bocchetta per imbottiture XXL ruotabile¹

O Mini bocchetta elettrica¹

P Caricabatteria rapido¹

Panoramica

Di seguito è riportata una panoramica dei componenti dell'apparecchio.

→ Fig. 2

1 Spazzola per pavimenti universale con funzione autoportante

2 Pulsante di sblocco della spazzola per pavimenti

¹ In funzione dell'allestimento dell'apparecchio

3	Tubo di aspirazione
4	Pulsante di sblocco tubo di aspirazione
5	Display con pannello di comando
6	Tasti di comando
7	Batteria
8	Indicatore MicroClean e indicatore di stato
9	Contenitore raccoglisporco
10	RotationClean
11	Filtro a lamelle
12	Filtro lanugine
13	Tasto di scorrimento
14	Sblocco contenitore raccoglisporco
15	Pulsante di sblocco coperchio del contenitore raccoglisporco
16	Coperchio del contenitore raccogli-sporco
17	Sblocco a pedale

- ▶ Utilizzare la batteria soltanto insieme all'apparecchio Bosch.
- ▶ Per la ricarica, utilizzare soltanto il cavo di carica originale o il caricabatteria rapido originale¹.
- ▶ Utilizzare solo batterie della serie Power for ALL 18 V.
- ▶ Rispettare le istruzioni delle batterie e del caricabatteria rapido¹.
- ▶ Accertarsi che i bambini non giocano con l'apparecchio anche se è appeso nella stazione di base.

Nota: Per una ricarica più rapida, utilizzare il caricabatteria rapido.

→ Fig. **13** - **16**

Montaggio della stazione di base

- ▶ Verificare se nell'area del montaggio potrebbero danneggiarsi i tubi domestici.
- ▶ Non montare la stazione di base, in posizione orizzontale o verticale, al di sopra, al di sotto o accanto a una presa.

→ Fig. **3** - **10**

Funzionamento

Montaggio dell'apparecchio

→ Fig. **11** - **12**

Caricamento dell'apparecchio

Note

- Durante la ricarica, lo stato di carica della batteria viene visualizzato in percentuale.
- Per verificare lo stato di carica attuale della batteria, premere brevemente il tasto di comando < >.
- Per risparmiare energia, l'apparecchio si spegne quando la batteria è completamente carica.

¹ In funzione dell'allestimento dell'apparecchio

Tempi di autonomia della batteria

Qui sono riportate informazioni relative alla durata della batteria utilizzata.

Note

- La durata della batteria dipende dalla modalità di aspirazione selezionata, dagli accessori utilizzati e dal rivestimento del pavimento.
La durata della batteria può variare in particolare durante l'aspirazione su tappeti.
- Sul display viene visualizzata la durata residua prevista dell'apparecchio in minuti. I valori effettivi possono discostarsi da questo valore.

Tempo di funzionamento (fino a)	3,0 Ah	4,0 Ah Power+	5,0 Ah
Modalità Eco con accessori non elettrici	60	80	100
Modalità Eco con spazzola per pavimenti elettrica	50	65	80
Modalità Auto con spazzola per pavimenti elettrica	15	25	30
Modalità Turbo con spazzola per pavimenti elettrica	10	11	13

Note

- Come tutte le batterie agli ioni di litio, le batterie della serie Power for ALL 18 V si usurano con il tempo, per cui la capacità della batteria e il tempo di funzionamento diminuiscono. Si tratta di un processo di invecchiamento naturale, non è la conseguenza dell'inadeguatezza del materiale, di un errore da parte del produttore o di un vizio della cosa.
- Grazie ai seguenti accorgimenti si può pertanto ritardare la naturale comparsa dell'usura:
 - Non conservare la batteria completamente carica o completamente scarica per un lasso di tempo prolungato.

Uso dell'apparecchio

Nota: Utilizzare la modalità Turbo (funzionamento normale) per la migliore resa di pulizia di pavimenti duri e la pulizia approfondita di tappeti e moquette. Passare alla modalità automatica o Eco se la bocchetta è troppo difficile da spingere su tappeti o moquette.

→ Fig. **17** - **22**

Utilizzo della funzione autoportante

Nota: Non utilizzare mai la funzione autoportante della spazzola per pavimenti con l'apparecchio in posizione.

→ Fig. **23** - **24**

Aspirazione con mini bocchetta elettrica¹

La mini bocchetta elettrica pulisce in modo particolarmente accurato i mobili imbottiti e i punti difficilmente raggiungibili.

→ Fig. **25** - **26**

Utilizzo dello sblocco a pedale

→ Fig. **27** - **29**

Compressione del volume della polvere

→ Fig. **30** - **31**

Smontaggio dell'apparecchio

→ Fig. **32** - **34**

Pulizia e cura

Pulizia dell'apparecchio

- Pulire l'apparecchio solo usando un panno asciutto e morbido.

→ Fig. **35**

¹ In funzione dell'allestimento dell'apparecchio

Svuotamento del contenitore raccogli sporco

→ Fig. 36 - 39

Pulizia dell'unità filtro

- ▶ Non far mai entrare in contatto i filtri con dei liquidi.

Nota: Si consiglia di pulire il filtro del contenitore raccogli sporco quando è molto sporco e la potenza di aspirazione diminuisce.

Consiglio: Eliminare le particelle di sporco presenti sul filtro per lanugine con un panno leggermente umido.

→ Fig. 40 - 46

Pulizia del sensore

Nota: Per un perfetto funzionamento dell'indicatore MicroClean, è necessario pulire la superficie del sensore. Pulire il sensore, se l'anello LED dell'indicatore MicroClean non funziona più o non funziona correttamente.

- ▶ Pulire accuratamente il sensore con un panno umido, pulito e privo di pelucchi.

→ Fig. 47

Pulizia della spazzola per pavimenti universale

Requisito: L'apparecchio è spento.

→ Fig. 48 - 50

Nota: Il rullo spazzola dispone di una funzione di pulizia. Durante il funzionamento del rullo spazzola sui tappeti, dopo 30 secondi l'apparecchio aspira automaticamente i fili e i capelli tagliati.

Pulizia della mini bocchetta elettrica

Requisito: L'apparecchio è spento.

→ Fig. 51 - 53

Pulizia spazzola per pavimenti duri¹

Requisito: L'apparecchio è spento.

→ Fig. 54 - 56

Sistemazione guasti

Consiglio: Ulteriori informazioni e spiegazioni sulla risoluzione dei guasti sono disponibili online scansionando il codice QR sul foglio del titolo e sul nostro sito Internet www.bosch-home.com.

- ▶ Solo il personale adeguatamente specializzato e formato può eseguire riparazioni sull'apparecchio.
- ▶ Per la riparazione dell'apparecchio possono essere impiegati soltanto pezzi di ricambio originali.

L'apparecchio non funziona.

La batteria non è correttamente inserita.

- ▶ Inserire la batteria correttamente.

La batteria non è carica.

- ▶ Ricaricare la batteria.

Non è possibile spingere al bocchetta.

La bocchetta si blocca.

Potenza di aspirazione eccessiva.

- ▶ Modificare la modalità di pulizia.

Nessuna funzione di carica.

È stato utilizzato il caricabatteria sbagliato.

- ▶ Utilizzare soltanto il caricabatteria fornito in dotazione.

Avvertenze sul display

Sul display compare il messaggio "E0".

Il sensore è sporco.

1. Pulire il sensore.
2. Se necessario, rimuovere capelli e lanugine dal tubo di aspirazione e dal raccordo dell'apparecchio.

Sul display compare il messaggio "E2".

È stato attivato uno spegnimento di sicurezza.

1. Spegnerne l'apparecchio e staccarlo dalla corrente.
2. Attendere che la batteria raggiunga la temperatura ambiente oppure utilizzare una batteria di ricambio.
3. Rimettere in funzione l'apparecchio.
4. Se questa anomalia continua a manifestarsi, contattare il .
→ "Servizio di assistenza clienti",
Pagina 40

Sul display compare il messaggio "E3/E4".

L'interruzione di sicurezza automatica termina è stata attivata.

1. Spegnerne l'apparecchio e staccarlo dalla corrente.

¹ In funzione dell'allestimento dell'apparecchio

it Rottamazione di un apparecchio dismesso

2. Verificare se il condotto dell'aria della bocchetta è ostruito fino all'interno dell'apparecchio.
3. Svuotare il contenitore raccoglisporco.
4. Pulire l'unità filtro.
5. Dopo che l'apparecchio si è raffreddato, accendere nuovamente l'apparecchio.

Sul display compare il messaggio "E5". È stato rilevato un guasto al motore.

1. Spegner e riaccendere l'apparecchio.
2. Se questa anomalia continua a manifestarsi, contattare il .
→ "Servizio di assistenza clienti",
Pagina 40

Sul display compare un messaggio con "E". È stato rilevato un guasto e l'aspirazione prosegue.

1. Scansionare il codice QR sul foglio del titolo o visitare il nostro sito web www.bosch-home.com.
2. Seguire le istruzioni nel manuale interattivo.

Rottamazione di un apparecchio dismesso

- ▶ Smaltire l'apparecchio nel rispetto dell'ambiente.
Per informazioni sulle attuali procedure di smaltimento rivolgersi al rivenditore specializzato o al comune di competenza.



Questo apparecchio dispone di contrassegno ai sensi della direttiva europea 2012/19/UE in materia di apparecchi elettrici ed elettronici (waste electrical and electronic equipment - WEEE).

Questa direttiva definisce le norme per la raccolta e il riciclaggio degli apparecchi dismessi valide su tutto il territorio dell'Unione Europea.

Smaltimento delle batterie/delle pile

Le batterie/Le pile devono essere gestite nell'ottica di un riciclaggio rispettoso dell'ambiente. Non gettare batterie/pile nei rifiuti domestici!

- ▶ Smaltire le batterie/le pile nel rispetto dell'ambiente.

Servizio di assistenza clienti

Presso il nostro servizio di assistenza clienti è possibile reperire ricambi originalmente rilevanti e disponibili a magazzino fino a 10 anni dalla messa in circolazione dell'apparecchio.

Per ulteriori informazioni, rivolgersi al nostro servizio di assistenza clienti.

Informazioni dettagliate sulla durata e sulle condizioni di garanzia in ciascun Paese sono reperibili tramite il codice QR sul documento allegato relativo ai contatti di assistenza e alle condizioni di garanzia, presso il nostro servizio di assistenza clienti, il vostro rivenditore o sul nostro sito web.

I dati di contatto del servizio di assistenza clienti sono reperibili tramite il codice QR sul documento allegato relativo ai contatti di assistenza e alle condizioni di garanzia o sul nostro sito web.

Le informazioni conformi alla normativa (EU) 2023/826 sono disponibili online alla voce www.bosch-home.com nella pagina del prodotto e nella pagina di assistenza dell'apparecchio nelle istruzioni per l'uso e nei documenti aggiuntivi.

Informazioni sul software libero e open source

Questo prodotto contiene componenti software concessi in licenza dai titolari dei diritti d'autore sotto forma di software libero oppure open source.

Le informazioni di licenza possono essere scaricate dal sito web dei prodotti del marchio. (Cercare il modello dell'apparecchio e altri documenti sul sito web del prodotto).

Veiligheid

- Lees deze gebruiksaanwijzing zorgvuldig door.
- Bewaar de gebruiksaanwijzing en de productinformatie voor later gebruik of voor volgende eigenaren.
- Sluit het apparaat in geval van transportschade niet aan.

Gebruik het apparaat uitsluitend:

- met originele onderdelen en accessoires. Bij schade door gebruik van vreemde producten kunt u geen beroep op de garantie doen.
- voor het reinigen van oppervlakken.
- voor huishoudelijk gebruik en in gesloten ruimtes binnen de huiselijke omgeving bij kamertemperatuur.
- tot een hoogte van 2000 m boven zeeniveau.

Gebruik het apparaat niet:

- voor het schoonzuigen van mensen of dieren.
- voor het opzuigen van stoffen die schadelijk zijn voor de gezondheid, heet of gloeiend zijn of scherpe randen hebben.
- voor het opzuigen van vochtige of vloeibare stoffen.
- voor het opzuigen van licht ontvlambare of explosieve stoffen en gassen.
- voor het opzuigen van as, roet van kachels en centrale verwarmingsinstallaties.
- voor het opzuigen van tonerstof van printers en kopieerapparaten.
- voor het opzuigen van puin.

Koppel het apparaat van de stroomvoorziening los als u:

- het apparaat reinigt.

Dit apparaat kan worden bediend door kinderen vanaf 8 jaar en door personen met fysieke, sensorische of geestelijke beperkingen of met gebrekkige ervaring en/of kennis, indien zij onder toezicht staan of zijn geïnstrueerd in het veilige gebruik van het apparaat en de daaruit resulterende gevaren hebben begrepen.

Kinderen mogen niet met het apparaat spelen.

Reiniging en gebruikersonderhoud mogen niet worden uitgevoerd door kinderen indien deze niet onder toezicht staan.

- ▶ Alleen daarvoor geschoold vakpersoneel mag reparaties aan het apparaat uitvoeren.

- ▶ Er mogen uitsluitend originele reserveonderdelen worden gebruikt voor reparatie van het apparaat.
- ▶ Nooit een beschadigd apparaat gebruiken.
- ▶ Nooit een apparaat met gescheurd of gebroken oppervlak gebruiken.
- ▶ Contact opnemen met de servicedienst. → *Pagina 47*
- ▶ Gebruik het apparaat alleen in gesloten ruimtes.
- ▶ Stel het apparaat nooit bloot aan grote hitte en vochtigheid.
- ▶ Geen stoomreiniger of hogedrukreiniger gebruiken om het apparaat te reinigen.
- ▶ Nooit het aansluitsnoer met hete apparaatonderdelen of warmtebronnen in contact brengen.
- ▶ Nooit het aansluitsnoer met scherpe punten of randen in contact brengen.
- ▶ Het aansluitsnoer nooit knikken, knellen of veranderen.
- ▶ De laadkabel¹ en het snellaadapparaat¹ uitsluitend overeenkomstig de waarden op het typeplaatje aansluiten en gebruiken.
- ▶ De laadkabel¹ en het snellaadapparaat¹ uitsluitend via een volgens de voorschriften geïnstalleerd stopcontact met randaarde op een stroomnet met wisselstroom aansluiten.
- ▶ Zorg ervoor dat er geen brandbare of alcoholhoudende stoffen op de filters terechtkomen.
- ▶ Voor het schoonmaken van het apparaat geen brandbare of alcoholhoudende stoffen gebruiken.
- ▶ Houd kleding, haar, vingers en andere lichaamsdelen uit de buurt van openingen in het apparaat en van bewegende delen.
- ▶ De zuigbuis of mondstukken nooit op ogen, haar, oren of mond richten.
- ▶ De accu verwijderen en het apparaat scheiden van de stroomtoevoer, voordat u het apparaat onderhoudt of reinigt.
- ▶ Het apparaat uitsluitend liggend op de vloer of in het basisstation¹ bewaren.
- ▶ Zie erop toe dat er geen kinderen met het apparaat spelen, ook al hangt het in het basisstation¹.
- ▶ Gebruik nooit de vrijstaande functie met de vloerborstel met opgezet apparaat.

¹ Afhankelijk van de apparaatuitvoering

- ▶ Personen met elektronische implantaten dienen een afstand van 10 cm tot het apparaat aan te houden.
- ▶ Verpakkingsmateriaal uit de buurt van kinderen houden.
- ▶ Laat kinderen niet met verpakkingsmateriaal spelen.
- ▶ De accu beschermen tegen vuur, hitte en langdurige blootstelling aan zonlicht.
- ▶ De accu beschermen tegen binnendringend water en vocht.
- ▶ De accu nooit openen.
- ▶ De ongebruikte accu uit de buurt houden van metalen voorwerpen, zoals paperclips, munten, sleutels, spijkers of schroeven.
- ▶ Wanneer uit een beschadigde accu dampen ontsnappen, frisse lucht toevoeren.
- ▶ Bij klachten een arts raadplegen.
- ▶ Wanneer er uit een beschadigde accu vloeistoffen lekken, bij huidcontact direct spoelen met water.
- ▶ In geval van oogcontact tevens medische hulp zoeken.

Het voorkomen van materiële schade

- ▶ Vochtige voorwerpen controleren en reinigen.
- ▶ Beschadigde voorwerpen vervangen.
- ▶ De onderkant regelmatig controleren op slijtage.
- ▶ Versleten mondstukken vervangen.
- ▶ Mondstukken nooit gebruiken zonder borstelrol.
- ▶ Het apparaat nooit gebruiken zonder filtereenheid.
- ▶ Laat het apparaat nooit tegen wanden of tafelranden leunen.
- ▶ Bewaar het verpakkingsmateriaal voor transportdoeleinden.

Leveringsomvang

Controleer na het uitpakken alle onderdelen op transportschade en de volledigheid van de levering.

Opmerking: Afhankelijk van de uitrusting wordt het apparaat met extra toebehoren geleverd.

→ Fig. 1

A Draadloze handstofzuiger

B	Basisstation ¹
C	Accessoirehouder ¹ , met rail ¹ voor basisstation
D	Universeel vloermondstuk ¹
E	Mondstuk voor harde vloeren ¹
F	Zuigbuis ¹
G	Kierenmondstuk en adapter voor overige accessoires
H	Uitbreiding voor lang, flexibel kierenmondstuk ¹
I	Uitbreiding voor toetsen- en lademondstuk ¹
J	Uitbreiding voor smalle meubelborstel ¹
K	Draaibare meubelkwast ¹
L	Accu ¹ Oplaadkabel ⏻ Voedingsapparaat modelaanduiding
M	<ul style="list-style-type: none"> ▪ S018BUz2350065 voor 650 mA oplaadkabel ▪ S023BUz2350100 voor 1 A oplaadkabel
N	Draaibaar XXL bekledingmondstuk ¹

¹ Afhankelijk van de apparaatuitvoering

O Elektrisch mini-mondstuk¹

P Snellader¹

Overzicht

Hier vindt u een overzicht van de onderdelen van uw apparaat.

→ Fig. **2**

- 1** Universeel vloermondstuk met vrijstaande functie
- 2** Ontgrendelknop vloermondstuk
- 3** Zuigbuis
- 4** Ontgrendelknop zuigbuis
- 5** Display met bedieningspaneel
- 6** Bedieningstoetsen
- 7** Accu
- 8** MicroClean- en statusindicatie
- 9** Stofreservoir
- 10** RotationClean
- 11** Lamellenfilter
- 12** Pluiszeef
- 13** Schuiftoets
- 14** Ontgrendeling stofreservoir
- 15** Ontgrendelknop deksel van het stofreservoir
- 16** Deksel van het stofreservoir
- 17** Voetontgrendeling

Basisstation monteren

- ▶ Controleer of huiskabels beschadigd kunnen raken in het montagegebied.
- ▶ Het basisstation niet horizontaal of verticaal boven, onder of naast een stopcontact monteren.

→ Fig. **3** - **10**

Bediening

Apparaat monteren

→ Fig. **11** - **12**

Apparaat laden

Opmerkingen

- Tijdens het laden wordt de laadtoestand van de accu in procenten weergegeven.

- Om de actuele acculaadtoestand te controleren, drukt u kort op de bedieningsknoppen < >.
- Om energie te besparen, schakelt het apparaat na het bereiken van de volledige acculading uit.
 - ▶ Gebruik de accu uitsluitend in combinatie met het Bosch apparaat.
 - ▶ Gebruik uitsluitend de originele laadkabel of de originele snellader¹ voor het opladen.
 - ▶ Alleen accu's van de serie Power for ALL 18 V gebruiken.
 - ▶ Houd de handleiding voor de accu's en de snellader¹ aan.
 - ▶ Zie erop toe dat er geen kinderen met het apparaat spelen, ook al hangt het in het basisstation.

Opmerking: Gebruik voor de snelste manier van opladen de snellader.

→ Fig. **13** - **16**

¹ Afhankelijk van de apparaatuitvoering

Levensduur van de accu

Hier vindt u informatie over de accugebruikstijden op basis van de gebruikte accu.

Opmerkingen

- De accugebruikstijd is afhankelijk van de gekozen zuigmodus, het gebruikte accessoire en de vloerbedekking. Vooral bij het zuigen op tapijten kan de accugebruikstijd variëren.
- Op het display wordt de verwachte resterende accugebruikstijd van het apparaat in minuten weergegeven. De daadwerkelijke waarden kunnen daarvan afwijken.

Looptijd (tot)	3,0 Ah	4,0 Ah Power+	5,0 Ah
Eco-modus met niet elektrische accessoires	60	80	100
Eco-modus met elektrisch vloermondstuk	50	65	80
Auto-modus met elektrisch vloermondstuk	15	25	30
Turbo-modus met elektrisch vloermondstuk	10	11	13

Opmerkingen

- Zoals bij alle Li-ion-accu's het geval is, slijten ook accu's van de serie Power for ALL 18 V in de loop van de tijd, waardoor de capaciteit en de looptijd afnemen. Dit is een natuurlijk verouderingsproces en geen gevolg van een materiaalfout, fabricagefout of materiaaldefect.
- De volgende maatregelen kunnen de natuurlijke slijtage vertragen:
 - De accu niet gedurende langere tijd opslaan terwijl hij volledig op- of ontladen is.

Apparaat bedienen

Opmerking: Gebruik de turbomodus (normaal bedrijf) voor het beste reinigingsvermogen op harde vloeren en de dieptereiniging van tapijten. Wissel naar de automodus of de ecomodus als het mondstuk op tapijten slechts met moeite kan worden verschoven.

→ Fig. **17** - **22**

Vrijstaande functie gebruiken

Opmerking: Gebruik nooit de vrijstaande functie met de vloerborstel met opgezet apparaat.

→ Fig. **23** - **24**

Met elektrisch mini-mondstuk¹ zuigen

Het elektrische mini-mondstuk reinigt gestoffeerde meubels en moeilijk toegankelijke plekken bijzonder grondig.

→ Fig. **25** - **26**

Gebruik de voetontgrendeling

→ Fig. **27** - **29**

Stofvolume comprimeren

→ Fig. **30** - **31**

Apparaat demonteren

→ Fig. **32** - **34**

Reiniging en onderhoud

Apparaat reinigen

- Het apparaat uitsluitend met een zachte, droge doek reinigen.
- Fig. **35**

Stofreservoir leegmaken

→ Fig. **36** - **39**

Filtereenheid schoonmaken

- Zorg ervoor dat de filters nooit met vloeistoffen in aanraking komen.

Opmerking: Het wordt aanbevolen het filter van het stofreservoir bij sterke verontreiniging

¹ Afhankelijk van de apparaatuitvoering

nl Storingen verhelpen

ging en afnemende stofzuigprestaties te reinigen.

Tip: Veeg de vuildeeltjes op het pluizenfilter er af met een licht vochtige doek.

→ Fig. 40 - 46

Sensor reinigen

Opmerking: Voor een perfecte werking van de MicroClean-weergave moet het sensoroppervlak schoon zijn. Reinig de sensor, wanneer de LED-ring de MicroClean-weergave niet langer of onjuist werkt.

- ▶ Veeg de sensor met een zachte, schone en pluivrije doek grondig schoon.

→ Fig. 47

Universeel vloermondstuk reinigen

Vereiste: Het apparaat is uitgeschakeld.

→ Fig. 48 - 50

Opmerking: De borstelrol beschikt over een reinigingsfunctie. Uw apparaat zuigt bij gebruik met de borstelrol op tapijt de doorgesneden draden en haren na meer dan 30 seconden automatisch op.

Elektrisch mini-mondstuk reinigen

Vereiste: Het apparaat is uitgeschakeld.

→ Fig. 51 - 53

Mondstuk voor harde vloeren¹ schoonmaken

Vereiste: Het apparaat is uitgeschakeld.

→ Fig. 54 - 56

Storingen verhelpen

Tip: Meer informatie en uitleg over het verhelpen van storingen vindt u online door het scannen van de QR-code op het voorblad en op onze website www.bosch-home.com.

- ▶ Alleen daarvoor geschoold vakpersoneel mag reparaties aan het apparaat uitvoeren.
- ▶ Er mogen uitsluitend originele reserveonderdelen worden gebruikt voor reparatie van het apparaat.

Apparaat werkt niet.

De accu is niet correct geplaatst.

- ▶ Breng de accu op de juiste manier in.

Accu is niet opgeladen.

- ▶ Laad de accu op.

Mondstuk kan niet worden geduwd.

Mondstuk zuigt zich vast.

Zuigkracht te hoog.

- ▶ Wissel de reinigingsmodus.

Laden werkt niet.

Er werd een verkeerde lader gebruikt.

- ▶ Gebruik uitsluitend de meegeleverde lader.

Aanwijzingen op het display

Melding "E0" verschijnt in het display.

De sensor is verontreinigd.

1. Reinig de sensor.
2. Verwijder indien nodig haar en pluizen uit de zuigbuis en de apparaataansluiting.

Melding "E2" verschijnt in het display.

Er werd een veiligheidsuitschakeling geactiveerd.

1. Schakel het apparaat uit en koppel het los van de voeding.
2. Wacht tot de accu op kamertemperatuur is of gebruik een reserve-accu.
3. Neem het apparaat weer in gebruik.
4. Treedt deze storing herhaald op, neem dan contact op met de .
→ "Servicedienst", Pagina 47

Melding "E3/E4" verschijnt in het display.

De thermische veiligheidsuitschakeling werd geactiveerd.

1. Schakel het apparaat uit en koppel het los van de voeding.
2. Controleer of het luchtkanaal van het mondstuk naar het apparaat verstopt is.
3. Maak het stofreservoir leeg.
4. Maak de filtereenheid schoon.
5. Nadat het apparaat is afgekoeld, schakelt u het weer in.

Melding "E5" verschijnt in het display.

Er werd een motorstoring herkend.

1. Schakel het apparaat uit en weer in.
2. Treedt deze storing herhaald op, neem dan contact op met de .
→ "Servicedienst", Pagina 47

¹ Afhankelijk van de apparaatuitvoering

Melding met "E" verschijnt in het display. Er werd een storing herkend en het stofzuigen wordt hervat.

1. Scan de QR-code op het voorblad of bezook onze website www.bosch-home.com.
2. Volg de aanwijzingen in de interactieve handleiding op.

Afvoeren van uw oude apparaat

- ▶ Voer het apparaat milieuvriendelijk af. Bij uw dealer en uw gemeente- of deelraadskantoor kunt u informatie verkrijgen over de actuele afvoermethoden.



Dit apparaat is gekenmerkt in overeenstemming met de Europese richtlijn 2012/19/EU betreffende afgedankte elektrische en elektronische apparatuur (waste electrical and electronic equipment - WEEE). De richtlijn geeft het kader aan voor de in de EU geldige terugnemering en verwerking van oude apparaten.

Accu's afvoeren

Accu's/batterijen dienen op milieuvriendelijke wijze te worden afgevoerd. Accu's/batterijen niet meegeven met het huisvuil.

- ▶ Accu's/batterijen op een milieuvriendelijke manier afvoeren.

Servicedienst

U kunt bij onze klantenservice functioneel relevante en op voorraad liggende originele reserveonderdelen verkrijgen tot 10 jaar na het op de markt brengen van uw apparaat. Voor meer informatie kunt u met onze klantenservice contact opnemen.

Gedetailleerde informatie over de garantietermijn en de garantievoorwaarden in uw land ontvangt u via de QR-code op het meegeleverde document over de servicecontacten en garantievoorwaarden, bij onze klantenservice, uw dealer of op onze website.

De contactgegevens van de klantenservice vindt u via de QR-code op het meegeleverde document over de servicecontacten en garantievoorwaarden of op onze website.

De informatie conform verordening (EU) 2023/826 vindt u online op www.bosch-home.com op de productpagina en de servicepagina van uw apparaat bij de gebruiksaanwijzingen en aanvullende documenten.

Informatie over vrije software en opensourcesoftware

Dit product bevat softwarecomponenten die door de houders van de intellectuele eigendom als vrije software of opensourcesoftware zijn gelicentieerd.

U kunt de licentie-informatie downloaden via de merkproductwebsite. (Zoek op de productwebsite naar uw apparaatmodel en overige documenten.)

Sikkerhed

- Læs denne vejledning omhyggeligt igennem.
- Opbevar vejledningen og produktinformationerne til senere brug, og giv dem videre til en senere ejer.
- Tilslut ikke apparatet i tilfælde af en transportskade.

Anvend kun apparatet:

- med originale dele og tilbehør. Ved skader, der opstår som følge af anvendelse af fremmede produkter, bortfalder retten til garantitidelser.
- til rengøring af overflader.
- ved stuetemperatur i privat husholdning og i lukkede rum i huslige omgivelser.
- Op til en højde på maksimalt 2000 m over havets overflade.

Anvend ikke apparatet:

- til støvsugning af mennesker eller dyr.
- til opsugning af sundhedsskadelige, skarpkantede, varme eller glødende substanser.
- til opsugning af fugtige eller flydende substanser.
- til opsugning af letantændelige eller eksplosive stoffer og gasser.
- til opsugning af aske, sod fra ovne og centralvarmeanlæg.
- til opsugning af tonerstøv fra printere eller kopimaskiner.
- til opsugning af byggeaffald.

Afbryd apparatet fra strømforsyningen, når:

- apparatet rengøres.

Dette apparat kan bruges af børn, der er fyldt 8 år, samt af personer med begrænsede fysiske, sensoriske eller psykiske evner eller manglende erfaring og/eller viden, hvis de overvåges eller er blevet instrueret i en sikker brug af apparatet og har forstået de farer, der kan være forbundet med brugen af apparatet.

Børn må ikke bruge apparatet til leg.

Rengøring og brugervedligeholdelse må ikke udføres af børn, medmindre de overvåges.

- ▶ Kun fagpersonale, der er uddannet til det, må udføre reparationer på apparatet.
- ▶ Der må kun anvendes originale reservedele til reparation af apparatet.
- ▶ Brug aldrig et beskadiget apparat.
- ▶ Brug aldrig et apparat med revnet eller ødelagt overflade.

- ▶ Kontakt kundeservice. → *Side 53*
- ▶ Anvend kun apparatet i lukkede rum.
- ▶ Udsæt aldrig apparatet for ekstrem varme og fugt.
- ▶ Brug ikke damprenser eller højtryksrenser til at rengøre apparatet.
- ▶ Nettilslutningsledningen må aldrig komme i kontakt med varmekilder eller varme apparatdele.
- ▶ Nettilslutningsledningen må aldrig komme i kontakt med skarpe spidser eller kanter.
- ▶ Nettilslutningsledningen må aldrig knækkes, klemmes eller ændres.
- ▶ Ladekablet¹ og hurtigladeren¹ må kun tilsluttes og bruges iht. angivelserne på typeskiltet.
- ▶ Ladekablet¹ og hurtigladeren¹ må kun tilsluttes et strømnet med vekselstrøm via en stikdåse med jord, der er installeret forskriftsmæssigt.
- ▶ Hæld ikke brændbare eller alkoholholdige substanser på filtrene.
- ▶ Anvend ikke brændbare eller alkoholholdige stoffer til rengøring af apparatet.
- ▶ Hold beklædning, hår, fingre og andre kropsdele på god afstand af apparatets åbninger og bevægelige dele.
- ▶ Ret aldrig støvsugerrøret eller mundstykkerne mod øjne, hår, ører eller mund.
- ▶ Fjern akku'en, og afbryd strømforsyningen til apparatet, før det vedligeholdes eller rengøres.
- ▶ Opbevar apparatet liggende på gulvet eller i basestationen¹.
- ▶ Sørg for, at børn ikke leger med apparatet, også når det befinder sig i basestationen¹.
- ▶ Brug aldrig gulvmundstykkets fritstående funktion med påsat apparat.
- ▶ Personer med elektroniske implantater skal overholde en minimumafstand på 10 cm til apparatet.
- ▶ Opbevar emballagematerialet utilgængeligt for børn.
- ▶ Lad ikke børn lege med emballagemateriale.
- ▶ Beskyt akku'en mod ild, varme og vedvarende påvirkning af sollys.
- ▶ Beskyt akku'en mod vand og indtrængende fugtighed.

¹ Afhængigt af apparatets udstyr

- ▶ Akku'en må aldrig lukkes op.
- ▶ Pas på, at der ikke kommer metalgenstande, f.eks. papirklips, mønter, nøgler, som eller skruer, i berøring med akku'en, når den ikke er i brug.
- ▶ Luft ud med frisk luft, hvis der sker udslip af damp fra en beskadiget akku.
- ▶ Søg læge ved ubehag.
- ▶ Skyl straks med vand, hvis der lækker væske ud af en beskadiget akku, og væsken kommer i kontakt med huden.
- ▶ Søg også læge, hvis væsken kommer i kontakt med øjnene.

Forhindring af materielle skader

- ▶ Kontroller genstande, som er blevet fugtet med akkuvæske, og rengør dem.
- ▶ Udskift beskadigede genstande.
- ▶ Kontroller med jævne mellemrum mundstykkernes underside for slitage.
- ▶ Udskift slidte mundstykker.
- ▶ Brug aldrig mundstykket uden børstevalsen.
- ▶ Brug aldrig apparatet uden filterenhed.
- ▶ Læn aldrig apparatet op ad vægge eller bordkanter.
- ▶ Opbevar emballagematerialet til brug ved transport.

Leveringsomfang

Kontrollér alle dele for transportskader efter udpakningen, og om leveringen indeholder alle dele.

Bemærk: Afhængigt af udstyr leveres apparatet med yderligere tilbehør.

→ Fig. 1

A	Ledningsfri håndstøvsuger
B	Basestation ¹
C	Tilbehørsholder ¹ , med skinne ¹ til basestation
D	Universalmundstykke ¹
E	Mundstykke til hårde gulve ¹
F	Støvsugerrør ¹
G	Fugemundstykke og adapter til yderligere tilbehør

H	Udvidelse til langt fleksibelt fugemundstykke ¹
I	Udvidelse til tastatur- og skuffemundstykke ¹
J	Udvidelse til den smalle møbelbørste ¹
K	Drejelig møbelbørste ¹
L	Akku ¹
	Ladekabel
	⏻ Netdel, model-identifikation
M	▪ S018BUz2350065 til 650 mA ladekabel ▪ S023BUz2350100 til 1 A ladekabel
N	Drejeligt XXL-polstermundstykke ¹
O	Mini-elektromundstykke ¹
P	Lynoplader ¹

Oversigt

Her kan du finde en oversigt over apparatets bestanddele.

→ Fig. 2

1	Universalmundstykke med selvstændig funktion
2	Frigørelsesknap, gulvmundstykke
3	Støvsugerrør
4	Frigørelsesknap for støvsugerrør
5	Display med betjeningsfelt
6	Betjeningstaster
7	Akku
8	MicroClean-og statusindikator
9	Støvbeholder

¹ Afhængigt af apparatets udstyr

10	RotationClean
11	Lamelfilter
12	Fnugfilter
13	Skydeknop
14	Frigørelse for støvbeholder
15	Frigøringsknop til støvbeholderens låg
16	Støvbeholderens låg
17	Fodudløser

Montage af basestation

- ▶ Kontroller, om der er strømledninger i montageområdet, som kan blive beskadiget.
- ▶ Placer ikke basestationen lodret eller vandret over, under eller ved siden af en stikkontakt.

→ Fig. 3 - 10

Betjening

Montage af apparat

→ Fig. 11 - 12

Akku, driftstider

Her findes oplysninger om akku'ens driftstider afhængigt af den anvendte akku.

Bemærkninger

- Akku'ens driftstid afhænger af den valgte støvsugningsmodus, det anvendte tilbehør og gulvbelægningen. Især ved støvsugning af tæpper kan akku'ens driftstid variere.
- I displayet vises apparatets forventede resterende driftstid i minutter. De faktiske værdier kan afvige fra dette.

Driftstid (frem til)	3,0 Ah	4,0 Ah Power+	5,0 Ah
Eco -modus Med ikke-elektrisk tilbehør	60	80	100
Eco -modus Med elektrisk gulvmundstykke	50	65	80
Auto -modus Med elektrisk gulvmundstykke	15	25	30
Turbo -modus Med elektrisk gulvmundstykke	10	11	13

Bemærkninger

- Som alle Li-Ion akku'er bliver akku'erne fra serien Power for ALL 18 V også med tiden slidt, hvilket medfører, at akku'ens kapacitet og driftstid aftager. Det er en

Opladning af apparat

Bemærkninger

- Under opladningen vises akku'ens lade-status i procent.
- Tryk kort på betjeningstasterne < > for at kontrollere akku'ens aktuelle opladnings-status.
- For at spare energi slukkes apparatet, når akku'en er fuldstændigt opladet.
 - ▶ Anvend kun akkuen sammen med dette Bosch-apparat.
 - ▶ Anvend kun det originale ladekabel eller den originale lynoplader¹ til opladning.
 - ▶ Anvend kun akkuer fra serien Power for ALL 18 V.
 - ▶ Overhold vejledningen for akku'erne og for lynopladeren¹.
 - ▶ Sørg for, at børn ikke leger med apparatet, også når det befinder sig i basestationen.

Bemærk: Brug lynopladeren til hurtig opladning.

→ Fig. 13 - 16

naturlig følge af ældningsprocessen og ikke et udtryk for en materialefejl, produktionsfejl eller en defekt ved apparatet.

¹ Afhængigt af apparatets udstyr

da Rengøring og pleje

- Med følgende forholdsregler kan den naturlige slitage forsinkes:
 - Opbevar ikke akku'en fuldt opladet eller fuldstændig afladet i længere tid.

Betjening af apparatet

Bemærk: Brug Turbo-modus (normal drift) til den bedste rengøringseffekt af hårde gulvbelægninger samt dybderengøring af tæpper og væg-til-væg tæpper. Skift til Auto-modus eller Eco-modus, hvis mundstykket er for svært at bevæge på tæpper eller væg-til-væg tæpper.

→ Fig. 17 - 22

Anvendelse af fritstående funktion

Bemærk: Brug aldrig gulvmundstykkets fritstående funktion med påsat apparat.

→ Fig. 23 - 24

Støvsugning med mini-elektromundstykke¹

Mini-elektromundstykket rengør polstermøbler og vanskeligt tilgængelige steder særlig grundigt.

→ Fig. 25 - 26

Anvendelse af fodudløser

→ Fig. 27 - 29

Komprimering af støvvolumen

→ Fig. 30 - 31

Afmontage af apparat

→ Fig. 32 - 34

Rengøring og pleje

Rengøring af apparat

- ▶ Rengør kun apparatet med en blød tør klud.
→ Fig. 35

Tømning af støvbeholder

→ Fig. 36 - 39

Rengøring af filterenhed

- ▶ Lad aldrig filtrene komme i berøring med væsker.

Bemærk: Det anbefales at rengøre filtret i støvbeholderen ved kraftig tilsmudsning eller reduceret sugestyrke.

Tip: Tør smudspartikler af frugfiltret med en let fugtig klud.

→ Fig. 40 - 46

Rengøring af sensor

Bemærk: For at MicroClean-indikatoren skal kunne fungere korrekt, skal sensorens overflade være ren. Rengør sensoren, hvis LED-ringen i MicroClean-indikatoren ikke længere fungerer eller fungerer forkert.

- ▶ Tør sensoren grundigt af med en blød og ren frugfri klud.
→ Fig. 47

Rengøring af universalmundstykke

Krav: Apparatet er slukket.

→ Fig. 48 - 50

Bemærk: Børstevalsen har en rensningsfunktion. Under driften med børstevalsen på tæpper suger apparatet automatisk de overskårne tråde og hår ind i løbet af 30 sekunder.

Rengøring af mini-elektromundstykke

Krav: Apparatet er slukket.

→ Fig. 51 - 53

Rengøring af mundstykke til hårde gulvbelægninger¹

Krav: Apparatet er slukket.

→ Fig. 54 - 56

Afhjælpning af fejl

Tip: Der findes yderligere oplysninger og forklaringer om fejlfhjælpning online ved at skanne QR-koden på omslaget og på vores website www.bosch-home.com.

- ▶ Kun fagpersonale, der er uddannet til det, må udføre reparationer på apparatet.
- ▶ Der må kun anvendes originale reservedele til reparation af apparatet.

Apparatet virker ikke.

Akku'en er ikke sat korrekt på plads.

- ▶ Sæt akku'en korrekt på plads.

Akku'en er ikke opladet.

- ▶ Oplad akku'en.

¹ Afhængigt af apparatets udstyr

da Oplysninger om fri software og open source-software

Oplysningerne om forordning (EU) 2023/826 findes online under *www.bosch-home.com* på produktsiden og servicesiden for apparatet under brugsanvisninger og andre dokumenter.

Oplysninger om fri software og open source-software

Dette produkt indeholder softwarekomponenter, der er licenseret af ophavsretsindehaverne som fri eller open source-software. Licensoplysningerne kan downloades på mærkevareproduktets website. (Søg efter den pågældende model og flere dokumenter på produkt-websitet)



Sikkerhet

- Les nøye gjennom denne anvisningen.
- Oppbevar veiledningen og produktinformasjonen for senere bruk eller for en senere eier.
- Ikke koble til apparatet dersom det har transportskader.

Apparatet må kun brukes:

- med originaldeler og -tilbehør. Garantien dekker ikke skader som følge av bruk av produkter av annet fabrikk.
- til rengjøring av overflater.
- ved romtemperatur i private husholdninger og i lukkede rom hjemme.
- opp til høyde på maks 2000 m over havet.

Ikke bruk apparatet:

- til støvsuging av mennesker eller dyr.
- til oppsuging av helseskadelige, skarpe, varme eller glødende stoffer.
- til oppsuging av fuktige eller flytende substanser.
- til oppsuging av lett antennelige eller eksplosive stoffer og gasser.
- til oppsuging av aske, sot fra ovner og sentralvarmeanlegg.
- til oppsuging av tonerstøv fra skrivere eller kopimaskiner.
- til oppsuging av byggeavfall.

Koble apparatet fra strømforsyningen når du:

- rengjør apparatet.

Dette apparatet kan brukes av barn fra og med 8 år og av personer med redusert fysiske, sensoriske eller mentale evner eller mangel på erfaring og/eller kunnskap, dersom de blir overvåket eller har fått opplæring i en sikker bruk av apparatet og dessuten har forstått farene som kan resultere av feil bruk.

Barn må ikke få leke med apparatet.

Rengjøring og brukervedlikehold må ikke utføres av barn uten oppsyn.

- ▶ Kun opplært fagpersonell skal utføre reparasjoner på maskinen.
- ▶ Det må kun brukes originale reservedeler til reparasjon av maskinen.
- ▶ Bruk aldri apparatet hvis det har skader.
- ▶ Bruk aldri apparatet med sprukket eller knust overflate.
- ▶ Ta kontakt med kundeservice. → *Side 60*

- ▶ Apparatet skal kun brukes i lukkede rom.
- ▶ Utsett aldri apparatet for kraftig varme eller fuktighet.
- ▶ Ikke bruk dampstråle eller høytrykksspyler for å rengjøre apparatet.
- ▶ La aldri strømkabelen være i kontakt med varme maskindeler eller varmekilder.
- ▶ La aldri strømkabelen komme i kontakt med skarpe spisser eller kanter.
- ▶ Du må aldri få knekk på, klemme sammen eller endre strømkabelen.
- ▶ Ladekabelen¹ og hurtigladeren¹ må kun tilkobles og brukes i henhold til angivelsene på typeskiltet.
- ▶ Ladekabelen¹ og hurtigladeren¹ skal kun kobles til et strømnett med vekselstrøm via en forskriftsmessig montert jordet stikkontakt.
- ▶ Unngå å få brennbare eller alkoholholdige stoffer på filteret.
- ▶ Ikke bruk brennbare eller alkoholholdige stoffer når du rengjør apparatet.
- ▶ Hold klær, hår, fingre og andre kroppsdelene unna åpningene på apparatet og de bevegelige delene.
- ▶ Røret eller munnstykkene må aldri rettes mot øyne, hår, ører eller munn.
- ▶ Ta ut batteriet og koble apparatet fra strømtilførselen før du vedlikeholder eller rengjør apparatet.
- ▶ Apparatet skal oppbevares liggende på gulvet eller i basestasjonen¹.
- ▶ Pass på at ingen barn leker med apparatet når det henger i basestasjonen¹.
- ▶ Bruk aldri parkeringsfunksjonen for gulvmunnstykket når apparatet er festet på røret.
- ▶ Personer med elektroniske implantater må holde en minsteavstand på 10 cm til apparatet.
- ▶ Hold emballasjen borte fra barn.
- ▶ Barn må ikke få leke med emballasjen.
- ▶ Beskytt batteriet mot ild, hete og varig sollys.
- ▶ Beskytt apparatet mot vann og fuktighet.
- ▶ Aldri åpne batteriet.

¹ Avhengig av apparatets utstyr

- ▶ Når batteriet ikke er i bruk, må du holde det unna metallgjenstander, f.eks. binders, mynter, nøkler, spiker og skruer.
- ▶ Sørg for frisk luft hvis det siver damp ut av et ødelagt batteri.
- ▶ Oppsøk lege ved plager.
- ▶ Hvis væske som siver ut av et batteri kommer i kontakt med huden, må huden skylles grundig med vann.
- ▶ Ved kontakt med øynene må du oppsøke lege.

Unngå materielle skader

- ▶ Kontroller og rengjør tilsølte gjenstander.
- ▶ Skift ut skadde gjenstander.
- ▶ Kontroller sålene regelmessig med tanke på slitasje.
- ▶ Skift ut slitte munnstykker.
- ▶ Munnstykket må aldri brukes uten børstevals.
- ▶ Apparatet må aldri brukes uten filterenhet.
- ▶ Len aldri apparatet mot vegger eller bordkanter.
- ▶ Oppbevar emballasjen for senere transport.

Leveringsinnhold

Etter fjerning av emballasjen må du kontrollere alle delene med henblikk på transportskader og forvisse deg om at ingen deler mangler.

Merk: Apparatet leveres med ytterligere tilbehør, avhengig av utstyr.

→ Fig. 1

A	Trådløs håndstøvsuger
B	Basestasjon ¹
C	Tilbehørsholder ¹ , med skinne ¹ for basestasjon
D	Universalgulvmunnstykke ¹
E	Munnstykke for harde gulv ¹
F	Støvsugerrør ¹
G	Fugemunnstykke og adapter for ytterligere tilbehør
H	Utvidelse for langt, fleksibelt fugemunnstykke ¹
I	Utvidelse for tastatur- og skuffmunnstykke ¹

J	Utvidelse for smal møbelpensel ¹
K	Dreibar møbelpensel ¹
L	Batteri ¹
	Ladekabel
	Nettdel-modellkode
M	<ul style="list-style-type: none"> ▪ S018BUz2350065 for 650 mA ladekabel ▪ S023BUz2350100 for 1 A ladekabel
N	Roterbart XXL møbelmunnstykke ¹
O	Elektrisk mini-munnstykke ¹
P	Hurtiglader ¹

Oversikt

Her finner du en oversikt over apparatets komponenter.

→ Fig. 2

1	Universalgulvmunnstykke med parke- ringsfunksjon
2	Utløsningstast for gulvmunnstykke
3	Rør
4	Utløsningstast støvsugerrør
5	Display med betjeningsfelt
6	Betjeningsknapper
7	Batteri
8	MicroClean- og statusindikator
9	Støvbeholder
10	RotationClean
11	Lamellfilter
12	Lofilter
13	Skyvetast
14	Opplåsning støvbeholder

¹ Avhengig av apparatets utstyr

15 Utløsningstast for lokket på støvbeholderen

16 Lokk for støvbeholder

17 Fotlås

Montere basestasjonen

- ▶ Kontroller om det finnes strømledninger som kan bli skadet i monteringsområdet.
- ▶ Basestasjonen må ikke monteres horisontalt eller vertikalt over, under eller ved siden av en stikkontakt.

→ Fig. **3** - **10**

Betjening

Montere apparatet

→ Fig. **11** - **12**

Lade apparatet

Merknader

- Under lading vises batteriets ladestatus i present.
- For å sjekke batteriets ladestatus, trykker du kort på betjeningsknappene < >.
- For å spare energi slår apparatet seg av når batteriet er fulladet.
- ▶ Batteriet må kun brukes til Bosch-apparatet.
- ▶ Bruk kun original ladekabel eller original hurtiglader ¹ til lading.
- ▶ Bruk utelukkende oppladbare batterier i serien Power for ALL 18 V.
- ▶ Følg instruksjonene for batteriene og hurtigladeren ¹.
- ▶ Pass på at ingen barn leker med apparatet når det henger i basestasjonen.

Merk: Bruk hurtigladeren for raskest oppladning.

→ Fig. **13** - **16**

Batteriets driftstid

Her finner du informasjon om batteriets driftstid avhengig av hvilket batteri som brukes.

Merknader

- Batteriets driftstid avhenger av valgt sugemodus, tilbehør som brukes og gulvbelegg. Spesielt ved støvsuging av tepper kan driftstiden variere.
- Displayet viser den forventede gjenværende driftstiden til enheten i minutter. De faktiske verdiene kan avvike.

Driftstid (inntil)	3,0 Ah	4,0 Ah Power+	5,0 Ah
Eco-modus med ikke-elektrisk tilbehør	60	80	100
Eco-modus med elektrisk gulvmunnstykke	50	65	80
Auto-modus med elektrisk gulvmunnstykke	15	25	30
Turbo-modus med elektrisk gulvmunnstykke	10	11	13

Merknader

- Som alle litium-ion-batterier vil også batteriene i serien Power for ALL 18 V bli redusert med tiden, og derfor avtar kapasiteten og driftstiden. Dette er en naturlig aldringsprosess og skyldes ikke materialfeil, produksjonsfeil eller mangler.

- Du kan bremse den naturlige slitasjen med følgende tiltak:
 - Ikke oppbevar batteriet i fullt oppladet eller fullt utladet tilstand over lengre tid.

Betjene apparatet

Merk: Bruk Turbo-modus (normaldrift) for å få best rengjøringsseffekt på harde gulv og

¹ Avhengig av apparatets utstyr

dypprengjøring av tepper og vegg-til-vegg-tepper. Bytt til Auto-modus eller Eco-modus dersom munnstykket går trått å skyve på tepper eller vegg-til-vegg-tepper.

→ Fig. **17** - **22**

Bruke parkeringsfunksjon

Merk: Bruk aldri parkeringsfunksjonen for gulvmunnstykket når apparatet er festet på røret.

→ Fig. **23** - **24**

Støvsug med elektrisk minimunnstykke¹

Med det elektriske mini-munnstykket rengjøres polstrede møbler og vanskelig tilgjengelige steder spesielt grundig.

→ Fig. **25** - **26**

Bruke fotlås

→ Fig. **27** - **29**

Komprimere støvvolum

→ Fig. **30** - **31**

Demontere apparatet

→ Fig. **32** - **34**

Rengjøring og pleie

Rengjøre apparatet

- ▶ Apparatet skal kun rengjøres med en myk, tørr klut.

→ Fig. **35**

Tømme støvbeholderen

→ Fig. **36** - **39**

Rengjøre filterenheten

- ▶ Filteret må aldri komme i kontakt med væske.

Merk: Det anbefales å rengjøre filteret i støvbeholderen ved kraftig tilsmussing og ved avtakende sugeeffekt.

Tips: Tørk bort smusspartikler på lofilteret med en lett fuktet klut.

→ Fig. **40** - **46**

Rengjøring av sensoren

Merk: For at MicroClean-displayet skal fungere perfekt må sensoroverflaten være ren. Rengjør sensoren når LED-ringene til Mic-

roClean-displayet ikke fungerer eller fungerer dårlig.

- ▶ Rengjør sensoren grundig med en myk, ren og løfri klut.

→ Fig. **47**

Rengjøre universalgulvmunnstykke

Forutsetning: Apparatet er slått av.

→ Fig. **48** - **50**

Merk: Børstevalsen har også en rensefunksjon. Ved bruk av børstevalsen på et gulvteppe vil støvsugeren automatisk suge opp de oppklippede trådene og hårene etter 30 sekunder.

Rengjøre elektrisk mini-munnstykke

Forutsetning: Apparatet er slått av.

→ Fig. **51** - **53**

Rengjøre munnstykket for harde gulv¹

Forutsetning: Apparatet er slått av.

→ Fig. **54** - **56**

Utbedring av feil

Tips: Du finner mer informasjon og beskrivelse av utbedring av feil på internett ved å skanne QR-koden på forsiden, og på hjemmesiden vår www.bosch-home.com.

- ▶ Kun opplært fagpersonell skal utføre reparasjoner på maskinen.
- ▶ Det må kun brukes originale reservedeler til reparasjon av maskinen.

Apparatet virker ikke.

Batteriet er ikke satt inn riktig.

- ▶ Sett inn batteriet riktig.

Batteriet er ikke ladet.

- ▶ Lad opp batteriet.

Munnstykket er vanskelig å skyve.

Munnstykket suger seg fast. For høy sugekraft.

- ▶ Bytt rengjøringsmodus.

Ingen ladefunksjon.

Du har brukt feil lader.

- ▶ Bruk kun laderen som ble levert med apparatet.

¹ Avhengig av apparatets utstyr

Meldinger i displayet

Meldingen "E0" vises i displayet.
Sensoren er tilsmusset.

1. Rengjør sensoren.
2. Fjern, om nødvendig, hår og lo fra røret og apparatstussen.

Meldingen "E2" vises i displayet.
En sikkerhetsutkobling ble aktivert.

1. Slå av apparatet og koble det fra strømtilførselen.
2. Vent til batteriet har nådd romtemperatur eller bruk et reservebatteri.
3. Ta apparatet i bruk igjen.
4. Dersom denne feilen oppstår gjentatte ganger, må du ringe .
→ "Kundeservice", Side 60

Meldingen "E3/E4" vises i displayet.
Den termisk sikkerhetsutkoblingen er blitt aktivert.

1. Slå av apparatet og koble det fra strømtilførselen.
2. Kontroller om luftkanalen fra munnstykket til apparatet er tett.
3. Tøm støvbeholderen.
4. Rengjør filterenheten.
5. Etter at apparatet er avkjølt, slår du det på igjen.

Meldingen "E5" vises i displayet.
Det er oppdaget en motorfeil.

1. Slå apparatet av og på igjen.
2. Dersom denne feilen oppstår gjentatte ganger, må du ringe .
→ "Kundeservice", Side 60

Det vises en melding med "E" i displayet.
Det er oppdaget en feil og støvsugingen fortsetter.

1. Skann QR-koden på forsiden eller gå inn på hjemmesiden vår www.bosch-home.com.
2. Følg instruksjonene i de interaktive brukerveiledningene.

Avfallsbehandling av gammelt apparat

- Kast apparatet på en miljøvennlig måte. Du kan innhente informasjon om aktuelle muligheter for avfallsbehandling hos en spesialisert forhandler eller hos kommuneadministrasjonen der du bor.



Dette apparatet er klassifisert i henhold til det europeiske direktivet 2012/19/EU om avhending av elektrisk- og elektronisk utstyr (waste electrical and electronic equipment – WEEE).

Direktivet angir rammene for innlevering og gjenvinning av innbytteprodukter.

Kaste oppladbare batterier / engangsbatterier

Oppladbare batterier / engangsbatterier må leveres til gjenvinning på en miljøvennlig måte. Ikke kast oppladbare batterier eller engangsbatterier i husholdningsavfallet.

- Oppladbare batterier / engangsbatterier må avfallsbehandles miljøvennlig.

Kundeservice

Hos vår kundeservice kan du få funksjonsrelevante og lagregnedde originale reservedeler i inntil 10 år etter at apparatet ditt kom på markedet.

Ta kontakt med kundeservice for nærmere informasjon.

Du finner detaljert informasjon om garantitid og garantivilkår i ditt land ved å skanne QR-koden i det vedlagte dokumentet om servicekontakter og garanti, hos kundeservice, forhandler eller på nettsiden vår.

Du finner kontaktinformasjonen til kundeservice ved å skanne QR-koden i det vedlagte dokumentet om servicekontakter og garanti eller på nettsiden vår.

Du finner informasjonen i henhold til forskrift (EU) 2023/826 på nettet under www.bosch-home.com på produktsiden og servicesiden til apparatet ditt, i bruksanvisningen og tilleggsdokumenter.

Informasjon om fri og Open Source-programvare

Dette produktet inneholder programvarekomponenter som innehaverne av opphavsrettene har lisensiert som fri eller Open Source-programvare.

Du kan også laste ned lisensinformasjon på nettstedet for merkeproduktet. (Vennligst

søk på produktets nettside etter apparatmodellen din og andre dokumenter.)



Säkerhet

- Läs igenom anvisningen noga.
- Förvara bruksanvisningen och produktinformationen för senare användning eller till nästa ägare.
- Anslut inte enheten om den har transportskador.

Använd bara enheten för:

- med originaldelar och originaltillbehör. Garantin gäller inte för skador som orsakats av att externa produkter har använts.
- för att rengöra ytor.
- i privata hushåll och i slutna utrymmen i hemmiljö vid rumstemperatur.
- upp till max. 2000°möh.

Använd inte apparaten:

- för att dammsuga människor och djur.
- för att suga upp hälsoskadliga, skarpkantade, heta eller glödande ämnen.
- för att suga upp fuktiga eller flytande ämnen.
- för att suga upp lättantändliga eller explosiva ämnen och gaser.
- för att suga upp aska och sot från ugnar och centralvärmepannor.
- för att suga upp tonerpulver från skrivare och kopiatorer.
- för att suga upp byggavfall.

Koppla bort apparaten från elnätet när du:

- rengör den.

Denna apparat kan användas av barn från 8 år och äldre och av personer med begränsad fysisk, sensorisk eller mental förmåga eller brist på erfarenhet och/eller kunskap såvida detta sker under uppsikt eller om de undervisats i hur man säkert använder apparaten och förstått de faror som kan uppstå i samband med felaktig användning.

Låt inte barn leka med enheten.

Rengöring och användarskötsel får inte utföras av barn om de inte står under uppsikt.

- ▶ Det är bara specialutbildad personal som får reparera maskinen.
- ▶ Maskinen får bara repareras med originalreservdelar.
- ▶ Använd aldrig skadad enhet.
- ▶ Använd aldrig en apparat med sprucken trasig yta.
- ▶ Ring service. → *Sid. 67*

- ▶ Använd bara maskinen i slutna utrymmen.
- ▶ Exponera aldrig maskinen för kraftig värme och fukt.
- ▶ Använd inte ångrengöring eller högtryckstvätt för att rengöra apparaten.
- ▶ Låt aldrig sladden komma i kontakt med heta maskindelar eller värmekällor.
- ▶ Låt aldrig sladden komma i kontakt med vassa spetsar eller kanter.
- ▶ Vecka, kläm och ändra aldrig sladden.
- ▶ Anslut och använd bara laddsladd¹ och snabbbladdare¹ enligt uppgifterna på typskylten.
- ▶ Elanslut bara laddsladd¹ och snabbbladdare¹ via ett rätt installerat, jordat uttag för växelström.
- ▶ Använd aldrig brännbara eller alkoholhaltiga ämnen på filtren.
- ▶ Använd inga brännbara eller alkoholhaltiga ämnen vid rengöring av enheten.
- ▶ Håll kläder, hår, fingrar och andra kroppsdelar borta från enhetens öppningar och rörliga delar.
- ▶ Rikta aldrig rör eller munstycket mot ögon, hår, öron eller mun.
- ▶ Ta ur batteriet och gör enheten strömlös innan du underhåller och rengör enheten.
- ▶ Förvara bara enheten liggande på golvet eller i basstationen¹.
- ▶ Se till så att barn inte kan leka med enheten, inte heller när den hänger i basstationen¹.
- ▶ Använda aldrig den fristående funktionen med påsatt enhet.
- ▶ Personer med elektroniska implantat måste hålla 10 cm:s miniaavstånd till enheten.
- ▶ Låt inte barn komma i närheten av förpackningsmaterial.
- ▶ Låt inte barn leka med förpackningsmaterialet.
- ▶ Skydda batteriet mot eld, värme och långvarig solstrålning.
- ▶ Skydda batteriet mot vatten och fuktinträngning.
- ▶ Öppna aldrig batteriet.
- ▶ Håll batteriet borta från metallföremål som t.ex. gem, mynt, nycklar, spik och skruv när det inte används.
- ▶ Släpp in friskluft om det tränger ut ångor ur skadat batteri.
- ▶ Sök läkarvård vid besvär.

¹ Allt efter apparatens utrustning

- ▶ Skölj omedelbart av med vatten vid hudkontakt om det tränger ut vätskor ur skadat batteri.
- ▶ Sök även läkarvård vid ögonkontakt.

Förhindra sakskador

- ▶ Kontrollera och rengör kontaminerade föremål.
- ▶ Byt skadade föremål.
- ▶ Kontrollera regelbundet glidsulornas förslitning.
- ▶ Byt nedslitna munstycken.
- ▶ Använd aldrig munstycket utan isatt borstvals.
- ▶ Använd aldrig enheten utan filterdel.
- ▶ Luta aldrig enheten mot väggar och bordskanter.
- ▶ Spara förpackningsmaterialet för transporter.

Medföljande tillbehör

Kontrollera efter uppackningen att inga delar är transportskadade och att leveransen är komplett.

Notering: Enheten levereras med extratillbehör beroende på utförandet.

→ Fig. 1

- A Sladdlös handdammsugare
- B Basstation¹
- C Tillbehörshållare¹ med skena¹ för basstation
- D Universalgolvmunstycke¹
- E Munstycke för hårda golv¹
- F Dammsugarör¹
- G Fogmunstycke och adapter för övriga tillbehör
- H Komplettering för långt, flexibelt fogmunstycke¹
- I Komplettering för tangentbords- och lådmunstycke¹
- J Komplettering för smalt möbelmunstycke¹
- K Vridbart möbelmunstycke¹
- L batteri¹
- M Laddsladd

- D-☐-K Nät-del-modell-ID
 - S018BUz2350065 för 650 mA-laddsladd
 - S023BUz2350100 för 1 A-laddsladd

N Vridbart XXL-dynmunstycke¹

O Minielmunstycke¹

P Snabbladdare¹

Översikt

Här finns en översikt över apparatens beståndsdelar.

→ Fig. 2

- 1 Universalgolvmunstycke med fristående funktion
- 2 Låsknapp golvmunstycke
- 3 Dammsugarrör
- 4 Låsknapp dammsugarrör
- 5 Display med kontrollfält
- 6 Funktionsknappar
- 7 Batteri
- 8 MicroClean- och statusindikering
- 9 Dammbehållare
- 10 RotationClean
- 11 Veckfilter
- 12 Luddfilter
- 13 Skjutknapp
- 14 Frigörning dammbehållare
- 15 Låsknapp till dammbehållarlocket
- 16 Dammbehållarlock
- 17 Fotupplåsning

Montera basstationen

- ▶ Kontrollera om det finns ledningar som kan bli skadade i monteringsområdet.

¹ Allt efter apparatens utrustning

- ▶ Montera inte basstationen horisontellt eller vertikalt över, under eller bredvid eluttag.

→ Fig. **3** - **10**

Användning

Montera enheten

→ Fig. **11** - **12**

Ladda enheten

Noteringar

- Batteriets laddstatus visas i % vid laddning.
- Tryck till på funktionsknapp < > för att kontrollera aktuell batteriladdstatus.

- Enheten slår av vid uppnådd fulladdning för att spara effekt.
- ▶ Använd bara batteriet till Bosch-enheter.
- ▶ Ladda bara med originaladdsladd eller originalsnavbladdare¹.
- ▶ Använd bara Power for ALL 18 V-batterier.
- ▶ Följ anvisningen för batterier och snabbbladdare¹.
- ▶ Se till så att barn inte kan leka med enheten, inte heller när den hänger i basstationen.

Notering: Snabbbladdaren ger snabbast laddning.

→ Fig. **13** - **16**

Gångtider

Här hittar du information om gångtider beroende på använt batteri.

Noteringar

- Gångtiden är beroende av valt sugläge, använt tillbehör och golvbeläggning. Gångtiden kan framförallt variera vid mattdammsugning.
- Displayen visar enhetens uppskattade återstående gångtid i minuter. De verkliga värdena kan avvika.

Gångtid (max.)	3,0 Ah	4,0 Ah Power+	5,0 Ah
Eco-läge med tillbehör utan eldrivning	60	80	100
Eco-läge med elgolvmunstycke	50	65	80
Auto-läge med elgolvmunstycke	15	25	30
Turbo-läge med elgolvmunstycke	10	11	13

Noteringar

- Som alla Li-jonbatterier så slits batterierna i Power for ALL 18 V-serien med tiden så att batterikapacitet och gångtid avtar. Det är en helt normal åldringsprocess och inte något materialfel, tillverkningsfel eller produktfel.
- Du kan fördröja förslitningen med följande åtgärder:
 - Långtidsförvara inte batteriet fulladdat eller helt urladdat.

Använda enheten

Notering: Använd turboläge (normalanvändning) för bäst rengöringskapacitet på

hårda golv och vid djuprengöring av mattor och heltäckningsmattor. Byt till autoläge eller Eco-läge om munstycket går trögt på mattor och heltäckningsmattor.

→ Fig. **17** - **22**

Använda den fristående funktionen

Notering: Använda aldrig den fristående funktionen med påsatt enhet.

→ Fig. **23** - **24**

Dammsuga med minielmunstycke¹

Minielmunstycket rengör polstrade möbler och svåråtkomliga ställen noggrant.

→ Fig. **25** - **26**

¹ Allt efter apparatens utrustning

Använda fotupplåsningen

→ Fig. 27 - 29

Krimpera dammvolymen

→ Fig. 30 - 31

Demontera enheten

→ Fig. 32 - 34

Rengöring och skötsel

Rengöra enheten

- ▶ Rengör bara enheten med mjuk, torr trasa.
→ Fig. 35

Tömma dammbehållaren

→ Fig. 36 - 39

Rengöra filterdelen

- ▶ Låt inte filtret komma i kontakt med vätskor.

Notering: Vi rekommenderar att du rengör dammbehållarens filter om det är jättesmutsigt och sugeffekten avtar.

Tips! Torka av smutsen på luddfiltret med lättfuktad trasa.

→ Fig. 40 - 46

Rengöra sensorn

Notering: Sensorytan måste vara ren för att MicroClean-indikeringen ska fungera som den ska. Rengör sensorn om MicroClean-indikeringens LED-ring inte längre fungerar eller fungerar fel.

- ▶ Torka av sensorn ordentligt med mjuk, ren och luddfri trasa.
→ Fig. 47

Rengöra universalgolvmunstycket

Krav: Enheten är av.

→ Fig. 48 - 50

Notering: Borstvalsens har en rengöringsfunktion. Enheten suger automatiskt upp de avklippta trådarna och håren i 30 sekunder om du kör borstvalsens på matta.

Rengöra minielmunstycket

Krav: Enheten är av.

→ Fig. 51 - 53

Rengöra munstycket för hårda golv¹

Krav: Enheten är av.

→ Fig. 54 - 56

Avhjälpning av fel

Tips! Mer information och förklaringar om felåtgärder hittar du online genom att skanna QR-koden på omslaget och vår webbsajt www.bosch-home.com.

- ▶ Det är bara specialutbildad personal som får reparera maskinen.
- ▶ Maskinen får bara repareras med originalreservdelar.

Apparaten fungerar inte.

Batteriet sitter inte i ordentligt.

- ▶ Sätt i batteriet ordentligt.

Batteriet är inte laddat.

- ▶ Ladda batteriet.

Det går inte att skjuta munstycket.

Munstycket sugs fast.

För hög sugeffekt.

- ▶ Byta rengöringsläge

Ingen laddfunktion.

Du har använt fel laddare.

- ▶ Använd bara den medföljande laddaren.

Displayanvisningar

Du får upp indikering E0 på displayen. Sensorn är smutsig.

1. Rengör sensorn.
2. Ta bort ev. hår och ludd ur dammsugarrör och anslutning.

Du får upp indikering E2 på displayen. Säkerhetsavstängningen slog av enheten.

1. Slå av enheten och dra ur elanslutningen.
2. Vänta tills batteriet är rumsvarmt eller sätt i extrabatteri.
3. Använd enheten igen.
4. Ring om felet återkommer.
→ "Kundtjänst", Sid. 67

Du får upp indikering E3/E4 på displayen. Termoskyddet slog av enheten.

1. Slå av enheten och dra ur elanslutningen.

¹ Allt efter apparatens utrustning

2. Kontrollera om luftkanalen från munstycket till enheten är igensatt.
3. Töm dammbehållaren.
4. Rengör filterdelen.
5. Slå på enheten igen när den svalnat.

Du får upp indikering E5 på displayen. Motorfel flaggat.

1. Slå av och på enheten igen.
2. Ring om felet återkommer.
→ "Kundtjänst", Sid. 67

Du får upp E-indikering på displayen. Felflaggnig, du kan fortsätta dammsuga.

1. Scanna QR-koden på omslaget eller gå in på vår webbsajt www.bosch-home.com.
2. Följ anvisningarna i den interaktiva bruksanvisningen.

Omhändertagande av begagnade apparater

- ▶ Omhändertata enheten miljövänligt. Information om aktuell avfallshantering kan du få hos återförsäljare och kommun.



Denna enhet är märkt i enlighet med det europeiska direktivet 2012/19/EU om avfall som utgörs av eller innehåller elektroniska produkter (waste electrical and electronic equipment - WEEE). Direktivet anger ramarna för inom EU giltigt återtagande och korrekt återvinning av uttjänta enheter.

Omhändertata batterierna

Släng batterierna i återvinningen. Släng inte batterierna i hushållssoporna.

- ▶ Släng batterierna i återvinningen.

Kundtjänst

Det går att beställa funktionsrelevanta och lagerförda originalreservdelar från service upp till 10 år efter lanseringen av enheten. För mer information, kontakta service. Utförligare information om garantitid och -villkor i ditt land hittar du med QR-koden på medföljande dokument map. service-

kontakt och garantivillkor, hos service, återförsäljare eller på vår webbsajt. Service kontaktinfo hittar du med QR-koden på medföljande dokument map. service-kontakter och garantivillkor eller på vår webbsajt. Information enligt förordning (EU) 2023/826 hittar du online under www.bosch-home.com på enhetens produkt- och servicesida bland bruksanvisningar och övrig dokumentation.

Information om fri och Open Source-programvara

Produkten innehåller mjukvarukomponenter som upphovsrättsinnehavarna beviljat licensfrihet eller licensierat som Open Source-mjukvara.

Du kan hämta licensinformationen på varumärkets webbsajt. (Sök på din enhetsmodell och övriga dokument på produktwebbsajten.)

Turvallisuus

- Lue tämä ohje huolellisesti.
- Säilytä ohjeet ja tuotetiedot myöhempää käyttötarvetta tai mahdollista uutta omistajaa varten.
- Jos laitteessa on kuljetusvaurioita, älä kytke laitetta käyttöön.

Käytä laitetta vain:

- valmistajan alkuperäisillä osilla ja varusteilla. Takuu ei kata vieraiden tuotteiden käytöstä johtuvia vaurioita.
- pintojen puhdistukseen.
- yksityisissä kotitalouksissa ja kodinomaisen ympäristön suljetuissa tiloissa huonelämpötilassa.
- enintään 2000 m korkeudella merenpinnasta.

Älä käytä laitetta:

- ihmisten tai eläinten imurointiin.
- terveydelle haitallisten, terävien, kuumien tai hehkuvien aineiden imurointiin.
- kosteiden tai nestemäisten aineiden imurointiin.
- helposti syttyvien tai räjähtävien aineiden ja kaasujen imurointiin.
- tuhkan ja noen imurointiin uuneista ja keskuslämmitysjärjestelmistä.
- mustepölyn imurointiin tulostimista ja kopiokoneista.
- rakennusjätteen imurointiin.

Katkaise laitteen virransyöttö, kun:

- puhdistat laitetta.

Kahdeksanvuotiaat ja sitä vanhemmat lapset ja sellaiset henkilöt, joilla on alentunut fyysinen, aistillinen tai henkinen toimintakyky tai joilta puuttuu kokemusta ja/tai tietoa laitteen käytöstä, saavat käyttää laitetta vain valvonnan alaisena tai kun heille on neuvottu, miten laitetta käytetään turvallisesti ja he ovat ymmärtäneet laitteesta aiheutuvat vaarat.

Lapset eivät saa leikkiä laitteella.

Lapset eivät saa puhdistaa laitetta tai tehdä sille mitään käyttäjälle kuuluvia huoltotöitä ilman valvontaa.

- ▶ Laitteen korjaustöitä saavat tehdä vain alan ammattilaiset.
- ▶ Laitteen korjaukseen saa käyttää vain alkuperäisiä varaosia.
- ▶ Älä käytä viallista laitetta.
- ▶ Jos laitteen pinta on haljennut tai murtunut, sitä ei saa missään tapauksessa käyttää.

- ▶ Soita huoltopalveluun. → *Sivu 73*
- ▶ Käytä laitetta vain suljetuissa tiloissa.
- ▶ Älä altista laitetta voimakkaalle kuumuudelle tai kosteudelle.
- ▶ Älä käytä laitteen puhdistukseen höyry- tai painepesuria.
- ▶ Varmista, että verkkojohto ei koske laitteen kuumiin osiin tai lämmönlähteisiin.
- ▶ Varmista, että verkkojohto ei koske teräviin ulokkeisiin tai reunoihin.
- ▶ Verkkojohtoa ei saa taittaa, jättää puristuksiin eikä muuttaa.
- ▶ Liitä ja käytä latauskohtoa¹ ja pikalatauslaitetta¹ vain tyyppikilvessä olevien tietojen mukaan.
- ▶ Liitä latausjohto¹ ja pikalatauslaite¹ vain määräysten mukaisesti asennetun, maadoitetun pistorasian kautta vaihtovirtaverkkoon.
- ▶ Älä laita palavia tai alkoholipitoisia aineita suodattimiin.
- ▶ Älä käytä laitteen puhdistuksen yhteydessä palavia tai alkoholipitoisia aineita.
- ▶ Pidä vaatteet, hiukset, sormet ja muut kehon osat poissa laitteen aukkojen ja liikkuvien osien läheltä.
- ▶ Älä suuntaa putkea tai suulakkeita silmiin, hiuksiin, korviin tai suuhun.
- ▶ Irrota akku ja irrota laite sähköverkosta, ennen kuin huollat tai puhdistat laitetta.
- ▶ Säilytä laitetta vain vaakatasossa lattialla tai seinäasemassa¹.
- ▶ Varmista, että lapset eivät leiki laitteella, myös silloin, kun se on asennettu seinäasemaan¹.
- ▶ Älä käytä lattiasuulakkeen vapaata seisontaa paikalleen asennetun laitteen kanssa.
- ▶ Elektronisten implanttien käyttäjien on pysyteltävä vähintään 10 cm:n päässä laitteesta.
- ▶ Pidä pakkausmateriaali poissa lasten ulottuvilta.
- ▶ Älä anna lasten leikkiä pakkausmateriaalilla.
- ▶ Suojaa akku avotulelta, kuumuudelta ja jatkuvalta auringonpaisteelta.
- ▶ Suojaa akku vedeltä ja sisään pääsevältä kosteudelta.
- ▶ Älä avaa koskaan akkua.

¹ Laitteen varustuksesta riippuen

fi Esinevahinkojen välttäminen

- ▶ Älä pidä käytöstä poissa olevaa akkua metalliesineiden, esimerkiksi paperiliittimien, kolikoiden, avaimien, naulojen tai ruuvien lähellä.
- ▶ Jos vaurioituneesta akusta tulee ulos höyryjä, tuuleta tilaa.
- ▶ Jos höyryt aiheuttavat fyysisiä vaivoja, hakeudu lääkäriin.
- ▶ Jos vaurioituneesta akusta tulee ulos nesteitä, huuhto heti vedellä, jos niitä joutuu iholle.
- ▶ Jos nestettä pääsee silmiin, ota lisäksi yhteyttä lääkäriin.

Esinevahinkojen välttäminen

- ▶ Tarkasta ja puhdista kostuneet esineet.
- ▶ Vaihda vaurioituneet esineet.
- ▶ Tarkasta säännöllisesti suulakepohjien kuluneisuus.
- ▶ Vaihda kulunut suulake.
- ▶ Älä käytä suulaketta ilman paikalleen asennettua harjatelaa.
- ▶ Älä käytä laitetta koskaan ilman suodatinyksikköä.
- ▶ Älä laita laitetta nojaamaan seinää tai pöydän reunaa vasten.
- ▶ Säilytä pakkausmateriaali kuljetusta varten.

Toimitussisältö

Kun olet poistanut kaikki osat pakkauksesta, tarkista ettei niissä ole kuljetusvaurioita ja että kaikki osat ovat mukana.

Huomautus: Laitteen mukana toimitetaan varustuksesta riippuen erilaisia lisävarusteita.

→ Kuva 1

A	Johdoton rikkaimuri
B	Seinäasema ¹
C	Lisävarustepidike ¹ , kiskolla ¹ seinäasemaa varten
D	Lattiasuulake yleiskäyttöön ¹
E	Kovien lattioiden suulake ¹
F	Imuputki ¹
G	Rakosuulake ja sovitin muille varusteille
H	Pidennys pitkälle, joustavalle rakosuulakkeelle ¹

I	Pidennys näppäimistö- ja laatikkosuulakkeelle ¹
J	Pidennys kapealle huonekaluharjalle ¹
K	Kääntyvä huonekaluharja ¹
L	Akku ¹
Latausjohto  Verkkolaitteen mallitunnus	
M	<ul style="list-style-type: none">▪ S018BUz2350065 650 mA latausjohdolle▪ S023BUz2350100 1 A latausjohdolle
N	Kääntyvä XXL-huonekalusuulake ¹
O	Sähkötoiminen minisuulake ¹
P	Pikalatauslaite ¹

Yleiskatsaus

Tästä löydät yleiskuvan laitteen osista.

→ Kuva 2

1	Vapaasti seisova lattiasuulake yleiskäyttöön
2	Lattiasuulakkeen lukituksen vapautuspainike
3	Imuputki
4	Imuputken avaamispainike
5	Ohjauspaneelin näyttö
6	Valitsimet
7	Akku
8	MicroClean- ja tilanäyttö
9	Pölysäiliö
10	RotationClean
11	Lamellisuodatin
12	Nukkasihti

¹ Laitteen varustuksesta riippuen

- 13** Liukupainike
- 14** Pölysäiliön avaamispainike
- 15** Pölysäiliön kannen avaamispainike
- 16** Pölysäiliön kansi
- 17** Lukituksen vapautus jalalla

Seinäaseaman asentaminen

- ▶ Varmista, että asennusalueella ei ole sähköjohtoja, jotka voivat vaurioitua.
- ▶ Älä asenna seinäasemaa vaaka- tai pystysuunnassa pistorasian yläpuolelle, alapuolelle tai sen viereen.

→ Kuva **3** - **10**

Käyttö

Laitteen asentaminen

→ Kuva **11** - **12**

Laitteen lataaminen

Huomautukset

- Latauksen aikana akun varaustaso näkyy prosentteina.

Akun käyttöajat

Tässä on tietoja akun käyttöajoista käytettävästä akusta riippuen.

Huomautukset

- Akun käyttöaika riippuu valitusta käyttötilasta, käytössä olevista varusteista ja lattiapinnasta. Erityisesti mattojen imuroinnin yhteydessä akun käyttöaika voi vaihdella.
- Näytössä näkyy laitteen todennäköinen jäljellä oleva käyttöaika minuutteina. Todelliset arvot voivat poiketa näistä.

Käyntiaika (saakka)	3,0 Ah	4,0 Ah Power+	5,0 Ah
Eco -tila ilman sähkötoimisia lisälaitteita	60	80	100
Eco -tila sähkötoimisella lattiasuulakkeella	50	65	80
Auto -tila sähkötoimisella lattiasuulakkeella	15	25	30
Turbo -tila sähkötoimisella lattiasuulakkeella	10	11	13

Huomautukset

- Kuten kaikki litiumioniakut, sarjan Power for ALL 18 V akut kuluvat ajan mittaan, joten akkukapasiteetti laskee ja käyttöaika lyhenee. Kyse on luonnollisesta vanhenemisprosessista

- Voit tarkistaa akun tämänhetkisen varaustason painamalla nopeasti valitsimia < >.
- Energian säästämiseksi laite kytkeytyy pois päältä, kun akun täysi varaustila on saavutettu.
- ▶ Käytä akkua vain Bosch-laitteen kanssa.
- ▶ Käytä lataukseen vain alkuperäistä latausjohtoa tai alkuperäistä pikalatauslaitetta¹.
- ▶ Käytä vain Power for ALL 18 V -sarjan akkuja
- ▶ Noudata akkujen ja pikalatauslaitteen¹ ohjetta.
- ▶ Varmista, että lapset eivät leiki laitteella, myös silloin, kun se on asennettu seinäasemaan.

Huomautus: Voit ladata nopeimmin pikalatauslaitteella.

→ Kuva **13** - **16**

- eikä se ole seurausta materiaali- tai valmistusvirheestä tai tuotteen viasta.
- Voit hidastaa luonnollista kulumista seuraavilla toimenpiteillä:

¹ Laitteen varustuksesta riippuen

fi Puhdistus ja hoito

- Älä varastoi akkua pidempää aikaa täyteen ladattuna tai kokonaan purkautuneena.

Laitteen käyttö

Huomautus: Turbo-tilalla (normaalikäyttö) saat parhaat puhdistustulokset kovilla lattioilla sekä mattojen ja kokolattiamattojen perusteellisessa puhdistuksessa. Vaihda Auto- tai Eco-tilaan, jos suulake kulkee huonosti matoilla tai kokolattiamatoilla.

→ Kuva 17 - 22

Vapaan seisonnan käyttö

Huomautus: Älä käytä lattiasuulakkeen vapaata seisontaa paikalleen asennetun laitteen kanssa.

→ Kuva 23 - 24

Imuroiminen sähkötoimisella minisuulakkeella¹

Sähkötoiminen minisuulake puhdistaa verhoillut huonekalut ja vaikeasti käsiksi päästävät kohdat erityisen perusteellisesti.

→ Kuva 25 - 26

Lukituksen vapautus jalalla

→ Kuva 27 - 29

Pölymäärän tiivistäminen

→ Kuva 30 - 31

Laitteen irrotus

→ Kuva 32 - 34

Puhdistus ja hoito

Laitteen puhdistus

- ▶ Puhdista laite vain pehmeällä, kuivalla liinalla.
→ Kuva 35

Pölysäiliön tyhjentäminen

→ Kuva 36 - 39

Suodatinyksikön puhdistus

- ▶ Älä päästä suodatinta kosketuksiin kosteuden kanssa.

Huomautus: Pölysäiliön suodattimen puhdistus on suositeltavaa, kun siinä on runsaasti likaa ja imuteho on heikentynyt.

Ohje: Pyyhi nukkasuodattimen likahiukkaset kevyesti kostutetulla liinalla.

→ Kuva 40 - 46

Tunnistimen puhdistus

Huomautus: Jotta MicroClean-näyttö toimii virheettömästi, tunnistimen pinnan täytyy olla puhtas. Puhdista tunnistin, kun MicroClean-näytön LED-rengas ei enää toimi tai toimii virheellisesti.

- ▶ Pyyhi tunnistin huolellisesti pehmeällä, puhtaalla ja nukkaamattomalla liinalla.
→ Kuva 47

Yleiskäyttöön tarkoitetun lattiasuulakkeen puhdistaminen

Vaatus: Laite on kytketty pois päältä.

→ Kuva 48 - 50

Huomautus: Harjatelassa on puhdistustoiminto. Kun harjatelaa käytetään matolla, laite imuroi leikatut langanpätkät ja hiukset automaattisesti 30 sekunnin kuluttua.

Sähkötoimisen minisuulakkeen puhdistus

Vaatus: Laite on kytketty pois päältä.

→ Kuva 51 - 53

Kovien lattioiden suulakkeen¹ puhdistus

Vaatus: Laite on kytketty pois päältä.

→ Kuva 54 - 56

Toimintahäiriöiden korjaaminen

Ohje: Lisätietoja ja selityksiä vianetsinnästä löytyy verkosta skannaamalla QR-koodi kansilehdeltä ja verkkosivuiltamme www.bosch-home.com.

- ▶ Laitteen korjaustöitä saavat tehdä vain alan ammattilaiset.
- ▶ Laitteen korjaukseen saa käyttää vain alkuperäisiä varaosia.

Laite ei toimi.

Akku ei ole oikein paikallaan.

- ▶ Aseta akku oikein paikalleen.

¹ Laitteen varustuksesta riippuen

Akku ei ole ladattu.

- Lataa akku.

Suulaketta ei saa liikutettua.

Suulake imeytyy imuroitavaan pintaan kiinni.

Imuteho on liian suuri.

- Vaihda puhdistustilaa.

Lataus ei toimi.

Käytössä on väärä latauslaite.

- Käytä vain mukana toimitettua latauslaitetta.

Ohjeet näytössä

Näyttöön ilmestyy viesti "E0".

Tunnistin on likainen.

1. Puhdista tunnistin.
2. Poista tarvittaessa hiukset ja nukka imuputkesta ja laiteliitännästä.

Näyttöön ilmestyy viesti "E2".

Turvakatkaisu on aktivoitunut.

1. Kytke laite pois päältä ja irrota laite sähköverkosta.
2. Odota, kunnes akku on saavuttanut huonelämpötilan tai käytä vara-akkuja.
3. Kytke laite uudelleen päälle.
4. Jos tämä virhe esiintyy toistamiseen, soita .

→ "Huoltopalvelu", Sivu 73

Näyttöön ilmestyy viesti "E3/E4".

Terminen turvakatkaisu on aktivoitunut.

1. Kytke laite pois päältä ja irrota laite sähköverkosta.
2. Tarkasta, onko ilmakanava suulakkeesta laitteeseen tukossa.
3. Tyhjennä pölysäiliö.
4. Puhdista suodatinyksikkö.
5. Kun laite on jäähtynyt, kytke se taas päälle.

Näyttöön ilmestyy viesti "E5".

Moottorivika havaittiin.

1. Kytke laite pois päältä ja taas päälle.
2. Jos tämä virhe esiintyy toistamiseen, soita .

→ "Huoltopalvelu", Sivu 73

Näyttöön ilmestyy viesti, jossa on "E".

Häiriö tunnistettiin ja imurointia jatketaan.

1. Skannaa QR-koodi kansilehdeltä tai käy verkkosivustollamme www.bosch-home.com.
2. Noudata vuorovaikutteisessa ohjessa olevia ohjeita.

Käytöstä poistetun laitteen hävittäminen

- Hävitä laite ympäristöystävällisesti. Tarkempia tietoja kierrätysmahdollisuuksista saat kodinkoneliikkeistä sekä paikkakuntasi jätehuollosta vastaavilta viranomaisilta.



Tämän laitteen merkintä perustuu käytettyjä sähkö- ja elektroniikkalaitteita (waste electrical and electronic equipment - WEEE) koskevaan direktiiviin 2012/19/EU. Tämä direktiivi määrittää käytettyjen laitteiden palautus- ja kierrätys-säännökset koko EU:n alueella.

Akun/paristojen hävittäminen

Akut/paristot on toimitettava ympäristöystävälliseen kierrätykseen. Älä hävitä akkuja/paristoja kotitalousjätteen mukana.

- Hävitä akut/paristot ympäristöystävällisesti.

Huoltopalvelu

Toiminnan kannalta oleellisia ja varastointikelpoisia osia on saatavilla vähintään 10 vuoden ajan laitteen markkinoille saattamisen jälkeen huoltopalvelumme kautta.

Lisätietoja saat ottamalla yhteyttä huoltopalveluun.

Lisätietoja käyttömaan takuuajasta ja takuuehdoista saat QR-koodista, joka on mukana olevassa huoltoyhteystietoja ja takuuehtoja koskevassa dokumentissa, huoltopalvelustamme, kauppiaalasi tai verkkosivuiltamme.

Huoltopalvelun yhteystiedot saat QR-koodista, joka on mukana olevassa huoltoyhteystietoja ja takuuehtoja

fi Vapaisiin ja Open Source -ohjelmistoihin liittyviä tietoja

koskevassa dokumentissa, tai verkkosivuiltamme.

Asetuksen (EU) 2023/826 mukaiset tiedot löytyvät verkosta osoitteesta www.bosch-home.com laitteesi tuotesivulta ja huoltosivulta käyttöohjeen ja lisädokumenttien kohdasta.

Vapaisiin ja Open Source -ohjelmistoihin liittyviä tietoja

Tämä tuote sisältää ohjelmistokomponentteja, jotka tekijänoikeuden haltijat ovat lisensoineet vapaiksi tai Open Source -ohjelmistoiksi. Voit ladata lisenssitiedot tuotesivustolta. (Etsi tuotesivustolta laitteen malli ja muut asiakirjat.)

Seguridad

- Lea atentamente estas instrucciones.
- Conservar las instrucciones y la información del producto para un uso posterior o para futuros propietarios.
- No conecte el aparato en el caso de que haya sufrido daños durante el transporte.

Utilizar el aparato únicamente:

- con piezas y accesorios originales. Los daños provocados por el uso de otros productos no están cubiertos por la garantía.
- para la limpieza de superficies.
- en el uso doméstico privado y en espacios cerrados del entorno doméstico a temperatura ambiente.
- hasta una altura de 2000 m sobre el nivel del mar.

No utilizar el aparato:

- aspirar personas o animales.
- aspirar objetos afilados; succionar sustancias calientes, incandescentes o nocivas para la salud.
- aspirar sustancias húmedas o líquidas.
- aspirar materiales y gases inflamables o explosivos.
- aspirar cenizas, hollín de hornos e instalaciones de calefacción central.
- aspirar polvo de tóner de impresoras y fotocopiadoras.
- para aspirar escombros o cascotes.

Desconectar el aparato de la fuente de alimentación cuando:

- se esté limpiando el aparato.

Este aparato podrá ser usado por niños a partir de 8 años y por personas con limitaciones físicas, sensoriales o mentales, o que carezcan de conocimientos o de experiencia, siempre que cuenten con la supervisión de una persona responsable de su seguridad o hayan sido instruidos previamente en su uso y hayan comprendido los peligros que pueden derivarse del mismo.

No deje que los niños jueguen con el aparato.

La limpieza y el cuidado del aparato a cargo del usuario no podrán ser efectuados por niños si no cuentan con la supervisión de una persona adulta responsable de su seguridad.

- ▶ Solo el personal especializado puede realizar reparaciones e intervenciones en el aparato.

- ▶ Utilizar únicamente piezas de repuesto originales para la reparación del aparato.
- ▶ No ponga nunca en funcionamiento un aparato dañado.
- ▶ No hacer funcionar nunca un aparato con una superficie agrietada o rota.
- ▶ Llame al Servicio de Asistencia Técnica. → *Página 81*
- ▶ Utilizar el aparato solo en espacios interiores.
- ▶ No exponer el aparato a altas temperaturas y humedad.
- ▶ No utilizar limpiadores por chorro de vapor ni de alta presión para limpiar el aparato.
- ▶ Evitar siempre que el cable de conexión de red entre en contacto con piezas calientes del aparato o fuentes de calor.
- ▶ Evite siempre que el cable de conexión de red entre en contacto con esquinas o bordes afilados.
- ▶ No doble, aplaste ni modifique nunca el cable de conexión de red.
- ▶ Conectar y poner en funcionamiento el cable de carga¹ y el cargador rápido¹ solo de conformidad con los datos que figuran en la placa de características del mismo.
- ▶ Conectar el cable de carga¹ y el cargador rápido¹ solo a una fuente de alimentación con corriente alterna mediante un enchufe reglamentario con puesta a tierra.
- ▶ No aplicar en los filtros productos inflamables o que contengan alcohol.
- ▶ No utilizar productos inflamables o con contenido alcohólico para la limpieza del aparato.
- ▶ Mantener la ropa, el pelo, los dedos y otras partes del cuerpo lejos de las aberturas del aparato y las piezas móviles.
- ▶ No dirigir bajo ningún concepto el tubo o las boquillas hacia los ojos, el pelo, las orejas o la boca.
- ▶ Antes de realizar cualquier operación de mantenimiento o limpieza, extraer la batería y desconectar el aparato de la corriente.
- ▶ Guardar el aparato solo en el suelo o en la estación base¹.
- ▶ Evitar que los niños entren en contacto con el aparato, incluso cuando este se encuentre en la estación base¹.
- ▶ No utilizar nunca la función de libre instalación de la boquilla para suelo con el aparato montado.

¹ Según el equipamiento del aparato

- ▶ Las personas con implantes electrónicos deberán mantener una distancia mínima de 10 cm respecto al aparato.
- ▶ Mantener el material de embalaje fuera del alcance de los niños.
- ▶ No permita que los niños jueguen con el embalaje.
- ▶ Proteger la batería del fuego, el calor y la radiación solar prolongada.
- ▶ Proteger la batería del agua y la humedad.
- ▶ No abrir la batería en ningún momento.
- ▶ Mantener la batería que no se vaya a utilizar lejos de objetos metálicos, como clips, monedas, llaves, clavos o tornillos.
- ▶ En caso de fuga de vapores de una batería dañada, suministrar aire fresco.
- ▶ En caso de molestias, consultar a un médico.
- ▶ En caso de fuga de líquidos de una batería dañada, enjuagar inmediatamente con agua en caso de contacto con la piel.
- ▶ En caso de contacto con los ojos, consultar a un médico.

Evitar daños materiales

- ▶ Revisar y limpiar los objetos húmedos.
- ▶ Sustituir los objetos dañados.
- ▶ Comprobar periódicamente si la base presenta muestras de desgaste.
- ▶ Sustituir la boquilla desgastada.
- ▶ No utilizar nunca la boquilla sin el cepillo giratorio.
- ▶ No utilizar nunca el aparato sin la unidad filtrante.
- ▶ No apoyar nunca el aparato contra paredes o bordes de mesas.
- ▶ Guardar el material de embalaje para el transporte.

Volumen de suministro

Al desembalar el aparato, comprobar que estén todas las piezas y que no presenten daños ocasionados durante el transporte.

Nota: Dependiendo del equipamiento, se suministrará el aparato con otros accesorios.

→ Fig. 1

A	Aspirador manual inalámbrico
B	Estación base ¹

C	Portaaccesorios ¹ con carriles ¹ para estación base
D	Boquilla universal para suelo ¹
E	Boquilla para suelos duros ¹
F	Tubo de aspiración ¹
G	Boquilla para juntas y adaptador para accesorios adicionales
H	Extensión de boquilla para juntas larga y flexible ¹
I	Extensión de boquilla para teclado y cajones ¹
J	Extensión para cepillos estrechos para muebles ¹
K	Cepillo para muebles giratorio ¹
L	Batería ¹
	Cable de carga
	 Identificador del modelo de unidad de alimentación
M	<ul style="list-style-type: none"> ■ S018BUz2350065 para cables de carga de 650 mA ■ S023BUz2350100 para cables de carga de 1 mA
N	Boquilla giratoria para tapicerías XXL ¹

¹ Según el equipamiento del aparato

O Miniboquilla eléctrica¹

P Cargador de carga rápida¹

Vista general

Aquí encontrará una vista general de los componentes de su aparato.

→ Fig. **2**

1 Boquilla universal para suelo con función de libre instalación

2 Tecla de desbloqueo de la boquilla de suelo

3 Tubo de aspiración

4 Tecla de desbloqueo del tubo de aspiración

5 Panel indicador con cuadro de mandos

6 Teclas de control

7 Batería

8 Indicador de funcionamiento y Micro-Clean

9 Depósito de polvo

10 RotationClean

11 Filtro de láminas

12 Filtro para pelusas

13 Tecla deslizante

14 Desbloqueo del depósito de polvo

15 Tecla de desbloqueo de la tapa del depósito de polvo

16 Tapa del depósito de polvo

17 Mecanismo de desbloqueo de patas

Montar la estación base

- ▶ Comprobar si los cables pueden resultar dañados en la zona de montaje.
- ▶ No montar la estación base horizontal o verticalmente por encima, por debajo o al lado de una toma de corriente.

→ Fig. **3** - **10**

Manejo

Montar el aparato

→ Fig. **11** - **12**

Cargar el aparato

Notas

- Durante la carga, el panel indicador muestra el nivel de carga de la batería en porcentaje.
- Para comprobar el estado de carga actual de la batería, pulsar brevemente las teclas de control < > .
- Para ahorrar energía, el aparato se apaga cuando la batería está completamente cargada.
- ▶ Utilizar la batería solo con el aparato Bosch.
- ▶ Usar exclusivamente el cable de carga original o el cargador de carga rápida¹ original.
- ▶ Utilizar exclusivamente baterías de la serie Power for ALL 18 V.
- ▶ Seguir las instrucciones de las baterías y del cargador de carga rápida¹.
- ▶ Evitar que los niños entren en contacto con el aparato, incluso cuando este se encuentre en la estación base.

Nota: Para una carga más rápida, utilizar el cargador de carga rápida.

→ Fig. **13** - **16**

Tiempos de funcionamiento de la batería

Aquí se puede encontrar información sobre la duración de la batería según la batería empleada.

Notas

- La duración de la batería depende del modo de aspiración seleccionado, los accesorios utilizados y el tipo de revestimiento del suelo.
Al aspirar alfombras, la duración de la batería puede variar notablemente.
- El panel indicador muestra el tiempo de funcionamiento restante del aparato en minutos. Los valores reales pueden variar.

¹ Según el equipamiento del aparato

Duración (hasta cuándo)	3,0 Ah	4,0 Ah Power+	5,0 Ah
Modo Eco con accesorios no eléctricos	60	80	100
Modo Eco con boquilla para suelo eléctrica	50	65	80
Modo Auto con boquilla para suelo eléctrica	15	25	30
Modo Turbo con boquilla para suelo eléctrica	10	11	13

Notas

- Al igual que cualquier batería de iones de litio, las baterías de la serie Power for ALL 18 V se desgastan con el tiempo, lo que conlleva la reducción de la potencia y la vida útil de la batería. Se trata de un proceso de desgaste natural y no es consecuencia de ningún defecto en el material o fallo de fabricación.
- Las siguientes medidas permiten retrasar este desgaste natural:
 - No almacenar la batería totalmente cargada ni totalmente vacía durante un largo periodo de tiempo.

Manejar el aparato

Nota: Utilizar el modo Turbo (funcionamiento normal) para obtener el máximo rendimiento de limpieza en suelos duros y una limpieza profunda de alfombras y moquetas. Cambiar al modo Auto o Eco si resulta difícil empujar la boquilla sobre alfombras o moquetas.

→ Fig. **17** - **22**

Utilizar la función de libre instalación

Nota: No utilizar nunca la función de libre instalación de la boquilla para suelo con el aparato montado.

→ Fig. **23** - **24**

Aspirar con la miniboquilla eléctrica¹

La miniboquilla eléctrica limpia a fondo los muebles tapizados y las zonas de difícil acceso.

→ Fig. **25** - **26**

Utilizar el mecanismo de desbloqueo de patas

→ Fig. **27** - **29**

Comprimir el volumen de polvo

→ Fig. **30** - **31**

Desmontar el aparato

→ Fig. **32** - **34**

Cuidados y limpieza

Limpiar el aparato

- ▶ Limpiar el aparato solo con un paño suave y seco.
→ Fig. **35**

Vaciar el depósito de polvo

→ Fig. **36** - **39**

Limpiar la unidad filtrante

- ▶ Los filtros no deben entrar en contacto con líquidos en ningún momento.

Nota: Se recomienda limpiar el filtro del depósito de polvo cuando esté muy sucio y disminuya la potencia de aspiración.

Consejo: Limpiar las partículas de suciedad del filtro para pelusas con un paño ligeramente humedecido.

→ Fig. **40** - **46**

Limpiar el sensor

Nota: Para asegurar que la pantalla funcione correctamente, la superficie del sensor MicroClean debe estar limpia. Limpiar el sensor si el anillo LED del panel indicador MicroClean deja de funcionar o funciona incorrectamente.

- ▶ Limpiar a fondo el sensor con un paño suave, limpio y que no suelte pelusas.
→ Fig. **47**

¹ Según el equipamiento del aparato

Limpiar la boquilla universal para suelo

Requisito: El aparato está desconectado.

→ Fig. **48** - **50**

Nota: El rodillo del cepillo dispone de una función de limpieza. El aparato aspira automáticamente los hilos y pelos cortados al pasar el rodillo del cepillo por la alfombra durante más de 30 segundos.

Limpiar la miniboquilla eléctrica

Requisito: El aparato está desconectado.

→ Fig. **51** - **53**

Limpiar la boquilla para suelos duros¹

Requisito: El aparato está desconectado.

→ Fig. **54** - **56**

Solucionar pequeñas averías

Consejo: Encontrará más información y explicaciones para la resolución de problemas online, escaneando el código QR de la portada y en nuestra página web www.bosch-home.com.

- ▶ Solo el personal especializado puede realizar reparaciones e intervenciones en el aparato.
- ▶ Utilizar únicamente piezas de repuesto originales para la reparación del aparato.

El aparato no funciona.

La batería no está correctamente colocada.

- ▶ Colocar la batería correctamente.

La batería no está cargada.

- ▶ Cargar la batería.

La boquilla no se puede deslizar.

La boquilla se atasca.

Potencia de aspiración demasiado alta.

- ▶ Cambiar el modo de limpieza.

Sin función de carga.

Se ha utilizado un cargador incorrecto.

- ▶ Utilizar únicamente el cargador suministrado.

Indicaciones en la pantalla

Aparece el mensaje "E0" en el panel indicador.

El sensor está sucio.

1. Limpiar el sensor.
2. Eliminar los pelos y pelusas del tubo de aspiración y de la boquilla del aparato cuando sea necesario.

Aparece el mensaje "E2" en el panel indicador.

Se ha activado una desconexión de seguridad.

1. Apagar el aparato y desconectarlo de la corriente.
2. Esperar a que la batería alcance la temperatura ambiente o utilizar una batería de repuesto.
3. Volver a poner en marcha el aparato.
4. En caso de repetirse el fallo, avisar a .
→ "Servicio de Asistencia Técnica",
Página 81

Aparece el mensaje "E3/E4" en el panel indicador.

Se ha activado la desconexión de seguridad térmica.

1. Apagar el aparato y desconectarlo de la corriente.
2. Comprobar si el canal de ventilación que va desde la boquilla hasta el aparato está obstruido.
3. Vaciar el depósito de polvo.
4. Limpiar la unidad filtrante.
5. Una vez se haya enfriado el aparato, volver a encenderlo.

Aparece el mensaje "E5" en el panel indicador.

Se ha detectado una avería en el motor.

1. Desconectar y volver a conectar el aparato.
2. En caso de repetirse el fallo, avisar a .
→ "Servicio de Asistencia Técnica",
Página 81

Aparece un mensaje con "E" en el panel indicador.

¹ Según el equipamiento del aparato

Se ha detectado una avería y la aspiración continúa.

1. Escanear el código QR de la portada o visitar nuestra página web www.bosch-home.com.
2. Seguir las instrucciones del manual interactivo.

Eliminación del aparato usado

- ▶ Desechar el aparato de forma respetuosa con el medio ambiente.

Puede obtener información sobre las vías y posibilidades actuales de desecho de materiales de su distribuidor o ayuntamiento local.



Este aparato está marcado con el símbolo de cumplimiento con la Directiva Europea 2012/19/UE relativa a los aparatos eléctricos y electrónicos usados (Residuos de aparatos eléctricos y electrónicos RAEE).

La directiva proporciona el marco general válido en todo el ámbito de la Unión Europea para la retirada y la reutilización de los residuos de los aparatos eléctricos y electrónicos.

Desechar las pilas y baterías

Las pilas y baterías deben desecharse en un punto de reciclaje adecuado. No tirar las baterías junto con los residuos domésticos.

- ▶ Desechar las pilas y baterías de forma respetuosa con el medioambiente.

Servicio de Asistencia Técnica

Nuestro servicio al cliente proporciona piezas de repuesto originales, funcionales y disponibles en stock hasta 10 años después de la comercialización del aparato. Para más información, contactar con nuestro servicio al cliente.

Para obtener información detallada sobre el periodo de garantía y las condiciones de garantía en su país, utilizar el código QR del documento adjunto sobre contactos de servicio y condiciones de garantía, contactar con nuestro servicio al cliente, con su distribuidor o visitar nuestra página web.

En el documento adjunto sobre contactos de servicio y condiciones de garantía o en nuestra página web figuran los datos de contacto del servicio al cliente mediante el código QR.

La información conforme a los reglamentos (EU) 2023/826 se puede encontrar online en www.bosch-home.com en las secciones referentes al producto y servicio al cliente, en el área de manuales y documentos.

Informaciones referentes al software libre y de código abierto

El presente producto contiene componentes de software que están licenciados como software libre y de código abierto por los derechos de autor.

Se puede descargar las informaciones de licencia en la página web de la marca del producto. (Buscar el modelo del aparato y otros documentos en la página web del producto).

Segurança

- Leia atentamente este manual.
- Guarde estas instruções e as informações sobre o produto para posterior utilização ou para entregar a futuros proprietários.
- Se detetar danos de transporte, não ligue o aparelho.

Utilize o aparelho apenas:

- com peças e acessórios originais. A garantia cessa em caso de danos provocados pela utilização de produtos de terceiros.
- para limpar superfícies.
- para uso doméstico e em espaços fechados domésticos à temperatura ambiente.
- a uma altitude até 2000 m acima do nível do mar.

Não utilize o aparelho:

- para limpar pessoas ou animais.
- para aspirar substâncias nocivas para a saúde, com arestas vivas, quentes ou incandescentes.
- para aspirar substâncias húmidas ou líquidas.
- para aspirar substâncias e gases facilmente inflamáveis ou explosivos.
- para aspirar cinza, fuligem de fornos e sistemas de aquecimento central.
- para aspirar pó de toner de impressão e cópia.
- para aspirar entulho.

Desligue o aparelho da corrente quando:

- limpar o aparelho.

Este aparelho pode ser utilizado por crianças a partir dos 8 anos e por pessoas com capacidades físicas, sensoriais ou mentais reduzidas ou com falta de experiência e/ou conhecimentos, se forem devidamente supervisionadas ou instruídas na utilização com segurança do aparelho e tiverem compreendido os perigos daí resultantes.

As crianças não podem brincar com o aparelho.

A limpeza e manutenção pelo utilizador não podem ser realizadas por crianças sem supervisão.

- ▶ As reparações no aparelho apenas podem ser realizadas por técnicos qualificados.
- ▶ Para a reparação do aparelho só podem ser utilizadas peças sobresselentes originais.

- ▶ Nunca operar um aparelho danificado.
- ▶ Nunca operar um aparelho com a superfície fissurada ou quebrada.
- ▶ Contactar a Assistência Técnica. → *Página 88*
- ▶ Utilize o aparelho apenas em espaços fechados.
- ▶ Nunca exponha o aparelho a calor intenso e humidade.
- ▶ Não utilizar aparelhos de limpeza a vapor ou de alta pressão para limpar o aparelho.
- ▶ Não permitir, em caso algum, que o cabo elétrico entre em contacto com componentes do aparelho quentes ou com fontes de calor.
- ▶ Não permitir, em caso algum, que o cabo elétrico entre em contacto com pontas afiadas ou arestas vivas.
- ▶ Não permitir, em caso algum, que o cabo elétrico seja dobrado, esmagado ou modificado.
- ▶ Ligar e operar o cabo de carregamento ¹ e o carregador rápido ¹ unicamente de acordo com as indicações na placa de características.
- ▶ Ligar o cabo de carregamento ¹ e o carregador ¹ a uma rede elétrica com corrente alternada apenas através de uma tomada com ligação à terra corretamente instalada.
- ▶ Não aplique substâncias inflamáveis ou com álcool nos filtros.
- ▶ Não utilize substâncias inflamáveis ou que contenham álcool durante a limpeza do aparelho.
- ▶ Mantenha o vestuário, o cabelo, os dedos e outras partes do corpo afastados das aberturas existentes no aparelho e das peças móveis.
- ▶ Nunca direcione o tubo ou os bocais para os olhos, o cabelo, os ouvidos ou a boca.
- ▶ Retire a bateria e desligue o aparelho da alimentação elétrica antes de efetuar a manutenção ou limpeza do aparelho.
- ▶ Guarde o aparelho apenas deitado no chão ou na estação base ¹.
- ▶ Certifique-se de que as crianças não brincam com o aparelho, mesmo que este se encontre suspenso na estação base ¹.
- ▶ Nunca utilize a função autoportante do bocal para pavimentos com o aparelho colocado.

¹ Conforme o equipamento do aparelho

pt Evitar danos materiais

- ▶ Os portadores de implantes eletrônicos devem manter uma distância mínima de 10 cm em relação ao aparelho.
- ▶ Manter o material de embalagem fora do alcance das crianças.
- ▶ Não permitir que as crianças brinquem com o material de embalagem.
- ▶ Proteja a bateria do fogo, do calor e da radiação solar permanentemente.
- ▶ Proteja a bateria da água e da entrada de humidade.
- ▶ Nunca abra a bateria.
- ▶ Mantenha a bateria não utilizada afastada de objetos metálicos, p. ex., cliques, moedas, chaves, pregos ou parafusos.
- ▶ Se saírem vapores de uma bateria danificada, deve providenciar ar fresco.
- ▶ Em caso de queixas, consulte um médico.
- ▶ Se saírem líquidos de uma bateria danificada, lavar imediatamente com água se estes entrarem em contacto com a pele.
- ▶ Em caso de contacto com os olhos, procure adicionalmente ajuda médica.

Evitar danos materiais

- ▶ Verifique e limpe objetos humedecidos.
- ▶ Substitua objetos danificados.
- ▶ Verifique regularmente as solas exteriores quanto a desgaste.
- ▶ Substitua o bocal gasto.
- ▶ Nunca utilize o bocal sem o cilindro da escova aplicado.
- ▶ Nunca utilize o aparelho sem unidade de filtro.
- ▶ Nunca encoste o aparelho a paredes e a cantos de mesa.
- ▶ Guarde o material de embalagem para efeitos de transporte.

Âmbito de fornecimento

Depois de desembalar o aparelho, há que verificar todas as peças quanto a danos de transporte e se o material fornecido está completo.

Nota: Dependendo do equipamento, o aparelho é fornecido com outros acessórios.

→ Fig. 1

A Aspirador vertical sem fio

B	Estação base ¹
C	Apoio dos acessórios ¹ , com calha ¹ para estação base
D	Bocal para pavimentos universal ¹
E	Bocal para pavimentos rijos ¹
F	Tubo de aspiração ¹
G	Bocal para fendas e adaptador para outros acessórios
H	Extensão de bocal para fendas comprido e flexível ¹
I	Extensão de bico para teclado e gavetas ¹
J	Extensão para pincel para móveis estreito ¹
K	Pincel para móveis rotativo ¹
L	Bateria ¹
M	Cabo de carregamento  Identificação do modelo da ficha de ligação

¹ Conforme o equipamento do aparelho

- S018BUz2350065 para cabo de carregamento de 650 mA
- S023BUz2350100 para cabo de carregamento de 1 A

N Bocal para estofos XXL rotativo¹

O Minibocal elétrico¹

P Carregador rápido¹

Vista geral

Aqui encontra uma vista geral dos componentes do seu aparelho.

→ Fig. **2**

1 Bocal para pavimentos universal com função autoportante

2 Botão de desbloqueio do bocal

3 Tubo de aspiração

4 Botão de desbloqueio do tubo de aspiração

5 Visor com painel de comandos

6 Teclas de comando

7 Bateria

8 Indicação MicroClean e de funcionamento

9 Recipiente do pó

10 RotationClean

11 Filtro de lâminas

12 Filtro de algodão

13 Botão correção

14 Desbloqueio do recipiente do pó

15 Tecla de desbloqueio da tampa do recipiente do pó

16 Tampa do recipiente do pó

17 Desbloqueio por pedal

Duração da bateria

Aqui encontra informações sobre as durações das baterias em função das baterias utilizadas.

Notas

- A duração das baterias depende do modo de aspiração selecionado, do acessórios utilizado e do revestimento do piso.
A duração da bateria pode variar, especialmente ao aspirar tapetes.
- No visor é exibido o tempo restante previsto do aparelho em minutos. Os valores efetivos podem divergir destes.

Montar a estação base

- ▶ Verifique se os tubos e cabos da rede doméstica na área de montagem podem ficar danificados.
- ▶ Não monte a estação base na horizontal ou na vertical por cima, por baixo ou ao lado de uma tomada.

→ Fig. **3** - **10**

Operação

Montar o aparelho

→ Fig. **11** - **12**

Carregar o aparelho

Notas

- Durante o carregamento é exibida a carga da bateria em percentagem.
- Para verificar o estado de carga atual da bateria, prima brevemente as teclas de comando < >.
- Para poupar energia, o aparelho desliga-se após atingir a carga total da bateria.
- ▶ Utilizar a bateria apenas em conjunto com o aparelho Bosch.
- ▶ Utilizar apenas o cabo de carga original ou o carregador rápido original¹ para efetuar a carga.
- ▶ Utilize apenas baterias da série Power for ALL 18 V.
- ▶ Respeitar as instruções das baterias e do carregador rápido¹.
- ▶ Certifique-se de que as crianças não brincam com o aparelho, mesmo que este se encontre suspenso na estação base.

Nota: Para assegurar o carregamento mais rápido utilize o carregador rápido.

→ Fig. **13** - **16**

¹ Conforme o equipamento do aparelho

Duração (até)	3,0 Ah	4,0 Ah Power+	5,0 Ah
Modo Eco com acessórios não elétricos	60	80	100
Modo Eco com bocal para pavimentos elétrico	50	65	80
Modo Auto com bocal para pavimentos elétrico	15	25	30
Modo Turbo com bocal para pavimentos elétrico	10	11	13

Notas

- Tal como todas as baterias de íões de lítio, as baterias da série Power for ALL 18 V desgastam-se com o tempo, razão pela qual a capacidade da bateria e a duração diminuem. Trata-se de um processo de envelhecimento natural que não resulta de qualquer defeito de material, de fabrico nem de qualidade.
- As seguintes medidas permitem-lhe retardar o desgaste natural:
 - Não guarde durante muito tempo a bateria totalmente carregada ou completamente descarregada.

Utilizar o aparelho

Nota: Utilize o modo Turbo (funcionamento normal) para o melhor desempenho de limpeza em pavimentos rijos e a limpeza profunda de tapetes e alcatifas. Mude para o modo Auto ou para o modo Eco, se o bocal apenas se deixar mover com dificuldade em tapetes ou alcatifas.

→ Fig. 17 - 22

Utilizar função autoportante

Nota: Nunca utilize a função autoportante do bocal para pavimentos com o aparelho colocado.

→ Fig. 23 - 24

Aspire com minibocal elétrico¹

O minibocal elétrico limpa particularmente bem móveis estofados e locais de difícil acesso.

→ Fig. 25 - 26

Utilizar desbloqueio por pedal

→ Fig. 27 - 29

Comprimir o volume de pó

→ Fig. 30 - 31

Desmontar o aparelho

→ Fig. 32 - 34

Limpeza e manutenção

Limpar o aparelho

- ▶ Limpe o aparelho apenas com um pano macio e seco.

→ Fig. 35

Esvaziar o recipiente do pó

→ Fig. 36 - 39

Limpar a unidade de filtro

- ▶ Nunca coloque os filtros em contacto com líquidos.

Nota: Recomenda-se a limpeza do filtro do recipiente do pó em caso de muita sujidade e quando a potência de sucção começar a diminuir.

Dica: Limpe as partículas de sujidade no filtro de algodão com um pano ligeiramente húmido.

→ Fig. 40 - 46

Limpar o sensor

Nota: Para um funcionamento perfeito da indicação MicroClean é necessário que a superfície do sensor esteja limpa. Limpe o sensor caso o anel LED da indicação MicroClean deixe de funcionar ou funcione incorretamente.

- ▶ Limpe bem o sensor com um pano macio, limpo e sem fios.

→ Fig. 47

¹ Conforme o equipamento do aparelho

Limpe o bocal para pavimentos universal

Requisito: O aparelho está desligado.

→ Fig. 48 - 50

Nota: O cilindro da escova dispõe de uma função de limpeza. Durante o funcionamento do cilindro da escova no tapete e após mais de 30 segundos, o seu aparelho aspira automaticamente os fios e cabelos cortados.

Limpar o minibocal elétrico

Requisito: O aparelho está desligado.

→ Fig. 51 - 53

Limpe o bocal para pavimentos rijos¹

Requisito: O aparelho está desligado.

→ Fig. 54 - 56

Eliminar falhas

Dica: Encontra mais informações e explicações sobre a eliminação de falhas online fazendo a leitura do código QR na capa e na nossa página web www.bosch-home.com.

- ▶ As reparações no aparelho apenas podem ser realizadas por técnicos qualificados.
- ▶ Para a reparação do aparelho só podem ser utilizadas peças sobresselentes originais.

O aparelho não funciona.

A bateria não está corretamente colocada.

- ▶ Coloque corretamente a bateria.

A bateria não está carregada.

- ▶ Carregue a bateria.

Bocal não se deixa deslocar.

Bocal fica preso.

Potência de aspiração excessiva.

- ▶ Mude o modo de limpeza.

Sem função de carregamento.

Foi utilizado carregador errado.

- ▶ Utilizar apenas o carregador fornecido.

Indicações no visor

Surge a mensagem "E0" no visor.

O sensor está sujo.

1. Limpe o sensor.
2. Se necessário, remova cabelos e algodão do tubo de aspiração e do bocal do aparelho.

Surge a mensagem "E2" no visor.

Foi ativada uma desativação de segurança.

1. Desligue o aparelho e retire a ficha da tomada.
2. Aguarde até que a bateria assuma a temperatura ambiente ou utilize uma bateria sobresselente.
3. Volte a colocar o aparelho em funcionamento.
4. Se este erro se repetir, contacte o .
→ "Assistência Técnica", Página 88

Surge a mensagem "E3/E4" no visor.

A desconexão de segurança térmica foi ativada.

1. Desligue o aparelho e retire a ficha da tomada.
2. Verifique se a conduta de ar está obstruída do bocal ao aparelho.
3. Esvazie o recipiente do pó.
4. Limpe a unidade de filtro.
5. Desligue novamente o aparelho depois de ele ter arrefecido.

Surge a mensagem "E5" no visor.

Foi detetada uma falha no motor.

1. Desligue o aparelho e volte a ligá-lo.
2. Se este erro se repetir, contacte o .
→ "Assistência Técnica", Página 88

Mensagem com "E" surge no visor.

Foi detetada uma avaria e a aspiração é prosseguida.

1. Faça a leitura do código QR na capa ou visite a nossa página na Internet www.bosch-home.com.
2. Siga as instruções no manual interativo.

Eliminar o aparelho usado

- ▶ Elimine o aparelho de forma ecológica. Para obter mais informações sobre os procedimentos atuais de eliminação, contacte o seu Agente Especializado ou os Serviços Municipais da sua zona.

¹ Conforme o equipamento do aparelho



Este aparelho está marcado em conformidade com a Directiva 2012/19/UE relativa aos resíduos de equipamentos eléctricos e electrónicos (waste electrical and electronic equipment - WEEE). A directiva estabelece o quadro para a criação de um sistema de recolha e valorização dos equipamentos usados válido em todos os Estados Membros da União Europeia.

Informações sobre software livre e open source

Este produto inclui componentes de software que foram licenciados pelos titulares dos direitos como software livre ou open source.

Pode descarregar as informações sobre licenças na página de Internet do produto de marca. (Na página de Internet do produto procure pelo modelo do seu aparelho e por outros documentos.)

Eliminar as baterias/pilhas

As baterias/pilhas devem ser encaminhadas para uma reciclagem ecológica. Não deite as baterias/pilhas no lixo doméstico.

- ▶ Elimine as baterias/pilhas de forma ecológica.

Assistência Técnica

Na nossa Assistência Técnica obtém peças sobresselentes originais relevantes para o funcionamento e armazenáveis, até 10 anos a partir da colocação do seu aparelho no mercado.

Para mais informações deve contactar a nossa Assistência Técnica.

Pode obter informações detalhadas sobre a duração e as condições de garantia no seu país junto do nosso serviço de apoio ao consumidor, do comerciante ou na nossa página web, por meio do código QR no documento em anexo referente aos contactos de serviço e condições de garantia.

Pode encontrar os dados de contacto do serviço de apoio ao consumidor por meio do código QR no documento em anexo referente aos contactos de serviço condições de garantia ou na nossa página Web.

Encontra informações de acordo com o Regulamento (EU) 2023/826 online em www.bosch-home.com, na página do produto e na página de serviço do seu aparelho no manual de instruções e documentos adicionais.

Ασφάλεια

- Διαβάστε προσεκτικά αυτές τις οδηγίες.
- Φυλάξτε τις οδηγίες καθώς και τις πληροφορίες προϊόντος για μετέπειτα χρήση ή για τον επόμενο κάτοχο της συσκευής.
- Μη συνδέετε τη συσκευή σε περίπτωση ζημιάς κατά τη μεταφορά.

Χρησιμοποιείτε τη συσκευή μόνο:

- Με γνήσια εξάρτητα και προσαρτήματα. Σε περίπτωση ζημιών που οφείλονται σε χρήση ξένων προϊόντων, δεν έχετε κανένα δικαίωμα εγγύησης.
- Για τον καθαρισμό επιφανειών.
- στα ιδιωτικά νοικοκυριά και σε κλειστούς χώρους του οικιακού περιβάλλοντος σε θερμοκρασία δωματίου.
- μέχρι ένα ύψος από 2000 m πάνω από την επιφάνεια της θάλασσας.

Μη χρησιμοποιείτε τη συσκευή:

- Για την αναρρόφηση σε ανθρώπους ή ζώα.
- Για την αναρρόφηση βλαβερών στην υγεία, κοφτερών, καυτών ή πυρακτωμένων υλικών.
- Για την αναρρόφηση υγρών ουσιών.
- Για την αναρρόφηση εύφλεκτων ή εκρηκτικών υλικών και αερίων.
- Για την αναρρόφηση στάχτης, αιθάλης από τζάκια και κεντρικές θερμάνσεις.
- Για την αναρρόφηση σκόνης μελανιού από εκτυπωτές και φωτοαντιγραφικά μηχανήματα.
- Για την αναρρόφηση οικοδομικών μπαζών.

Αποσυνδέετε τη συσκευή από την τροφοδοσία ρεύματος όταν:

- Καθαρίζετε τη συσκευή.

Αυτή η συσκευή μπορεί να χρησιμοποιείται από παιδιά από 8 ετών και άνω και από πρόσωπα με μειωμένες φυσικές, αισθητήριες ή νοητικές ικανότητες καθώς και έλλειψη εμπειρίας και/ή γνώσης, αν επιβλέπονται ή έχουν κατατοπιστεί σχετικά με την ασφαλή χρήση της συσκευής και έχουν κατανοήσει τους κινδύνους που απορρέουν από αυτή.

Τα παιδιά δεν επιτρέπεται να παίζουν με τη συσκευή.

Ο καθαρισμός και η συντήρηση από το χρήστη δεν επιτρέπεται να εκτελείται από παιδιά χωρίς επίβλεψη.

- ▶ Μόνο εκπαιδευμένο γι' αυτό, ειδικευμένο προσωπικό επιτρέπεται να πραγματοποιήσει επισκευές στη συσκευή.
- ▶ Μόνο γνήσια ανταλλακτικά επιτρέπεται να χρησιμοποιηθούν για την επισκευή της συσκευής.
- ▶ Μη λειτουργείτε ποτέ μια συσκευή που έχει υποστεί ζημιά.
- ▶ Μη λειτουργείτε ποτέ μια συσκευή με ραγισμένη ή σπασμένη επιφάνεια.
- ▶ Καλέστε την υπηρεσία εξυπηρέτησης πελατών. → *Σελίδα 95*
- ▶ Χρησιμοποιείτε τη συσκευή μόνο σε κλειστούς χώρους.
- ▶ Μην εκθέτετε τη συσκευή ποτέ σε μεγάλη ζέστη και υγρασία.
- ▶ Μη χρησιμοποιείτε συσκευές εκτόξευσης ατμού ή συσκευές καθαρισμού υψηλής πίεσης, για να καθαρίσετε τη συσκευή.
- ▶ Μη φέρνετε ποτέ το καλώδιο σύνδεσης σε επαφή με καυτά μέρη συσκευών ή πηγές θερμότητας.
- ▶ Μην αφήνετε ποτέ το καλώδιο σύνδεσης στο δίκτυο να έρθει σε επαφή με αιχμηρές μύτες ή κοφτερές ακμές.
- ▶ Μην τσακίζετε, μη συνθλίβετε ή μη μετατρέπετε ποτέ το καλώδιο σύνδεσης στο δίκτυο.
- ▶ Συνδέστε και χρησιμοποιήστε το καλώδιο φόρτισης¹ και τον ταχυφορτιστή¹ μόνο σύμφωνα με τα στοιχεία που αναφέρονται στην πινακίδα τύπου.
- ▶ Συνδέστε το καλώδιο φόρτισης¹ και τον ταχυφορτιστή¹ σε ένα δίκτυο ρεύματος με εναλλασσόμενο ρεύμα μόνο μέσω μιας γειωμένης πρίζας, εγκατεστημένης σύμφωνα με τους κανονισμούς.
- ▶ Μην τοποθετείτε κανένα εύφλεκτο υλικό ή υλικό που εμπεριέχει αλκοόλη στα φίλτρα.
- ▶ Κατά τον καθαρισμό της συσκευής μη χρησιμοποιείτε εύφλεκτα ή αλκοολούχα υλικά.
- ▶ Κρατάτε τα ενδύματα, τα μαλλιά, τα δάκτυλα και άλλα μέρη του σώματος μακριά από τα ανοίγματα στη συσκευή και τα κινούμενα εξαρτήματα.
- ▶ Μην κατευθύνετε τον σωλήνα ή τα πέλματα/στόμια αναρρόφησης ποτέ στα μάτια, στα μαλλιά, στα αυτιά ή στο στόμα.
- ▶ Αφαιρέστε την μπαταρία και αποσυνδέστε τη συσκευή από την παροχή ρεύματος, προτού συντηρήσετε ή καθαρίσετε τη συσκευή.

¹ Ανάλογα με τον εξοπλισμό της συσκευής

- ▶ Αποθηκεύστε τη συσκευή μόνο πλαγιασμένη στο δάπεδο ή στον σταθμό βάσης¹.
- ▶ Βεβαιωθείτε, ότι τα παιδιά δεν παίζουν με τη συσκευή, ακόμη και όταν βρίσκεται στον σταθμό βάσης¹.
- ▶ Μη χρησιμοποιείτε ποτέ τη λειτουργία ελεύθερης τοποθέτησης του πέλματος αναρρόφησης δαπέδου με τοποθετημένη συσκευή.
- ▶ Οι φορείς ηλεκτρονικών στοιχείων εμφύτευσης πρέπει να τηρούν μια ελάχιστη απόσταση 10 cm από τη συσκευή.
- ▶ Κρατάτε τα υλικά συσκευασίας μακριά από τα παιδιά.
- ▶ Μην αφήνετε τα παιδιά να παίζουν με τα υλικά συσκευασίας.
- ▶ Προστατεύετε την μπαταρία από φωτιά, θερμότητα και συνεχή ηλιακή ακτινοβολία.
- ▶ Προστατεύετε την μπαταρία από νερό και εισχώρηση υγρασίας.
- ▶ Μην ανοίξετε ποτέ την μπαταρία.
- ▶ Κρατάτε την μη χρησιμοποιούμενη μπαταρία μακριά από μεταλλικά αντικείμενα, π.χ. συνδετήρες γραφείου, κέρματα, κλειδιά, καρφιά ή βίδες.
- ▶ Εάν από μια χαλασμένη μπαταρία εξέρχονται αναθυμιάσεις, παρέχετε καθαρό αέρα.
- ▶ Σε περίπτωση δυσφορίας επισκεφτείτε έναν γιατρό.
- ▶ Εάν από μια χαλασμένη μπαταρία διαρρεύσουν υγρά, σε περίπτωση επαφής με το δέρμα ξεπλύνετε αμέσως με νερό.
- ▶ Σε περίπτωση επαφής με τα μάτια ζητήστε πρόσθετη ιατρική βοήθεια.

Αποφυγή υλικών ζημιών

- ▶ Ελέγξτε και καθαρίστε τα τυχόν εμποτισμένα αντικείμενα.
- ▶ Αντικαταστήστε τα χαλασμένα αντικείμενα.
- ▶ Ελέγχετε τακτικά τις επιφάνειες ολίσθησης για φθορά.
- ▶ Αντικαταστήστε το φθαρμένο πέλμα.
- ▶ Μη χρησιμοποιείτε ποτέ το πέλμα χωρίς τοποθετημένο κύλινδρο βούρτσας.
- ▶ Μη λειτουργείτε τη συσκευή ποτέ χωρίς μονάδα φίλτρου.
- ▶ Μην ακουμπάτε ποτέ τη συσκευή στους τοίχους ή στις άκρες του τραπέζιού.
- ▶ Φυλάξτε το υλικό συσκευασίας για λόγους μεταφοράς.

Υλικά παράδοσης

Μετά το ξεπακετάρισμα ελέγξτε όλα τα μέρη για ενδεχόμενες ζημιές μεταφοράς καθώς και για την πληρότητα της παράδοσης.

Σημείωση: Ανάλογα με τον εξοπλισμό παραδίδεται η συσκευή με περαιτέρω εξαρτήματα.

→ *Εικ.* **1**

A Ηλεκτρική σκούπα χεριού χωρίς καλώδιο

B Σταθμός βάσης¹

C Φορέας εξαρτημάτων¹ με ράγα¹ για σταθμό βάσης

¹ Ανάλογα με τον εξοπλισμό της συσκευής

D	Πέλμα αναρρόφησης δαπέδου γενικής χρήσης ¹
E	Πέλμα αναρρόφησης σκληρού δαπέδου ¹
F	Σωλήνας αναρρόφησης ¹
G	Ακροφύσιο αρμών και προσαρμογέας για περαιτέρω εξαρτήματα
H	Προέκταση για μακρύ, εύκαμπτο ακροφύσιο αρμών ¹
I	Προέκταση για πέλμα αναρρόφησης για πληκτρολόγιο και συρτάρια ¹
J	Προέκταση για μικρό βουρτσάκι για σκούπισμα επίπλων ¹
K	Περιστερόμορφο βουρτσάκι για σκούπισμα επίπλων ¹
L	Μπαταρία ¹ Καλώδιο φόρτισης D-C αναγνωριστικό μοντέλου τροφοδοτικού
M	<ul style="list-style-type: none"> ■ S018BUz2350065 για καλώδιο φόρτισης 650 mA ■ S023BUz2350100 για καλώδιο φόρτισης 1 A
N	Περιστερόμορφο ακροφύσιο ταπεταρίας XXL ¹
O	Μίνι ηλεκτρικό στόμιο αναρρόφησης ¹
P	Ταχυφορτιστής ¹

Επισκόπηση

Εδώ θα βρείτε μια επισκόπηση για τα εξαρτήματα της συσκευής σας.

→ **Εικ. 2**

1	Πέλμα αναρρόφησης δαπέδου γενικής χρήσης με λειτουργία ελεύθερης τοποθέτησης
2	Πλήκτρο απασφάλισης του πέλματος αναρρόφησης δαπέδου
3	Σωλήνας αναρρόφησης
4	Πλήκτρο απασφάλισης του σωλήνα αναρρόφησης
5	Οθόνη ενδείξεων με πεδίο χειρισμού
6	Πλήκτρα χειρισμού
7	Μπαταρία

8	Ένδειξη MicroClean και ένδειξη κατάσταση
9	Δοχείο συλλογής της σκόνης
10	RotationClean
11	Ριπιδωτό φίλτρο
12	Φίλτρο χνουδιών
13	Συρόμενο πλήκτρο
14	Απασφάλιση του δοχείου συλλογής της σκόνης
15	Πλήκτρο απασφάλισης για το καπάκι του δοχείου συλλογής της σκόνης
16	Καπάκι του δοχείου συλλογής της σκόνης
17	Απασφάλιση ποδιού

Συναρμολόγηση του σταθμού βάσης

- ▶ Ελέγξτε, εάν στην περιοχή συναρμολόγησης μπορεί να προκληθεί ζημιά στους εντοιχισμένους αγωγούς.
- ▶ Μη συναρμολογήσετε τον σταθμό βάσης οριζόντια ή κάθετα πάνω, κάτω ή δίπλα από μια πρίζα.

→ **Εικ. 3 - 10**

Χειρισμός

Τοποθέτηση της συσκευής

→ **Εικ. 11 - 12**

Φόρτιση της συσκευής

Σημειώσεις

- Κατά τη διάρκεια της φόρτισης, η κατάσταση φόρτισης της μπαταρίας εμφανίζεται σε ποσοστά.
- Για τον έλεγχο της τρέχουσας κατάστασης φόρτισης της μπαταρίας, πατήστε σύντομα τα πλήκτρα χειρισμού < >.
- Για την εξοικονόμηση ενέργειας, η συσκευή απενεργοποιείται μετά την επίτευξη της πλήρους φόρτισης της μπαταρίας.
- ▶ Χρησιμοποιείτε την μπαταρία μόνο σε συνδυασμό με τη συσκευή Bosch.
- ▶ Χρησιμοποιείτε για τη φόρτιση μόνο το γνήσιο καλώδιο φόρτισης ή τον γνήσιο ταχυφορτιστή¹.

¹ Ανάλογα με τον εξοπλισμό της συσκευής

- ▶ Χρησιμοποιείτε μόνο μπαταρίες της σειράς Power for ALL 18 V.
- ▶ Προσέχετε τις οδηγίες για τις μπαταρίες και τον ταχυφορτιστή¹.
- ▶ Βεβαιωθείτε, ότι τα παιδιά δεν παίζουν με τη συσκευή, ακόμη και όταν βρίσκεται στον σταθμό βάσης.

Σημείωση: Για τη γρηγορότερη φόρτιση χρησιμοποιήστε τον ταχυφορτιστή.

→ *Εικ.* **13** - **16**

Χρόνοι λειτουργίας της μπαταρίας

Εδώ θα βρείτε πληροφορίες για τους χρόνους λειτουργίας της μπαταρίας ανάλογα με τη χρησιμοποιούμενη μπαταρία.

Σημειώσεις

- Ο χρόνος λειτουργίας της μπαταρίας εξαρτάται από τη λειτουργία αναρρόφησης, το χρησιμοποιούμενο εξάρτημα και το είδος του δαπέδου. Ο χρόνος λειτουργίας της μπαταρίας μπορεί να διαφέρει, ιδιαίτερα κατά το σκούπισμα χαλιών.
- Στην οθόνη εμφανίζεται ο αναμενόμενος υπολειπόμενος χρόνος λειτουργίας της συσκευής σε λεπτά. Οι πραγματικές τιμές μπορεί να διαφέρουν.

Χρόνος λειτουργίας (μέχρι)	3,0 Ah	4,0 Ah Power+	5,0 Ah
Λειτουργία Eco με μη ηλεκτρικά εξαρτήματα	60	80	100
Λειτουργία Eco με ηλεκτρικό πέλμα αναρρόφησης δαπέδου	50	65	80
Λειτουργία Auto με ηλεκτρικό πέλμα αναρρόφησης δαπέδου	15	25	30
Λειτουργία Turbo με ηλεκτρικό πέλμα αναρρόφησης δαπέδου	10	11	13

Σημειώσεις

- Όπως κάθε μπαταρία ιόντων λιθίου φθείρονται οι μπαταρίες της σειράς Power for ALL 18 V με την πάροδο του χρόνου, με αποτέλεσμα τη μείωση της χωρητικότητας της μπαταρίας και του χρόνου λειτουργίας. Αυτό είναι μια φυσική διαδικασία γήρανσης και όχι η συνέπεια ενός σφάλματος υλικού, κατασκευαστικού σφάλματος ή κάποιου ελαττώματος.
- Με τα ακόλουθα μέτρα μπορείτε να καθυστερήσετε τη φυσική φθορά:
 - Μην αποθηκεύετε την μπαταρία για μεγαλύτερο χρονικό διάστημα εντελώς φορτισμένη ή πλήρως αποφορτισμένη.

Χειρισμός της συσκευής

Σημείωση: Χρησιμοποιήστε τη λειτουργία Turbo (κανονική λειτουργία) για το καλύτερο αποτέλεσμα καθαρισμού σε σκληρά δάπεδα και τον βαθύ καθαρισμό χαλιών και μο-

κετών. Περάστε στη λειτουργία Auto ή Eco, όταν το πέλμα μετακινείται δύσκολα σε χαλιά ή μοκέτες.

→ *Εικ.* **17** - **22**

Χρήση της λειτουργίας ελεύθερης τοποθέτησης

Σημείωση: Μη χρησιμοποιείτε ποτέ τη λειτουργία ελεύθερης τοποθέτησης του πέλματος αναρρόφησης δαπέδου με τοποθετημένη συσκευή.

→ *Εικ.* **23** - **24**

Αναρρόφηση με μίνι ηλεκτρικό πέλμα¹

Το μίνι ηλεκτρικό πέλμα καθαρίζει τα έπιπλα με ταπεταρία και τις δυσπρόσιτες περιοχές ιδιαίτερα καλά.

→ *Εικ.* **25** - **26**

¹ Ανάλογα με τον εξοπλισμό της συσκευής

Χρήση της απασφάλισης ποδιού

→ Εικ. 27 - 29

Συμπίεση του όγκου της σκόνης

→ Εικ. 30 - 31

Αποσυναρμολόγηση της συσκευής

→ Εικ. 32 - 34

Καθαρισμός και φροντίδα

Καθαρισμός της συσκευής

- ▶ Καθαρίστε τη συσκευή μόνο με ένα μαλακό, στεγνό πανί.
→ Εικ. 35

Άδειασμα του δοχείου σκόνης

→ Εικ. 36 - 39

Καθαρισμός της μονάδας φίλτρου

- ▶ Μη φέρετε τα φίλτρα ποτέ σε επαφή με υγρά.

Σημείωση: Συνιστάται να καθαρίζετε το φίλτρο του δοχείου συλλογής της σκόνης σε περίπτωση μεγάλης ρύπανσης και μείωσης της ισχύος αναρρόφησης.

Συμβουλή: Σκουπίστε τα τυχόν σωματίδια ρύπανσης στο φίλτρο χνουδιών με ένα ελαφρώς υγρό πανί.

→ Εικ. 40 - 46

Καθαρισμός αισθητήρα

Σημείωση: Για μια άψογη λειτουργία της ένδειξης MicroClean, η επιφάνεια του αισθητήρα πρέπει να είναι καθαρή. Καθαρίστε τον αισθητήρα, εάν ο δακτύλιος LED της ένδειξης MicroClean δε λειτουργεί πλέον ή λειτουργεί λανθασμένα.

- ▶ Σκουπίστε καλά τον αισθητήρα με ένα μαλακό, καθαρό πανί χωρίς χνουδία.
→ Εικ. 47

Καθαρισμός του πέλματος αναρρόφησης δαπέδου γενικής χρήσης

Προϋπόθεση: Η συσκευή είναι απενεργοποιημένη.

→ Εικ. 48 - 50

Σημείωση: Ο κύλινδρος βούρτσας διαθέτει μια λειτουργία καθαρισμού. Η συσκευή σας αναρροφά κατά τη λειτουργία του κυλίν-

δρου βούρτσας σε μοκέτα τις κομμένες κλωστές και μαλλιά μετά από 30 δευτερόλεπτα αυτόματα.

Καθαρισμός του μίνι ηλεκτρικού πέλματος

Προϋπόθεση: Η συσκευή είναι απενεργοποιημένη.

→ Εικ. 51 - 53

Καθαρισμός του πέλματος σκληρού δαπέδου¹

Προϋπόθεση: Η συσκευή είναι απενεργοποιημένη.

→ Εικ. 54 - 56

Αποκατάσταση βλαβών

Συμβουλή: Περισσότερες πληροφορίες και εξηγήσεις για την άρση βλαβών μπορείτε να βρείτε online, σαρώνοντας τον κωδικό QR στο εξώφυλλο και στην ιστοσελίδα μας www.bosch-home.com.

- ▶ Μόνο εκπαιδευμένο γι' αυτό, ειδικευμένο προσωπικό επιτρέπεται να πραγματοποιήσει επισκευές στη συσκευή.
- ▶ Μόνο γνήσια ανταλλακτικά επιτρέπεται να χρησιμοποιηθούν για την επισκευή της συσκευής.

Η συσκευή δε λειτουργεί.

Η μπαταρία δεν είναι σωστά τοποθετημένη.

- ▶ Τοποθετήστε σωστά την μπαταρία.

Η μπαταρία δεν είναι φορτισμένη.

- ▶ Φορτίστε την μπαταρία.

Το πέλμα δεν μπορεί να μετακινηθεί.

Το πέλμα "κολλάει".

Δύναμη αναρρόφησης πολύ μεγάλη.

- ▶ Αλλάξτε τη λειτουργία καθαρισμού.

Καμία λειτουργία φόρτισης.

Χρησιμοποιήθηκε λάθος συσκευή φόρτισης.

- ▶ Χρησιμοποιείτε μόνο τη συννημένη συσκευή φόρτισης.

Υποδείξεις στην οθόνη ενδείξεων

Στην οθόνη ενδείξεων εμφανίζεται το μήνυμα "E0".

¹ Ανάλογα με τον εξοπλισμό της συσκευής

Ο αισθητήρας είναι λερωμένος.

1. Καθαρίστε τον αισθητήρα.
2. Εάν είναι απαραίτητο, αφαιρέστε τις τριχες και τα χνούδια από τον σωλήνα αναρρόφησης και το στόμιο της συσκευής.

Στην οθόνη ενδείξεων εμφανίζεται το μήνυμα "E2".

Μια λειτουργία απενεργοποίησης για λόγους ασφαλείας ενεργοποιήθηκε.

1. Απενεργοποιήστε τη συσκευή και αποσυνδέστε τη συσκευή από την παροχή ρεύματος.
2. Περιμένετε, μέχρι να αποκτήσει η μπαταρία τη θερμοκρασία περιβάλλοντος ή χρησιμοποιήστε μια ανταλλακτική μπαταρία.
3. Θέστε τη συσκευή ξανά σε λειτουργία.
4. Εάν επαναλαμβάνεται αυτό το σφάλμα, καλέστε την .
→ "Υπηρεσία εξυπηρέτησης πελατών", Σελίδα 95

Στην οθόνη ενδείξεων εμφανίζεται το μήνυμα "E3/E4".

Ενεργοποιήθηκε η θερμική απενεργοποίηση για λόγους ασφαλείας.

1. Απενεργοποιήστε τη συσκευή και αποσυνδέστε τη συσκευή από την παροχή ρεύματος.
2. Ελέγξτε, εάν το κανάλι του αέρα, από το πέλμα μέχρι τη συσκευή, είναι φραγμένο.
3. Αδειάστε το δοχείο συλλογής της σκόνης.
4. Καθαρίστε τη μονάδα φίλτρου.
5. Αφού πρώτα κρυώσει η συσκευή, ενεργοποιήστε ξανά τη συσκευή.

Στην οθόνη ενδείξεων εμφανίζεται το μήνυμα "E5".

Αναγνωρίστηκε ένα σφάλμα κινητήρα.

1. Απενεργοποιήστε και ενεργοποιήστε ξανά τη συσκευή.
2. Εάν επαναλαμβάνεται αυτό το σφάλμα, καλέστε την .
→ "Υπηρεσία εξυπηρέτησης πελατών", Σελίδα 95

Στην οθόνη ενδείξεων εμφανίζεται μήνυμα με "E".

Αναγνωρίστηκε μια βλάβη και η αναρρόφηση συνεχίζεται.

1. Σαρώστε τον κωδικό QR στο εξώφυλλο ή επισκεφτείτε την ιστοσελίδα μας www.bosch-home.com.
2. Ακολουθήστε τις οδηγίες στο διαδραστικό εγχειρίδιο.

Απόσυρση παλιάς συσκευής

- ▶ Αποσύρετε τη συσκευή σύμφωνα με τους κανόνες προστασίας του περιβάλλοντος. Πληροφορίες σχετικά με τους επίκαιρους τρόπους απόσυρσης θα βρείτε στο ειδικό κατάστημα ή στην αρμόδια τοπική Δημοτική Αρχή σας.



Αυτή η συσκευή χαρακτηρίζεται σύμφωνα με την ευρωπαϊκή οδηγία 2012/19/ΕΕ περί ηλεκτρικών και ηλεκτρονικών συσκευών (waste electrical and electronic equipment - WEEE). Η οδηγία προκαθορίζει τα πλαίσια για μια απόσυρση και αξιοποίηση των παλιών συσκευών με ισχύ σ' όλη την ΕΕ.

Απόσυρση των επαναφορτιζόμενων μπαταριών/μπαταριών

Οι επαναφορτιζόμενες μπαταρίες/μπαταρίες πρέπει να παραδοθούν σε μια φιλική για το περιβάλλον ανακύκλωση. Μην πετάτε τις επαναφορτιζόμενες μπαταρίες/μπαταρίες στα οικιακά απορρίμματα.

- ▶ Αποσύρετε τις επαναφορτιζόμενες μπαταρίες/μπαταρίες σύμφωνα με τους κανόνες προστασίας του περιβάλλοντος.

Υπηρεσία εξυπηρέτησης πελατών

Μπορείτε να προμηθευτείτε από την υπηρεσία εξυπηρέτησης πελατών της εταιρείας μας σχετικά με τη λειτουργία και με δυνατότητα αποθήκευσης γνήσια ανταλλακτικά μέχρι και 10 έτη από τη θέση σε κυκλοφορία της συσκευής σας.

Για περισσότερες πληροφορίες, παρακαλούμε να απευθυνθείτε στην υπηρεσία εξυπηρέτησης των πελατών μας.

ei Πληροφορίες για ελεύθερο λογισμικό και λογισμικό ανοιχτού κώδικα

Λεπτομερείς πληροφορίες για τον χρόνο εγγύησης και τους όρους εγγύησης στη χώρα σας θα λάβετε μέσω του κωδικού QR στο συνημμένο έγγραφο για τις επαφές σέρβις και τους όρους εγγύησης από την υπηρεσία εξυπηρέτησης πελατών της εταιρείας μας, τον έμπορό σας ή την ιστοσελίδα μας.

Τα στοιχεία επικοινωνίας της υπηρεσίας εξυπηρέτησης πελατών θα βρείτε μέσω του κωδικού QR στο συνημμένο έγγραφο για τις επαφές σέρβις και τους όρους εγγύησης ή στην ιστοσελίδα μας.

Οι πληροφορίες σύμφωνα με τον κανονισμό (EU) 2023/826 βρίσκονται online κάτω από www.bosch-home.com στη σελίδα προϊόντος και στη σελίδα σέρβις της συσκευής σας στις οδηγίες χρήσης και στα πρόσθετα έγγραφα.

Πληροφορίες για ελεύθερο λογισμικό και λογισμικό ανοιχτού κώδικα

Αυτό το προϊόν περιέχει στοιχεία λογισμικού που έχουν λάβει άδεια χρήσης από τους κατόχους των πνευματικών δικαιωμάτων ως ελεύθερο λογισμικό ή λογισμικό ανοιχτού κώδικα.

Μπορείτε να κατεβάσετε τις πληροφορίες άδειας χρήσης από την ιστοσελίδα του εμπορικού σήματος. (Αναζητήστε την ιστοσελίδα του προϊόντος για το μοντέλο της συσκευής σας και άλλα έγγραφα.)

⚠️ Güvenlik

- Bu kılavuzu dikkatlice okuyunuz.
- Kılavuzu ve ürün bilgilerini, ileride kullanmak için veya cihazın muhtemel bir sonraki sahibi için saklayın.
- Nakliye hasarı varsa cihaz bağlantılarını kurmayınız.

Cihazı sadece şu amaçla kullanınız:

- orijinal parçaları ve aksesuarları ile birlikte kullanın. Yabancı ürünlerin kullanılması halinde oluşacak hasarlar için garanti talebinde bulunulamaz.
- yüzeylerin temizlenmesi için kullanın.
- özel konutlarda ve özel konutların kapalı mekanlarında oda sıcaklığında.
- deniz seviyesinden en fazla 2000 m yüksekliğe kadar kullanın.

Cihazı aşağıdaki amaçlar için kullanmayın:

- insanların veya hayvanların temizlenmesi için.
- sağlığa zararlı, keskin kenarlı, sıcak veya kızgın maddelerin çekilmesi için.
- nemli veya ıslak maddelerin çekilmesi için.
- yanıcı veya patlayıcı maddelerin ve gazların çekilmesi için.
- sobalardan veya merkezi ısıtma sistemlerinden çıkan kül ve kurumun çekilmesi için.
- yazıcılardan veya fotokopi makinelerinden çıkan toner tozunun çekilmesi için.
- inşaat atıklarının çekilmesi için.

Aşağıdaki durumlarda cihazın elektrik bağlantısını ayırın:

- cihazı temizlerken.

Bu cihaz, 8 yaşında ve daha büyük çocuklar tarafından, fiziksel, algısal veya zihinsel yetenekleri düşük kişiler veya yeterli tecrübesi ve / veya bilgisi olmayan kişiler tarafından ancak denetim altında veya cihazın güvenli kullanımı ve buna bağlı tehlikeleri anlamış olmaları şartıyla kullanılabilir.

Çocukların cihaz ile oynamasına izin vermeyiniz.

Temizlik ve kullanıcının yapacağı bakım çalışmaları gözetim olmadan çocuklar tarafından yapılmamalıdır.

- ▶ Sadece bunun eğitimini almış uzman personel cihazda onarımlar yapabilir.
- ▶ Cihazın onarımı sırasında sadece orijinal yedek parçalar kullanılmalıdır.

- ▶ Hasarlı cihazlar kesinlikle kullanılmamalıdır.
- ▶ Yüzeyi çatlamış olan veya kırık olan bir cihazı kesinlikle kullanmayın.
- ▶ Müşteri hizmetlerini arayınız. → *Sayfa 103*
- ▶ Cihazı yalnızca kapalı alanlarda kullanın.
- ▶ Cihazı kesinlikle aşırı sıcaklığa ve ıslaklığa maruz bırakmayın.
- ▶ Cihazı temizlemek için buharlı temizleyiciler veya yüksek basınçlı temizleyiciler kullanmayın.
- ▶ Şebeke bağlantı kablosunun cihazın sıcak parçaları veya ısı kaynakları ile temas etmesine asla izin vermemeniz.
- ▶ Şebeke bağlantı kablosunun keskin uçlar veya kenarlar ile temas etmesine asla izin vermemeniz.
- ▶ Şebeke bağlantı kablosunu asla bükmemeniz, ezmemeniz veya değiştirmemeyeniz.
- ▶ Şarj kablosu¹ ve hızlı şarj cihazı¹ sadece tip tip plakasındaki bilgilere göre bağlanmalı ve işletilmelidir.
- ▶ Şarj kablosu¹ ve hızlı şarj cihazı¹ sadece kurallara uygun şekilde monte edilmiş olan topraklamalı bir priz üzerinden alternatif akımlı bir elektrik şebekesine bağlanmalıdır.
- ▶ Yanıcı ve alkol içeren maddeler filtre üzerine uygulanmamalıdır.
- ▶ Cihazın temizlenmesi için yanıcı ve alkol içeren maddeler kullanılmamalıdır.
- ▶ Kıyafet, saç, parmak ve diğer uzuvlar cihazın açık yerlerinden ve hareketli parçalardan uzak tutulmalıdır.
- ▶ Boru veya başlıklar kesinlikle gözlere, saçlara, kulaklara veya dudaklara doğrultulmamalıdır.
- ▶ Cihaza bakım yapmadan veya temizlemeden önce aküyü çıkarınız ve cihazın güç kaynağıyla bağlantısını kesiniz.
- ▶ Cihazı yalnızca yatay olarak zeminde veya ana istasyonda¹ depolayınız.
- ▶ Cihaz ana istasyonda¹ asılıyken de çocukların cihazla oynamadığından emin olunmalıdır.
- ▶ Cihaz çalışırken zemin başlığının dik durma fonksiyonunu kesinlikle kullanmayınız.
- ▶ Elektronik implant bulunan kişiler cihazla en az 10 cm mesafeyi korumalıdır.
- ▶ Ambalaj malzemesini çocuklardan uzak tutun.

¹ Cihazın donanımına göre değişir

- ▶ Çocukların ambalaj malzemeleri ile oynamasına izin vermeyin.
- ▶ Akü yangına, ısıya veya sürekli güneş ışınlarına karşı korunmalıdır.
- ▶ Akü suya ve nüfuz eden neme karşı korunmalıdır.
- ▶ Akü kesinlikle açılmamalıdır.
- ▶ Kullanılmayan akü örn. ataç, madeni para, anahtar, çivi veya vida gibi metal cisimlerden uzak tutulmalıdır.
- ▶ Hasarlı aküden buhar sızıyorsa temiz hava sağlayınız.
- ▶ Bir rahatsızlığın ortaya çıkması halinde bir doktora danışılmalıdır.
- ▶ Hasarlı aküden sıvı sızıyorsa, ciltle teması halinde hemen suyla yıkayınız.
- ▶ Gözle teması halinde ek olarak tıbbi yardım alınız.

Maddi hasarların önlenmesi

- ▶ Bağlı cisimler kontrol edilmeli ve temizlenmelidir.
- ▶ Hasarlı cisimler değiştirilmelidir.
- ▶ İlgili yüzeyler yıpranmaya karşı düzenli olarak kontrol edilmelidir.
- ▶ Yıpranmış başlıklar değiştirilmelidir.
- ▶ Başlık, rulo fırça takılmadan kesinlikle kullanılmamalıdır.
- ▶ Cihaz kesinlikle filtre ünitesi olmadan çalıştırılmamalıdır.
- ▶ Cihazı asla duvarlara veya masa kenarlarına yaslamayınız.
- ▶ Ambalaj malzemesini taşıma için muhafaza ediniz.

Teslimat kapsamı

Ambalajından çıkardıktan sonra tüm parçalarda nakliyeden kaynaklanan hasarlar olup olmadığını ve parçaların eksiksiz olup olmadığını kontrol edin.

Not: Donanıma bağlı olarak cihazla birlikte başka aksesuarlar da teslim edilir.

→ Şek. 1

A	Dik şarjlı elektrik süpürgesi
B	Ana istasyon ¹
C	Aksesuar tutucusu ¹ , ana istasyon için ray ¹ ile
D	Üniversal zemin başlığı ¹
E	Sert zemin başlığı ¹

F	Emme borusu ¹
G	Ek aksesuarlar için aralık başlığı ve adaptör
H	Uzun, esnek aralık başlığı için uzatma ¹
I	Klavye ve çekmece başlığı için uzatma ¹
J	Dar mobilya fırçası ¹ için genişletme
K	Döndürülebilir mobilya fırçası ¹
L	Akü ¹
	Şarj kablosu
	 Güç kaynağı model tanımı
M	<ul style="list-style-type: none"> ▪ 650 mA şarj kablosu için S018BUz2350065 ▪ 1 A şarj kablosu için S023BUz2350100
N	Dönebilir XXL döşeme başlığı ¹
O	Mini elektrikli başlık ¹
P	Hızlı şarj cihazı ¹

Genel bakış

Bu bölümde, cihazınızın parçalarını tanıtan bir genel görünüm verilmektedir.

→ Şek. 2

1	Dik durma fonksiyonuna sahip üniversal zemin başlığı
2	Zemin başlığı kilit açma tuşu
3	Emme borusu
4	Emme borusu kilit açma düğmesi

¹ Cihazın donanımına göre değişir

- 5 Kontrol panelli ekran
- 6 Kontrol düğmeleri
- 7 Akü
- 8 MicroClean- ve durum göstergesi
- 9 Toz haznesi
- 10 RotationClean
- 11 Tabakalı filtre
- 12 Tiftik filtresi
- 13 Sürgülü düğme
- 14 Toz haznesi kilit açma
- 15 Toz haznesi kapağı için kilit açma düğmesi
- 16 Toz haznesi kapağı
- 17 Ayak kilidi açma

Ana istasyonun monte edilmesi

- ▶ Montaj alanı ev hatlarına hasar verme ihtimaline karşı kontrol edilmelidir.
- ▶ Ana istasyon bir prizın üstüne, altına veya yanına yatay veya dikey olarak monte edilmemelidir.

→ Şek. 3 - 10

Akü kullanım süreleri

Burada, kullanılan aküye bağlı olarak ilgili akü çalışma süreleri hakkında bilgi bulabilirsiniz.

Notlar

- Pil çalışma süresi; seçilen emme moduna, kullanılan aksesuarlara ve zemin döşemesine bağlıdır. Özellikle halılardaki emme işlemi sırasında akü çalışma süresi değişiklik gösterebilir.
- Ekranda, cihazın tahmini kalan çalışma süresi dakika cinsinden gösterilir. Gerçek değerler bundan farklı olabilir.

Çalışma süresi (en fazla)	3,0 Ah	4,0 Ah Power+	5,0 Ah
Eco modu Elektrikli aksesuar olmadan	60	80	100
Eco modu Elektrikli zemin başlığı ile	50	65	80
Auto modu Elektrikli zemin başlığı ile	15	25	30
Turbo modu Elektrikli zemin başlığı ile	10	11	13

Kullanım

Cihazın monte edilmesi

→ Şek. 11 - 12

Cihazın şarj edilmesi

Notlar

- Şarj sırasında akünün şarj durumu yüzde olarak gösterilir.
- Mevcut akü şarj durumunu kontrol etmek için < > kumanda düğmelerine kısa süreli olarak basınız.
- Enerji tasarrufu için akü şarj işlemi tamamlandığında cihaz kapanır.
- ▶ Akü sadece Bosch cihaz ile kullanılmalıdır.
- ▶ Şarj için yalnızca orijinal şarj kablosunu veya orijinal hızlı şarj cihazını¹ kullanınız.
- ▶ Sadece Power for ALL 18 V serisi aküler kullanılmalıdır.
- ▶ Aküler ve hızlı şarj cihazı¹ hakkındaki talimatları dikkate alınız.
- ▶ Cihaz ana istasyonda asılyken de çocukların cihazla oynamadığından emin olunmalıdır.

Not: En hızlı şarj için hızlı şarj cihazını kullanınız.

→ Şek. 13 - 16

¹ Cihazın donanımına göre değişir

Notlar

- Power for ALL 18 V serisindeki her Lityum İyon akünün zamanla yıpranması gibi, akü kapasitesi ve çalışma süresi de zamanla azalma gösterir. Bu doğal bir yıpranma sürecidir; malzeme hatası, üretici hatası veya kalite eksikliği ile bir ilgisi yoktur.
- Aşağıdaki önlemlerle doğal yıpranma sürecini geciktirebilirsiniz:
 - Aküyü uzun süre tamamen dolu veya tamamen boş olarak muhafaza etmeyiniz.

Cihazın kullanılması

Not: Sert zeminlerde en iyi temizlik performansı ve halı ve kilimlerde derinlemesine temizlik için Turbo modunu (normal çalışma) kullanınız. Başlığı halı veya kilimlerde itmek çok zorsa, Otomatik moda veya Eco moduna geçiniz.

→ Şek. 17 - 22

Dik durma fonksiyonunun kullanılması

Not: Cihaz çalışırken zemin başlığının dik durma fonksiyonunu kesinlikle kullanmayınız.

→ Şek. 23 - 24

Mini elektrikli başlık¹ ile emme

Mini elektrikli başlık, döşemeli mobilyaların ve ulaşılmaz alanların derinlemesine temizliğinde kullanılır.

→ Şek. 25 - 26

Ayak kilidi açma fonksiyonunun kullanılması

→ Şek. 27 - 29

Toz hacminin sıkıştırılması

→ Şek. 30 - 31

Cihazın demonte edilmesi

→ Şek. 32 - 34

Temizlik ve bakım

Cihazın temizlenmesi

- ▶ Cihazı sadece yumuşak, kuru bir bezle temizleyiniz.
- Şek. 35

Toz haznesinin boşaltılması

→ Şek. 36 - 39

Filtre ünitesinin temizlenmesi

- ▶ Filtre kesinlikle sıvıyla temas etmemelidir.

Not: Çok kirlendiğinde ve emiş gücü azaldığında, toz haznesi filtresinin temizlenmesi önerilir.

İpucu: Tüy filtresi üzerindeki kir parçacıklarını hafif nemli bir bezle siliniz.

→ Şek. 40 - 46

Sensörün temizlenmesi

Not: İlgili MicroClean göstergesinin sorunsuz çalışması için sensör yüzeyi temiz olmalıdır. MicroClean göstergesinin LED halkası artık çalışmıyorsa veya hatalı çalışıyorsa, sensörü temizleyiniz.

- ▶ Sensörü yumuşak, temiz ve tüy bırakmayan bir bezle iyice siliniz.

→ Şek. 47

Üniversal zemin başlığının temizlenmesi

Gereklilik: Cihaz kapatılmıştır.

→ Şek. 48 - 50

Not: Rulo fırça bir temizleme fonksiyonuna sahiptir. Cihazınız rulo fırçayı halı üzerinde 30 saniyeden fazla çalıştırdıktan sonra kesilmiş iplikleri ve kılları otomatik olarak emer.

Mini elektrikli başlığın temizlenmesi

Gereklilik: Cihaz kapatılmıştır.

→ Şek. 51 - 53

Sert zemin başlığının¹ temizlenmesi

Gereklilik: Cihaz kapatılmıştır.

→ Şek. 54 - 56

Arızaları giderme

İpucu: Arızaların giderilmesine yönelik ayrıntılı bilgileri ve açıklamaları, çevrimiçi QR kodunu tarayarak kapak sayfasında ve www.bosch-home.com Web sitemizde bulabilirsiniz.

- ▶ Sadece bunun eğitimini almış uzman personel cihazda onarımlar yapabilir.

¹ Cihazın donanımına göre değişir

tr Eski cihazları atığa verme

- ▶ Cihazın onarımı sırasında sadece orijinal yedek parçalar kullanılmalıdır.

Cihaz çalışmıyor.

Akü doğru şekilde takılmamıştır.

- ▶ Aküyü doğru şekilde takınız.

Akü şarj edilmemiştir.

- ▶ Aküyü şarj ediniz.

Başlık itilemiyor.

Başlık sıkışıyor.

Emme kuvveti çok yüksek.

- ▶ Temizleme modunu değiştiriniz.

Şarj fonksiyonu yok.

Yanlış şarj cihazı kullanıldı.

- ▶ Yalnızca birlikte teslim edilen şarj cihazı kullanılmalıdır.

Ekrandaki bilgiler

Ekranda "E0" mesajı görünüyor.

Sensör kirlenmiş.

1. Sensörü temizleyiniz.
2. Gerekirse emme borusundan ve cihaz konektöründen saçları ve tüyleri temizleyiniz.

Ekranda "E2" mesajı görünüyor.

Bir güvenlik kapatması etkinleştirildi.

1. Cihazı kapatınız ve cihazı elektrik beslemesinden ayırınız.
2. Akü oda sıcaklığına ulaşana kadar bekleyiniz veya yedek aküyü kullanınız.
3. Cihazı tekrar çalıştırınız.
4. Bu hata tekrar meydana gelirse birimini arayınız.
→ "Müşteri hizmetleri", Sayfa 103

Ekranda "E3/E4" mesajı görünüyor.

Termik güvenlik kapatması etkinleştirildi.

1. Cihazı kapatınız ve cihazı elektrik beslemesinden ayırınız.
2. Hava kanalının başlıktan cihaza kadar tıkalı olup olmadığını kontrol ediniz.
3. Toz haznesini boşaltınız.
4. Filtre ünitesini temizleyiniz.
5. Cihaz soğuduktan sonra cihazı tekrar açınız.

Ekranda "E5" mesajı görünüyor.

Bir motor hatası tespit edildi.

1. Cihazı kapatıp tekrar açınız.
2. Bu hata tekrar meydana gelirse birimini arayınız.
→ "Müşteri hizmetleri", Sayfa 103

Ekranda "E" mesajı görünüyor.

Bir arıza tespit edildi ve emme devam ediyor.

1. Kapak sayfadaki QR kodunu taratınız veya web sitemizi ziyaret ediniz
www.bosch-home.com.
2. İnteraktif kılavuzdaki talimatları izleyiniz.

Eski cihazları atığa verme

- ▶ Cihazı çevreye zarar vermeyecek şekilde imha ediniz.

Güncel imha yol ve yöntemleri hakkında bilgi edinmek için lütfen yetkili satıcınıza veya bağlı olduğunuz belediyeye ya da şehir idaresine başvurunuz.



Bu ürün T.C. Çevre, Şehircilik ve İklim Değişikliği Bakanlığı tarafından yayımlanan "Elektrikli ve Elektronik Eşyalarda Bazı Zararlı Maddelerin Kullanımının Kısıtlanmasına İlişkin Yönetmeliği"nde belirtilen zararlı ve yasaklı maddeleri içermez".

AEEO yönetmeliğine uygundur.

Bu ürün, geri dönüşümlü ve tekrar kullanılabilir nitelikteki yüksek kaliteli parça ve malzemelerden üretilmiştir. Bu nedenle, ürünü, hizmet ömrünün sonunda evsel veya diğer atıklarla birlikte atmayın. Elektrikli ve elektronik cihazların geri dönüşümü için bir toplama noktasına götürün. Bu toplama noktalarını bölgenizdeki yerel yönetime sorun. Kullanılmış ürünleri geri kazanıma vererek çevrenin ve doğal kaynakların korunmasına yardımcı olun. Ürünü atmadan önce çocukların güvenliği için elektrik fişini kesin ve kilit

mekanizmasını kırarak
çalışmaz duruma getirin.

Akülerin/pillerin imha edilmesi

Aküler/piller çevre dostu bir yeniden değerlendirme sürecine tabi tutulmalıdır. Aküler/piller evsel atıklara atılmamalıdır.

- ▶ Aküler/piller çevre dostu bir şekilde imha edilmelidir.

Müşteri hizmetleri

Cihazınızın piyasa sunumunu takiben 10 yıla kadar süreyle, müşteri hizmetlerimiz aracılığıyla fonksiyonel açıdan uygun ve stoklanabilir orijinal yedek parçaları temin edebilirsiniz.

Daha fazla bilgi için lütfen müşteri hizmetlerimize başvurunuz.

Ülkenizde geçerli olan garanti süresi ve garanti koşulları ile ilgili ayrıntılı bilgileri ekteki belgede yer alan QR kodu aracılığıyla servis iletişim kişilerine ve garanti koşullarına, ekteki müşteri hizmetleri listesinden, müşteri hizmetlerimizden, yetkili satıcımızdan veya Web sitemizden alabilirsiniz.

İthalatçı Firma: BSH Ev Aletleri ve Sanayi Ticaret A.Ş.

Fatih Sultan Mehmet Mah. Balkan Cad.
No:51

Ümraniye-İstanbul-Türkiye

Tel : 0216 528 90 00

Fax : 0216 528 99 99

Üretici Firma : BSH Hausgeräte GmbH

Carl-Wery Straße 34

81739 München, Germany

www.bosch-home.com

Müşteri hizmetlerinin iletişim verilerini ekteki belgede yer alan QR kodu aracılığıyla servis iletişim kişilerine ve garanti koşullarına, ekteki müşteri hizmetleri listesinden veya Web sitemizde bulabilirsiniz.

Tüm yetkili servis istasyonlarının iletişim bilgilerine aşağıdaki web sitemizden ulaşabilirsiniz.

<https://www.bosch-yetkiliservisi.com/>

Ayrıca yetkili servis istasyonlarına ait bilgiler, ilgili bakanlık tarafından oluşturulan www.servis.gov.tr adresli web sitesinde yer almaktadır.

SGM-2024/5 yönetmeliğine uygun bilgileri, cihazınızın ürün sayfasında ve servis sayfasında www.bosch-home.com altında çevrimiçi olarak ilgili kullanım talimatlarında ve ek belgelerde bulabilirsiniz.

Garanti Şartları

Kullanım Süresi: 10 YIL (Ürünün fonksiyonunu yerine getirebilmesi için gerekli yedek parça bulundurma süresi). Malın ayıplı olduğunun anlaşılması durumunda tüketici, 6502 sayılı Tüketicinin Korunması Hakkında Kanununun 11 inci maddesinde yer alan;

- Sözleşmeden dönme
- Satış bedelinden indirim isteme,
- Ücretsiz onarılmasını isteme,
- Satılanın ayıpsız bir misli ile değiştirilmesini isteme,

haklarından birini kullanabilir.

Tüketici, garantiden doğan haklarının kullanılması ile ilgili olarak çıkabilecek uyuşmazlıklarda yerleşim yerinin bulunduğu veya tüketici işleminin yapıldığı yerdeki Tüketici Hakem Heyetine veya Tüketici Mahkemesine başvurabilir.

Serbest yazılıma ve Open Source yazılımına yönelik bilgiler

Bu ürün, telif hakkı sahipleri tarafından serbest yazılım veya Open Source yazılımı olarak lisanslı olan yazılım bileşenleri içerir. Lisans bilgilerini marka ürün Web sayfasında indirebilirsiniz. (Cihazınızın modeli ve diğer belgeler için lütfen ürün web sitesinde arama yapınız.)



Bezpieczeństwo

- Należy dokładnie przeczytać niniejszą instrukcję.
- Instrukcję należy zachować i starannie przechowywać jako źródło informacji, a także z myślą o innych użytkownikach.
- Jeżeli w trakcie transportu urządzenie zostało uszkodzone, nie wolno go podłączać.

Urządzenia należy używać wyłącznie:

- z oryginalnymi częściami i akcesoriami. Gwarancja nie obejmuje szkód wynikających z używania produktów innych marek.
- do czyszczenia powierzchni.
- w prywatnym gospodarstwie domowym i zamkniętych otoczeniach domowych w temperaturze pokojowej.
- do wysokości 2000 m nad poziomem morza.

Nie używać urządzenia:

- do odkurzania ludzi i zwierząt.
- do wciągania substancji szkodliwych dla zdrowia, przedmiotów o ostrych krawędziach, gorących lub żarzących się substancji.
- do wciągania substancji wilgotnych lub płynnych.
- do wciągania łatwopalnych lub wybuchowych materiałów i gazów.
- do wciągania popiołu, sadzy z pieców i instalacji centralnego ogrzewania.
- do wciągania pyłu tonerowego z drukarek i kopiarek.
- do wciągania gruzu budowlanego.

Urządzenie należy odłączać od źródła zasilania prądem, gdy:

- jest czyszczone.

To urządzenie może być obsługiwane przez dzieci powyżej lat 8 oraz przez osoby o ograniczonych zdolnościach fizycznych, sensorycznych lub umysłowych albo osoby nieposiadające wymaganego doświadczenia i/lub wiedzy tylko pod warunkiem, że znajdują się one pod nadzorem lub zostały dokładnie poinformowane o sposobie bezpiecznej obsługi urządzenia oraz zrozumiały wynikające stąd zagrożenia.

Dzieciom nie wolno bawić się urządzeniem.

Dzieciom nie wolno wykonywać bez nadzoru żadnych przewidzianych dla użytkownika czynności z zakresu czyszczenia i konserwacji urządzenia.

- ▶ Naprawy urządzenia mogą być wykonywane wyłącznie przez wykwalifikowany personel.
- ▶ Do naprawy urządzenia należy używać wyłącznie oryginalnych części zamiennych.
- ▶ Nigdy nie włączać uszkodzonego urządzenia.
- ▶ Nigdy nie używać urządzenia, jeżeli jego powierzchnia jest pęknięta lub złamana.
- ▶ Wezwać serwis. → *Strona 110*
- ▶ Używać urządzenia wyłącznie w zamkniętych pomieszczeniach.
- ▶ Nigdy nie narażać urządzenia na działanie wysokiej temperatury i wilgoci.
- ▶ Nie używać do czyszczenia urządzenia myjek parowych ani ciśnieniowych.
- ▶ Nigdy nie dopuszczać do kontaktu przewodu przyłączeniowego z gorącymi częściami urządzenia lub źródłami ciepła.
- ▶ Nigdy nie dopuszczać do kontaktu przewodu przyłączeniowego z przedmiotami zakończonymi ostrym czubkiem i ostrymi krawędziami.
- ▶ Nigdy nie załamywać, nie zginać ani nie modyfikować przewodu przyłączeniowego.
- ▶ Przewód ładowarki¹ i ładowarkę z technologią szybkiego ładowania¹ należy podłączać i użytkować tylko zgodnie z informacjami podanymi na tabliczce znamionowej.
- ▶ Przewód ładowarki¹ i ładowarka z technologią szybkiego ładowania¹ muszą być podłączone do sieci elektrycznej prądu przemiennego tylko przez prawidłowo zainstalowane gniazdo z elementem uziemiającym.
- ▶ Unikać kontaktu filtrów z materiałami łatwopalnymi oraz zawierającymi alkohol.
- ▶ Nie używać substancji łatwopalnych ani zawierających alkohol podczas czyszczenia urządzenia.
- ▶ Nie zbliżać odzieży, włosów, palców ani innych części ciała do ruchomych części i otworów w urządzeniu.
- ▶ Nigdy nie kierować rury ani dysz w stronę oczu, włosów, uszu lub ust.

¹ Zależnie od wyposażenia urządzenia

- ▶ Przed przystąpieniem do konserwacji lub czyszczenia urządzenia należy wyjąć akumulator i odłączyć urządzenie od źródła zasilania.
- ▶ Urządzenie należy przechowywać wyłącznie w pozycji leżącej na podłodze lub w stacji bazowej¹.
- ▶ Upewnić się, że dzieci nie będą bawić się urządzeniem, nawet jeśli znajduje się ono w stacji bazowej¹.
- ▶ Nigdy nie używać funkcji wolnostojącej w przypadku szczotki do podłóg z nasadzonym urządzeniem.
- ▶ Osoby posiadające implanty elektroniczne powinny zachowywać odstęp co najmniej 10 cm od urządzenia.
- ▶ Materiały z opakowania należy trzymać poza zasięgiem dzieci.
- ▶ Nie pozwalać dzieciom na zabawę opakowaniem, a szczególnie folią.
- ▶ Chronić akumulator przed ogniem, źródłem ciepła i długotrwałym działaniem promieni słonecznych.
- ▶ Chronić akumulator przed wodą i przenikaniem wilgoci.
- ▶ W żadnym wypadku nie otwierać akumulatora.
- ▶ Nieużywany akumulator należy trzymać z dala od metalowych przedmiotów, np. spinaczy biurowych, monet, kluczy, gwoździ lub śrub.
- ▶ Jeżeli z uszkodzonego akumulatora wydostają się opary, zapewnić dopływ świeżego powietrza.
- ▶ W razie dolegliwości zwrócić się do lekarza.
- ▶ Jeżeli z uszkodzonego akumulatora wydostaje się płyn, to w przypadku jego kontaktu ze skórą, natychmiast spłukać to miejsce wodą.
- ▶ W przypadku kontaktu z oczami skorzystać dodatkowo z pomocy lekarza.

Zapobieganie szkodom materialnym

- ▶ Sprawdzić i wyczyścić zalane przedmioty.
- ▶ Wymienić uszkodzone przedmioty.
- ▶ Regularnie sprawdzać spody ssawek pod kątem zużycia.
- ▶ Zużyte ssawki wymienić.
- ▶ Nigdy nie używać dyszy bez włożonego wałka szczotki.

- ▶ Nigdy nie użytkować urządzenia bez jednostki filtrującej.
- ▶ Nigdy nie opierać urządzenia o ściany lub krawędzie stołu.
- ▶ Zachować materiał opakowaniowy do celów transportowych.

Zakres dostawy

Po rozpakowaniu należy sprawdzić wszystkie części pod kątem ewentualnych uszkodzeń podczas transportu.

¹ Zależnie od wyposażenia urządzenia

Uwaga: W zależności od wyposażenia urządzenia jest dostarczane z dodatkowymi akcesoriami.

→ Rys. **1**

- A** Bezprzewodowy odkurzacz ręczny
- B** Stacja bazowa¹
- C** Uchwyt na akcesoria¹, z szyną¹ do stacji bazowej
- D** Uniwersalna szczotka do podłóg¹
- E** Szczotka do podłóg twardych¹
- F** Rura ssąca¹
- G** Ssawka do szczelin i adapter do pozostałych elementów wyposażenia
- H** Rozszerzenie dla długiej, elastycznej ssawki do szczelin¹
- I** Rozszerzenie do dyszy do klawiatury i szuflad¹
- J** Rozszerzenie do wąskiego pędzla do mebli¹
- K** Obrotowa ssawka do mebli¹
- L** Akumulator¹

Przewód do ładowania

☐☐☐ Identyfikator modelu zasilacza

- M**
 - S018BUz2350065 do przewodu do ładowania 650 mA
 - S023BUz2350100 do przewodu do ładowania 1 A

- N** Obrotowa ssawka do tapicerki XXL¹
- O** Dysza elektryczna mini¹
- P** Ładowarka szybkiego ładowania¹

Przegląd

W tym miejscu można znaleźć przegląd części urządzenia.

→ Rys. **2**

- 1** Uniwersalna szczotka do podłóg z funkcją wolnostojącą
- 2** Przycisk odblokowujący szczotkę do podłóg
- 3** Rura ssąca
- 4** Przycisk odblokowujący rurę ssącą
- 5** Wyświetlacz z panelem obsługi

- 6** Przyciski obsługi
- 7** Akumulator
- 8** Wskazanie MicroClean i wskaźnik stanu
- 9** Pojemnik na pył
- 10** RotationClean
- 11** Filtr lamelowy
- 12** Filtr z włókniny
- 13** Przycisk przesuwny
- 14** Odblokowanie pojemnika na pył
- 15** Przycisk odblokowujący pokrywę pojemnika na pył
- 16** Pokrywa pojemnika na pył
- 17** Przełącznik nożny mechanizmu odblokowującego

Montaż stacji bazowej

- ▶ Sprawdzić, czy w miejscu montażu nie ma możliwości uszkodzenia przewodów.
- ▶ Nie montować stacji bazowej poziomo lub pionowo powyżej, poniżej lub obok gniazda zasilania.

→ Rys. **3** - **10**

Obsługa

Montaż urządzenia

→ Rys. **11** - **12**

Ładowanie urządzenia

Uwagi

- Podczas ładowania wyświetlany jest stan naładowania akumulatora w procentach.
- Aby sprawdzić aktualny stan naładowania akumulatora, nacisnąć krótko przycisk obsługi < >.
- Aby oszczędzać energię, urządzenie wyłącza się, gdy akumulator jest w pełni naładowany.
- ▶ Akumulatora należy używać wyłącznie w połączeniu z urządzeniem Bosch.
- ▶ Do ładowania należy używać wyłącznie oryginalnego przewodu do ładowania lub oryginalnej ładowarki szybkiego ładowania¹.

¹ Zależnie od wyposażenia urządzenia

pl Obsługa

- ▶ Używać wyłącznie akumulatorów z serii Power for ALL 18 V.
- ▶ Należy przestrzegać instrukcji dotyczących akumulatorów i ładowarki szybkiego ładowania¹.
- ▶ Upewnić się, że dzieci nie będą bawić się urządzeniem, nawet jeśli znajduje się ono w stacji bazowej.

Uwaga: W celu jak najszybszego naładowania urządzenia należy użyć ładowarki szybkiego ładowania.

→ Rys. **13** - **16**

Czasy pracy akumulatora

Tutaj można znaleźć informacje na temat czasu pracy akumulatora w zależności od używanego akumulatora.

Uwagi

- Czas pracy akumulatora zależy od wybranego trybu ssania, używanych akcesoriów i rodzaju podłogi. Czas pracy akumulatora może się różnić, zwłaszcza podczas odkurzania dywanów.
- Na wyświetlaczu pojawia się przewidywany czas pozostały do końca działania urządzenia w minutach. Rzeczywiste wartości mogą się różnić od wyświetlanych parametrów.

Czas pracy (do)	3,0 Ah	4,0 Ah Power+	5,0 Ah
Tryb Eco z akcesoriami nieelektrycznymi	60	80	100
Tryb Eco z elektryczną szczotką do podłóg	50	65	80
Tryb Auto z elektryczną szczotką do podłóg	15	25	30
Tryb Turbo z elektryczną szczotką do podłóg	10	11	13

Uwagi

- Jak każdy akumulator litowo-jonowy, również akumulatory serii Power for ALL 18 V ulegają z biegiem czasu zużyciu, co powoduje zmniejszenie pojemności i skrócenie czasu pracy akumulatora. Jest to naturalny proces starzenia, a nie wynik wady materiałowej, wady produkcyjnej lub wady rzeczowej.
- Poniższe środki mogą opóźnić naturalne zużycie:
 - Nie przechowywać przez dłuższy czas w pełni naładowanego lub całkowicie rozładowanego akumulatora.

Obsługa urządzenia

Uwaga: Tryb Turbo (normalna praca) zapewnia najlepszą wydajność czyszczenia twardej podłóg oraz dogłębne czyszczenie dywanów i wykładzin. Jeśli dysza jest zbyt trudna do przesuwania po dywanach

lub wykładzinach, należy przełączyć urządzenie na tryb Auto lub Eco.

→ Rys. **17** - **22**

Używanie funkcji wolnostojącej

Uwaga: Nigdy nie używać funkcji wolnostojącej w przypadku szczotki do podłóg z nasadzonym urządzeniem.

→ Rys. **23** - **24**

Odkurzanie za pomocą dyszy elektrycznej mini¹

Dysza elektryczna mini zapewnia wyjątkowo dokładne czyszczenie mebli tapicerowanych i trudno dostępnych miejsc.

→ Rys. **25** - **26**

Używanie przełącznika nożnego mechanizmu odblokowującego

→ Rys. **27** - **29**

¹ Zależnie od wyposażenia urządzenia

Kompresja objętości pyłu

→ Rys. **30** - **31**

Demontaż urządzenia

→ Rys. **32** - **34**

Czyszczenie i pielęgnacja

Czyszczenie urządzenia

- ▶ Urządzenie czyścić tylko miękką, suchą ściereczką.
→ Rys. **35**

Opróżnianie pojemnika na pył

→ Rys. **36** - **39**

Czyszczenie jednostki filtrującej

- ▶ Nigdy nie dopuszczać do kontaktu filtrów z cieczami.

Uwaga: Zaleca się czyszczenie filtra pojemnika na pył, gdy jest on mocno zanieczyszczony, a moc ssania spada.

Wskazówka: Zetrzeć cząsteczki brudu z filtra z włókniny lekko zwilżoną ściereczką.

→ Rys. **40** - **46**

Czyszczenie czujnika

Uwaga: Powierzchnia czujnika musi być czysta, aby wskaźnik MicroClean działał prawidłowo. Wyczyścić czujnik, jeśli pierścień LED wskaźnika MicroClean nie działa lub działa nieprawidłowo.

- ▶ Przetrzeć dokładnie czujnik miękką, czystą i niestrzępiącą się ściereczką.
→ Rys. **47**

Czyszczenie uniwersalnej szczotki do podłóg

Wymaganie: Urządzenie jest wyłączone.

→ Rys. **48** - **50**

Uwaga: Wałek szczotki posiada funkcję czyszczenia. Urządzenie automatycznie zasysa w trybie wałka szczotki na dywanie przecięte nici i włosy przez 30 sekund.

Czyszczenie dyszy elektrycznej mini

Wymaganie: Urządzenie jest wyłączone.

→ Rys. **51** - **53**

Czyszczenie szczotki do podłóg twardech¹

Wymaganie: Urządzenie jest wyłączone.

→ Rys. **54** - **56**

Usuwanie usterek

Wskazówka: Dalsze informacje i objaśnienia dotyczące usuwania usterek można znaleźć online po zeskanowaniu kodu QR na okładce lub na naszej stronie internetowej www.bosch-home.com.

- ▶ Naprawy urządzenia mogą być wykonywane wyłącznie przez wykwalifikowany personel.
- ▶ Do naprawy urządzenia należy używać wyłącznie oryginalnych części zamiennych.

Urządzenie nie działa.

Akumulator nie jest prawidłowo zamontowany.

- ▶ Prawidłowo zamontować akumulator.

Akumulator nie jest naładowany.

- ▶ Naładować akumulator.

Dysza nie daje się przesunąć.

Dysza przysysa się.
Zbyt duża siła ssania.

- ▶ Zmienić tryb czyszczenia.

Brak funkcji ładowania.

Użyto nieodpowiedniej ładowarki.

- ▶ Używać wyłącznie dołączonej ładowarki.

Wskazówki na wyświetlaczu

Na wyświetlaczu pojawia się komunikat „E0”.

Czujnik jest zanieczyszczony.

1. Oczyszczyć czujnik.
2. W razie potrzeby usunąć włosy i kłaczki z rury ssącej i króćca urządzenia.

Na wyświetlaczu pojawia się komunikat „E2”.

Aktywowany został wyłącznik bezpieczeństwa.

1. Wyłączyć urządzenie i odłączyć je od zasilania.

¹ Zależnie od wyposażenia urządzenia

pl Utylizacja zużytego urządzenia

2. Poczekać, aż akumulator osiągnie temperaturę pokojową lub użyć akumulatora zapasowego.
3. Następnie ponownie uruchomić urządzenie.
4. Jeśli usterka wystąpi ponownie, należy skontaktować się z .
→ "Serwis", Strona 110

Na wyświetlaczu pojawia się komunikat „E3/E4”.

Aktywowany został termiczny wyłącznik bezpieczeństwa.

1. Wyłączyć urządzenie i odłączyć je od zasilania.
2. Sprawdzić, czy przewód powietrza od dyszy do urządzenia jest zapchany.
3. Opróżnić pojemnik na pył.
4. Wyczyścić jednostkę filtrującą.
5. Po ostygnięciu urządzenia włączyć je ponownie.

Na wyświetlaczu pojawia się komunikat „E5”.

Wykryty został błąd silnika.

1. Wyłączyć i ponownie włączyć urządzenie.
2. Jeśli usterka wystąpi ponownie, należy skontaktować się z .
→ "Serwis", Strona 110

Na wyświetlaczu pojawia się komunikat „E”. Wykryta została usterka i ssanie jest kontynuowane.

1. Należy zeskanować kod QR na okładce lub odwiedzić naszą stronę internetową www.bosch-home.com.
2. Postępować zgodnie ze wskazówkami w interaktywnym menu.

Utylizacja zużytego urządzenia

- ▶ Urządzenie utylizować zgodnie z przepisami o ochronie środowiska naturalnego.

Informacje o aktualnych możliwościach utylizacji można uzyskać od sprzedawcy lub w urzędzie miasta lub gminy.



To urządzenie jest oznaczone zgodnie z Dyrektywą Europejską 2012/09/UE oraz polską Ustawą z dnia 29 lipca 2005r. „O zużytym sprzęcie elektrycznym i elektronicznym” (Dz.U. z

2005 r. Nr 180, poz. 1495) symbolem przekreślonego kontenera na odpady. Takie oznakowanie informuje, że sprzęt ten, po okresie jego użytkowania nie może być umieszczany łącznie z innymi odpadami pochodzącymi z gospodarstwa domowego. Użytkownik jest zobowiązany do oddania go prowadzącym zbieranie zużytego sprzętu elektrycznego i elektronicznego. Prowadzący zbieranie, w tym lokalne punkty zbiórki, sklepy oraz gminne jednostka, tworzą odpowiedni system umożliwiający oddanie tego sprzętu. Właściwe postępowanie ze zużytym sprzętem elektrycznym i elektronicznym przyczynia się do uniknięcia szkodliwych dla zdrowia ludzi i środowiska naturalnego konsekwencji, wynikających z obecności składników niebezpiecznych oraz niewłaściwego składowania i przetwarzania takiego sprzętu.

Utylizacja akumulatorów/baterii

Akumulatory/baterie powinny być poddawane recyklingowi w sposób przyjazny dla środowiska. Nie wyrzucać akumulatorów/baterii do pojemnika z odpadami komunalnymi.

- ▶ Zużyte akumulatory/baterie należy utylizować w sposób przyjazny dla środowiska.

Serwis

W naszym dziale obsługi klienta można na być odpowiednie istotne z punktu widzenia funkcjonowania i dostępne w magazynie oryginalne części zamienne przez okres do 10 lat po wprowadzeniu urządzenia na rynek.

Aby uzyskać więcej informacji, należy zwrócić się do naszego działu obsługi klienta. Dokładne informacje na temat okresu i warunków gwarancji w danym kraju można

uzyskać, korzystając z kodu QR na załączonym dokumencie dotyczącym kontaktów serwisowych i warunków gwarancji, od pracowników naszego serwisu, od sprzedawcy lub znaleźć na naszej stronie internetowej. Dane kontaktowe obsługi klienta można znaleźć za pomocą kodu QR w załączonym dokumencie dotyczącym kontaktów serwisowych i warunków gwarancji lub na naszej stronie internetowej.

Informacje zgodne z Rozporządzeniem (EU) 2023/826 można znaleźć online pod adresem www.bosch-home.com na stronie produktu i stronie serwisowej urządzenia, w obszarze instrukcji obsługi i dodatkowych dokumentów.

Informacje o oprogramowaniu wolnym i otwartym

Ten produkt zawiera komponenty programowe, które są licencjonowane przez właścicieli praw autorskich jako oprogramowanie bezpłatne lub open source.

Informacje dotyczące licencji można też pobrać ze strony dedykowanej odpowiedniej marce produktów. (Należy wyszukać model urządzenia i inne dokumenty na stronie internetowej produktu.)

Biztonság

- Gondosan olvassa el ezt az útmutatót.
- Őrizze meg az útmutatót és a termékinformációkat a későbbi használat céljára, vagy az újabb tulajdonos számára.
- Ha szállítás közben megsérült a készülék, ne csatlakoztassa.

A készüléket csak a következőkre használja:

- eredeti alkatrészekkel és tartozékokkal. Idegen termékek használatából eredő károk esetén garanciális igény nem érvényesíthető.
- felületek tisztítására.
- a háztartásban és az otthoni környezet zárt helyiségeiben, szoba-hőmérsékleten.
- legfeljebb 2000 méter tengerszint feletti magasságig.

Ne használja a készüléket:

- emberek vagy állatok leporszívására.
- egészségre ártalmas, éles szélű, forró vagy izzó anyagok felszívására.
- nedves vagy folyékony anyagok felszívására.
- gyúlékony vagy robbanékony anyagok és gázok felszívására.
- kályhából és központifűtés-berendezésekből származó hamu és korom felszívására.
- nyomtatók és fénymásolók toneréből származó por felszívására.
- építési törmelék felszívására.

Válassza le a készüléket az elektromos hálózatról, ha:

- a készüléket tisztítja.

Ezt a készüléket 8 év feletti gyermekek és csökkent testi, érzékszervi vagy mentális képességekkel, illetve kevés tapasztalattal és/vagy ismerettel rendelkező személyek is használhatják felügyelet mellett, vagy ha megtanították nekik a készülék biztonságos használatát és megértették a lehetséges veszélyeket.

Gyermekek nem játszhatnak a készülékkel.

A készülék tisztítását és a felhasználói karbantartást nem végezhetik gyermekek felügyelet nélkül.

- ▶ A készüléket csak szakképzett személyek javíthatják.
- ▶ A készülék javításához csak eredeti pótalkatrészeket szabad használni.
- ▶ Soha ne használjon megsérült készüléket.

- ▶ Soha ne használjon olyan készüléket, amelynek a felülete repedt vagy törött.
- ▶ Forduljon a vevőszolgálathoz. → *Oldal 118*
- ▶ A készüléket csak zárt helyiségben használja.
- ▶ A készüléket ne tegye ki nagy hőnek és nedvességnek.
- ▶ A készülék tisztításához ne használjon magasnyomású vagy gőzsugaras tisztítógépet.
- ▶ A hálózati csatlakozóvezeték soha ne érintkezzen a készülék forró részeivel vagy hőforrásokkal.
- ▶ A hálózati csatlakozóvezeték soha ne érintkezzen hegyes és éles szélű tárgyakkal.
- ▶ A hálózati csatlakozóvezeték soha ne törje meg, ne nyomja össze, ne változtassa meg.
- ▶ A töltőkábelt¹ és a gyorsöltő készüléket¹ csak az adattáblán megadottak szerint csatlakoztassa és üzemeltesse.
- ▶ A töltőkábelt¹ és a gyorsöltő készüléket¹ csak szabályszerűen felszerelt, földelt csatlakozóaljzaton át csatlakoztassa a váltakozó áramú hálózatra.
- ▶ Ne juttasson éghető vagy alkoholtartalmú anyagokat a szűrőre.
- ▶ A készülék tisztításához ne használjon gyúlékony vagy alkoholtartalmú anyagokat.
- ▶ Tartsa távol ruházatát, haját, ujjait és más testrészeit a készüléken lévő nyílásoktól és a mozgó alkatrészekről.
- ▶ A csövet vagy a szívófejeket soha ne irányítsa a haj, szem, fül vagy száj felé.
- ▶ A készülék karbantartása és tisztítása előtt távolítsa el az akkut és válassza le a készüléket az áramellátásról.
- ▶ A készüléket csak a padlón fekvő vagy a bázisállomáson¹ tárolja.
- ▶ Ügyeljen rá, hogy gyermekek ne játsszanak a készülékkel, akkor sem, ha az a bázisállomáshoz¹ csatlakozik.
- ▶ Padlószívófej szabadonálló funkcióját soha ne használja, ha a készülék rá van helyezve.
- ▶ Az elektronikus implantátumot viselő személyeknek legalább 10 cm távolságot kell tartani a készüléktől.
- ▶ Gyermekektől tartsa távol a csomagolóanyagot.
- ▶ Ne engedje, hogy gyermekek játsszanak a csomagolóanyaggal.

¹ A készülék kivitelétől függően

- ▶ Védje az akkumulátort a tűztől, a hőtől és a tartós napsugárzástól.
- ▶ Védje az akkumulátort a víztől és a beszivárgó nedvességtől.
- ▶ Soha ne nyissa fel az akkumulátort.
- ▶ A nem használt akkumulátort tartsa távol a fémtárgyaktól, pl. gemkapcsoktól, érméktől, kulcsoktól, szegektől vagy csavaroktól.
- ▶ Ha a sérült akkumulátorból gőzök távoznak, biztosítson friss levegőt.
- ▶ Panasz esetén forduljon orvoshoz.
- ▶ Ha a sérült akkumulátorból folyadékok távoznak, bőrrel való érintkezés esetén azonnal öblítse le vízzel.
- ▶ Szembe kerülés esetén kérjen orvosi segítséget.

Anyagi károk elkerülése

- ▶ Ellenőrizze és tisztítsa meg a tárgyakat, amelyeket a folyadék ért.
- ▶ Cserélje ki a sérült tárgyakat.
- ▶ Rendszeresen ellenőrizze a talprészek kopását.
- ▶ A kopott szívófejet cserélje ki.
- ▶ Soha ne használja a szívófejet behelyezett kefehenger nélkül.
- ▶ A készüléket soha ne üzemeltesse szűrőegység nélkül.
- ▶ Soha ne támassza a készüléket falnak vagy az asztal szélének.
- ▶ Órizza meg csomagolóanyagot szállítási célokra.

A csomag tartalma

Kicsomagolás után ellenőrizze az összes alkatrészt szállítási károk tekintetében, valamint a szállítmány teljességét.

Megjegyzés: A kiviteltől függően a készülékhez további tartozékok vannak mellékelve.

→ **Ábra 1**

A	Vezeték nélküli kézi porszívó
B	Bázisállomás ¹
C	Tartozéktartó ¹ , sínnel ¹ a bázisállomáshoz
D	Univerzális padlószívófej ¹

E	Kemény padlóhoz való szívófej ¹
F	Szívócső ¹
G	Réstisztító fej és adapter egyéb tartozékhoz
H	Hosszabbító hosszú, flexibilis réstisztító fejhez ¹
I	Hosszabbító billentyűzet- és fiókszívófejhez ¹
J	Hosszabbító keskeny bútorecsethez ¹
K	Forgatható bútorecset ¹
L	Akkumulátor ¹
	Töltőkábel  tápegység-modellazonosító
M	<ul style="list-style-type: none">▪ S018BUz2350065 650 mA-es töltőkábelhez▪ S023BUz2350100 1 A-es töltőkábelhez
N	Forgatható XXL kárpittisztító fej ¹
O	Mini elektromos szívófej ¹
P	Gyorstöltő készülék ¹

Áttekintés

Itt áttekintés talál készülékének részeiről.

→ **Ábra 2**

1	Univerzális padlószívófej szabadonálló funkcióval
2	Padlószívófej kioldógombja

¹ A készülék kiviteltől függően

3	Szívócső
4	Szívócső kioldógombja
5	Kijelző kezelőmezővel
6	Kezelőgombok
7	Akku
8	MicroClean- és állapotkijelzés
9	Portartály
10	RotationClean
11	Lamellás szűrő
12	Pihefogó
13	Tolókapcsoló
14	Portartály kioldása
15	A portartály fedelének kioldógombja
16	A portartály fedele
17	Lábkioldó

- ▶ Csak a Power for ALL 18 V sorozathoz tartozó akkumulátorokat használjon.
- ▶ Vegye figyelembe az akkumulátorok és a gyorstöltő készülék¹ útmutatóját.
- ▶ Ügyeljen rá, hogy gyermekek ne játsszanak a készülékkel, akkor sem, ha az a bázisállomáshoz csatlakozik.

Megjegyzés: A leggyorsabb feltöltés érdekében használja a gyorstöltőt.

→ Ábra **13** - **16**

Bázisállomás felszerelése

- ▶ Ellenőrizze, hogy a felszerelés környékén megsérülhetnek-e az elektromos vezetékek.
- ▶ A bázisállomást ne szerelje vízszintesen vagy függőlegesen egy csatlakozóaljzat alá, fölé vagy mellé.

→ Ábra **3** - **10**

Kezelés

A készülék felszerelése

→ Ábra **11** - **12**

A készülék töltése

Megjegyzések

- Töltés közben az akku töltöttségi állapota látható százalékban.
- Az aktuális akkumulátor-töltöttségi szint ellenőrzéséhez nyomja meg röviden a < > kezelőgombokat.
- Energiamegtakarítás céljából a készülék az akkumulátor teljes feltöltését követően kikapcsol.
- ▶ Az akkut csak a(z) Bosch készülékkel együtt használja.
- ▶ Az akkumulátort csak az eredeti töltőkábelrel vagy az eredeti gyorstöltővel¹ töltsse.

¹ A készülék kivitelétől függően

Akkumulátor működési ideje

Itt az akkumulátor működési idejére vonatkozó információkat talál a használt akkumulátor-tól függően.

Megjegyzések

- Az akkumulátor működési ideje a választott szívási módtól, a használt tartozékoktól és a padló burkolatától függ.
- Az akkumulátor működési ideje különösen szőnyegek porszívózásakor változhat.
- A kijelzőn a készülék várhatóan hátralévő működési ideje látható percben. A tényleges értékek ettől eltérhetnek.

Működési idő (eddig)	3,0 Ah	4,0 Ah Power+	5,0 Ah
Eco üzemmód nem elektromos tartozékokkal	60	80	100
Eco üzemmód elektromos padlótisztító fejjel	50	65	80
Auto üzemmód elektromos padlótisztító fejjel	15	25	30
Turbo üzemmód elektromos padlótisztító fejjel	10	11	13

Megjegyzések

- Az összes lítium-ion akkumulátorhoz hasonlóan a Power for ALL 18 V sorozatba tartozó akkumulátorok is elhasználódnak, ezért csökken a kapacitásuk és a működési idejük. Ez egy természetes öregedési folyamat, és nem anyaghiba, gyártási hiba vagy hiányosság eredménye.
- A következő intézkedésekkel lassíthatja a természetes elhasználódást:
 - Az akkumulátort ne tárolja hosszabb ideig teljesen feltöltött vagy lemerült állapotban.

A készülék kezelése

Megjegyzés: Használja a Turbo módot (normál üzem) a kemény padlók legeredményesebb tisztításához, valamint szőnyegek és szőnyegpadlók mélytisztításához. Váltson az Auto vagy az Eco módra, ha a szívófej szőnyegen vagy szőnyegpadlón nehezen tolnak.

→ Ábra **17** - **22**

Szabadonálló funkció használata

Megjegyzés: Padlószívófej szabadonálló funkcióját soha ne használja, ha a készülék rá van helyezve.

→ Ábra **23** - **24**

Porszívózás mini elektromos szívófejjel¹

A mini elektromos szívófej különösen alaposan tisztítja a bútorkárpitokat és nehezen hozzáférhető helyeket.

→ Ábra **25** - **26**

Lábkioldó használata

→ Ábra **27** - **29**

Portérfogat tömörítése

→ Ábra **30** - **31**

A készülék szétszerelése

→ Ábra **32** - **34**

Tisztítás és ápolás

A készülék tisztítása

- ▶ A készüléket csak egy puha, száraz kendővel tisztítsa.

→ Ábra **35**

¹ A készülék kivitelétől függően

A portartály kiürítése

→ **Ábra 36 - 39**

A szűrőegység tisztítása

- ▶ Soha ne hagyja, hogy a szűrő folyadékkal érintkezzen.

Megjegyzés: Erős szennyeződés vagy csökkenő szívóteljesítmény esetén javasolt a portartály szűrőjének megtisztítása.

Tipp: Egy enyhén nedves kendővel törölje le a pihefogó részecskeszűrőjét.

→ **Ábra 40 - 46**

Érzékelő tisztítása

Megjegyzés: A MicroClean-kijelzés kifogástalan működése érdekében az érzékelő felszínének tisztának kell lennie. Tisztítsa meg az érzékelőt, ha a MicroClean-kijelzés LED-gyűrűje már nem vagy nem megfelelően működik.

- ▶ Törölje le a érzékelőt egy puha, tiszta és nem szőszlődő kendővel.

→ **Ábra 47**

Univerzális padlószívófej tisztítása

Előfeltétel: A készülék ki van kapcsolva.

→ **Ábra 48 - 50**

Megjegyzés: A kefehenger tisztító funkcióval rendelkezik. A kefehenger működtetésével készüléke 30 másodperc elteltével automatikusan felszívja a szétvágott textil- és hajszálakat.

Mini elektromos szívófej tisztítása

Előfeltétel: A készülék ki van kapcsolva.

→ **Ábra 51 - 53**

Kemény padlóhoz való szívófej¹ tisztítása

Előfeltétel: A készülék ki van kapcsolva.

→ **Ábra 54 - 56**

Zavarok elhárítása

Tipp: Az üzemzavar elhárításával kapcsolatos további információkat és magyarázatokat online találja a borítón lévő QR-kód beszkennelésével, valamint a weboldalunkon www.bosch-home.com.

- ▶ A készüléket csak szakképzett személyek javíthatják.
- ▶ A készülék javításához csak eredeti pótalkatrészeket szabad használni.

A készülék nem működik.

Az akkumulátor nincs megfelelően behelyezve.

- ▶ Helyezze be megfelelően az akkumulátort.

Az akkumulátor nincs feltöltve.

- ▶ Töltse fel az akkumulátort.

A szívófej nem tolható.

A szívófej nem mozdul.

Túl nagy szívóerő.

- ▶ Váltson tisztítási módot.

Nincs töltési funkció.

Nem megfelelő töltőberendezést használt.

- ▶ Csak a csomagban található töltőberendezést használja.

Utasítások a kijelzőn

A kijelzőn megjelenik az „E0” üzenet. Az érzékelő szennyezett.

1. Tisztítsa meg az érzékelőt.
2. Szükség esetén távolítsa el a haját és pihéket a szívócsőből és a készülék csatlakozócsonkjából.

A kijelzőn megjelenik az „E2” üzenet.

A biztonsági kikapcsolóberendezés aktiválódott.

1. Kapcsolja ki a készüléket és válassza le az áramellátásról.
2. Várja meg, amíg az akkumulátor felveszi a helyiség hőmérsékletét vagy használon tartalék akkut.
3. Helyezze ismét üzembe a készüléket.
4. Ha a hiba ismételt jelentkezne, hívja a következőt:
 - *"Vevőszolgálat", Oldal 118*

A kijelzőn megjelenik az „E3/E4” üzenet.

A termikus biztonsági lekapcsolás aktiválódott.

1. Kapcsolja ki a készüléket és válassza le az áramellátásról.
2. Ellenőrizze, hogy a szívófej és a készülék közötti légcsatorna eltömődött-e.

¹ A készülék kivételétől függően

hu A régi készülék ártalmatlanítása

3. Űrítse ki a portartályt.
4. Tisztítsa meg a szűrőegységet.
5. Miután a készülék lehűlt, kapcsolja be ismét.

A kijelzőn megjelenik az „E5” üzenet.

A készülék motorhibát észlelt.

1. Kapcsolja ki, majd kapcsolja be újra a készüléket.
2. Ha a hiba ismételtelen jelentkezne, hívja a következőt:
→ *"Vevőszolgálat", Oldal 118*

A kijelzőn megjelenik az „E” üzenet.

A készülék hibát észlelt és a porszívás folytatódik.

1. Olvassa be a borítón található QR-kódot vagy látogasson el weboldalunkra www.bosch-home.com.
2. Kövesse az interaktív kézikönyvben megjelenő utasításokat.

A régi készülék ártalmatlanítása

- ▶ Környezetkímélő módon ártalmatlanítsa a készüléket.
Az aktuális ártalmatlanítási lehetőségekről a szakkereskedőnél, ill. a települési közigazgatásnál vagy önkormányzatnál tájékozódhat.



Ez a készülék az elhasznált villamossági és elektronikai készülékekről szóló 2012/19/EU irányelvnek megfelelő jelölést kapott.

Ez az irányelv a már nem használt készülékek visszavételének és hasznosításának EU-szerte érvényes kereteit határozza meg.

Akkumulátorok/elemek ártalmatlanítása

Az akkumulátorokat/elemeket környezetbarát újrahasznosítás céljából adja le. Ne dobja az akkumulátorokat/elemeket a háztartási hulladék közé.

- ▶ Gondoskodjon az akkumulátorok/elemek környezetbarát ártalmatlanításáról.

Vevőszolgálat

A működés szempontjából releváns és tartós eredeti pótalkatrészeket készüléke forgalomba hozatalától számítva akár 10 évig beszerezheti vevőszolgálatunknál.

További információkért kérjük, forduljon vevőszolgálatunkhoz.

Az Ön országában érvényes garancia időtartamáról és garanciális feltételekről a mellékelt, szervizelérhetősegeket és garanciális feltételeket tartalmazó dokumentumon lévő QR-kódon keresztül, vevőszolgálatunktól, kereskedőjénél vagy weboldalunkról szerezhethet részletes információkat.

A vevőszolgálat elérhetőségét a mellékelt, szervizelérhetősegeket és garanciális feltételeket tartalmazó dokumentumon lévő QR-kódon keresztül tekintheti meg.

A(z) (EU) 2023/826 rendelet szerinti információkat online a www.bosch-home.com címen, készüléke termékoldalán és szervizoldalán a használati útmutatók és kiegészítő dokumentumok között találja.

Információk a szabad és a nyílt forráskódú szoftverekről

Ez a termék olyan szoftverelemeket tartalmaz, amelyeket a szerzői jogok tulajdonosai szabad vagy nyílt forráskódú szoftverként engedélyeztek.

A licencinformációk a márkatermék weboldaláról letölthetők. (Kérjük, keressen rá a készülékmodellre és egyéb dokumentumokra a termék weboldalán.)

Безопасность

- Внимательно прочитайте данное руководство.
- Сохраните инструкцию и информацию о приборе для дальнейшего использования или для передачи следующему владельцу.
- В случае обнаружения повреждений, связанных с транспортировкой, не подключайте прибор.

Используйте прибор только:

- с оригинальными частями и принадлежностями. В случае повреждений вследствие использования продуктов других производителей гарантийные обязательства теряют силу.
- для очистки поверхностей;
- в бытовых условиях и в закрытых помещениях домашних хозяйств при комнатной температуре.
- на высоте не более 2000 м над уровнем моря.

Не используйте прибор:

- для чистки людей и животных;
- для всасывания вредных для здоровья, острых, горячих или раскалённых субстанций;
- для всасывания влажных или жидких субстанций;
- для всасывания легковоспламеняющихся или взрывчатых веществ и газов;
- для всасывания пепла, сажи из печей и установок центрального отопления;
- для всасывания тонера из принтеров или копировальных аппаратов;
- для всасывания строительного мусора.

Отсоедините прибор от подачи электроэнергии, если вы:

- очищаете прибор;

Данный прибор может использоваться детьми в возрасте от 8 лет и старше, а также лицами с ограниченными физическими, сенсорными или умственными способностями или с недостатком опыта и/или знаний, если они находятся под присмотром или после получения указаний по безопасному использованию прибора и после того, как они осознали опасности, связанные с неправильным использованием.

Детям запрещено играть с прибором.

Очистку и обслуживание прибора запрещается выполнять детям без надзора взрослых.

- ▶ Ремонтировать прибор разрешается только квалифицированным специалистом.

- ▶ Для ремонта прибора можно использовать только оригинальные запчасти.
- ▶ Категорически запрещается эксплуатировать поврежденный прибор.
- ▶ Категорически запрещается эксплуатация прибора, поверхность которого имеет трещины или повреждена.
- ▶ Обратитесь в сервисную службу. → *Страница 125*
- ▶ Используйте прибор только в закрытом помещении.
- ▶ Не пользуйтесь прибором при слишком высокой температуре или влажности.
- ▶ Не используйте для очистки прибора пароочистители или очистители высокого давления.
- ▶ Ни в коем случае не допускайте контакта сетевого кабеля с горячими частями прибора или с источниками тепла.
- ▶ Ни в коем случае не допускайте контакта сетевого кабеля с острыми концами или кромками.
- ▶ Запрещается перегибать, заземлять или переоборудовать сетевой кабель.
- ▶ Зарядный кабель¹ и быстрозарядное устройство¹ следует подключать и эксплуатировать в строгом соответствии с данными на типовой табличке .
- ▶ Зарядный кабель¹ и быстрозарядное устройство¹ можно подключать только к электросети переменного тока через установленную согласно предписаниям розетку с заземлением.
- ▶ Не допускайте попадания на фильтры горючих или спиртосодержащих веществ.
- ▶ Не используйте воспламеняющиеся или спиртосодержащие вещества при очистке прибора.
- ▶ Следите за тем, чтобы в отверстия или подвижные элементы прибора не попадали предметы одежды, волосы, пальцы и другие части тела.
- ▶ Не направляйте трубку или всасывающую насадку на глаза и уши, не подносите к волосам и рту.
- ▶ Перед техническим обслуживанием или чисткой прибора отсоединяйте от него аккумулятор и отключайте прибор от сети электропитания.
- ▶ Храните прибор только в горизонтальном положении на полу или в базовом блоке¹.

¹ В зависимости от комплектации

- ▶ Убедитесь, что дети не используют прибор для игр, даже если он установлен на базовом блоке¹.
- ▶ Ни в коем случае не используйте функцию свободной установки на насадке для пола при подсоединенном приборе.
- ▶ Лицам с электронными имплантатами запрещается приближаться к прибору ближе, чем на 10 см.
- ▶ Не подпускайте детей к упаковочному материалу.
- ▶ Не позволяйте детям играть с упаковочным материалом.
- ▶ Не допускайте воздействия на аккумулятор огня, высоких температур и солнечного света в течение продолжительного времени.
- ▶ Защищайте аккумулятор от воды и проникновения влаги.
- ▶ Никогда не открывайте аккумулятор.
- ▶ Храните неиспользуемые аккумуляторы вдали от металлических предметов, например, канцелярских скрепок, монет, ключей, иголок или шурупов.
- ▶ Если из поврежденного аккумулятора выделяются пары, обеспечьте приток свежего воздуха.
- ▶ При наличии жалоб обратитесь к врачу.
- ▶ Если жидкость из поврежденного аккумулятора попала на кожу, немедленно промойте водой.
- ▶ При попадании в глаза обратитесь за медицинской помощью.

Во избежание материального ущерба **Комплект поставки**

- ▶ Проверяйте и очищайте влажные предметы.
- ▶ Заменяйте поврежденные предметы.
- ▶ Регулярно проверяйте уровень износа рабочих поверхностей насадки.
- ▶ Заменяйте изношенные насадки.
- ▶ Никогда не используйте насадку без щеточного валика.
- ▶ Никогда не используйте прибор без фильтровального блока.
- ▶ Не прислоняйте прибор к стенам или краям стола!
- ▶ Сохраните упаковочный материал на случай транспортировки.

После распаковки проверьте все детали на отсутствие транспортных повреждений, а также комплектность поставки.

Примечание: В зависимости от оснащения прибор поставляется в комплекте с дополнительными принадлежностями.

→ Рис. **1**

A Беспроводной ручной пылесос

B Базовый блок¹

C Держатель принадлежностей¹, с направляющей¹ для базового блока

D Универсальная насадка для пола¹

E Щетка для твердых напольных покрытий¹

¹ В зависимости от комплектации

F	Всасывающая трубка ¹
G	Щелевая насадка и адаптер для дополнительных принадлежностей
H	Принадлежность для длинной гибкой щелевой насадки ¹
I	Принадлежность к насадке для чистки клавиатуры и ящиков ¹
J	Принадлежность к узкой мягкой щетке для корпусной мебели ¹
K	Вращающаяся мягкая щетка для корпусной мебели ¹
L	Аккумулятор ¹
	Кабель зарядного устройства  идентификатор модели блока питания
M	<ul style="list-style-type: none"> ■ S018BUz2350065 для зарядного кабеля 650 мА ■ S023BUz2350100 для зарядного кабеля 1 А
N	Вращающаяся насадка для мягкой мебели XXL ¹
O	Электронасадка «мини» ¹
P	Быстрозарядное устройство ¹

Обзор

Здесь приведен обзор составных частей прибора.

→ Рис. **2**

1	Универсальная насадка для пола с функцией свободной установки
2	Кнопка разблокировки насадки для пола
3	Всасывающая трубка
4	Кнопка разблокировки всасывающей трубки
5	Дисплей с панелью управления
6	Кнопки управления
7	Аккумулятор
8	Индикатор MicroClean и статуса
9	Контейнер для сбора пыли
10	RotationClean
11	Ламельный фильтр
12	Фильтрующая сетка

13	Кнопка-ползунок
14	Деблокиратор контейнера для сбора пыли
15	Кнопка разблокировки крышки контейнера для сбора пыли
16	Крышка контейнера для сбора пыли
17	Ножная разблокировка

Установка базового блока

- ▶ Убедитесь, что в зоне установки блока не проходит домашняя электропроводка.
- ▶ Не устанавливайте базовый блок горизонтально или вертикально над, под или рядом с сетевой розеткой.

→ Рис. **3 - 10**

Эксплуатация

Монтаж прибора

→ Рис. **11 - 12**

Зарядка прибора

Указания

- Во время зарядки на дисплее отображается текущий уровень заряда аккумулятора в процентах.
- Для проверки текущей степени заряда аккумулятора коротко нажмите кнопки управления < >.
- Для экономии энергии прибор отключается после полной зарядки аккумулятора.
- ▶ Используйте аккумулятор только с приборами Bosch.
- ▶ Для зарядки используйте только оригинальный кабель зарядного устройства или оригинальное быстрозарядное устройство ¹.
- ▶ Используйте только аккумуляторы серии Power for ALL 18 V.
- ▶ Соблюдайте информацию, приведенную в инструкции по эксплуатации аккумуляторов и устройства быстрой зарядки ¹.

¹ В зависимости от комплектации

- ▶ Убедитесь, что дети не используют прибор для игр, даже если он установлен на базовом блоке.

Примечание: Для максимально быстрой зарядки аккумулятора используйте устройство для быстрой зарядки.

→ Рис. **13** - **16**

Время работы аккумуляторов

Здесь представлена информация о времени работы на одной зарядке аккумулятора в зависимости от используемых аккумуляторов.

Указания

- Время работы от аккумулятора зависит от выбранного режима уборки, используемых насадок и покрытия пола. При очистке ковровых покрытий аккумулятор может разряжаться значительно быстрее.
- На дисплее отображается расчетное оставшееся время работы прибора в минутах. Фактические значения могут отличаться.

Время работы (до)	3,0 Ah	4,0 Ah Power+	5,0 Ah
Режим Eco с неэлектрическими принадлежностями	60	80	100
Режим Eco с электрической насадкой для пола	50	65	80
Режим Auto с электрической насадкой для пола	15	25	30
Режим Turbo с электрической насадкой для пола	10	11	13

Указания

- Как и любые литий-ионные аккумуляторы, аккумуляторы серии Power for ALL 18 V со временем изнашиваются, что негативно сказывается на их емкости и времени работы. Это естественный процесс старения, а не дефект материала или погрешности изготовления или какой-либо другой дефект изделия.
- Следующие рекомендации помогут замедлить естественный износ:
 - Не храните аккумулятор в течение длительного времени полностью заряженным или полностью разряженным.

Пользование прибором

Примечание: Используйте режим «Turbo» (стандартный режим) для достижения наилучшего результата очистки твердых напольных покрытий,

а также для глубокой очистки ковров и ковровых покрытий. Перейдите в режим «Auto» или «Eco», если насадка с трудом перемещается по ковру или ковровому покрытию.

→ Рис. **17** - **22**

Использование функции свободной установки

Примечание: Ни в коем случае не используйте функцию свободной установки на насадке для пола при подсоединенном приборе.

→ Рис. **23** - **24**

Использование электронасадки «мини»¹

Электронасадка «мини» обеспечивает особенно тщательную очистку мягкой мебели и труднодоступных мест.

→ Рис. **25** - **26**

¹ В зависимости от комплектации

Использование ножной разблокировки

→ Рис. 27 - 29

Уменьшение объема пыли

→ Рис. 30 - 31

Демонтаж прибора

→ Рис. 32 - 34

Чистка и уход

Очистка прибора

- ▶ Очищайте прибор только мягкой сухой салфеткой.

→ Рис. 35

Опорожнение контейнера для сбора пыли

→ Рис. 36 - 39

Очистка фильтровального блока

- ▶ Не допускайте контакта фильтра с жидкостями.

Примечание: Очищайте фильтр контейнера для сбора пыли в случае его сильного загрязнения и если снижается мощность всасывания.

Рекомендация: Удалите частицы грязи с сетки ворсового фильтра слегка увлажненной салфеткой.

→ Рис. 40 - 46

Очистка датчика

Примечание: Для безупречного функционирования индикатора MicroClean поверхность датчика должна быть чистой. Очищайте датчик, когда светодиодное кольцо индикатора MicroClean перестает нормально работать.

- ▶ Тщательно протрите датчик мягкой, чистой и безворсовой тканью.

→ Рис. 47

Очистка универсальной насадки для пола

Требование: Прибор выключен.

→ Рис. 48 - 50

Примечание: Щёточный валик обеспечивает выполнение функции очистки. При чистке ковра со щёточным валиком прибор автоматически всасывает обрезанные нитки и волосы через 30 с.

Очистка электронасадки «мини»

Требование: Прибор выключен.

→ Рис. 51 - 53

Очистка насадки для твердых напольных покрытий¹

Требование: Прибор выключен.

→ Рис. 54 - 56

Устранение неисправностей

Рекомендация: Дополнительную информацию и пояснения по устранению неисправностей можно найти в интернете, отсканировав QR-код на обложке, и на нашем сайте www.bosch-home.com.

- ▶ Ремонтировать прибор разрешается только квалифицированным специалистам.
- ▶ Для ремонта прибора можно использовать только оригинальные запчасти.

Прибор не работает.

Аккумулятор установлен неправильно.

- ▶ Установите аккумулятор в правильном положении.

Аккумулятор не заряжен.

- ▶ Зарядите аккумулятор.

Насадка не перемещается.

Насадка присасывается.

Сила всасывания слишком высокая.

- ▶ Измените режим очистки.

Зарядка не выполняется.

Использовалось неподходящее зарядное устройство.

- ▶ Используйте только входящее в комплект поставки зарядное устройство.

¹ В зависимости от комплектации

Указания на дисплее

На дисплее появляется сообщение «E0». Загрязнен датчик.

1. Очистите датчик.
2. При необходимости очистите всасывающую трубку и патрубок прибора от волос и ворсинок.

На дисплее появляется сообщение «E2». Сработала функция защитного отключения.

1. Выключите прибор и отсоедините его от электропитания.
2. Подождите, пока аккумулятор достигнет комнатной температуры, или используйте сменный аккумулятор.
3. Продолжите работу с прибором.
4. Если эта ошибка повторяется неоднократно, обратитесь в сервисную службу.
→ "Сервисная служба",
Страница 125

На дисплее появляется сообщение «E3/E4».

Включено температурное защитное отключение.

1. Выключите прибор и отсоедините его от электропитания.
2. Проверьте, не засорен ли воздушный канал от насадок до прибора.
3. Опорожните контейнер для сбора пыли.
4. Очистите фильтровальный блок.
5. Снова включите прибор, после того, как он охладится.

На дисплее появляется сообщение «E5». Обнаружена неисправность двигателя.

1. Выключите прибор и снова включите.
2. Если эта ошибка повторяется неоднократно, обратитесь в сервисную службу.
→ "Сервисная служба",
Страница 125

На дисплее появляется сообщение с «E».

Распознана неисправность, уборка продолжается.

1. Сосканируйте QR-код на обложке или посетите наш сайт www.bosch-home.com.
2. Следуйте указаниям в интерактивном руководстве.

Утилизация старого бытового прибора

- ▶ Утилизируйте прибор в соответствии с экологическими нормами. Сведения о возможных способах утилизации можно получить в специализированном торговом предприятии, а также в районных или городских органах управления.



Данный прибор имеет отметку о соответствии европейским нормам 2012/19/EU утилизации электрических и электронных приборов (waste electrical and electronic equipment - WEEE).

Данные нормы определяют действующие на территории Евросоюза правила возврата и утилизации старых приборов.

Утилизация аккумуляторов/батарей

Аккумуляторы/батареи следует отправить на дальнейшую утилизацию в соответствии с требованиями охраны окружающей среды. Не утилизируйте аккумуляторы/батареи вместе с бытовым мусором.

- ▶ Утилизируйте аккумуляторы/батареи в соответствии с экологическими нормами.

Сервисная служба

В нашей сервисной службе вы можете заказать функционально значимые и доступные оригинальные запчасти в течение 10 лет с момента продажи вашего прибора.

За дополнительной информацией обращайтесь в нашу сервисную службу.

ру Информация по свободно распространяемому и открытому программному обеспечению

Подробную информацию о гарантийном сроке и условиях гарантии в вашей стране можно получить, отсканировав QR-код в прилагаемой документации с информацией о сервисной службе и условиях гарантии, в нашей сервисной службе, у вашего дилера или на нашем веб-сайте.

Контактные данные сервисной службы можно получить, отсканировав QR-код в прилагаемой документации с информацией о сервисной службе и условиях гарантии или на нашем веб-сайте.

Для доступа к контактам служб клиентского сервиса, вы также можете использовать данный QR код.

<https://www.bosch-home.ru>

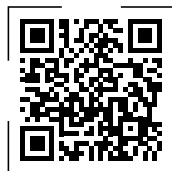

Импортер/Организация, принимающая претензии по качеству: ТОО «BSH Home Appliances (БСХ Хоум Аплайансэс)», 050040, Республика Казахстан, г. Алматы, Бостандыкский район, Микрорайон КОКТЕМ-1, дом 15А, 5 этаж

e-mail: ala-infokz@bshg.com

Срок службы устройства – 7 лет.

На территории Республики Казахстан, при обнаружении неисправности, звоните в сервисный контакт-центр 5454 (только для мобильных телефонов).

Сделано в Польше

(Найдите на сайте изделия модель своего прибора и прочую документацию.)

Информация по свободно распространяемому и открытому программному обеспечению

Это изделие содержит компоненты программного обеспечения, которые лицензированы владельцами авторских прав как бесплатное или открытое исходное (open source) ПО.

Вы можете скачать информацию о лицензиях на сайте фирменного изделия.

Siguranța

- Citiți cu atenție acest manual.
- Păstrați instrucțiunile, precum și informațiile producătorului în vederea utilizării ulterioare sau înmânării acestora următorului proprietar.
- Nu este permisă punerea în funcțiune a aparatului dacă acesta a fost deteriorat în timpul transportului.

Utilizați acest aparat numai:

- împreună cu piesele și accesoriile originale. Garanția nu acoperă deteriorările cauzate de utilizarea împreună cu alte produse.
- pentru curățarea suprafețelor.
- în locuința proprie și în încăperi închise din mediul casnic, la temperatura camerei.
- până la o înălțime de 2000 m deasupra nivelului mării.

Nu folosiți aparatul:

- pentru aspirarea oamenilor sau animalelor.
- pentru aspirarea substanțelor nocive pentru sănătate, ascuțite, fierbinți sau incandescente.
- pentru aspirarea substanțelor umede sau lichide.
- pentru aspirarea substanțelor și gazelor ușor inflamabile sau explozive.
- pentru aspirarea cenușii, funinginii din sobe și instalații de încălzire centrală.
- pentru aspirarea tonerului din imprimante și copiatoare.
- pentru aspirarea molozului.

Deconectați aparatul de la rețeaua de alimentare cu energie electrică atunci când:

- curățați aparatul.

Acest aparat poate fi folosit de copii cu vârsta de peste 8 ani și de persoane cu capacități fizice, senzoriale sau mintale reduse sau fără experiență și/sau cunoștințe numai dacă sunt supravegheați sau au fost instruiți referitor la utilizarea în siguranță a aparatului și au înțeles pericolele care rezultă din aceasta.

Copiii nu trebuie lăsați să se joace cu aparatul.

Curățarea și întreținerea curentă efectuată de utilizator nu sunt permise copiilor dacă nu sunt supravegheați.

- ▶ Numai personalul de specialitate are permisiunea de a efectua lucrări de reparații la nivelul aparatului.

- ▶ La reparația aparatului trebuie utilizate numai piese de schimb originale.
- ▶ Nu utilizați niciodată un aparat deteriorat.
- ▶ Nu utilizați un aparat care are suprafața cu fisuri sau spartă.
- ▶ Contactați unitatea de service abilitată. → *Pagina 133*
- ▶ Utilizați aparatul numai în spații închise.
- ▶ Nu expuneți niciodată aparatul la căldură și umiditate excesive.
- ▶ Nu utilizați pentru curățarea aparatului aparate de curățat cu jet sub presiune sau cu jet de abur.
- ▶ Cablul de alimentare electrică nu trebuie să intre niciodată în contact cu surse de căldură sau cu componentele fierbinți ale aparatului.
- ▶ Cablul de alimentare electrică nu trebuie să intre niciodată în contact cu vârfuri sau muchii ascuțite.
- ▶ Nu este permisă îndoirea, strangularea sau modificarea cablului de alimentare electrică.
- ▶ Conectați și utilizați cablul de încărcare ¹, și încărcătorul rapid¹ numai conform specificațiilor de pe plăcuța cu date tehnice.
- ▶ Conectați cablul de încărcare ¹, și încărcătorul rapid¹ doar la o priză de curent alternativ cu împământare, instalată regulamentar.
- ▶ Nu aduceți filtrul în contact cu materiale inflamabile sau care conțin alcool.
- ▶ Nu utilizați substanțe inflamabile sau pe bază de alcool pentru a curăța aparatul.
- ▶ Țineți la distanță îmbrăcămintea, părul, degetele și celelalte părți ale corpului față de orificiile aparatului și de piesele mobile ale acestuia.
- ▶ Nu orientați tija sau duzele spre ochi, păr, urechi sau gură.
- ▶ Scoateți acumulatorul și deconectați aparatul de la rețeaua de alimentare cu energie electrică înainte de a efectua întreținerea sau curățarea aparatului.
- ▶ Depozitați aparatul pe podea sau în stația de bază numai în poziție orizontală ¹.
- ▶ Nu lăsați copiii mici să se joace cu aparatul nici măcar atunci când acesta este racordat la stația de bază ¹.

¹ În funcție de dotările aparatului

- ▶ Nu utilizați niciodată funcția de poziționare verticală a duzei cu aparatul montat.
- ▶ Persoanele cu implanturi electronice trebuie să păstreze o distanță de minimum 10 cm față de aparat.
- ▶ Nu lăsați copii în apropierea ambalajului.
- ▶ Nu lăsați copii să se joace cu materialul de ambalaj.
- ▶ Protejați acumulatorul împotriva flăcărilor, căldurii și radiațiilor solare permanente.
- ▶ Protejați acumulatorul împotriva contactului cu apa și infiltrării umidității.
- ▶ Nu deschideți niciodată acumulatorul.
- ▶ Atunci când nu este utilizat, acumulatorul trebuie păstrat la distanță de obiectele metalice, de exemplu, clemele pentru hârtie, monede, chei, cuie sau șuruburi.
- ▶ Dacă dintr-un acumulator deteriorat sunt emanați vapori, asigurați ventilarea cu aer proaspăt a încăperii.
- ▶ Dacă apar manifestări nepălăcute, consultați un medic.
- ▶ Dacă dintr-un acumulator deteriorat se scurg fluide, iar acestea intră în contact cu ochii, clătiți imediat cu apă ochii.
- ▶ În cazul contactului acestora cu ochii, solicitați și asistență medicală.

Prevenirea prejudiciilor materiale

- ▶ Examinați și curățați articolele umede.
- ▶ Înlocuiți articolele deteriorate.
- ▶ Verificați cu regularitate gradul de uzură a tălpilor.
- ▶ Duzele uzate trebuie înlocuite.
- ▶ Nu utilizați duza dacă peria cilindrică rotativă nu este montată.
- ▶ Nu puneți niciodată aparatul în funcțiune dacă unitatea de filtrare nu este montată la acesta.
- ▶ Nu sprijiniți niciodată aparatul de pereți sau de marginile mesei.
- ▶ Păstrați materialul de ambalaj în scopuri de transport.

Pachetul de livrare

După despachetare verificați ca livrarea să fie completă și ca toate piesele să nu prezinte eventuale deteriorări din transport.

Observație: În funcție de dotare, aparatul poate fi livrat împreună cu mai multe accesorii.

→ Fig. 1

A	Aspirator de mână fără cablu
B	Stație de bază ¹
C	Suport de accesorii ¹ , cu șină ¹ pentru stația de bază
D	Duză universală pentru pardoseală ¹
E	Duză pentru pardoseli dure ¹
F	Tub de aspirare ¹
G	Duză pentru rosturi și adaptor pentru alte accesorii

¹ În funcție de dotările aparatului

H	Extensie pentru duza flexibilă, lungă, pentru rosturi ¹
I	Extensie pentru duza pentru tastaturi și sertare ¹
J	Extensie pentru peria îngustă pentru mobilă ¹
K	Perie rotativă pentru mobilă ¹
L	Acumulator ¹
	Cablu de încărcare
	 Identificator de model ștecher
M	<ul style="list-style-type: none">▪ S018BUz2350065 pentru cablul de încărcare de 650 mA▪ S023BUz2350100 pentru cablul de încărcare de 1 A
N	Duză rotativă XXL pentru tapițerie ¹
O	Miniduză electrică ¹
P	Încărcător rapid ¹

Prezentare generală

Aici găsiți o privire de ansamblu asupra componentelor aparatului dvs.

→ Fig. 2

1	Duză universală pentru pardoseală, cu funcție de poziționare verticală
2	Tastă de deblocare a duzei pentru pardoseală
3	Tub de aspirare
4	Tastă de deblocare a tubului de aspira-re
5	Display cu panou de comandă
6	Taste de comandă
7	Acumulator
8	Indicator MicroClean și indicator de stare
9	Rezervor de colectare a prafului
10	RotationClean
11	Filtru cu lamele
12	Sită pentru scame
13	Buton glisor
14	Dispozitiv de deblocare a recipientului de colectare a prafului

15	Tastă de deblocare a capacului reci-pientului de colectare a prafului
16	Capacul recipientului de colectare a prafului
17	Dispozitiv de deblocare cu piciorul

Montarea stației de bază

- ▶ Verificați dacă în zona de montare există cabluri electrice care ar putea suferi de-teriorări.
- ▶ Nu montați stația de bază în poziție ori-zontală sau verticală deasupra, dede-subtul sau lângă priză.

→ Fig. 3 - 10

Deservirea

Montarea aparatului

→ Fig. 11 - 12

Încărcarea aparatului

Observații

- În timpul încărcării este afișat în procente nivelul de încărcare al acumulatorului.
- Pentru a verifica nivelul de încărcare al acumulatorului, apăsați scurt tastele de comandă < >.
- Pentru a economisi energie, aparatul se oprește după ce acumulatorul este încărcat complet.
- ▶ Folosiți acumulatorul numai împreună cu aparatul Bosch.
- ▶ Pentru încărcare utilizați numai cablul de încărcare original sau încărcătorul rapid original¹.
- ▶ Utilizați numai acumulatori din seria Power for ALL 18 V.
- ▶ Respectați instrucțiunile privind acumula-torii și încărcătorul rapid¹.
- ▶ Nu lăsați copiii mici să se joace cu apa-ratul nici măcar atunci când acesta este racordat la stația de bază.

Observație: Pentru o încărcare mai rapidă, utilizați încărcătorul rapid.

→ Fig. 13 - 16

¹ În funcție de dotările aparatului

Duratele de funcționare a acumulatorului

Aici găsiți informații referitoare la autonomia acumulatorului, în funcție de acumulatorul utilizat.

Observații

- Autonomia acumulatorului depinde de modul de aspirare selectat, de accesoriile utilizate și de tipul de pardoseală.
- Autonomia acumulatorului poate varia mai ales în cazul aspirării pe mochete.
- Pe display este afișată în minute autonomia rămasă preconizată a aparatului. Valorile reale să difere.

Timp de funcționare (până la)	3,0 Ah	4,0 Ah Power+	5,0 Ah
Modul Eco cu accesorii neelectrice	60	80	100
Modul Eco cu duza electrică pentru pardoseală	50	65	80
Modul Auto cu duza electrică pentru pardoseală	15	25	30
Modul Turbo cu duza electrică pentru pardoseală	10	11	13

Observații

- Deoarece toți acumulatorii litiu-ion sunt supuși procesului de uzură în timp, capacitatea și durata de funcționare a acumulatorilor din seria Power for ALL 18 V se reduc în timp. Acesta este un proces natural de uzură și nu este rezultatul unui defect de material, defect de fabricație sau unei calități inferioare.
- Totuși, următoarele măsuri pot întârzia procesul normal de uzură:
 - Nu depozitați acumulatorul pe o perioadă îndelungată de timp în stare complet încărcată sau complet descărcată.

Utilizarea aparatului

Observație: Utilizați modul Turbo (regimul normal de funcționare) pentru performanțe optime de curățare pe pardoseli tari și pentru curățarea în profunzime a covoarelor și mochetelelor. Comutați la modul Auto sau la modul Eco, în cazul în care duza alunecă cu dificultate pe covoare sau pe mochete.

→ Fig. **17** - **22**

Utilizarea funcției de poziționare verticală

Observație: Nu utilizați niciodată funcția de poziționare verticală a duzei cu aparatul montat.

→ Fig. **23** - **24**

Aspirarea cu minidusa electrică¹

Minidusa electrică curăță temeinic mobilierul tapițat și locurile greu accesibile.

→ Fig. **25** - **26**

Utilizarea dispozitivului de deblocare cu piciorul

→ Fig. **27** - **29**

Comprimarea volumului de praf

→ Fig. **30** - **31**

Demontarea aparatului

→ Fig. **32** - **34**

Curățarea și îngrijirea

Curățarea aparatului

- Curățați aparatul numai cu o lavetă moale și uscată.

→ Fig. **35**

¹ În funcție de dotările aparatului

Golirea rezervorului de colectare a prafului

→ Fig. 36 - 39

Curățarea unității de filtrare

- ▶ Feriți filtrul împotriva contactului cu lichidele.

Observație: În cazul murdăririi accentuate sau atunci când puterea de aspirare scade, este recomandabil să curățați filtrul recipientului de colectare a prafului.

Recomandare: Ștergeți particulele de murdărie de pe sita pentru scame cu ajutorul unei lavete ușor umezite.

→ Fig. 40 - 46

Curățarea senzorului

Observație: Pentru o funcționare optimă a indicatorului MicroClean, suprafața senzorului trebuie să fie curată. Curățați senzorul atunci când inelul cu LED al indicatorului MicroClean nu mai funcționează sau funcționează defectuos.

- ▶ Ștergeți temeinic senzorul utilizând o lavetă moale, curată și care nu lasă scame.

→ Fig. 47

Curățarea duzei universale pentru pardoseală

Cerință: Aparatul este deconectat.

→ Fig. 48 - 50

Observație: Peria cilindrică rotativă este prevăzută cu o funcție de autocurățare. În cazul funcționării cu peria cilindrică rotativă pe covor, aparatul aspiră automat firele și părul după mai mult de 30 de secunde.

Curățarea miniduzei electrice

Cerință: Aparatul este deconectat.

→ Fig. 51 - 53

Curățarea duzei pentru pardoseli dure¹

Cerință: Aparatul este deconectat.

→ Fig. 54 - 56

Remediați defecțiunile

Recomandare: Pentru informații și explicații suplimentare referitoare la remedierea defecțiunilor, scanați codul QR de pe copertă sau de pe site-ul nostru web www.bosch-home.com.

- ▶ Numai personalul de specialitate are permisiunea de a efectua lucrări de reparații la nivelul aparatului.
- ▶ La reparația aparatului trebuie utilizate numai piese de schimb originale.

Aparatul nu funcționează.

Acumulatorul nu este montat corect.

- ▶ Introduceți corect acumulatorul.

Acumulatorul nu este încărcat.

- ▶ Încărcați acumulatorul.

Duza nu poate fi introdusă.

Duza se blochează.

Puterea de aspirare este prea mare.

- ▶ Schimbați modul de curățare.

Nicio funcție de încărcare.

A fost utilizat un încărcător necorespunzător.

- ▶ Utilizați numai încărcătorul livrat împreună cu aparatul.

Indicații pe display

Pe display apare mesajul "E0".

Senzorul este murdar.

1. Curățați senzorul.
2. Dacă este necesar, îndepărtați firele de păr și scamele din tubul de aspirare și din ștuțul aparatului.

Pe display apare mesajul "E2".

Deconectarea automată de siguranță a fost dezactivată.

1. Opriiți aparatul și deconectați-l de la rețeaua de alimentare cu energie electrică.
2. Așteptați până când acumulatorul ajunge la temperatura camerei sau utilizați un acumulator de rezervă.

¹ În funcție de dotările aparatului

3. Repuneți aparatul în funcțiune.
4. Dacă această eroare apare în mod repetat, apălați .

→ "Serviciul clienți", Pagina 133

Pe display apare mesajul "E3/E4".

Deconectarea automată de siguranță termică a fost activată.

1. Opriiți aparatul și deconectați-l de la rețeaua de alimentare cu energie electrică.
2. Verificați dacă există înfundări ale canalului de ventilare dintre duză și aparat.
3. Goliți rezervorul de colectare a prafului.
4. Curățați unitatea de filtrare.
5. Reporniți aparatul după ce acesta s-a răcit.

Pe display apare mesajul "E5".

A fost detectată o defecțiune la motor.

1. Deconectați și reconectați aparatul.
 2. Dacă această eroare apare în mod repetat, apălați .
- "Serviciul clienți", Pagina 133

Pe display apare un mesaj cu textul "E".

A fost detectată o defecțiune și aspirarea va fi continuată.

1. Scațați codul QR de pe copertă sau accesați site-ul nostru web www.bosch-home.com.
2. Urmați instrucțiunile din manualul interactiv.

Predarea aparatului vechi

- ▶ Eliminați în mod ecologic aparatul. Informații despre modalitățile curente de eliminare ecologică a aparatelor pot fi obținute de la distribuitorii comerciali de specialitate, dar și de la primăria sau administrația locală.



Acest aparat este marcat corespunzător directivei europene 2012/19/UE în privința aparatelor electrice și electronice vechi (waste electrical and electronic equipment – WEEE).

Directiva prescrie cadrul pentru o preluare înapoi, valabilă în întreaga UE, și valorificarea aparatelor vechi.

Reciclarea acumulatorilor/bateriilor

Acumulatorii/Bateriile trebuie reciclate în mod ecologic. Nu eliminați acumulatorii/bateriile împreună cu deșeurile menajere.

- ▶ Eliminați în mod ecologic acumulatorii/bateriile.

Serviciul clienți

De la unitatea noastră de service abilitată puteți achiziționa piese de schimb originale care sunt relevante pentru siguranță și care sunt disponibile pentru achiziționare timp de până la 10 ani de la punerea aparatului pe piață.

Pentru informații suplimentare, contactați unitatea noastră de service abilitată.

Informații detaliate despre perioada și condițiile de garanție din țara dumneavoastră pot fi găsite, prin intermediul codului QR, pe documentul anexat referitor la contactele pentru service și condițiile de garanție, la distribuitorul local sau la unitatea noastră de service abilitată sau pe site-ul nostru web.

Datele de contact ale unității de service abilitate pot fi găsite, prin scanarea codului QR, pe documentul anexat referitor la contactele pentru service și condițiile de garanție, precum și pe site-ul nostru web.

Informațiile conform directivei (EU) 2023/826 sunt disponibile online la www.bosch-home.com pe pagina de produs și pe pagina de service a aparatului dumneavoastră, în secțiunea rezervată instrucțiunilor de utilizare și documentelor suplimentare.

Informații despre software-ul gratuit și Open Source

Acest produs conține componente de software care sunt licențiate de deținătorii drepturilor de autor ca software gratuit sau open source.

Puteți descărca informațiile privind licența de pe site-ul web al produsului de marcă. (Căutați pe site-ul web al produsului dumneavoastră modelul dumneavoastră de aparat și alte documente.)

Bezpečnost

- Pečlivě si přečtěte tento návod.
- Uschovejte návod a také informace o výrobku pro pozdější použití nebo pro následujícího majitele.
- V případě poškození při přepravě spotřebič nepripojujte.

Spotřebič používejte pouze:

- s originálními díly a příslušenstvím. V případě poškození při použití cizích produktů zanikají nároky ze záruky.
- k čištění povrchů.
- pro soukromé použití v domácnosti a v uzavřených místnostech domova při prostorové teplotě.
- do maximální nadmořské výšky 2000 m nad mořem.

Spotřebič nepoužívejte:

- k vysávání osob nebo zvířat.
- k nasávání zdraví škodlivých látek, materiálů s ostrými hranami, horkých nebo žhavých látek.
- k nasávání vlhkých nebo tekutých látek.
- k nasávání snadno vznětlivých nebo výbušných látek a plynů.
- k vysávání popela, sazí z kamen a centrálního topení.
- k nasávání prachu z toneru z tiskáren a kopírek.
- k nasávání stavebních sutin.

Spotřebič odpojte od napájení, pokud:

- spotřebič čistíte.

Tento spotřebič mohou používat děti starší 8 let a osoby s omezenými fyzickými, senzorickými nebo duševními schopnostmi nebo s nedostatečnými zkušenostmi a/nebo znalostmi, pokud jsou pod dohledem nebo byly instruovány o bezpečném použití spotřebiče a pochopily z toho vyplývající nebezpečí.

Děti si nesmí se spotřebičem hrát.

Čištění a údržbu spotřebiče nesmí provádět děti bez dozoru.

- ▶ Opravy spotřebiče smí provádět pouze odborný personál, který je k tomu vyškolený.
- ▶ K opravě spotřebiče se smí používat pouze originální náhradní díly.
- ▶ V žádném případě nepoužívejte poškozený spotřebič.
- ▶ Nikdy nepoužívejte spotřebič s natrženým nebo zlomeným povrchem.
- ▶ Kontaktujte zákaznický servis. → *Strana 140*

- ▶ Spotřebič používejte pouze v uzavřených místnostech.
- ▶ Spotřebič nikdy nevystavujte velkému teplu a vlhkosti.
- ▶ Při čištění spotřebiče nepoužívejte parní nebo vysokotlaké čističe.
- ▶ Zajistěte, aby se síťový kabel nikdy nedostal do kontaktu s horkými částmi spotřebiče nebo zdroji tepla.
- ▶ Zajistěte, aby se síťový kabel nikdy nedostal do kontaktu s ostrými rohy nebo hranami.
- ▶ Síťový kabel nikdy nelámejte, nestlačujte a neprovádějte na něm změny.
- ▶ Nabíjecí kabel¹ a rychlonabíječku¹ zapojte a používejte pouze v souladu s údaji na typovém štítku.
- ▶ Nabíjecí kabel¹ a rychlonabíječku¹ zapojte do sítě střídavého proudu jen pomocí předpisově nainstalované zásuvky s uzemněním.
- ▶ Na filtry nepokládejte hořlavé látky nebo látky s obsahem alkoholu.
- ▶ Při čištění spotřebiče nepoužívejte hořlavé látky nebo látky s obsahem alkoholu.
- ▶ Nedávejte oděv, vlasy, prsty a jiné části těla do blízkosti otvorů ve spotřebiči a do pohyblivých dílů.
- ▶ Trubku nebo hubice nikdy nemířte proti očím, vlasům, uším nebo ústům.
- ▶ Před údržbou nebo čištěním vyjměte baterii a odpojte spotřebič od přívodu proudu.
- ▶ Spotřebič skladujte naležato na podlaze nebo v základní stanici¹.
- ▶ Zajistěte, aby si se spotřebičem nehrály děti, ani když je umístěný v základní stanici¹.
- ▶ Funkci samostatného stání podlahové hubice nikdy nepoužívejte s nasazeným spotřebičem.
- ▶ Osoby používající elektronické implantáty musí od spotřebiče dodržovat minimální odstup 10 cm.
- ▶ Obalový materiál uchovávejte mimo dosah dětí.
- ▶ Nedovolte dětem, aby si hrály s obalovým materiálem.
- ▶ Chraňte baterii před ohněm, horkem a nepřetržitým slunečním zářením.

¹ V závislosti na vybavení spotřebiče

- ▶ Chraňte baterii před vodou a proniknutím vlhkosti.
- ▶ Baterii nikdy neotevírejte.
- ▶ Nepoužívanou baterii uchovávejte v dostatečné vzdálenosti od kovových předmětů, např. kancelářských sponek, mincí, klíčů, hřebíků nebo šroubů.
- ▶ Pokud z poškozené baterie unikají výpary, zajistěte přívod čerstvého vzduchu.
- ▶ V případě potíží vyhledejte lékaře.
- ▶ Pokud z poškozené baterie unikají kapaliny, v případě kontaktu s pokožkou pokožku ihned opláchněte vodou.
- ▶ Při kontaktu s očima kromě toho vyhledejte lékařskou pomoc.

Zabránění věcným škodám

- ▶ Potřísněné předměty zkontrolujte a vyčistěte.
- ▶ Poškozené předměty vyměňte.
- ▶ Pravidelně kontrolujte, zda nejsou spodní části hubic opotřebované.
- ▶ Opotřebované hubice vyměňte.
- ▶ Hubici nikdy nepoužívejte bez nasazeného kartáčového válce.
- ▶ Spotřebič nikdy nepoužívejte bez filtrační jednotky.
- ▶ Nikdy spotřebič neopírejte o stěny a hrany stolu.
- ▶ Balicí materiál uschovejte pro účely přepravy.

Rozsah dodávky

Po vybalení zkontrolujte všechny díly na poškození vzniklá při přepravě a jejich kompletnost.

Poznámka: V závislosti na vybavení se spotřebič dodává s dalším příslušenstvím.

→ Obr. **1**

A	Bezdrátový ruční vysavač
B	Základní stanice ¹
C	Držák příslušenství ¹ , s kolejnicí ¹ pro základní stanici
D	Univerzální podlahová hubice ¹
E	Hubice na tvrdé podlahy ¹
F	Sací trubka ¹

G	Štěrbínová hubice a adaptér pro další příslušenství
H	Rozšíření pro dlouhou, flexibilní štěrbinovou hubici ¹
I	Rozšíření pro hubice na klávesnice a zásuvky ¹
J	Rozšíření pro úzký štětec na nábytek ¹
K	Otočný kartáč na nábytek ¹
L	Baterie ¹
	Nabíjecí kabel
	 identifikace modelu síťového adaptéru
M	<ul style="list-style-type: none"> ▪ S018BUz2350065 pro nabíjecí kabel 650 mA ▪ S023BUz2350100 pro nabíjecí kabel 1 A
N	Otočná XXL hubice na čalounění ¹
O	Elektrická minihubice ¹
P	Rychlonabíječka ¹

Přehled

Zde naleznete přehled součástí vašeho spotřebiče.

→ Obr. **2**

1	Univerzální podlahová hubice s funkcí samostatného stání
2	Uvolňovací tlačítko podlahové hubice
3	Sací trubka
4	Uvolňovací tlačítko sací trubky
5	Displej s ovládacím panelem

¹ V závislosti na vybavení spotřebiče

6	Ovládací tlačítka
7	Baterie
8	Ukazatel MicroClean a stavu
9	Nádoba na prach
10	RotationClean
11	Lamelový filtr
12	Filtr na vlákna
13	Posuvné tlačítko
14	Uvolnění nádoby na prach
15	Uvolňovací tlačítko víka nádoby na prach
16	Víko nádoby na prach
17	Odjištění nohou

- ▶ Zajistěte, aby si se spotřebičem nehrály děti, ani když je umístěný v základní stanici.

Poznámka: Pro nejrychlejší nabíjení použijte rychlonabíječku.

→ Obr. **13** - **16**

Montáž základní stanice

- ▶ Zkontrolujte, zda v oblasti montáže nemůže dojít k poškození domovního vedení.
- ▶ Základní stanici nemontuje vodorovně nebo svisle nad síťovou zásuvku, pod ní nebo vedle ní.

→ Obr. **3** - **10**

Ovládání

Montáž spotřebiče

→ Obr. **11** - **12**

Nabíjení spotřebiče

Poznámky

- Během nabíjení se zobrazuje stav nabití baterie v procentech.
- Pro kontrolu aktuálního stavu nabití baterie krátce stiskněte ovládací tlačítka < >.
- Kvůli úspoře energie se spotřebič po úplném nabití baterie vypne.
- ▶ Baterii používejte pouze společně se spotřebičem Bosch.
- ▶ Pro nabíjení používejte pouze originální nabíjecí kabel nebo originální rychlonabíječku¹.
- ▶ Používejte pouze baterie série Power for ALL 18 V.
- ▶ Dodržujte návod pro baterie a rychlonabíječku¹.

¹ V závislosti na vybavení spotřebiče

Doby výdrže baterie

Zde najdete informace k dobám výdrže v závislosti na použité baterii.

Poznámky

- Doba výdrže závisí na zvoleném režimu vysávání, použitým příslušenství a podlahové krytině.
Zejména při vysávání koberců se může doba výdrže lišit.
- Na displeji se zobrazuje předpokládaná doba výdrže spotřebiče v minutách. Skutečné hodnoty se mohou odlišovat.

Doba výdrže (až)	3,0 Ah	4,0 Ah Power+	5,0 Ah
Režim Eco s neelektrickým příslušenstvím	60	80	100
Režim Eco s elektrickou podlahovou hubicí	50	65	80
Režim Auto s elektrickou podlahovou hubicí	15	25	30
Režim Turbo s elektrickou podlahovou hubicí	10	11	13

Poznámky

- Stejně jako všechny lithium-iontové baterie se i baterie série Power for ALL 18 V časem opotřebují, takže kapacita baterie a doba provozu mohou klesat. Je to přirozený proces stárnutí, a nikoli vada materiálu, výrobní vada nebo jiná vada výrobku.
- Přirozené opotřebení můžete zpomalit pomocí následujících opatření:
 - Baterii neskladujte delší dobu plně nabitou ani zcela vybitou.

Obsluha spotřebiče

Poznámka: Pro nejlepší čistící výkon na tvrdých podlahách a hloubkové čištění koberců a předložek použijte režim Turbo (normální provoz). Přepněte do režimu Auto či Eco, pokud se hubice na koberce nebo předložky špatně posouvá.

→ Obr. **17** - **22**

Použití funkce samostatného stání

Poznámka: Funkci samostatného stání podlahové hubice nikdy nepoužívejte s nasazeným spotřebičem.

→ Obr. **23** - **24**

Vysávání s elektrickou minihubicí¹

Elektrická minihubice vyčistí obzvláště důkladně čalouněný nábytek a těžko přístupná místa.

→ Obr. **25** - **26**

Použití odjištění nohou

→ Obr. **27** - **29**

Zmenšení objemu prachu

→ Obr. **30** - **31**

Demontáž spotřebiče

→ Obr. **32** - **34**

Čištění a ošetřování

Čištění spotřebiče

- ▶ Spotřebič čistěte pouze měkkým, suchým hadrem.

→ Obr. **35**

Vyprázdnění nádoby na prach

→ Obr. **36** - **39**

Čištění filtrační jednotky

- ▶ Dbejte na to, aby se filtry nikdy nedostaly do kontaktu s kapalinami.

Poznámka: Při silném znečištění a sníženém sacím výkonu se doporučuje vyčistit filtr nádoby na prach.

¹ V závislosti na vybavení spotřebiče

Tip: Částice nečistot na filtru na vlákna se třete mírně navlhčeným hadrem.

→ Obr. **40** - **46**

Čištění senzoru

Poznámka: Pro bezchybnou funkci ukazatele MicroClean musí být povrch senzoru čistý. Vyčistěte senzor, když LED kroužek ukazatele MicroClean nefunguje nebo nefunguje správně.

- ▶ Senzor důkladně otřete měkkým, čistým hadrem nepouštějícím vlákna.

→ Obr. **47**

Čištění univerzální podlahové hubice

Požadavek: Spotřebič je vypnutý.

→ Obr. **48** - **50**

Poznámka: Kartáčový válec má čisticí funkci. Při provozu kartáčového válce spotřebič automaticky vysaje z koberce rozstřížené nitě a vlasy po 30 sekundách.

Čištění elektrické minihubice

Požadavek: Spotřebič je vypnutý.

→ Obr. **51** - **53**

Čištění hubice na tvrdé podlahy¹

Požadavek: Spotřebič je vypnutý.

→ Obr. **54** - **56**

Odstranění poruch

Tip: Další informace a vysvětlivky k odstranění poruch naleznete online naskenováním QR kódu na krycím listu a na našich webových stránkách www.bosch-home.com.

- ▶ Opravy spotřebiče smí provádět pouze odborný personál, který je k tomu vyškolený.
- ▶ K opravě spotřebiče se smí používat pouze originální náhradní díly.

Spotřebič nepracuje.

Baterie není správně nasazená.

- ▶ Nasaďte správně baterii.

Baterie není nabitá.

- ▶ Nabijte baterii.

Hubici nelze zasunout.

Hubice se přisává.

Příliš vysoká sací síla

- ▶ Změňte režim čištění.

Nefunguje nabíjení.

Použili jste nesprávnou nabíječku.

- ▶ Používejte jen dodanou nabíječku.

Upozornění na displeji

Na displeji se zobrazí hlášení „E0“.

Senzor je znečištěný.

1. Vyčistěte senzor.
2. V případě potřeby odstraňte vlasy a zmolky ze sací trubice a hrdla spotřebiče.

Na displeji se zobrazí hlášení „E2“.

Došlo k bezpečnostnímu vypnutí.

1. Vypněte spotřebič a odpojte ho od přívodu proudu.
2. Počkejte, dokud baterie nedosáhne pokojové teploty, nebo použijte náhradní baterii.
3. Uvedte spotřebič opět do provozu.
4. Pokud se tato porucha vyskytuje opakovaně, kontaktujte .
→ "Zákaznický servis", *Strana 140*

Na displeji se zobrazí hlášení „E3/E4“.

Aktivovalo se tepelné bezpečnostní vypnutí.

1. Vypněte spotřebič a odpojte ho od přívodu proudu.
2. Zkontrolujte, zda není vzduchový kanál od hubice ke spotřebiči ucpaný.
3. Vyprázdněte nádobu na prach.
4. Vyčistěte filtrační jednotku.
5. Jakmile spotřebič vychladne, znovu ho zapněte.

Na displeji se zobrazí hlášení „E5“.

Byla zjištěna závada motoru.

1. Spotřebič vypněte a znovu ho zapněte.
2. Pokud se tato porucha vyskytuje opakovaně, kontaktujte .
→ "Zákaznický servis", *Strana 140*

Na displeji se zobrazí hlášení „E“.

¹ V závislosti na vybavení spotřebiče

Byla zjištěna porucha a vysávání pokračuje.

1. Naskenujte QR kód na krycím listu nebo navštivte naši internetovou stránku www.bosch-home.com.
2. Postupujte podle pokynů v interaktivním manuálu.

Likvidace starého spotřebiče

- ▶ Spotřebič ekologicky zlikvidujte. Informace o aktuálních možnostech likvidace obdržíte u specializovaného prodejce nebo na obecním nebo městském úřadu.



Tento spotřebič je označen v souladu s evropskou směrnicí 2012/19/EU o nakládání s použitými elektrickými a elektronickými zařízeními (waste electrical and electronic equipment - WEEE). Tato směrnice stanoví jednotný evropský (EU) rámec pro zpětný odběr a recyklování použitých zařízení.

Likvidace baterií

Baterie se musí odevzdávat k ekologické recyklaci. Baterie nevyhazujte do domovního odpadu.

- ▶ Baterie ekologicky zlikvidujte.

Zákaznický servis

Od našeho zákaznického servisu získáte skladovatelné originální náhradní díly relevantní pro funkčnost po dobu až 10 let od uvedení vašeho spotřebiče na trh.

Pro další informace se obraťte na náš zákaznický servis.

Podrobné informace o záruční době a záručních podmínkách ve vaší zemi získáte prostřednictvím QR kódu na přiloženém dokumentu k servisním kontaktům a záručním podmínkám, u našeho zákaznického servisu, u svého prodejce nebo na našich webových stránkách.

Kontaktní údaje zákaznického servisu získáte prostřednictvím QR kódu na přiloženém dokumentu k servisním kontaktům a záručním podmínkám na našich webových stránkách.

Informace podle nařízení (EU) 2023/826 najdete online na www.bosch-home.com na

stránce výrobku a stránce k servisu vašeho spotřebiče u návodů k použití a dalších doplňujících dokumentů.

Informace o nezávislém a Open Source software

Tento výrobek obsahuje softwarové komponenty, které jsou ze strany vlastníka autorských práv licencovány jako nezávislé nebo Open Source software.

Licenční informace si můžete stáhnout také ze stránky značkového výrobku. (Vyhledejte si na internetové stránce výrobku svůj model spotřebiče a další dokumenty.)

Безпека

- Будь ласка, уважно прочитайте цю інструкцію.
- Збережіть інструкцію й інформацію про прилад для пізнішого користування або для наступного власника приладу.
- Не підключайте прилад, якщо його пошкоджено під час транспортування.

Користуйтеся приладом тільки:

- з оригінальними частинами й приладдям. На пошкодження внаслідок застосування сторонньої продукції гарантія не поширюється.
- для чищення поверхонь.
- у приватних домогосподарствах і в закритих приміщеннях побутового призначення за кімнатної температури.
- на висоті щонайбільше 2000 м над рівнем моря.

Не використовуйте прилад:

- для чищення людей або тварин.
- для всмоктування шкідливих для здоров'я, гарячих або розжарених речовин, предметів із гострими краями.
- для всмоктування вологих або рідких речовин.
- для всмоктування легкозаймистих або вибухонебезпечних речовин, зокрема газів.
- для всмоктування попелу, сажі з печей і приладів центрального опалення.
- для всмоктування тонерного порошку з принтерів і копіювальних апаратів.
- для всмоктування будівельного сміття.

Від'єднайте прилад від електромережі, коли ви:

- чистите прилад.

Діти віком від 8 років, а також особи з обмеженими фізичними, сенсорними або розумовими здібностями чи з браком досвіду та/або знань можуть користуватися цим приладом тільки під наглядом або після отримання вказівок із безпечного користування приладом і після того, як вони усвідомили можливі пов'язані з цим небезпеки.

Дітям заборонено гратися з приладом.

Дітям заборонено чистити й обслуговувати прилад без нагляду дорослих.

- ▶ Ремонтувати прилад дозволено тільки фахівцям.
- ▶ Для ремонту приладу дозволяється використовувати лише оригінальні запчастини.

- ▶ Ніколи не користуйтеся пошкодженим приладом.
- ▶ Заборонено користуватися приладом, поверхня якого тріснула чи зламалася.
- ▶ Зателефонуйте до сервісного центру. → *Сторінка 147*
- ▶ Використовуйте прилад лише в закритих приміщеннях.
- ▶ Бережіть прилад від високої температури й вологи.
- ▶ Не можна чистити прилад за допомогою парового або високотискового приладу.
- ▶ Не допускайте контакту кабелю живлення з гарячими частинами приладу чи іншими джерелами тепла.
- ▶ Не допускайте контакту мережного кабелю з гострими предметами.
- ▶ Не перегинайте, не перетискайте й не переобладнуйте кабель живлення.
- ▶ Зарядний кабель¹ і пристрій швидкого заряджання¹ дозволено підключати до електромережі й експлуатувати лише відповідно до даних, зазначених на заводській табличці.
- ▶ Зарядний кабель¹ і пристрій швидкого заряджання¹ можна підключати до електромережі змінного струму тільки через заземлену розетку, змонтовану згідно з чинними нормами.
- ▶ Забороняється використання приладу в приміщеннях, де електрична мережа не обладнана заземлювальним проводом.
- ▶ Не допускайте потрапляння на фільтри горючих або спиртовмісних речовин.
- ▶ Не використовуйте легкозаймисті або спиртовмісні речовини при очищенні приладу.
- ▶ Тримайте одяг, волосся, пальці та інші частини тіла подалі від отворів на приладі та рухомих частин.
- ▶ Ніколи не направляйте трубку або насадки на очі, волосся, вуха чи рот.
- ▶ Перед обслуговуванням або очищенням пристрою вийміть акумулятор і відключіть пристрій від мережі електроживлення.
- ▶ Зберігайте пристрій лише на підлозі або в док-станції¹.
- ▶ Переконайтеся, що діти не граються з приладом, навіть якщо він знаходиться на док-станції¹.
- ▶ В жодному разі не використовуйте функцію автономної установки насадки для підлоги при під'єднаному приладі.
- ▶ Людям з електронними імплантатами необхідно триматися на безпечній відстані — принаймні 10 см від приладу.

¹ Залежно від комплектації приладу

- ▶ Бережіть пакувальні матеріали від дітей.
- ▶ Не дозволяйте дітям гратися з пакувальним матеріалом.
- ▶ Захищайте акумулятор від вогню, тепла і тривалої дії сонячних променів.
- ▶ Захищайте акумулятор від води та потрапляння вологи всередину.
- ▶ В жодному разі не відкривайте акумулятор.
- ▶ Тримайте невикористаний акумулятор подалі від металевих предметів, таких як скріпки, монети, ключі, цвяхи або гвинти.
- ▶ Якщо з пошкодженого акумулятора виходять пари, забезпечте доступ свіжого повітря.
- ▶ За наявності скарг зверніться до лікаря.
- ▶ Якщо з пошкодженого акумулятора витекла рідина, у разі потрапляння на шкіру негайно змийте її водою.
- ▶ У разі контакту з очима додатково зверніться до лікаря.

Як запобігти матеріальним збиткам

- ▶ Перевірте та очистіть мокрі предмети.
- ▶ Замініть пошкоджені предмети.
- ▶ Регулярно перевіряйте, чи не зносився нижні поверхні щіток.
- ▶ Зношена щітка потребує заміни.
- ▶ Не використовуйте насадку без встановленого валика щітки.
- ▶ Правила техніки безпеки не передбачають експлуатацію приладу без фільтр-системи.
- ▶ Ніколи не притуляйте прилад до стін або країв столу.
- ▶ Зберігайте пакувальний матеріал для транспортування.

Комплект поставки

Після розпакування перевірте, чи комплект повний і чи не пошкодило якісь частини під час транспортування.

Нотатка: Залежно від комплектації прилад може постачатися з додатковим приладдям.

→ Мал. **1**

A Акумуляторний ручний пилосос

B	Док-станція ¹
C	Тримач для приладдя ¹ , з планкою ¹ для док-станції
D	Універсальна насадка для підлоги ¹
E	Насадка для твердої підлоги ¹
F	Всмоктувальна трубка ¹
G	Насадка для щілин та адаптер для іншого приладдя
H	Подовжувач для довгої гнучкої щілинної насадки ¹
I	Подовжувач для насадки для очищення клавіатури та висувних ящиків ¹
J	Розширення для вузького пензлика для меблів ¹
K	Поворотна м'яка щітка для корпусних меблів ¹
L	Акумулятор ¹ Зарядний кабель Идентифікатор моделі блоку живлення
M	<ul style="list-style-type: none"> ■ S018BUz2350065 для зарядного кабелю 650 мА ■ S023BUz2350100 для зарядного кабелю 1 А
N	Поворотна насадка для м'яких меблів XXL ¹

¹ Залежно від комплектації приладу

О Електрична мінінасадка¹

Р Пристрій швидкого заряджання¹

Огляд

Тут можна познайомитися зі складниками приладу.

→ Мал. 2

1 Універсальна насадка для підлоги з функцією автономної установки

2 Кнопка розблокування насадки для підлоги

3 Всмоктувальна трубка

4 Кнопка розблокування всмоктувальної трубки

5 Дисплей з панеллю керування

6 Обслуговувальні клавіші

7 Акумулятор

8 MicroClean- та індикатор стану

9 Контейнер для пилу

10 RotationClean

11 Ламельний фільтр

12 Фільтрувальна сітка для волокон

13 Пересувна кнопка

14 Розблокування контейнера для пилу

15 Кнопка розблокування кришки пилозбірника

16 Кришка пилозбірника

17 Ножне розблокування

Монтаж док-станції

- ▶ Перевірте, чи не пошкоджена домашня електропроводка в зоні монтажу.

Час роботи акумулятора

Тут ви знайдете інформацію про термін служби батареї залежно від використовуваної батареї.

Нотатки

- Термін служби батареї залежить від обраного режиму всмоктування, використовуваного приладдя та покриття підлоги. Термін служби батареї може відрізнятись, особливо під час очищення килимів пирососом.

- ▶ Не встановлюйте док-станцію горизонтально або вертикально над, під або поруч із розеткою.

→ Мал. 3 - 10

Експлуатація

Монтаж приладу

→ Мал. 11 - 12

Заряджання приладу

Нотатки

- Під час заряджання рівень заряду акумулятора відображається у відсотках.
- Щоб перевірити поточний стан заряду акумулятора, короткочасно натисніть на кнопки керування < >.
- З метою заощадження енергії пристрій вимикається, коли батарея повністю заряджена.
- ▶ Використовуйте акумулятор лише разом із приладом Bosch.
- ▶ Використовуйте для заряджання лише оригінальний зарядний кабель або оригінальний пристрій швидкого заряджання¹.
- ▶ Використовуйте лише акумулятори серії Power for ALL 18 V.
- ▶ Дотримуйтесь інструкцій до акумуляторів та швидкозарядного пристрою¹.
- ▶ Переконайтеся, що діти не граються з приладом, навіть якщо він знаходиться на док-станції.

Нотатка: Для швидкого заряджання використовуйте пристрій швидкого заряджання.

→ Мал. 13 - 16

¹ Залежно від комплектації приладу

- На дисплеї відображається приблизний час роботи пристрою, що залишився, у хвилинах. Фактичні значення можуть відрізнятись від наведених.

Тривалість (до)	3,0 Ah	4,0 Ah Power+	5,0 Ah
Режим Есо з неелектричним приладдям	60	80	100
Режим Есо з електричною насадкою для підлоги	50	65	80
Режим Auto з електричною насадкою для підлоги	15	25	30
Режим Turbo з електричною насадкою для підлоги	10	11	13

Нотатки

- Як і будь-які літій-іонні акумулятори, акумулятори серії Power for ALL 18 V згодом зношуються, що скорочує термін служби батареї і час роботи приладу. Це природний процес зношування і він не є наслідком дефекту матеріалу, дефекту виробництва або вади.
- Завдяки наступним заходам можна уповільнити процес природного зношування:
 - Не зберігайте акумулятор протягом тривалого часу повністю зарядженим або повністю розрядженим.

Управління приладом

Нотатка: Використовуйте турборежим (стандартний режим) для досягнення максимальної ефективності прибирання на твердих підлогах і глибокого очищення килимів і килимових покриттів. Перейдіть в режим «Авто» або «Есо», якщо насадку занадто важко просунути на килимах або килимових покриттях.

→ Мал. **17** - **22**

Використання функції автономної установки

Нотатка: В жодному разі не використовуйте функцію автономної

установки насадки для підлоги при під'єднаному приладі.

→ Мал. **23** - **24**

Всмоктування з мініелектросоплом¹

Мініелектросопло особливо ретельно очищає м'які меблі та важкодоступні місця.

→ Мал. **25** - **26**

Використання ногового розблокування

→ Мал. **27** - **29**

Стискання об'єму пилу

→ Мал. **30** - **31**

Демонтаж приладу

→ Мал. **32** - **34**

Очищення та догляд

Чищення приладу

- ▶ Очищайте прилад лише м'яким сухим рушником.
→ Мал. **35**

Спорожнення контейнера для пилу

→ Мал. **36** - **39**

Очищення фільтр-системи

- ▶ Фільтри не мають контактувати з рідинами.

Нотатка: Рекомендується очищати фільтр пилозбірника, коли він сильно

¹ Залежно від комплектації приладу

uk Усунення несправностей

забруднюється і потужність всмоктування знижується.

Порада: Стирайте частинки бруду з ворсового фільтра злегка вологою ганчіркою.

→ Мал. 40 - 46

Очищення датчика

Нотатка: Для ідеальної роботи індикації MicroClean поверхня датчика повинна бути чистою. Очистіть датчик, коли світлодіодне кільце індикації MicroClean більше не працює або працює з помилками.

- ▶ Ретельно протріть датчик м'якою чистою безворсовою ганчіркою.

→ Мал. 47

Очищення універсальної насадки для підлоги

Вимога: Прилад вимкнений.

→ Мал. 48 - 50

Нотатка: Валик щітки має функцію очищення. Під час режиму роботи з валиком щітки на килимі прилад автоматично всмоктує розрізані нитки та волосся через 30 секунд.

Очищення мініелектросопла

Вимога: Прилад вимкнено.

→ Мал. 51 - 53

Очищення ¹насадки для твердої підлоги

Вимога: Прилад вимкнений.

→ Мал. 54 - 56

Усунення несправностей

Порада: Додаткову інформацію та пояснення щодо усунення несправностей можна знайти в Інтернеті, відсканувавши QR-код на обкладинці та на нашому веб-сайті www.bosch-home.com.

- ▶ Ремонтувати прилад дозволено тільки фахівцям.

- ▶ Для ремонту приладу дозволяється використовувати лише оригінальні запчастини.

Прилад не працює.

Акумулятор неправильно вставлений.

- ▶ Правильно встановіть акумулятор.

Акумулятор незаряджений.

- ▶ Зарядіть акумулятор.

Насадку не можна посунути.

Насадка прилипає.

Занадто велика сила всмоктування.

- ▶ Змініть режим прибирання.

Зарядження не функціонує.

Використовується неправильний зарядний пристрій.

- ▶ Використовуйте лише доданий зарядний пристрій.

Вказівка на дисплеї

На дисплеї з'являється повідомлення E0. Датчик забруднений.

1. Очистіть датчик.
2. При потребі приберіть волосся і волокна зі всмоктувальної трубки та патрубка приладу.

На дисплеї з'являється повідомлення E2. Активізовано захисне відключення.

1. Вимкніть прилад і від'єднайте його від електромережі.
2. Зачекайте, поки батарея нагріється до кімнатної температури, або використовуйте запасну батарею.
3. Повторно введіть прилад в експлуатацію.
4. Якщо ця помилка повторюється, зверніться до .
→ "Сервісні центри", Сторінка 147

На дисплеї з'являється повідомлення E3/ E4.

Активовано функцію захисного відключення при перегріванні.

1. Вимкніть прилад і від'єднайте його від електромережі.

¹ Залежно від комплектації приладу

2. Перевірте, чи не засмічений повітряний канал від насадки до приладу.
3. Спорожніть контейнер для пилу.
4. Очистіть фільтр-систему.
5. Після того, як прилад охолоне, увімкніть його знову.

На дисплеї з'являється повідомлення E5. Виявлено несправність двигуна.

1. Вимкніть прилад і знову увімкніть його.
2. Якщо ця помилка повторюється, зверніться до .
→ "Сервісні центри", Сторінка 147

На дисплеї з'являється повідомлення з E. Виявлено несправність, а всмоктування продовжується.

1. Відскануйте QR-код на обкладинці або відвідайте наш сайт www.bosch-home.com.
2. Дотримуйтеся вказівок у інтерактивному посібнику.

Утилізація старих приладів

- ▶ Утилізуйте прилад екологічним способом.
Інформацію щодо актуальних способів утилізації можна отримати у продавця приладу або органів місцевого самоврядування.



Цей прилад маркіровано згідно положень європейської Директиви 2012/19/EU стосовно електронних та електроприладів, що були у використанні (waste electrical and electronic equipment - WEEE). Директивою визначаються можливості, які є дійсними у межах Європейського союзу, щодо прийняття назад та утилізації бувших у використанні приладів.

Утилізація акумуляторних батарей

Батареї слід відправити на подальшу переробку відповідно до вимог охорони навколишнього середовища. Не викидайте акумуляторні батареї з побутовим сміттям.

- ▶ Утилізуйте батареї, не завдаючи шкоди довкіллю.

Сервісні центри

Ви можете отримати у нашому сервісному центрі оригінальні запасні частини, необхідні для функціонування та придатні для зберігання, протягом 10 років після випуску вашого приладу на ринок.

За додатковою інформацією зверніться до нашої сервісної служби.

Для отримання детальної інформації про гарантійний термін та умови гарантії у вашій країні, будь ласка, використовуйте QR-код на вкладеному документі з інформацією про сервісні контакти та умови гарантії, зв'яжіться з нашою сервісною службою, вашим дилером або відвідайте наш веб-сайт. Виробник: "БСХ Хаузгерете ГмБХ" вул. Карл-Вері-Штрассе, 34, м. Мюнхен, 81739, Німеччина

Імпортер: ТОВ "БСХ Побутова Техніка", 03124, м.Київ, вул.Волноваська, 10/14 корп.Б, Україна

Ви можете знайти контактні дані сервісної служби за допомогою QR-коду на документі з інформацією про сервісні контакти та гарантійні умови, який додається, або на нашому веб-сайті.

Інформацію згідно з регламентом (EU) 2023/826 можна знайти в мережі Інтернет за адресою www.bosch-home.com на сторінці виробу й сервісній сторінці вашого приладу в інструкціях з експлуатації і в додаткових документах.

Інформація про безкоштовне ПЗ і ПЗ з відкритим вихідним кодом

Цей продукт містить програмні компоненти, які ліцензовані власниками авторських прав як вільне або відкрите програмне забезпечення. Завантажити інформацію про ліцензію можна на сайті фірмової продукції.

uk Інформація про безкоштовне ПЗ і ПЗ з відкритим вихідним кодом

(Пошукайте на вебсайті виробу вашу модель приладу та інші документи.)



⚠ الأمان

- اقرأ هذا الدليل بعناية.
- احتفظ بالدليل وبمعلومات المنتج لغرض الاستخدام اللاحق أو لتسليمها إلى المالك التالي.
- لا توصل الجهاز بالكهرباء في حالة وجود أضرار ناتجة عن عملية النقل.
- لا تستخدم الجهاز إلا:
 - مع الأجزاء والكماليات الأصلية. لا يحق المطالبة بحقوق الضمان في حالة حدوث أضرار نتيجة استخدام منتجات غريبة.
 - لتنظيف الأسطح.
 - في المنزل الخاص وفي الأماكن المغلقة من المحيط المنزلي في درجة حرارة الغرفة.
 - حتى ارتفاع يبلغ 2000 م فوق سطح البحر.
- لا تستخدم الجهاز:
 - لتنظيف الأفراد أو الحيوانات من خلال الشفط.
 - لامتنصاص المواد الضارة بالصحة أو حادة الحواف أو الساخنة أو المتوهجة.
 - لامتنصاص المواد الرطبة أو السائلة.
 - لامتنصاص المواد والغازات سريعة الاشتعال أو المتفجرة.
 - لامتنصاص الرماد والسخام الناتجين من الأفران وأجهزة التدفئة المركزية.
 - لامتنصاص غبار الحبر الناتج من الطابعات وماكينات التصوير.
 - لامتنصاص ردم البناء.
- افصل الجهاز من مصدر الإمداد بالتيار الكهربائي، عندما:
 - تنظف الجهاز.
- يمكن للأطفال بدءًا من عُمر 8 سنوات فما فوق، وكذلك للأشخاص الذين يعانون نقصًا في القدرات الجسدية أو الحسية أو العقلية، أو يعانون نقصًا في الإدراك أو المعرفة أو كليهما، استخدام هذا الجهاز، إذا تم ذلك تحت إشرافٍ وبعد اطلاعهم على كيفية التشغيل الآمن للجهاز، وإدراك المخاطر الناتجة.
- لا يجوز للأطفال العبث بالجهاز.
- لا يجوز للأطفال تنظيف الجهاز أو إجراء أعمال الصيانة المنوطة بالمستخدم إلا إذا تمت مراقبتهم أثناء ذلك.
- ◀ وحدهم أفراد الطاقم الفني المدربون من أجل ذلك يُسمح لهم بإجراء إصلاحات على الجهاز.
- ◀ لا يُسمح إلا باستخدام قطع الغيار الأصلية لإصلاح الجهاز.
- ◀ لا تشغّل أبدًا جهازًا متضررًا.
- ◀ لا تشغّل جهازًا ذا سطح مشقوق أو مكسور.

- ◀ اتصل بخدمة العملاء. ←/الصفحة 155
- ◀ لا تستخدم الجهاز إلا في أماكن مغلقة.
- ◀ لا تعرّض الجهاز أبدًا للحرارة والرطوبة الشديديتين.
- ◀ لا تستخدم أجهزة تنظيف بالضغط العالي أو أجهزة تنظيف البخار، كي تنظف الجهاز.
- ◀ لا تقم مطلقًا بوضع وصلة الشبكة في وضع تلامس مع أجزاء ساخنة من الجهاز أو مصادر حرارية.
- ◀ لا تقم مطلقًا بوضع وصلة الشبكة في وضع تلامس مع أسنان مدببة أو حواف حادة.
- ◀ لا تثنّي أو تسحق أو تغيّر وصلة الشبكة الكهربائية.
- ◀ لا توصل كابل الشحن¹ وجهاز الشحن السريع¹ وتشغلهما إلا وفقًا للقيم الموضّحة على لوحة الصنع.
- ◀ لا توصل كابل الشحن¹ وجهاز الشحن السريع¹ إلا بمقبس مرّكب بطريقة سليمة ومزود بوصلة تأريض على أن تكون شبكة الكهرباء ذات تيار متردد.
- ◀ لا تضع أية مواد قابلة للاشتعال أو مواد محتوية على الكحول على الفلتر.
- ◀ عند تنظيف الجهاز لا تستخدم أية مواد قابلة للاشتعال أو محتوية على الكحول.
- ◀ أبعّد الملابس والشعر والأصابع وأجزاء الجسم الأخرى عن الفتحات الموجودة بالجهاز والأجزاء المتحركة.
- ◀ لا تقم مطلقًا بتوجيه الماسورة أو رؤوس التنظيف على العينين أو الشعر أو الأذنين أو الفم.
- ◀ أزل البطارية وافصل الجهاز عن مصدر الإمداد بالكهرباء قبل صيانة الجهاز أو تنظيفه.
- ◀ قم بتخزين الجهاز على الأرض فقط أو في وحدة القاعدة¹.
- ◀ تأكد من عدم عبث الأطفال بالجهاز، حتى عندما يكون معلقًا في وحدة القاعدة¹.
- ◀ لا تستخدم أبدًا وظيفة الإيقاف الحر لرأس تنظيف الأرضيات مع تركيب الجهاز.
- ◀ يجب على الأشخاص حاملي الأجهزة الإلكترونية الطبية المزروعة الحفاظ على مسافة 10 سم على الأقل عن الجهاز.
- ◀ أبعّد مواد التغليف عن تناول الأطفال.
- ◀ لا تدع الأطفال يلعبون بمواد التغليف للجهاز.
- ◀ احرص على حماية البطارية من التعرض للنار أو الحرارة أو أشعة الشمس المستمرة.

- ◀ احرص على حماية البطارية من التعرض للماء والرطوبة المتوغلة للداخل.
- ◀ لا تقم مطلقًا بفتح البطارية.
- ◀ أبعد البطارية غير المستخدمة عن الأشياء المعدنية، على سبيل المثال مشابك الورق أو قطع النقود المعدنية أو المفاتيح أو المسامير أو البراغي.
- ◀ إذا تسربت أبخرة من البطارية التالفة، فقم بتمرير الهواء النقي.
- ◀ في حالة أية شكاوى، استشر الطبيب.
- ◀ إذا تسربت سوائل من البطارية التالفة، ولامست البشرة قم بشطفها على الفور بالماء.
- ◀ في حالة ملامسة العين اطلب أيضًا المساعدة الطبية.

تجنب الأضرار المادية

- ◀ افحص العناصر المبللة وقم بتنظيفها.
- ◀ استبدل العناصر التالفة.
- ◀ افحص النعال الخارجية بانتظام من حيث التآكل.
- ◀ استبدل رأس التنظيف المتآكل.
- ◀ لا تقم مطلقًا باستخدام رأس التنظيف دون تركيب بكرة الفرشاة.
- ◀ لا تقم مطلقًا بتشغيل الجهاز بدون وحدة الفلتر.
- ◀ لا تسند الجهاز على الجدران أو حواف الطاولة مطلقًا.
- ◀ واحتفظ بمواد التعبئة والتغليف لأغراض النقل.

مجموعة التجهيزات الموردة

بعد إخراج كافة القطع من أغلفتها تأكد من خلوها من أضرار النقل وعدم نقصان أي منها.

ملاحظة: يأتي الجهاز مزودًا بملحقات إضافية تبعًا لتجهيزاته.

← الشكل 1

A	مكنسة يدوية لاسلكية
B	وحدة القاعدة ¹
C	حامل الملحقات ¹ مع قضيب ¹ لوحدة القاعدة
D	رأس تنظيف الأرضيات العامة ¹
E	رأس تنظيف الأرضيات الصلبة ¹
F	ماسورة الشفط ¹
G	رأس تنظيف الشقوق ومهابئ الملحقات الأخرى

H ملحق رأس تنظيف الشقوق الطويل المرن¹

I ملحق رأس تنظيف لوحات المفاتيح والأدراج¹

J ملحق فرشاة تنظيف الأثاث الرفيعة¹

K فرشاة تنظيف الأثاث القابلة للدوران¹

L بطارية¹

كابل الشحن
 □-□ تمييز طراز مزود الطاقة
 M 650 مللي أمبير S018BUz2350065 لكابل الشحن
 1 أمبير S023BUz2350100 لكابل الشحن
 1 أمبير

N رأس تنظيف المفروشات القابل للدوران¹ XXL

O رأس تنظيف كهربائي صغير¹

P شاحن سريع¹

عرض عام

تجد هنا نظرة عامة على مكونات جهازك.

← الشكل 2

1 رأس تنظيف الأرضيات العامة المزود بوظيفة الإيقاف الحر

2 زر تحرير رأس تنظيف الأرضيات

3 ماسورة الشفط

4 زر تحرير قفل أنبوب الشفط

5 وحدة العرض مع لوحة الاستعمال

6 أزرار الاستعمال

7 بطارية

ملاحظة: استخدم الشاحن السريع للشحن بأقصى سرعة.

← الشكل 13 - 16

8	مبين MicroClean والحالة
9	خزان تجميع الأتربة
10	RotationClean
11	فلتر شرائحي
12	مصفاة الوبر
13	زر انزلاقي
14	وسيلة تحرير قفل خزان تجميع الأتربة
15	زر تحرير قفل غطاء خزان تجميع الأتربة
16	غطاء خزان تجميع الأتربة
17	وسيلة التحرير بالقدم

تركيب وحدة القاعدة

- تحقق مما إذا كانت هناك أية احتمالية لإلحاق أي ضرر بالوصلات المنزلية في نطاق التركيب.
- لا تقم بتركيب وحدة القاعدة بشكل أفقي أو رأسي فوق أو تحت أو بجوار أي مقبس كهربائي.

← الشكل 3 - 10

الاستعمال

تركيب الجهاز

← الشكل 11 - 12

شحن الجهاز

ملاحظات

- يظهر مستوى شحن البطارية بالنسبة المثوية أثناء الشحن.
- ولفحص مستوى الشحن المالي للبطارية، اضغط لفترة وجيزة على أزرار الاستعمال < >.
- يتوقف تشغيل الجهاز تلقائيًا بعد شحن البطارية بالكامل لتوفير الطاقة.
- اقتصر على استخدام البطارية بالارتباط مع جهاز Bosch.
- اقتصر على استخدام كابل الشحن الأصلي أو الشاحن السريع الأصلي¹ للشحن.
- اقتصر على استخدام بطاريات من السلسلة Power for ALL 18 V.
- تجب مراعاة دليل البطاريات والشاحن السريع¹.
- تأكد من عدم عبث الأطفال بالجهاز، حتى عندما يكون معلقًا في وحدة القاعدة.

¹ حسب تجهيز الجهاز

أوقات تشغيل البطارية

يمكنك الاطلاع هنا على المعلومات حول أوقات تشغيل البطارية ارتباطًا بالبطارية المستخدمة.

ملاحظات

- وتعتمد مدة تشغيل البطارية على وضع الكنس المختار والكماليات المستخدمة ونوع الأرضية.
- قد تتغير مدة تشغيل البطارية لا سيما عند كنس السجاد.
- يظهر في وحدة العرض مدة التشغيل المتوقعة للمقبية للجهاز بالدقائق. وقد تتفاوت القيم الفعلية عن هذه القيم.

Ah 5,0	+Ah Power 4,0	Ah 3,0	مدة التشغيل (حتى)
100	80	60	الوضع Eco مع كماليات غير كهربائية
80	65	50	الوضع Eco مع رأس تنظيف الأرضيات الكهربائي
30	25	15	الوضع Auto مع رأس تنظيف الأرضيات الكهربائي
13	11	10	الوضع Turbo مع رأس تنظيف الأرضيات الكهربائي

الكنس باستخدام رأس التنظيف الكهربائي الصغير¹

يساعد رأس التنظيف الكهربائي الصغير في التنظيف الجيد لمفروشات الأثاث والمواضع التي يصعب الوصول إليها.

← الشكل 25 - 26

استخدام وسيلة التحرير بالقدم

← الشكل 27 - 29

ضغط أحجام الغبار

← الشكل 30 - 31

فك الجهاز

← الشكل 32 - 34

التنظيف والعناية

تنظيف الجهاز

◀ اقتصر على تنظيف الجهاز بفضة ناعمة وجافة.

← الشكل 35

تفريغ خزان تجميع الأتربة

← الشكل 36 - 39

تنظيف وحدة الفلتر

◀ لا تجعل الفلاتر تلامس أية سوائل مطلقًا.

ملاحظات

- كما هو الحال مع جميع بطاريات أيونات الليثيوم تتآكل البطاريات من السلسلة Power for ALL 18 V بمرور الوقت، ولذلك تقل قدرة البطارية ووقت تشغيلها. وهذه عملية تقادم طبيعية وليست نتيجة لعب في الغامات أو عيب تصنيع أو عيب مادي.
- ويمكنك من خلال التدابير التالية تأخير هذا التآكل الطبيعي:
 - لا تقم بتخزين البطارية لفترة زمنية طويلة وهي في حالة مشحونة تماما أو فارغة الشحنة تماما.

استعمال الجهاز

ملاحظة: استخدم وضع التربو (التشغيل العادي) للحصول على أفضل أداء تنظيف على الأرضيات الصلبة والتنظيف العميق للسجاد والأرضيات الموكيت. انتقل إلى الوضع الأوتوماتيكي أو الوضع الاقتصادي إذا تعذر للغاية تحريك رأس التنظيف على السجاد أو الأرضيات الموكيت.

← الشكل 17 - 22

استخدام وظيفة الإيقاف الحر

ملاحظة: لا تستخدم أبداً وظيفة الإيقاف الحر لرأس تنظيف الأرضيات مع تركيب الجهاز.

← الشكل 23 - 24

البطارية غير مشحونة.

◀ قم بشحن البطارية.

يتعذر تحريك رأس التنظيف.

رأس التنظيف عالق.

قوة الشفط مرتفعة للغاية.

◀ قم بتغيير وضع التنظيف.

وظيفة الشحن لا تعمل.

تم استخدام شاحن خاطئ.

◀ اقتصر على استخدام الشاحن المرفق.

إرشادات في وحدة العرض

يظهر البلاغ "E0" في وحدة العرض.

المستشعر متسخ.

1. نظّف المستشعر.

2. أزل الشعر والوبر من أنبوب الشفط ومن فوهة الجهاز، عند الضرورة.

يظهر البلاغ "E2" في وحدة العرض.

تم تفعيل وظيفة الإيقاف للأمان.

1. أوقف الجهاز وافصله من مصدر الإمداد بالكهرباء.

2. انتظر حتى تصل البطارية إلى درجة حرارة الغرفة أو استخدم بطارية بديلة.

3. أعد تشغيل الجهاز.

4. إذا تكرر ظهور هذا الخطأ، فتواصل مع

◀ "خدمة العملاء"، الصفحة 155

يظهر البلاغ "E3/E4" في وحدة العرض.

تم تفعيل الإيقاف الآمن الحراري.

1. أوقف الجهاز وافصله من مصدر الإمداد بالكهرباء.

2. تحقق من وجود انسداد في قناة التهوية الممتدة من رأس التنظيف حتى الجهاز.

3. قم بتفريغ خزان تجميع الأتربة.

4. قم بتنظيف وحدة الفلتر.

5. بعد أن يبرد الجهاز، قم بتشغيله مرة أخرى.

يظهر البلاغ "E5" في وحدة العرض.

تم رصد عطل في المحرك.

1. أطفئ الجهاز وأعد تشغيله.

2. إذا تكرر ظهور هذا الخطأ، فتواصل مع

◀ "خدمة العملاء"، الصفحة 155

يظهر البلاغ مع "E" في وحدة العرض.

تم رصد خلل وجار استئناف الكنس.

1. امسح كود الاستجابة السريعة بصفحة

الغلاف مسكًا صوتيًا أو تفضل بزيارة

ملاحظة: يوصى بتنظيف فلتر خزان تجميع الأتربة عندما يكون متسخًا بشدة وانخفاض قوة الكنس.

نصيحة: امسح جزيئات الاتساخات من مصفاة الوبر بمسحوق رطب بعض الشيء.

◀ الشكل 40 - 46

تنظيف المستشعر

ملاحظة: يجب أن يكون سطح المستشعر

نظيفًا لضمان عمل الميكن MicroClean بشكل سليم.

نظّف المستشعر إذا توقفت الحلقة LED للميكن MicroClean عن العمل أو كانت

تعمل بشكل خاطئ.

◀ امسح المستشعر جيدًا بفضة ناعمة

ونظيفة وخالية من الوبر.

◀ الشكل 47

تنظيف رأس تنظيف الأرضيات العامة

الشرط الأساسي: يتم إيقاف الجهاز.

◀ الشكل 48 - 50

ملاحظة: تتمتع بكرة الفرشاة بوظيفة

التنظيف. يقوم جهازك أثناء تشغيل بكرة

الفرشاة بشفط الشعر والخبوط المقطوعة

أو توماتيكياً بعد مرور 30 ثانية.

تنظيف رأس التنظيف الكهربائي

الصغير

الشرط الأساسي: تم إيقاف الجهاز.

◀ الشكل 51 - 53

تنظيف رأس تنظيف الأرضيات الصلبة¹

الشرط الأساسي: يتم إيقاف الجهاز.

◀ الشكل 54 - 56

التغلب على الاختلالات

نصيحة: وتجد مزيدًا من المعلومات

والشروحات حول التغلب على الأعطال عبر

الإنترنت من خلال المسح الضوئي لكود

الاستجابة السريعة بصفحة الغلاف وعلى

موقعنا الإلكتروني www.bosch-home.com.

◀ وحدهم أفراد الطاقم الفني المدربين

من أجل ذلك يُسمح لهم بإجراء إصلاحات

على الجهاز.

◀ لا يُسمح إلا باستخدام قطع الغيار الأصلية

لإصلاح الجهاز.

الجهاز لا يعمل.

البطارية غير مركبة بشكل صحيح.

◀ قم بتركيب البطارية بشكل صحيح.

¹ حسب تجهيز الجهاز

الخدمة وشروط الضمان أو على موقعنا الإلكتروني.

موقعنا الإلكتروني -www.bosch-home.com

2. اتبع التعليمات الواردة في الدليل التفاعلي.

المعلومات حول السوفت وير الحر والمفتوح المصدر

يحتوي هذا المنتج على مكونات من البرمجيات مخصصة من مالكي حقوق الطبع والنشر كبرمجيات حرة أو مفتوحة المصدر. ويمكنك تنزيل معلومات الترخيص من موقع المنتج العامل للعلامة التجارية. (يرجى البحث في الموقع الإلكتروني للمنتجات عن طراز جهازك والمستندات الأخرى.)

التخلص من الجهاز القديم

تخلص من الجهاز بطريقة لا تضر بالبيئة. يمكنك الحصول على المعلومات الخاصة بأحدث سبل التخلص من المخلفات لدى تاجر المتخصص أو لدى إدارة البلدية أو المدينة التي تتبع لها.

هذا الجهاز مطابق للمواصفة الأوربية 2012/19/المجموعة الاقتصادية الأوربية الخاصة بالأجهزة الكهربائية والإلكترونية القديمة (waste electrical and electronic equipment - WEEE). وهذه المواصفة تحدد الإطار العام لقواعد تسري في جميع دول الاتحاد الأوروبي بخصوص استعادة الأجهزة القديمة وإعادة استغلالها.



التخلص من البطاريات / البطاريات القابلة لإعادة الشحن

ينبغي تسليم البطاريات/البطاريات القابلة لإعادة الشحن لأحد مراكز إعادة الاستخدام الصديقة للبيئة. لا تقم بإلقاء البطاريات/البطاريات القابلة لإعادة الشحن في القمامة المنزلية.

تخلص من البطاريات/البطاريات القابلة لإعادة الشحن بطريقة محافظة على البيئة.

خدمة العملاء

يمكنك الحصول من خدمة العملاء لدينا على قطع غيار أصلية ذات صلة بالأداء الوظيفي وقابلة للتخزين حتى 10 أعوام بعد تسويق جهازك.

للمزيد من المعلومات، يرجى التواصل مع خدمة العملاء لدينا.

وللحصول على معلومات تفصيلية عن فترة الضمان وشروط الضمان في بلدك، يرجى استخدام رمز الاستجابة السريعة الموجود على المستند المرفق بشأن جهات اتصال الخدمة وشروط الضمان، أو الاتصال بخدمة العملاء أو الموزع لديك أو زيارة موقعنا الإلكتروني.

ويمكن الحصول على بيانات الاتصال بخدمة العملاء عبر رمز الاستجابة السريعة الموجود على المستند المرفق بشأن جهات اتصال



Many thanks for choosing a Bosch home appliance!

Register your new appliance now on MyBosch and benefit directly from:

- **Expert advice and tips to make the most of your appliance**
- **Options for warranty extension**
- **Discounts on spare parts and accessories**
- **Digital information for use and all appliance data to hand**
- **Easy access to Bosch Home Appliance Service**

Simple to register, free of charge – including on mobile devices:

www.bosch-home.com/welcome

BOSCH
HOME APPLIANCES
SERVICE

Need some help? You can find it here.

Expert advice on your Bosch home appliances, help with problems or repairs by professionals from Bosch.

Discover all the different ways Bosch can assist you:

www.bosch-home.com/service

The contact details of all countries are listed in the attached service directory.

BSH Hausgeräte GmbH
Carl-Wery-Straße 34
81739 München, GERMANY
www.bosch-home.com

A Bosch Company

Valid within Great Britain:
Imported to Great Britain by
BSH Home Appliances Ltd.
Grand Union House
Old Wolverton Road
Wolverton, Milton Keynes
MK12 5PT
United Kingdom



8001346293 (051219)

de, en, fr, it, nl, da, no, sv, fi, es, pt, el, tr, pl, hu, ru, ro, cs, uk, ar