

**Hisense**

life reimagined

HU

HU

**HASZNÁLATI ÚTMUTATÓ**  
**KOMBINÁLT**  
**MIKROHULLÁMÚ SÜTŐ**

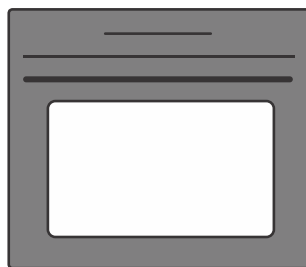

Köszönjük Önnek a bizalmat és a készülék megvásárlását.

Ez a részletes használati útmutató megkönnyíti a termék használatát. Az útmutató segítségével a lehető leggyorsabban ismerheti meg új készülékét.

Győződjön meg arról, hogy sértetlen állapotban kapta meg a készüléket. Ha szállítás közben keletkezett sérülést észlel, vegye fel a kapcsolatot a kereskedővel, akitől a terméket megvásárolta, vagy a területi raktárral, ahonnan azt kiszállították. Ezek telefonszámát megtalálja a számlán vagy a szállítólevélen.

A beépítési és bekötési útmutató külön van mellékelve.

A készülék csatlakoztatása előtt olvassa át figyelmesen a használati útmutatót. A nem megfelelő csatlakoztatásból vagy használatból eredő garancia-igények vagy javítások nem képezik a garancia tárgyát.



Részletesebb útmutatásért és tanácsokért, szkennelje be az adattáblán található QR-kódot.

A dokumentumban a következő jelöléseket alkalmaztuk:

 **INFORMÁCIÓ!**  
Információ, tanács, tipp vagy javaslat

 **FIGYELMEZTETÉS!**  
Figyelmeztetés – általános veszély

# Tartalomjegyzék

<b>1. Biztonsági figyelmeztetések</b> .....	<b>4</b>
1.1 A mikrohullámú sütő biztonságos használata .....	5
<b>2. További fontos biztonsági figyelmeztetések</b> .....	<b>7</b>
<b>3. A készülék leírása</b> .....	<b>10</b>
3.1 A készülék felszereltsége .....	10
3.2 Vezérlő panel .....	12
<b>4. A készülék első alkalommal történő használata előtt</b> .....	<b>13</b>
4.1 Első bekapcsolás .....	13
<b>5. A mikrohullámok működése</b> .....	<b>15</b>
<b>6. A sütő használata - a sütési beállítások kiválasztása</b> .....	<b>16</b>
6.1 Alapmenü - Manuális sütési mód .....	17
6.2 Időzítés - idő funkciók .....	20
6.3 Többlépéses sütés (+ menü) .....	22
6.4 Mikrohullám .....	23
6.5 Automatikus menü .....	24
6.6 További programok .....	25
<b>7. A sütés folyamatának megkezdése</b> .....	<b>27</b>
<b>8. A működés vége és a sütő kikapcsolása</b> .....	<b>27</b>
8.1 Gratinírozás (+menü) .....	28
8.2 Sütés alulról .....	29
8.3 Kedvencek - saját beállítások elmentése .....	30
<b>9. Az általános beállítások kiválasztása</b> .....	<b>31</b>
9.1 Képernyőzár (+ menü) .....	32
<b>10. ConnectLife</b> .....	<b>32</b>
<b>11. Wi-Fi vezérlés</b> .....	<b>33</b>
11.1 Wi-Fi használat .....	33
11.2 A sütő távoli vezérlésének kezelése. ....	34
<b>12. Általános tanácsok a sütéshez</b> .....	<b>36</b>
12.1 Sütési táblázat .....	37
<b>13. Karbantartás és tisztítás</b> .....	<b>42</b>
13.1 A sütő tisztítása (Steam Clean) .....	43
13.2 A sínek eltávolítása .....	43
13.3 Izzócseré .....	44
<b>14. Hibaelhárítás</b> .....	<b>45</b>
14.1 Hibák és működési zavarok táblázata .....	45
14.2 Adattábla - adatok a készülékről .....	46
<b>15. Megfelelőségi információk</b> .....	<b>46</b>
<b>16. Környezetvédelem</b> .....	<b>47</b>
<b>17. Ételteszt</b> .....	<b>48</b>

# 1. Biztonsági figyelmeztetések

**FONTOS BIZTONSÁGI FIGYELMEZTETÉSEK - OLVASSA ÁT FIGYELMESEN AZ ÚTMUTATÓT ÉS ŐRIZZE MEG, MERT KÉSŐBB IS SZÜKSÉGE LEHET RÁ.**

A készüléket olyan rögzített huzalozáshoz kell csatlakoztatni, amelybe megszakító is be van építve. A rögzített huzalozás meg kell hogy feleljen a kábelezési szabályoknak.

A leválasztásra szolgáló eszközöket az érvényes huzalozási előírásoknak megfelelően kell a fix vezetékrendszerben elhelyezni.

A készüléket nem szabad dekor ajtó mögé elhelyezni, a túlhevülés elkerülése érdekében.

**FIGYELMEZTETÉS:** A sérült tápkábelt és csatlakozót kizárólag a gyártó vagy egy arra felhatalmazott szerviz, illetve más, megfelelően szakképzett személy cserélheti ki, a veszélyek elkerülése érdekében.

A nyolc éves, vagy annál idősebb gyerekek, valamint a csökkent fizikális, érzékszervi vagy mentális képességekkel rendelkezők, illetve a megfelelő tudással és tapasztalattal nem rendelkező személyek kizárólag akkor használhatják a készüléket, ha felügyeletük biztosított vagy ha megfelelő útmutatást kaptak a készülék biztonságos használatáról és megértették az ezzel járó veszélyeket. A gyerekek nem szabad, hogy játsszanak a készülékkel és nem végezhetnek rajta tisztítási vagy karbantartási feladatokat felügyelet nélkül.

**FIGYELMEZTETÉS:** A készülék és hozzáférhető részei használat közben nagyon felforrósodnak. Ügyeljen arra, hogy ne érintse meg a fűtőelemeket. A 8 év alatti gyermekeket mindig felügyelni kell.

A készüléket nem szabad külső időzítővel vagy külön távirányítóval vezérelni.

A sütőajtó-üveg, valamint a tűzhely fedelén található üveg tisztítására ne használjon erős tisztítószeret vagy éles fém kaparót, mert ezek megsérthetik a felületet, amittől az üveg elrepedhet.

Az áramütés veszélye miatt a készüléke ne tisztítsa gőztisztítóval vagy nagy nyomású tisztítóval.

A sütő aljára soha ne öntsön vizet. A hőmérséklet-különbség miatt a zománc megsérülhet.

### **1.1 A mikrohullámú sütő biztonságos használata**

**FIGYELMEZTETÉS:** Ha a készüléket kombinált üzemmódban használja, nagyon magas hőmérsékletek keletkezhetnek, ezért ilyen esetben a gyerekeknek csak felnőtt felügyelete mellett engedje meg a sütő használatát.

**FIGYELMEZTETÉS:** Ha az ajtó tömítései sérültek, a sütőt nem szabad használni addig, amíg egy megfelelően képzett személy meg nem javította.

**FIGYELMEZTETÉS:** A készülék olyan szervizelését vagy javítását, amelynél a mikrohullámú sugárzás ellen védő burkolatot el kell távolítani, csak megfelelő képesítéssel rendelkező szerviztechnikus végezheti, különben az ilyen jellegű beavatkozás rendkívül veszélyes.

**FIGYELMEZTETÉS:** Soha ne melegítsen folyadékot és márt élelmiszert szorosan lezárt edényben, mert az ilyen felrobbanhat.

A készülék háztartásban és ahhoz hasonló környezetben való használatra készült. Ilyenek például a következők:

- üzletek és más munkakörnyezetek dolgozói számára kialakított személyzeti konyhák,
- családi gazdaságok,
- szállodák, motelek és egyéb szálláshelyek lakóegységei;
- szállást és reggelit kínáló szálláshelyek.

Csak olyan eszközöket használjon, amelyek mikrohullámú sütőben való használatra alkalmasak.

A mikrohullámon történő ételkészítésnél ne használjon fém edényeket az ételek és italok tárolására.

Amikor műanyag vagy papír edényben, illetve csomagolásban melegít ételt, felügyelje a sütőt, mert az ilyen csomagolás meggyulladhat.

Ha mikrohullámú sütőben melegít italokat, késleltetett reakció következhet be és a folyadék hevesen felforrhat; ezért legyen nagyon óvatos az olyan edényekkel, amelyekben felmelegített ital van. Ennek megelőzése érdekében az edénybe melegítés közben mindig tegyen egy nem fém eszközt (fa, üveg vagy műanyag kiskanalat).

Ha üvegben melegít bébiételt, az etetés megkezdése előtt rázza fel az üveget és ellenőrizze az étel hőmérsékletét, hogy a gyerek ne égesse meg magát.

A mikrohullámú sütőben ne melegítsen tojást héjastul, mert felrobbanhat, még a mikrohullámú melegítés befejezése után is.

Ha füstöt észlel, kapcsolja ki a sütőt és húzza ki a villásdugót az aljzatból, a sütő ajtaját hagyja zárva, hogy így elfojtsa az esetleges lángot.

A mikrohullámú sütő ételek és italok melegítésére szolgál. Élelmiszer és ruha szárítása, borogatás, papucs, szivacs, nedves törölkendő és hasonlók melegítése sérülést vagy tüzet okozhat.

Rendszeresen tisztítsa a sütőt és távolítsa el belőle az ételmaradékokat.

Ha nem tartja tisztán a sütőt, az a felületek károsodásához vezethet, ami negatívan befolyásolhatja a készülék élettartamát és potenciálisan veszélyes helyzeteket eredményezhet.

Ha a készülék ajtóval zárt konyhabútor-elembe kerül beszerelésre, a konyhai elem ajtaja a készülék használata közben nyitva kell hogy legyen.

## **2. További fontos biztonsági figyelmeztetések**

A készülék háztartásban való használatra készült. Ne használja semmilyen más célra, például helyiség melegítésére, háziállato vagy más állatok, papír, ruhaneműk, fűszerek, stb. szárítására, mivel ez sérüléssel vagy tűzveszéllyel járhat.

A készüléket olyan rögzített huzalozáshoz kell csatlakoztatni, amelybe megszakító is be van építve. A rögzített huzalozás meg kell hogy feleljen a kábelezési szabályoknak.

Javasoljuk, hogy a készülék mozgatását és beépítését legalább két ember végezze (a készülék súlya miatt).

A készüléket ne emelje fel úgy, hogy nem tartja az ajtó fogantyúját.

Az ajtó zsanérjai a túlzott megterheléstől megsérülhetnek. Ne álljon és ne üljön a sütő nyitott ajtajára és ne támaszkodjon rá. Ugyanígy ne helyezzen nehéz tárgyakat a sütő ajtajára.

Ha a készülék közelében található más készülékek csatlakozókábelei beleakadnak az sütő ajtajába, megsérülhetnek, ami rövidzárlatot okozhat. Ezért ügyeljen arra, hogy az egyéb készülékek tápkábelei biztonságos távolságra legyenek a sütőtől.

Ügyeljen rá, hogy a szellőzőnyílások soha ne legyenek letakarva vagy eltömődve.

A sütőt ne bélelje ki alufóliával és a készülék aljára te tegyen tepsit vagy más edényt. Ez csökkenti a levegő áramlását a sütőben, korlátozza és lassítja a sütést, illetve tönkre teszi a zománcot.

Javasoljuk, hogy sütés közben ne nyitogassa a sütő ajtaját, mert ez növeli az energiafogyasztást és a kondenzvíz felgyülemelését.

A sütés végén és a sütés közben legyen elővigyázatos a sütőajtó kinyitásakor, hogy meg ne égesse magát.

A vízkőképződés megelőzése érdekében a sütés, illetve a sütő használatának végeztével hagyja nyitva a sütő ajtaját, hogy a sütőtér szobahőmérsékletűre hűlhessen.

A sütőt akkor tisztítsa, ha már teljesen lehűlt.

A különböző készülékek, illetve ugyanazon sorozatba tartozó elemek közötti színárnyalatbeli különbségeket több tényező okozhatja, például a különböző szög, amelyből nézi ezeket, eltérő színű háttér, az anyagok és a helyiség megvilágítása.

Ha a készülék megsérült, ne használja. Áramtalanítsa és hívja fel a márkaszervizet.

A sütő biztonságosan használható a sinekkel és azok nélkül is.

Ne tároljon olyan dolgokat a sütőben, amelyek veszélyt okozhatnak a sütő bekapcsolásakor.

Ügyeljen a minimális távolságra a sütő felső széle és a felette lévő legközelebbi tárgy között.

A mikrohullámú sütő ételek és italok melegítésére szolgál. Élelmiszer és ruha szárítása, borogatás, papucs, szivacs, nedves törülköző és hasonló melegítése sérülést vagy tüzet okozhat.

Az edények sütőből való kivételekor mindig viseljen védőkesztyűt. Egyes edénytípusok átvehetik az étel hőjét és nagyon felforrósodhatnak.

Csak olyan edényt használjon, amelyik alkalmas mikrohullámú sütőben való használatra. Ne használjon fém edényeket, illetve arannyal vagy ezüsttel díszített szélű edényeket.

Ne hagyjon edényeket a sütőben, ha az ki van kapcsolva. A sütő soha ne kapcsolja be üresen, a károsodások elkerülése érdekében.

Ne használjon olyan porcelán, kerámia és agyag edényeket, amelyekben pórusok vannak, vagy ha a belsejük nem mázas. A pórusokba kerülő nedvességtől melegítés közben az edény megrepedhet. Csak olyan edényt használjon, amely mikrohullámú sütőben való használatra alkalmas.

Mindig olvassa el és kövesse az élelmiszer csomagolásán felüntetett, mikrohullámú sütőben való melegítésre vonatkozó utasításokat.

Legyen óvatos, amikor alkoholt tartalmazó ételeket melegít, mivel az alkohol és a levegő gyúlékony keveréket képezhet a sütőben. Óvatosan nyissa ki az ajtót.

A mikrohullám, valamint mikrohullám és légkeverés üzemmódok használata esetén nem javasolt fém edények, fém villák, kanalak, kések, illetve a fagyasztott élelmiszereknél fém kapcsok használata. A melegítés befejeztével keverje fel az ételt, illetve pihentesse egy ideig, hogy a meleg egyenletesen szétoszoljon.

A készüléket nem szabad olyan áramforráshoz csatlakoztatni, ahol a hálózatban ELCB védőkapcsolót használnak.



**FIGYELMEZTETÉS!**

**A készülék csatlakoztatása előtt olvassa át figyelmesen a használati útmutatót. A nem megfelelő csatlakoztatásból vagy használatból eredő garancia-igények vagy javítások nem képezik a garancia tárgyát.**



### 3. A készülék leírása



#### FIGYELMEZTETÉS!

A készülék funkciói és felszereltsége modelttől függ.

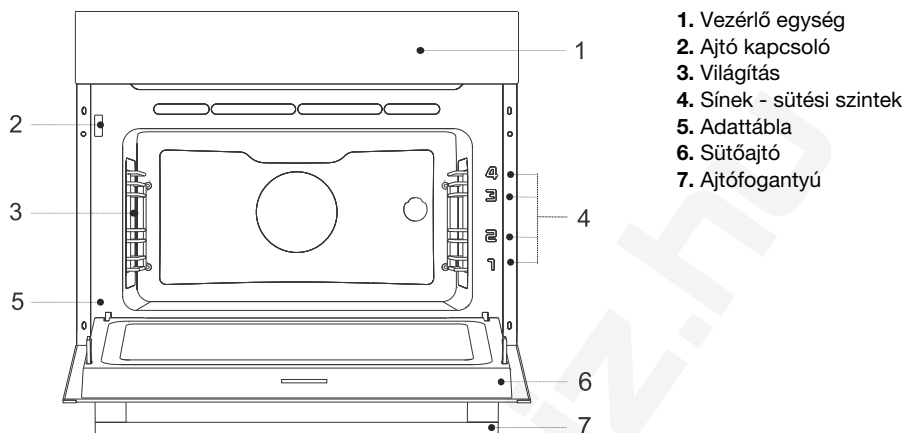

1. Vezérlő egység
2. Ajtó kapcsoló
3. Világítás
4. Sínek - sütési szintek
5. Adattábla
6. Sütőajtó
7. Ajtófogantyú

### 3.1 A készülék felszereltsége

#### Ajtózár

A kapcsoló kikapcsolja a fűtőelemek, a mikrohullám és a légkeverés működését a sütőtérben, amikor működés közben a sütő ajtaját kinyitják. Az ajtó bezárásakor a kapcsoló visszakapcsolja a készülék működését.

#### Sínek

Huzalsínek - a rácsot és a tepsit mindig a sínbe helyezze be.



MEGJEGYZÉS: A síneket alulról felfelé kell számolni.

#### A sütő tartozékai és kiegészítői





#### FIGYELMEZTETÉS!

Mikrohullámú sütési módok esetén tilos a rácsok, a lapos és a mély tepsik, a szilikon alátét vagy bármilyen egyéb fém eszköz használata.

	<p><b>Rács</b> – grillezéshez használható, vagy az ételt tartalmazó edényt vagy tepsit is elhelyezheti rajta.</p> <p>MEGJEGYZÉS: A rácsot mindig úgy helyezze a sínre, hogy a rács magasabb része hátul felfelé nézzen.</p> <p>A rácsnak van egy biztonsági csapja, ezért mindig emelje meg elől, ha ki szeretné húzni.</p>
	<p><b>Csepegtető tepsik</b> – lapos és apró süteményekhez használható. A zsiradék felfogására szolgáló csepegtető tálcaként is használható.</p> <p>MEGJEGYZÉS: A lapos tepsik a sütőben való melegítés során deformálódhatnak. Ha kihűlt, visszanyeri eredeti formáját. A deformáció nem befolyásolja a használhatóságát.</p>

Az előző oldalon található táblázat folytatása

	<p><b>Üveg tepsí</b> – minden sütési módnál és mikrohullámon is használható. Tálaló tálcaként is használhatja.</p>
	<p><b>Univerzális mély tepsí</b> – zöldségek és szaftosabb sütemények sütésére. Csepptálcaként is használható. MEGJEGYZÉS: Az univerzális mély tepsit soha ne helyezze sütés közben az első szintre.</p>
<p>MEGJEGYZÉS: További felszereléseket a márkaszerviztől szerezhet be.</p>	





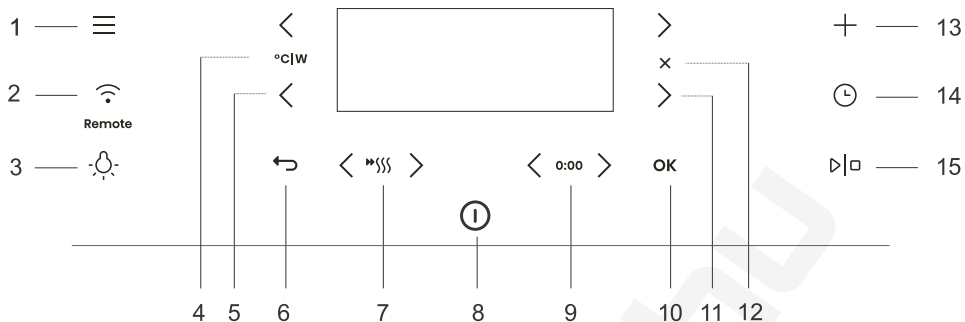



## 3.2 Vezérlő panel



Gomb	Használat
1. ☰	Alapmenük kiválasztása
2. 📶	(Távoli) Wi-Fi kapcsolat beállítása
3. ☀️	A sütő világításának be- és kikapcsolása
4. °C W	Váltás a hőmérséklet vagy a teljesítmény beállítása között.
5. <	Balra kiválasztó gombok
6. ↶	Kilépés az aktuális állapotból
7. ⏪	Gyors előmelegítés be- és kikapcsolása
8. ⓘ	A sütő be- és kikapcsolása
9. 0:00	Az időzítés funkciók törlése
10. OK	Kiválasztás, beállítás jóváhagyása,
11. >	Jobbra kiválasztó gombok
12. ✕	Aktuális beállítás visszavonása, funkció törlése
13. +	További beállítások
14. ⌚	Időfunkciók kiválasztása
15. ▶ □	A működés elindítása és leállítása

MEGJEGYZÉS: A vezérlő egységen csak azok a gombok világítanak, amelyek kiválasztása az aktuális menüben lehetséges (teljesen vagy részben megvilágítva).

A parancsikonok jelmagyarázata:	
 A gomb rövid érintése – a beállítások kiválasztásához	 A gomb nyomva tartása – 5 mp – a további beállításokhoz és a módosítások gyors beállításához
 <b>INFORMÁCIÓ!</b> Minden beállítás a gombok segítségével vezérelhető. A gombok jobb reagálása érdekében ujjbegye lehető legnagyobb felületével érintse meg őket. A gombok minden egyes érintésekor hangjelzés lesz hallható (ha a funkció rendelkezésre áll).	

 Kezdőlépés	 Köztes lépés	 Várakozás / végrehajtás	 Opcionális lépés
---	---	---	---

## 4. A készülék első alkalommal történő használata előtt

1.	Távolítsa el a sütőből a tartozékokat és a csomagolóanyagokat (karton, habszivacs, műanyag).
2.	A tartozékokat és a sütő belsejét törölje át nedves ruhával. Ne használjon durva rongyot vagy tisztítószert.
3.	Kapcsolja be a sütőt (lásd 4.1 <i>Első bekapcsolás</i> fejezet).
4.	Melegítse a sütőt körülbelül egy órán át alsó és felső égő üzemmódban  230 °C-on (lásd a Manuális sütési mód fejezetet).
MEGJEGYZÉS: Melegítés közben jellegzetes "új szag" szabadul fel, ezért alaposan szellőztesse közben a helyiséget.	

### 4.1 Első bekapcsolás

Ha a készülék első alkalommal került csatlakoztatásra az elektromos hálózatra, vagy hosszabb áramszünetet követően be kell állítania a nyelvet és az időt.

## INFORMÁCIÓ!

Ha ezt nem szeretné beállítani érintse meg a **OK** gombot. Az alapértelmezett beállítások kerülnek elmentésre. A beállításokat bármikor módosíthatja (lásd a 9. *Az általános beállítások kiválasztásafejezetet*).



1.	<b>Nyelv kiválasztása:</b> A kijelzőn megjelenik az alapértelmezett nyelv (angol). A < vagy a > gomb segítségével módosítsa a nyelvet. Hagyja jóvá a <b>OK</b> gombbal.
2.	<b>A pontos idő beállítása:</b> A < vagy a > gomb segítségével állítsa be a pontos időt. Külön állítsa be a percekét és az órákat. Hagyja jóvá a beállítást a <b>OK</b> gombbal.
Minden kezdőbeállítás beállításra került és a készülék készenléti üzemmódban van.	

## 5. A mikrohullámok működése

A mikrohullám főzésre, sütésre és ételek kiolvasztására használható. Gyors és hatékony főzést tesz lehetővé, az étel színének és alakjának megváltoztatása nélkül.

A mikrohullám az elektromágneses hullám egy fajtája. Környezetünkben az ilyen hullámok általában rádióhullámok, fény- és infravörös sugarak formájában jelennek meg. A mikrohullámok frekvenciája a 2.450 MHz tartományba esik.



### FIGYELMEZTETÉS!

A mikrohullámú üzemmód használatakor a sütő soha nem lehet üres.

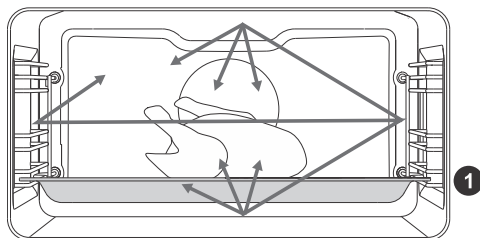

A mikrohullámok jellemzői:

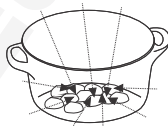
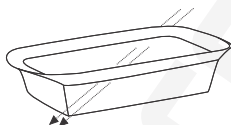
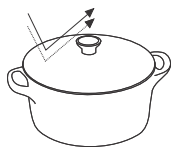

- a fémek visszaverik a mikrohullámokat,
- a mikrohullámok áthatolnak más anyagokon,
- a vízmolekulák, a zsíradékok és a cukor elnyelik a mikrohullámokat.



Amikor az étel mikrohullámoknak van kitéve, a benne lévő molekulák nagy sebességgel kezdenek el mozogni; ezért felmelegsznek.

A hullámok behatolási mélysége az ételbe körülbelül 2,5 cm. Ha az étel vastagabb, az ilyen darab közepe a hőátadás (hővezetés) következtével fő meg, ugyanúgy, mint a hagyományos főzésnél.

## 6. A sütő használata - a sütési beállítások kiválasztása

Fő kiválasztási menü	
Kapcsolja be a készüléket  és válassza ki a  opciót. A < vagy a > gombok segítségével válasszon a különböző menük közül:	
<b>Alapmenü</b>	Lehetővé teszi a sütési paraméterek szabadon történő beállítását a gyárilag előre beállított értékekkel, melyeket módosíthat (lásd a 6.1 <i>Alapmenü - Manuális sütési mód</i> fejezetet).
<b>Mikrohullám</b>	Gyors hozzáférés a mikrohullámú sütési módokhoz. Ételek gyors melegítésére, kiolvasztására és sütésére (lásd a 6.4 <i>Mikrohullámfejezetet</i> ).
<b>Automatikus menü</b>	A kiválasztott ételtől függően előre beállított programok nagy választékát teszi lehetővé (lásd a 6.5 <i>Automatikus menü</i> fejezetet).
<b>Kedvenc</b>	Ez az üzemmód lehetővé teszi korábban elmentett saját programjainak kiválasztását (lásd a 8.3 <i>Kedvencek - saját beállítások elmentése</i> fejezetet).
<b>További programok</b>	További programok kiválasztása (lásd a 6.6 <i>További programok</i> fejezetet).
<b>Tisztítás</b>	Programok a sütő tisztítására
<b>Beállítások</b>	A sütő általános beállításai (lásd a 9. <i>Az általános beállítások kiválasztása</i> fejezetet).

+ menü - további beállítások	
A funkció további beállítási lehetőségeket tesz lehetővé. A menü tartalma az adott időpontban elérhető vezérlési lehetőségek függvényében változik. A további beállítások kiválasztásához érintse meg a  gombot.	
<b>Sütés több lépésben</b>	Háromlépéses sütés beállítása különböző paraméterekkel (lásd a 6.3 <i>Többlépéses sütés (+ menü)</i> fejezetet).
<b>További információk</b>	Részletes információk a programokról és a sütési módok működéséről.
<b>Gratinírozás</b>	Olyan ételek esetében használjuk, ahol öntetet/szórást adunk hozzá a végén, vagy szeretnénk a sütés végén megpirítani a felületét. A funkciót 10 perc sütés után vagy a sütés végén választhatja ki (lásd a 8.1 <i>Gratinírozás (+menü)</i> fejezetet).
<b>Kedvenc</b>	A kiválasztott beállítások elmentése tetszés szerint (lásd a 8.3 <i>Kedvencek - saját beállítások elmentése</i> fejezetet).
<b>Kijelző zárolása</b>	A biztonsági zár be- és kikapcsolása, megelőzendő a sütő véletlen használatát (lásd a 9.1 <i>Képernyőzár (+ menü)</i> fejezetet).

## 6.1 Alapmenü - Manuális sütési mód

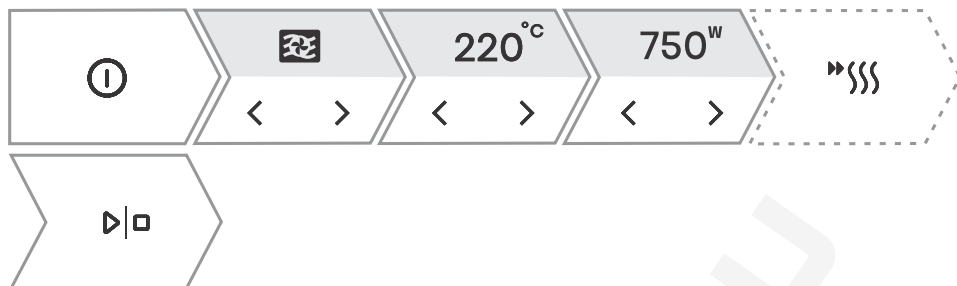

1.	Kapcsolja be a készüléket ⓘ .
2.	A < vagy a > gomb segítségével válassza ki a sütési módot (lásd a Sütési módok kiválasztása táblázatot).
3.	A < vagy a > gomb segítségével állítsa be a hőmérsékletet vagy a teljesítményt.
4.	Akkor használja a gyors előmelegítést, ha a sütőt a lehető leggyorsabban szeretné a kívánt hőmérsékletre felmelegíteni. A »SSS gomb érintésére a jelzés teljesen világítani kezd. Ha a beállított hőmérséklet elérésre került, hangjelzés lesz hallható. A kijelzőn megjelenik a <b>Helyezze be az ételt</b> felirat. Nyissa ki a sütő ajtaját és helyezze be az ételt. A program automatikusan folytatja a sütést a kiválasztott beállításokkal.
5.	Ezen kívül beállíthatja: - Időzítés (lásd a 6.2 Időzítés - idő funkciókfejezetet) - Többlépéses sütés (lásd a 6.3 Többlépéses sütés (+ menü)fejezetet)
6.	A sütés megkezdéséhez érintse meg a ▶ □ gombot.

### A sütési mód kiválasztása

Jel	Használat
	<b>Alsó + felső égő</b> Hagyományos sütés egy szinten, felfújtak készítése és sütés alacsony hőfokon (lassú sütés).
	<b>Forró levegő</b> A forró levegő lehetővé teszi a meleg levegő intenzívebb áramlását az étel körül. Ezáltal jobban kiszáritja az étel felületét és vastagabb kérget képez. Hús, sütemények és zöldségek sütésére, valamint élelmiszerek szárítására ideális, egy vagy több szinten egyszerre.
	<b>Forró levegő + alsó égő</b> Ideális pizza és szaftosabb sütemények sütésére. Sütés egy szinten, amikor minél gyorsabban megsült, ropogós ételeket szeretne.
	<b>Alsó + Felső égő + légkeverés</b> Ételek egyenletes sütésére egy szinten és felfújtak készítésére.
	<b>Nagy grill</b> Nagyobb mennyiségű lapos étel készítésére, mint például a pirítós kenyér, a melegszendvics, a grillkolbász, a hússzeletek, a halak, a nyársak, valamint gratinózásra és ropogós kérgű ételek készítésére. A sütő felső részén elhelyezett égők alatt az étel teljes felülete egyenletesen melegszik fel.

Jel	Használat
	<p><b>Alacsony fokozat</b> - ideális halfilé, egész halak, grillsajt sütésére.</p> <p><b>Közepes fokozat</b> - ideális kisebb darab húсок, halszeletek, zöldségek, melegszenvicsek, nyársak sütésére.</p> <p><b>Magas fokozat</b> - Ideális steakek, hamburgerek, grillkolbászok, pirítós kenyér sütésére és gratinírozásra..</p>
	<p><b>Nagy grill + légkeverés</b> Szárnyasok és nagyobb darab húсок grillezésére.</p>
	<p><b>Forró levegő + felső égő</b> Ez a sütési mód ropogós kérget képez az ételeken zsiradék hozzáadása nélkül. A "gyorsétel" készítés egészséges módja, alacsonyabb kalóriatartalommal. Ideális kisebb darab húсок, halak, zöldségek és gyorsfagyasztott ételek (sült krumpli, csirkefalatok) elkészítésére.</p>
	<p><b>Több üzemmód</b> Izbiro potrdite na <b>OK</b> . Prikaže se več sistemov.</p>
	<p><b>Forró levegő + mikrohullám</b> Ételek gyorsabb sütésére és melegítésére, a felület pirításával. Mindenfajta húshoz, egytálételekhez, zöldségekhez és gratinírozott ételekhez (hosszabb sütési időt igénylő ételekhez) használható.</p>
	<p><b>Nagy grill + légkeverés + mikrohullám</b> Baromfi, hal és nagyobb húsdarabok gyorsabb sütéséhez grillen. A mikrohullámok a rendszer támogató funkciójaként működnek és felgyorsítják az ételkészítés idejét.</p>
	<p><b>Mikrohullám</b> Az élelmiszerek gyors melegítésére, kiolvasztására és főzésére szolgál.</p>
	<p><b>Nagy grill + alsó égő</b> Az ételek gyorsabb sütésére egy szinten és ropogós felület elérésére süteményeknél.</p>
	<p><b>Alsó égő + grill</b> Kényesebb ételek (puha húсок) kímélő és felügyelt lassú sütésére, valamint ropogós aljú sütemények készítésére.</p>
	<p><b>Alsó égő + grill + légkeverés</b> Kelt péksütemények és mindenféle kenyér optimális elkészítésére, valamint befőzésre.</p>
	<p><b>Nagy grill + alsó égő + forró levegő</b> Olyan ételekhez, amelyeknél egyenletes ropogósságot szeretnénk elérni minden oldalon. A funkció ideális a többlépéses hússütés első lépéseként is, mivel gyorsan megpirult felületet eredményez a kezdeti szakaszban és lassú sülést a következő fázisban. A hús szaftos, a felülete pedig szépen megpirult lesz.</p>
	<p><b>Forró levegő + grill</b> A forró levegő lehetővé teszi a meleg levegő intenzívebb áramlását az étel körül. Ezáltal jobban kiszárítja annak felületét, a grillel kombinálva pedig hozzájárul az intenzívebb színhez. Húсок és zöldségek gyorsabb sütésére.</p>
	<p><b>Forró levegő ECO<sup>1)</sup></b> Húсок, halak és sütemények kíméletes, lassú sütéséhez egy szinten. Ezzel a sütés móddal több víz marad a húspanban, aminek köszönhetően szaftosabb és puhább lesz, a sütemények pedig egyenletesen sülnek át. 140 °C és 220 °C közötti hőmérséklet-tartományban használatos. Ez a legenergiatakarékosabb program.</p>

Az előző oldalon található táblázat folytatása

Jel	Használat
<b>A</b>	<b>Automatikus menü</b> Parancsikon az automatikus menühöz (lásd az automatikus menü fejezetet)

<sup>1)</sup> Ez a funkció az EN 60350-1 szabvány szerinti energiahatékonysági osztály meghatározására szolgál.

## Mikrohullámú teljesítmény

Teljesítmény	Használat
1000 W	Italok, víz és nagy nedvességtartalmú ételek gyors melegítése.
750 W	Friss és fagyasztott zöldségek főzése.
600 W	Csokoládé olvasztása. Hús- és tengeri ételek készítése. Köreték készítése.
360 W	Kényes, tojás alapú ételek melegítése és főzése.
180 W	Egyéb élelmiszerek kiovasztása, vaj, fagyalt olvasztása.
90 W	Krémes sütemények, gyümölcs, zöldség és darált hús kiolvasztása.

## 6.2 Időzítés - idő funkciók

Az időfunkciók kiválasztásához érintse meg a  . gombot. A < vagy a > gomb érintésével választhatja ki a beállítani kívánt időfunkciót.

Az időzítés funkció a sütés megkezdése előtt és sütés közben is beállítható.

### INFORMÁCIÓ!

Az órán be kell hogy legyen állítva a napi idő.

### INFORMÁCIÓ!

A kiválasztott időfunkció beállításához érintse meg a **0:00** gombot.

Leírás / időfunkció	Használat
<b>Időtartam</b>	Ennél az üzemmódnál meghatározhatja, hogy mennyi ideig működjön a sütő.
<b>Figyelmeztetés</b>	A figyelmeztetés a sütő működésétől függetlenül működik. A beállított idő elteltével a készülék nem kapcsol automatikusan be vagy ki.
<b>A sütés késleltetett kikapcsolása</b>	Akkor használja ezt a funkciót, ha azt szeretné, hogy a sütőben lévő étel sütése késleltetve induljon el. Adja meg az időtartamot és a sütés végének kívánt idejét. A készülék automatikusan bekapcsol, majd a kívánt időben kikapcsol.

### A sütés időtartamának beállítása



1. Az < vagy a > gomb segítségével állítsa be a sütő kívánt működési idejét (óra és perc). A beállítást hagyja jóvá a **OK** gombbal. A kijelzőn megjelenik a sütő működésének beállított időtartama.
2. A sütés megkezdéséhez érintse meg a  gombot.

### A stopper beállítása

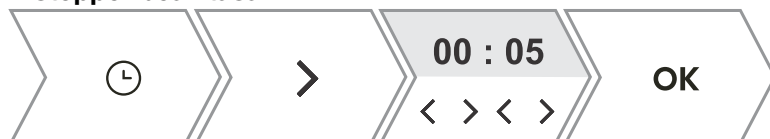

1.	A < vagy a > gomb segítségével állítsa be a figyelmeztetés időtartamát (óra és perc). A beállítás jóváhagyásához nyomja meg a <b>OK</b> gombot.
A leghosszabb lehetséges beállítás 24 óra.	
MEGJEGYZÉS: Az időzítés a készülék kikapcsolása után is aktív marad	

## A sütő késleltetett kikapcsolásának beállítása

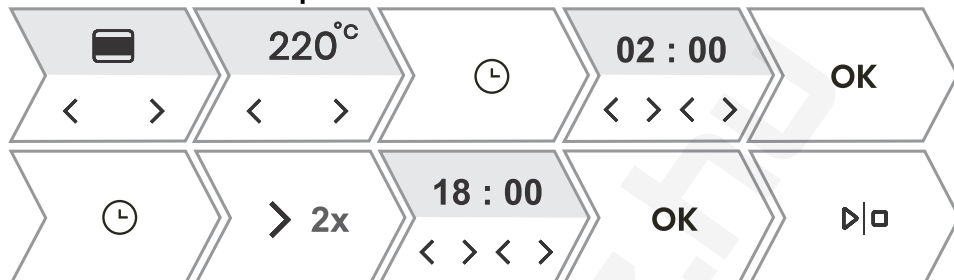

### ☛ INFORMÁCIÓ!

A késleltetett bekapcsolás nem lehetséges, ha mikrohullámmal működő sütési módot választ, vagy ha az előmelegítés funkciót választja.

1.	Először állítsa be a működési időt. A < vagy a > gomb segítségével állítsa be a sütő működésének kívánt időtartamát (óra és perc). A beállítást hagyja jóvá a <b>OK</b> gombbal. A kijelzőn megjelenik a sütő működésének kívánt időtartama. <i>Példa: a sütési idő 2 óra</i>
2.	A sütés késleltetett kikapcsolásához érintse meg a  gombot, majd nyomja meg kétszer a > gombot. A < vagy a > gomb segítségével állítsa be az időt, amikor szeretné, hogy az étel elkészüljön. A beállítás megerősítéséhez nyomja meg a <b>OK</b> gombot. A kijelzőn megjelenik a sütés végének kívánt időpontja. <i>Példa: sütés vége: 18:00 </i>
3.	A sütés megkezdéséhez érintse meg a  gombot. A sütő részleges készenléti üzemmódba kapcsol, miközben a bekapcsolásra vár. A kiválasztott beállítások automatikusan bekapcsolnak és kikapcsolnak a beállított időpontokban. <i>Példa: a sütés bekapcsolása 16:00, a sütés vége 18:00</i>
A beállított idő elteltével a sütő működése automatikusan leáll. Hangjelzés lesz hallható.	

### ⚠ FIGYELMEZTETÉS!

**A funkció nem alkalmas olyan ételekhez, amelyek a sütő gyors előmelegítését igénylik. A gyorsan romló élelmiszerek nem állhatnak sokáig a sütőben. E funkció használata előtt ellenőrizze hogy a készüléken be van-e állítva a pontos idő.**

## 6.3 Töblépléses sütés (+ menü)

A funkció lehetővé teszi a sütés beállítását három lépésben (egy sütési folyamatban egyesítheti a sütés három egymást követő lépését).



### INFORMÁCIÓ!

A funkciót az alapmenüben állíthatja be - manuális sütési mód (lásd 6.1 Alapmenü - Manuális sütési módfejezet).

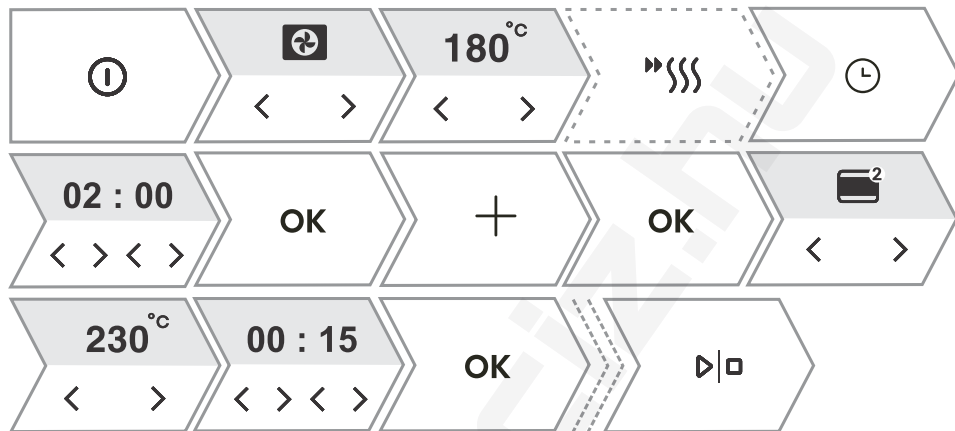

1.	Kapcsolja be a készüléket <b>I</b> .
2.	<b>Kezdőlépés</b> A <b>&lt;</b> vagy a <b>&gt;</b> gomb segítségével kiválaszthatja a sütési módot, a hőmérsékletet és az első lépés működési idejét, illetve kiválaszthatja a gyors előmelegítést is.
3.	Válassza ki a további beállításokat. Érintse meg a <b>+</b> gombot. A kijelzőn a <b>Lépés hozzáadása?</b> jelenik meg. Hagyja jóvá a <b>OK</b> gombbal.
4.	<b>Második lépés</b> Válassza ki a sütés második lépésének beállításait (lásd a 2. pontban szereplő beállítást) és érintse meg a <b>OK</b> gombot. MEGJEGYZÉS: Tegye ugyanezt a <b>Harmadik lépés</b> vonatkozásában is.
5.	A sütés megkezdése előtt mindhárom lépést módosíthatja. A <b>&lt;</b> vagy a <b>&gt;</b> gombbal válassza ki azt a lépést, amit módosítani szeretne.
6.	A sütés megkezdéséhez érintse meg a <b>▶ □</b> gombot. A sütő először az első lépés beállításával kezd el működni.
MEGJEGYZÉS: Az adott lépés a <b>X</b> gomb érintésével távolítható el.	

## 6.4 Mikrohullám

Ételek gyors melegítésére, kiolvasztására és sütésére szolgálnak.

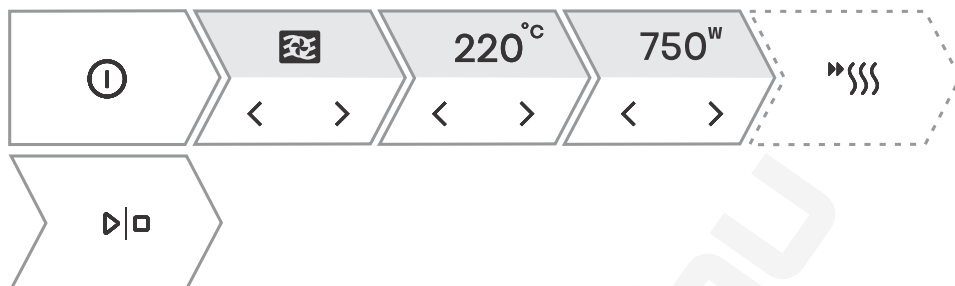

1.	Kapcsolja be a készüléket és válassza ki a  opciót. A < vagy a > gomb segítségével válassza ki a <b>Mikrohullám</b> lehetőséget. Hagyja jóvá a <b>OK</b> gombbal az almenübe való belépéshez.
2.	A < vagy a > gombbal válassza ki a sütési módot: (lásd A sütési mód kiválasztása és A mikrohullámú működés teljesítménye táblázatokat) Forró levegő + mikrohullám Nagy grill + légkeverés + mikrohullám Mikrohullám
3.	Ha mikrohullámmal kombinált sütési módot választott, állítsa be a hőmérsékletet ( °C ), majd érintse meg a °C W gombot és a < vagy a > gomb segítségével állítsa be a teljesítmény-fokozatot ( W ).
4.	Akkor használja a gyors előmelegítést, ha a süttőt a lehető leggyorsabban szeretné a kívánt hőmérsékletre felmelegíteni. A  gomb érintésére a jelzés teljesen világítani kezd. Ha a beállított hőmérséklet elérésre került, hangjelzés lesz hallható. A kijelzőn megjelenik a <b>Helyezze be az ételt</b> felirat. Nyissa ki a sütő ajtaját és helyezze be az ételt. A program automatikusan folytatja a sütést a kiválasztott beállításokkal.
5.	Ezen kívül beállíthatja: - Időzítés - beállíthatja a működés időtartamát és a figyelmeztetést (lásd a 6.2 <i>Időzítés - idő funkció</i> fejezetet) - Többlépéses sütés (lásd a 6.3 <i>Többlépéses sütés (+menü)</i> fejezetet) - Gratinírozás (lásd a 8.1 <i>Gratinírozás (+menü)</i> fejezetet)
6.	A sütés megkezdéséhez érintse meg a  gombot.

### Mikrohullámú teljesítmény

Teljesítmény	Használat
1000 W	Italok, víz és nagy nedvességtartalmú ételek gyors melegítése.
750 W	Friss és fagyasztott zöldségek főzése.
600 W	Csokoládé olvasztása. Hús- és tengeri ételek készítése. Köretek készítése.

Az előző oldalon található táblázat folytatása

Teljesítmény	Használat
360 W	Kényes, tojás alapú ételek melegítése és főzése.
180 W	Egyéb élelmiszerek kiovasztása, vaj, fagylalt olvasztása.
90 W	Krémes sütemények, gyümölcs, zöldség és darált hús kiolvasztása.

## 6.5 Automatikus menü

A program előre beállított receptek nagy választékát kínálja, amelyeket szakácsok és táplálkozási szakértők ellenőriztek.



1.	Kapcsolja be a készüléket és válassza ki a ≡ opciót. A < vagy a > segítségével válassza ki az <b>Automatikus menüt</b> . A OK gombbal hagyja jóvá a kiválasztást és lépjen be az almenübe.
2.	A < vagy a > érintésével válassza ki az étel típusát, majd pedig a kiválasztott ételt. A jóváhagyáshoz nyomja meg a OK gombot. A receptek előre meghatározott sütési móddal, hőmérséklettel és sütési idővel rendelkeznek. MEGJEGYZÉS: Egyes ételek esetében módosítható a tömeg és az átsültség szintje.
3.	A sütés megkezdéséhez érintse meg a ▷ □ gombot.
4.	Egyes ételek a gyors előmelegítés funkciót is tartalmazzák. Ha a beállított hőmérséklet elérésre került, hangjelzés lesz hallható. A kijelzőn megjelenik a <b>Helyezze be az ételt</b> üzenet. Nyissa ki a sütő ajtaját és helyezze be az ételt. A program automatikusan folytatja a sütés a kiválasztott beállításokkal.
MEGJEGYZÉS: A + gomb érintésével megtekintheti az aktuálisan kiválasztott étel részletes leírását.	



## 6.6 További programok



1.	Kapcsolja be a készüléket és válassza ki a  opciót. A < vagy a > gomb érintésével válassza ki a <b>További programok</b> opciót. Hagyja jóvá a kiválasztást a <b>OK</b> gombbal, és lépjen be az almenübe.
2.	A < vagy a > érintésével válassza ki a funkciót (lásd a táblázatot a folytatásban). Hagyja jóvá a <b>OK</b> érintésével. Megjelennek az előre beállított értékei. Egyes funkciók esetében lehetséges a hőmérséklet és a működési idő beállítása.
3.	A működés megkezdéséhez érintse meg a  gombot.

Program	Használat
<b>Air Fry</b>	Ételek sütése forró levegővel, további zsiradék nélkül. A "gyorsételek" elkészítésének gyorsabb és egészségesebb módja. Ez a sütési mód hozzáadott zsiradék nélkül is ropogós kérget biztosít az ételnek. A "gyorsételek" elkészítésének egészséges módja, alacsonyabb kalóriatartalommal.
<b>Tészta kelesztése</b>	A tészta gyorsabban és egyenletesebben kel és a felülete nem szárad ki. Kelesztés közben ne nyitogassa a sütő ajtaját.
<b>Szárítás</b>	A levegő segítségével csökken a nedvesség mennyisége az ételmeiszterben, és így meghosszabbodik a tartóssága.
<b>Kiolvasztás</b>	Fagyasztott élelmiszerek (torták, sütemények, kenyér és zsemle, valamint mélyhűtött gyümölcsök) lassú kiolvasztására szolgál. A kiolvasztás idő felénél fordítsa meg az ételdarabokat és válassza szét őket, ha össze voltak fagyva.
<b>Melegítés</b>	Az üzemmód a már elkészített ételek kíméletes melegítését teszi lehetővé. Működés közben ne nyitogassa feleslegesen a sütő ajtaját.
<b>Melegen tartás</b>	A már elkészített ételek melegen tartására szolgál. Működés közben ne nyitogassa a sütő ajtaját.
<b>Tányérmelegítés</b>	Tálalóedények előmelegítésére szolgál, hogy az ételek hosszabb ideig meleg maradjanak. A hőmérséklet-tartomány beállítható.

Az előző oldalon található táblázat folytatása

<b>Program</b>	<b>Használat</b>
<b>Befőzés</b>	A folyamat, amellyel meghosszabbítjuk az étel eltarthatóságát. Használjon gumi tömítőgyűrűvel és fedéllel ellátott befőttes üvegeket. Ne használjon menetes vagy fém fedelű befőttes üvegeket vagy fémdobozokat. Töltsön 1 liter forró (körülbelül 70 °C-os) vizet a mély tepsibe és helyezze bele 6 egyforma befőttes üveget. Helyezze a tepsit a sütőbe a második szintre.
<b>Fertőtlenítés</b>	Alkalmas minden típusú palack fertőtlenítésére. A fertőtlenítés az a folyamat, amely során minden típusú mikroorganizmus elpusztul,
<b>Sabbath</b>	A Sabbath funkció lehetővé teszi, hogy a sütőben lévő étel meleg maradjon úgy, hogy közben nem szükséges a sütőt be- és kikapcsolgatni. Állítsa be a működési időt (24 vagy 72 óra) és a hőmérsékletet. A   gomb érintésére megkezdődik az idő visszaszámlálása. Minden hang és működés ki van kapcsolva, a  gomb kivételével. MEGJEGYZÉS: Áramkimaradás esetén a Sabbath üzemmód kikapcsol és a sütő visszaáll alapállapotba.

## 7. A sütés folyamatának megkezdése

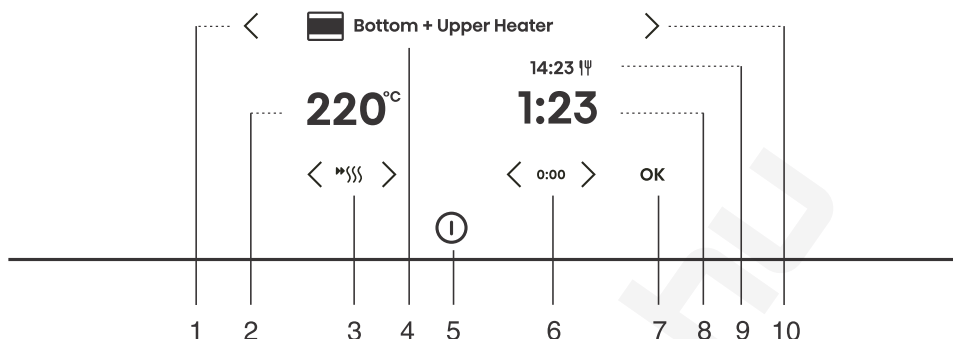

Gomb	Használat
1. <	Balra kiválasztó gombok
2. 220°C	A hőmérséklet beállítása
3. 🔥	Gyors előmelegítés be- és kikapcsolása
4. 🍳	A választott sütési mód
5. ⏻	A sütő be- és kikapcsolása
6. 0:00	Időfunkciók beállítása
7. OK	Kiválasztás, beállítás jóváhagyása,
8. 1:23	Eltelt sütési idő
9. 14:23 🕒	Sütés végének ideje
10. >	Jobbra kiválasztó gombok

MEGJEGYZÉS: A vezérlő egységen csak azok a gombok világítanak, amelyek kiválasztása az aktuális menüben lehetséges (teljesen vagy részben megvilágítva).

Sütés közben módosítható a sütési mód, a hőmérséklet és az időfunkciók.

## 8. A működés vége és a sütő kikapcsolása

A sütés végeztével a kijelzőn megjelenik a **Sütés vége**.

A működést a ▶|◻ érintésével is megszakíthatja.



A < vagy a > gomb érintésével új beállítást választhat ki. Hagyja jóvá a <b>OK</b> gombbal. A menü tartalma az adott időpontban elérhető vezérlési lehetőségek függvényében változik.	
<b>Sütés vége</b>	A sütés befejezéséhez válassza ki a Vége opciót. A kijelzőn megjelenik az alapmenü.
<b>Idő hozzáadása</b>	Az opció kiválasztásával meghosszabbítja a sütés időtartamát, azonos sütési mód és hőmérséklet-beállítás mellett. <b>MEGJEGYZÉS:</b> Ha volt beállítva időtartam, a idő onnan folytatódik, ahol leállításra került.
<b>Gratinírozás</b>	Válassza ki a funkciót, ha szeretné még jobban átsütni az étel tetejét (lásd a 8.1 Gratinírozás (+menü) fejezetet).
<b>Alul ropogós</b>	Válassza ki a funkciót, ha szeretné még jobban átsütni az étel alját (lásd a 8.2 Sütés alulról fejezetet).
<b>Hozzáadás a kedvencekhez?</b>	Az üzemmód lehetővé teszi, hogy a kiválasztott beállításokat elmentse a kedvencei közé és később újra használhassa őket (8.3 Kedvencek - saját beállítások elmentése).

## INFORMÁCIÓ!

A működés végeztével az óra minden időzítés-beállítása megszakad és törlésre kerül, a figyelmeztetés kivételével. Az óra átáll a napi idő kijelzésére. A hűtőventilátor egy ideig még működni fog.

A sütő használatának végeztével a kondenzvíz gyűjtő csatornában illetve vajatban (az ajtó alatt) víz gyűlhet fel. Törölje ki a csatornát egy szivaccsal vagy ronggyal.

## 8.1 Gratinírozás (+menü)

A funkciót a sütés utolsó fázisában alkalmazzuk, amikor öntetet/szórást adunk az ételhez vagy ha a felületét szeretnénk még pirítani. A gratinírozás során az ételen ropogós, aransárga kéreg képződik, amely védi a kiszáradástól, egyben pedig szebb megjelenést és ízt ad az ételnek.



1.	Érintse meg az <b>+</b> gombot és nyomja meg a <b>&lt;</b> vagy a <b>&gt;</b> gombot a <b>Gratinírozás hozzáadása</b> funkció kiválasztásához. A funkció 10 perc működés után érhető el.
2.	A kijelzőn az alapértelmezett sütési mód (nagy grill) és a 250 °C hőmérséklet lesz látható. Állítsa be a működési időt (max. 10 perc) és hagyja jóvá a beállítást a <b>▷ ◻</b> gomb érintésével.
3.	Működés közben a funkció ki is kapcsolható. Kapcsolja ki a sütést a <b>▷ ◻</b> gomb érintésével.
	<b>FIGYELMEZTETÉS!</b> <b>Felügyelje a sütést. A gratinírozás funkció használata közben a sütő magas hőmérsékleteket ér el.</b> <b>A gratinírozás funkció legfeljebb 10 percig működik, utána a sütő automatikusan kikapcsol.</b>

## 8.2 Sütés alulról



A funkció csak a sütés végén lehetséges és 10 percig működik.

1. A végső menüben a < vagy a > segítségével válassza ki a **Alul ropogós** -t. Hagyja jóvá a beállítást a ▷|◻ érintésével.
2. Kapcsolja ki a sütést a ▷|◻ gomb érintésével.

## 8.3 Kedvencek - saját beállítások elmentése

A Hozzáadás a kedvencekhez funkció segítségével könnyedén elmentheti kedvenc és leggyakrabban használt beállításait a készülék memóriájába és legközelebb újra használhatja ezeket. A memóriában 12 recept menthető el.



1.	<b>Receptek mentése a beállítások között.</b> Érintse meg <b>+</b> és a gombbal <b>&lt;</b> vagy <b>&gt;</b> válassza ki <b>Hozzáadás a kedvencekhez?</b> . A beállítás jóváhagyásához nyomja meg a <b>OK</b> .
2.	<b>A beállítás mentése a sütés befejezése után.</b> A végső menüben a <b>&lt;</b> vagy a <b>&gt;</b> gomb segítségével válassza ki a <b>Hozzáadás a kedvencekhez?</b> -t. Hagyja jóvá a <b>OK</b> megnyomásával.
A mentett beállítások nevét is módosíthatja. A <b>&lt;</b> vagy a <b>&gt;</b> gombbal válassza ki a betűt és hagyja jóvá a <b>OK</b> gombbal. Ha szükséges, a <b>X</b> gombbal törölheti a jelet. A kedvenc recept mentését hagyja jóvá a <b>+</b> gombbal.	
3.	<b>Mentett receptek megjelenítése.</b> Érintse meg a <b>≡</b> -t. A <b>&lt;</b> vagy a <b>&gt;</b> gomb segítségével válassza ki a <b>Saját üzemmódok</b> -t. A <b>OK</b> megnyomásával hagyja jóvá az almenübe való belépést. Ekkor megjelennek az elmentett receptek. MEGJEGYZÉS: Az elmentett receptek esetében az alapértelmezett értékeket módosíthatja és a sütés végeztével új néven mentheti el ezeket.
4.	<b>Az elmentett receptek törlése</b> Kapcsolja be a készüléket és válassza ki a <b>≡</b> -t. A <b>&lt;</b> vagy a <b>&gt;</b> érintésével válassza ki a <b>Saját üzemmódok</b> -t. A <b>OK</b> megnyomásával hagyja jóvá, hogy megjelenjenek az elmentett receptek. Válassza ki a receptet és törölje a <b>X</b> érintésével.

## 9. Az általános beállítások kiválasztása



### FIGYELMEZTETÉS!

Áramkimaradás esetén vagy a készülék kikapcsolását követően a további funkciók beállításai még maximum néhány percig maradnak meg. Ezt követően minden beállítás, a hangjelzés és a fényerő kivételével, visszaáll az alapértelmezett értékre.



Érintse meg a gombot. A < vagy a > gomb segítségével válassza ki a **Beállítások** opciót. A **OK** gomb megnyomásával hagyja jóvá az almenübe való belépést.

Az egyes beállításokat a < vagy a > gomb segítségével szerkesztheti.

1.		<b>Óra</b> Állítsa be az órákat és a perceket. A 12 vagy 24 órás kijelzést a  gomb érintésével választhatja ki.
2.		<b>Hangerő</b> Négy hangerő-fokozat közül választhat (néma, alacsony, közepes, magas).
3.		<b>Gomb hangok</b> A gombhangok be- vagy kikapcsolása.
4.		<b>Éjszakai üzemmód</b> Ez a funkció automatikusan csökkenti a kijelző fényerejét 19:00 és 7:00 között és kikapcsolja az óra kijelzését, valamint a hangjelzéseket. Az éjszakai üzemmód aktiválásához állítsa be a működési idő kezdetét és végét. Az éjszakai üzemmód kikapcsolásához nyomja meg a  gombot.
5.		<b>Kijelző</b> A funkció lehetővé teszi a napi idő kijelzésének be- vagy kikapcsolását. Az alapértelmezett beállítás a kikapcsolt állapot (OFF). Ha a funkció be van kapcsolva (ON), az elektromos energia felhasználás megnőhet.
6.		<b>Automatikus gyors előmelegítés</b> A funkció aktiválja az automatikus gyors előmelegítést azoknál a sütési módoknál, amelyek ezt lehetővé teszik. Válassza ki a bekapcsolás (ON) vagy a kikapcsolás (OFF) opciót.

Az előző oldalon található táblázat folytatása

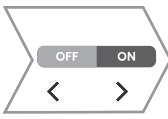
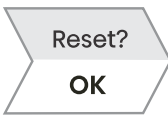
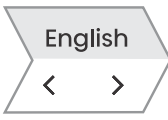
7.		<p><b>Egyéb sütési módok</b> A funkció bekapcsolja az összes sütési mód megjelenítését a kijelzőn. Válassza ki a bekapcsolás (ON) vagy a kikapcsolás (OFF) opciót.</p>
8.		<p><b>Visszaállítás - Gyári beállítások</b> Ez a funkció visszaállítja a készüléket a gyári beállításokra. A kijelzőn a <b>Visszaállítás</b> felirat jelenik meg, ami a <b>OK</b> gomb hosszabb megnyomásával hagyható jóvá.</p>
9.		<p><b>Nyelv</b> A kijelzőn megjelenik az alapértelmezett nyelv (angol). Ha nem felel meg Önnek az a nyelv, amelyen az üzenetek megjelennek a kijelzőn, válasszon másikat.</p>
<p>Az általános beállítások menüből való kilépéshez érintse meg a ☰ vagy a ↶ gombot.</p>		

## 9.1 Képernyőzár (+ menü)



1.	<p>Érintse meg + és a gombbal &lt; vagy &gt; válassza ki <b>Kijelző zárolva</b>. Erősítse meg a választást érintéssel <b>OK</b>. A képernyő zárolva van. Ha ki szeretné kapcsolni a képernyőzárát, érintse meg ismét a + gombot és hagyja jóvá a választást a <b>OK</b> gombbal.</p>
----	--

- Ha a zár akkor kerül bekapcsolásra, amikor nincs beállítva semmilyen időfunkció (csak a napi idő kijelzése), a sütő nem fog működni.
- Ha a zárat bármely időfunkció beállítása után állítja be, a sütő normál módon fog működni tovább, de a beállítások nem lesznek módosíthatók.
- Ha a gombok le vannak zárva, a sütési módok és a további funkciók nem módosíthatók. Csak magát a sütést tudja ilyenkor kikapcsolni.
- A gombok a sütő kikapcsolását követően is lezárva maradnak. Ha új sütési módot szeretne kiválasztani, először ki kell kapcsolnia a zárat.

## 10. ConnectLife

A készülék összekapcsolása a ConnectLife alkalmazással

A **ConnectLife** egy okos otthon platform, amely összeköti az embereket, eszközöket és szolgáltatásokat. A **ConnectLife** alkalmazás fejlett digitális szolgáltatásokat és problémamentes megoldásokat kínál, amelyek lehetővé teszik a felhasználók számára az eszközök figyelését és vezérlését, értesítések fogadását okostelefonról, valamint a szoftverek frissítését (a támogatott funkciók eszközönként és régióonként/országoként eltérőek).

Az okos készülék csatlakoztatásához otthoni Wi-Fi hálózatra (csak a 2,4 GHz-es hálózat támogatott) és egy **ConnectLife** alkalmazással rendelkező okostelefonra van szükség.



A **ConnectLife** alkalmazás letöltéséhez olvassa be a QR kódot vagy keresse meg a **ConnectLife** alkalmazást kedvenc alkalmazásboltjában.

1. Telepítse a **ConnectLife** alkalmazást és hozzon létre fiókot.
2. A **ConnectLife** alkalmazásban lépjen az eszköz hozzáadása menübe és válassza ki a megfelelő eszköztípust. Ezután olvassa be a QR kódot (a készülék adattábláján található; manuálisan is megadhatja az AUID/SN számot).
3. Az alkalmazás ezután végigvezeti a készülék okostelefonhoz való csatlakoztatásának teljes folyamatán.
4. A sikeres csatlakoztatás után a mobilalkalmazáson keresztül távolról is vezérelheti a készüléket.

## 11. Wi-Fi vezérlés

### INFORMÁCIÓ!



Ha ez a beállítás nem áll rendelkezésre, az Ön sütője nem rendelkezik Wi-Fi modullal és nem támogatja az internetkapcsolatot.



Ha a Wi-Fi modul engedélyezve van, és a kapcsolat beállítása sikeresen megtörtént és össze van hangolva, a sütő vezérelhető és működtethető egy mobilkészülék és a **ConnectLife**alkalmazás segítségével.









A Wi-Fi kapcsolat ugyanabban a frekvenciatartományban működik, mint néhány más eszköz (pl. mikrohullámú sütők és távirányítós játékok). Ennek következtében a kapcsolat átmeneti vagy állandó megszakadása lehetséges. Ilyen esetekben a kívánt funkciók elérhetősége nem garantálható.









A kínált funkciók minőségének biztosítása erősen függ a jelerősségtől. Ha a router meglehetősen távol van a készüléktől, problémák lehetnek a kapcsolat megbízhatóságával.

### 11.1 Wi-Fi használat

Kapcsolja be a készüléket , majd a  gomb érintésével aktiválja a Wi-Fi funkció beállításait. A Wi-Fi modul funkcióbeállításait a  gomb különböző hosszú ideig történő nyomva tartásával érheti el.

Ha véletlenül érintette meg a  gombot, a beállítást a  gomb hosszan nyomva tartásával (18 másodperc) törölheti.

1.	 >3 s  C 	<p><b>A Wi-Fi modul bekapcsolása:</b></p> <p>A  gomb hosszabb (3 mp-ig tartó) megnyomására a kijelzőn megjelenik a <b>Wifi be</b> felirat a modul bekapcsolásához. A  ikon villog.</p>
2.	 >3 s <6 s  C    P 	<p><b>A készülék csatlakoztatás:</b></p> <p>A  hosszabb (3-6 másodpercig tartó) megnyomására a kijelzőn megjelenik a <b>Kapcsolat beállítása</b>.</p> <p>MEGJEGYZÉS: A további beállításokhoz kövesse a ConnectLife alkalmazás utasításait.</p>

3.	 >6 s < 9 s 	<p><b>További felhasználók csatlakoztatása:</b>                  A  hosszabb (6-9 másodpercig tartó) megnyomására a kijelzőn megjelenik a <b>Párosítás</b>.                  Akkor használja ezt a beállítást, ha további felhasználókat szeretne csatlakoztatni a készülékhez a ConnectLife alkalmazással.                  MEGJEGYZÉS: A további beállításokhoz kövesse a ConnectLife alkalmazás utasításait.</p>
4.	 >9 s < 12 s 	<p><b>Az összes csatlakoztatott felhasználó eltávolítása:</b>                  A  hosszabb (9-12 másodpercig tartó) megnyomására a kijelzőn megjelenik a <b>Minden párosítás megszüntetése</b>.                  Akkor használja ezt a beállítást, ha el kívánja távolítani a ConnectLife alkalmazáshoz csatlakozó összes felhasználót az eszköztől.</p>
5.	 >15 s < 18 s 	<p><b>A Wi-Fi modul kikapcsolása:</b>                  A Wi-Fi kapcsolat kikapcsolásához tartsa nyomva hosszan (15-18 másodpercig) a  gombot. A kijelzőn ekkor megjelenik a <b>Wifi ki</b>.</p>

## 11.2 A sütő távoli vezérlésének kezelése.



### FIGYELMEZTETÉS!

A készülék mobil eszközön távolról történő követése nem helyettesítheti a személyes felügyeletet a sütés folyamata közben. Mindig rendszeresen és személyesen is ellenőrizze, mi történik ténylegesen a sütő belsejében.

Érintse meg a  gombot. A kijelző kigyullad a **Távirányítás** jelzés, ami a távoli vezérlés lehetőségét jelzi a ConnectLife alkalmazáson keresztül.



### INFORMÁCIÓ!

Egyes funkciók távoli hozzáféréssel biztonsági okokból nem elérhetők.

- Ha a sütő készenléti üzemmódban van és kinyitja a sütő ajtaját, a távoli felügyelet opciót újra engedélyezni kell.
- Abban az esetben, ha sütés közben kinyitja az ajtót, a sütő távoli felügyeletének lehetősége kikapcsol.
- A felhasználó minden beavatkozása a vezérlőegységen automatikusan kikapcsolja a sütő távoli vezérlésének lehetőségét.
- A program megszakítása, illetve leállítása az egyetlen engedélyezett lehetőség, függetlenül attól, hogy a távoli felügyelet engedélyezve van-e vagy sem.
- Mikrohullámú sütési mód esetén a távirányítás le van tiltva (ez nem vonatkozik a mikrohullámmal kombinált sütési módokra).
- 



### FIGYELMEZTETÉS!

Mindig ügyeljen arra, hogy a sütő használata megfelelően és az útmutatóban foglaltakkal összhangban történjen, különösen távoli felügyelet esetén. Ne indítsa be a sütő működését távolról, ha nincs meggyőződve arról, pontosan mi található a sütőben.

<b>Wi-Fi státusz</b>	<b>Wi-Fi jel a kijelzőn</b>
A Wi-Fi kapcsolat nem lehetséges.	A Wi-Fi jel fél intenzitással világít.
A Wi-Fi kapcsolat létrejött és sikeresen összekapcsolódott a szerverrel.	A Wi-Fi jel teljes intenzitással világít.
A Wi-Fi be van kapcsolva és: <ul style="list-style-type: none"> <li>• létrejön a kapcsolat a szerverrel,</li> <li>• a kapcsolat beállítása vagy létrehozása állapotban van,</li> <li>• nincs kapcsolat a szerverrel.</li> </ul>	A Wi-Fi ikon teljes intenzitással világít és villog.
A sütő távoli felügyelete nem lehetséges.	A REMOTE jel nem világít a kijelzőn.
A sütő távoli felügyelete lehetséges.	A REMOTE jel teljes intenzitással világít a kijelzőn.

# 12. Általános tanácsok a sütéshez

## Tartozékok:

- Használjon hőálló és erős anyagokból készült eszközöket (bevonattal rendelkező tepsik, zománcozott edények, hőálló üveg edények). A világos anyagok (rozsdamentes acél, alumínium) visszaverik a hőt, ezért az ételek hőkezelése gyengébb lesz bennük.
- A tepsiket mindig a sínek végéig tolja be. Amikor a rácson süt, a tepsiket mindig a rács közepére helyezze.
- Ne tegye a tepsiket közvetlenül a sütő alá.
- A készülék működése közben ne használja az univerzális mély tepsit az 1. szinten.
- A sütő alját vagy a rácsot ne takarja le alufóliával.
- A sütőformákat mindig a rácson helyezze el.
- Amikor egyszerre több szinten süt, az univerzális mély tepsit az alacsonyabb szintre helyezze be.
- Ha sütőpapírt használ, az legyen hőálló. Mindig vágja a megfelelő méretre. A sütőpapír használatával megelőzhető, hogy a étel a tepsizet ragadjon és könnyebben eltávolítható lesz a tepsiből.
- Ha közvetlenül a rácson süt, helyezze el egy szinttel alatta az univerzális mély tepsit csepp tálcaként.

## Ételkészítés:

- Az optimális ételkészítés érdekében javasolt figyelembe venni az ételkészítési táblázatban szerepeltetett útmutatásokat. Mindig a táblázatban szereplő legalacsonyabb hőmérsékletet és legrövidebb sütési időt vegye figyelembe, majd ellenőrizze az eredményt és a sütés végén szükség szerint módosítsa a beállításokat.
- A régebbi szakácskönyvekből való receptek esetében az alsó és felső égő (klasszikus) sütési módot használja, valamint a receptben feltüntetettnél 10 °C-kal alacsonyabb hőmérsékletet.
- Nagyobb darab húсок vagy szaftosabb sütemények sütésekor a sütőben nagyobb mennyiségű pára képződhet, ami a sütő ajtaján csapódik le. Ez természetes jelenség, amely nincs kihatással a készülék működésére. A sütés végeztével törölje szárazra a sütő ajtaját és az ajtó üvegét.

## Hatékony energia-felhasználás























- A sütőt csak akkor melegítse elő, ha így van megadva a receptben vagy a jelen használati útmutató táblázataiban. Ha gyors előmelegítést használ, ne tegye az ételeket a sütőbe addig, amíg a sütő teljesen fel nem melegedett, kivéve, ha más a javaslat. Az üres sütő melegítése nagy energia-felhasználással jár, ezért, ha lehetséges, javasoljuk, hogy egymás után több, vagy egyszerre több ételt készítsen el.
- Sütés közben távolítsa el a sütőből minden fölösleges tartozékot.
- Sütés közben - hacsak nem szükséges - ne nyitogassa a sütő ajtaját.
- A hosszabb sütési programoknál a sütőt a sütés vége előtt 10 perccel ki is kapcsolhatja, így kihasználva az összegyűlt hőt.

## A mikrohullám használata





















- Használjon megfelelő edényt (üveg, kerámia, stb.).
- Zöldségek főzésekor fedeles edényt használjon. Az edénybe töltsön 100 g zöldségre 1 evőkanál vizet.
- Kiolvasztásnál az ételeket forgassa, illetve keverje fel.

## 12.1 Sütési táblázat























MEGJEGYZÉS: A teljesen előmelegített sütőt igénylő ételeket egy csillaggal \* jelöltük a táblázatban, míg azokat az ételeket, amelyeknél 5 perc előmelegítés elegendő, két csillaggal \*\*. Ebben az esetben ne használja a gyors előmelegítés funkciót.

Étel			 °C/W	 min
<b>SÜTEMÉNY ÉS PÉKSÜTEMÉNY</b>				
<b>sütemény formában</b>				
Piskóta	1		190-210	30-50
töltött pite	1		170-180	60-80
márványkalács	1		160-170	30-40
kalács kelt tésztából, kuglóf	1		170-180	50-60
nyitott pite, tarte, quiche	1		180-190	40-50
brownie	2		170-180 *	25-35
<b>sütemény tepsiben</b>				
rétes	2		170-180	55-65
rétes, fagyasztott	2		200-210	45-60
piskótatekerics	2		170-180	15-25
bukta	1		180-190	30-40
<b>aprósütemény</b>				
muffin	2		160-170 *	20-35
muffin, 2 szinten	2, 3		140-150 *	25-45
sütemény kelt tésztából	2		190-200	20-30
sütemény kelt tésztából, 2 szinten	2, 3		170-180	20-30
sütemény leveles tésztából	2		200-220	25-45
sütemény leveles tésztából, 2 szinten	2, 3		160-170	20-30
<b>keksz</b>				
tésztaanyomóval készített keksz	2		140-150 *	25-40
tésztaanyomóval készített keksz, 2 szinten	2, 3		140-150 *	30-45

Az előző oldalon található táblázat folytatása

Étel			°C/W	⌚ min
keksz	2		180-190	20-30
keksz, 2 szinten	2, 3		160-170 *	15-25
habcsók	2		80	120-140
habcsók, 2 szinten	2, 3		70	120-140
macaron	2		140	13-18
macaron, 2 szinten	2, 3		140	15-20
<b>kenyér</b>				
tészta kelesztése	2		35-40	30
kenyér tepsiben	1		190-200	50-60
kenyér formában	1		190-200	30-45
lapos kenyér (focaccia)	2		210-220 *	25-35
friss zsemle	2		190-200 *	20-30
pirítós kenyér	4		Hög*	0,5-3
melegszendvics	3		Közepesen átsült	6-10
<b>pizza és más ételek</b>				
pizza	1		275 *	10-17
pizza, 2 szinten	2, 3		210-220 *	30-40
fagyasztott pizza	2		210-230	10-20
fagyasztott pizza, 2 szinten	2, 3		200-220	15-25
sós pite, quiche	1		190-210	50-60
burek	1		180-200	30-40
<b>HÚS</b>				
<b>marha- és borjúhús</b>				
marhasült (hátszín, vesepecsenye), 1,5 kg	1		160-180	130-160
párolt marhahús, 1,5 kg	1		190-210	90-110

Az előző oldalon található táblázat folytatása

Étel			°C/W	min
bélszín, közepesen átsült, 1 kg	2		170-190 *	40-60
marhasült, lassú sütés	1		120-140 *	250-300
marha szeletek jól átsütve, 4 cm-es vastagság	3		Magas	25-35
burger pogácsák, 3 cm-es vastagság	3		Magas	20-35
borjúsült, 1,5 kg	2		180-200	100-120
<b>sertéshús</b>				
sertéssült, karaj, 1,5 kg	1		200-210	120-170
sertéssült, lapocka, 1,5 kg	1		180-200	140-170
rövidkaraj, 400 kg	1		80-100 *	80-100
sertéssült, lassú sütés	1		100-120 *	200-230
sertés oldalas, lassú sütés	1		120-140 *	210-240
sertésszeletek, 3 cm-es vastagság	3		Közepesen átsült	20-30
<b>szárnyas</b>				
szárnyas, 1,2-2,0 kg	1		200-210/360	45-60
töltött szárnyas 1,5 kg	1		170-190	100-120
szárnyas, mell	2		190-210	50-60
csirkecomb	1		190-200/600	20-30
csirkeszárny	2		210-220	20-35
szárnyas mell, lassú sütés	2		100-120 *	60-90
<b>húsételek</b>				
fasírt, 1 kg	2		170-190	75-90
grillkolbász, kolbász	3		Magas	8-15
<b>HALAK ÉS TENGERI ÉTELEK</b>				
egész hal, 350 g	3		230-240/360	12-17
halfilé, 1 cm vastag	3		Alacsony	8-12

Az előző oldalon található táblázat folytatása

Étel			 °C/W	 min
halszelet, 2 cm vastag	3		Közepesen átsült	10-15
fésűkagyló	3		230 *	5-10
garnéla	3		Alacsony	3-10
<b>ZÖLDSÉG</b>				
sült burgonya, szeletek	2		210-220 *	35-45
sült burgonya, felezett	2		210-220	30-40
töltött burgonya (héjában sütvé)	3		190-200	30-40
hasábburgonya, házi	2		210-220	25-35
vegyes zöldség, szeletek	3		190-200	30-40
töltött zöldségek	3		190-200	30-40
párolt zöldség	1		600-750	10-20
<b>HAGYOMÁNYOS TERMÉKEK - FAGYASZTOTT</b>				
hasábburgonya	3		200-210	25-35
hasábburgonya, 2 szinten	2, 3		200-210	35-45
csirkefalatok	2		210-220 *	15-20
Halrudacskák	2		210-220	15-25
lasagne, 400 g	2		200-210	30-40
darabolt zöldségek	2		190-200	20-30
croissant	2		170-180	18-23
<b>FELFÚJTAK, SZUFLÉK ÉS GRATINÍROZOTT ÉTELEK</b>				
muszaka burgonyából	1		180-200/360	35-45
lasagne	1		180-200/360	30-40
édes felfújt	1		750	15-25
édes szuflé	2		180 *	15-20

Az előző oldalon található táblázat folytatása

Étel			°C/W	⌚ min
gratinírozott ételek	2		170-190	30-40
töltött tortilla, enchiladas	2		180-200	20-35
grillsajt	3		Alacsony**	5-7/5-7
<b>EGYÉB</b>				
pattogatott kukorica	1		1000	3-4
befőzés	2		180	30
sterilizálás	2		1000	2
főzés vízfürdőben	1		150-170 *	/
ételmelegítés	1		300-600	/
edénymelegítés	2		75	15
kiolvasztás	1		90-180	/

## 13. Karbantartás és tisztítás



### FIGYELMEZTETÉS!

A kézi tisztítás megkezdése előtt húzza ki a készüléket az elektromos hálózathoz és várja meg, amíg kihűl.

**Gyerekek megfelelő felügyelet nélkül nem tisztíthatják a készüléket.**

- A könnyebb tisztítás érdekében a sütő belseje és a tepsik speciális zománcal vannak bevonva, amelynek felülete sima és ellenálló.
- A készüléket tisztítsa rendszeresen és kézi mosogatószerrel folyamatosan távolítsa el a nagyobb szennyeződések és a vízkövet. Használjon puha ruhát vagy szivacsot.
- Soha ne használjon agresszív vagy durva tisztítószeret a tisztításhoz (durva szivacs és tisztítószer, rozsdeltávolító szerek, üvegkerámia lapokhoz való kaparók).
- Az ételmaradékok (zsiradék, cukrok, fehérjék) a készülék használata közben lángra kaphatnak, ezért minden használat előtt távolítsa el a durva szennyeződések a sütő belsejéből és a tartozékokról.
- A sütő tartozékai mosogatógépben tisztíthatók. A kihúzható sínek nem tisztíthatók ilyen módon.

<b>A készülék külseje</b>	Forró szappanos víz és egy puha ruha segítségével távolítsa el a szennyeződések, majd törölje szárazra a felületet.
<b>A készülék belseje</b>	A makacs vagy nagyon erős szennyeződésekhez használjon hagyományos sütőtisztítót. Az ilyen szerek használata esetén a készüléket alaposan törölje át nedves ruhával, hogy a tisztítószer minden maradéka eltávolításra kerüljön.
<b>Tartozékok és sínek</b>	Tisztítsa forró szappanos víz és nedves ruha segítségével. Makacs szennyeződések esetén javasolt az előzetes áztatás és kefe használata.

Ha a tisztítás eredménye nem kielégítő, ismételje meg a tisztítás folyamatát.



### FIGYELMEZTETÉS!

A sütő előlapjának tisztítására ne használjon maró, súroló hatású vagy agresszív tisztítószeret. Az ilyen tisztítószeret károsíthatják a felületet, karcolásokat vagy tartós változásokat okozhatnak.

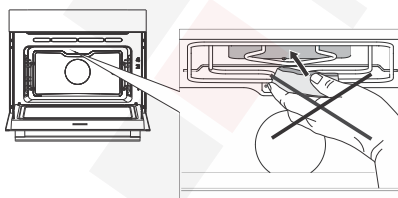

A sütő felső részének tisztítására soha ne használjon agresszív tisztítószeret, durva tisztítószeret, durva szivacsokat, folt- és rozsdeltávolítókat, stb.

## 13.1 A sütő tisztítása (Steam Clean)

A program lehetővé teszi a szennyeződések könnyebb eltávolítását a sütőből.

A funkció akkor a leghatékonyabb, ha rendszeresen, minden egyes sütés után használja.

A tisztítási program minden egyes elindítása előtt távolítsa el a sütő belsejéből a nagyobb, látható szennyeződések és ételmaradékokat.

### ⚠ FIGYELMEZTETÉS!

A Steam Clean funkciót akkor használja, ha a sütő már teljesen kihűlt.

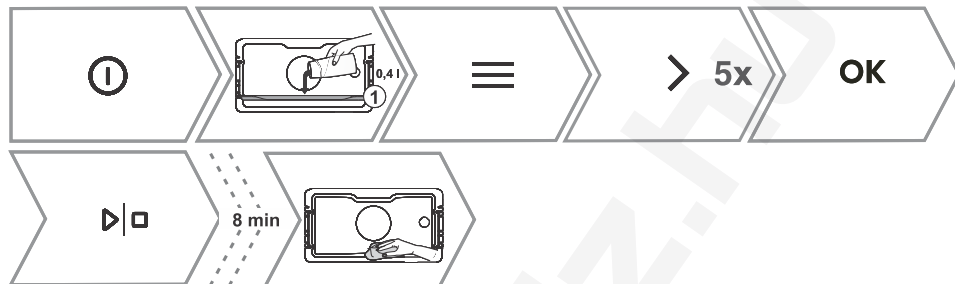

1.	Helyezze be az üveg tepsit az első szintre és töltsön ele 0,4 l meleg vizet.
2.	Kapcsolja be a készüléket és válassza ki a ≡ opciót. A < vagy a > gomb érintésével válassza ki a <b>Tisztítás</b> funkciót. Az almenübe való belépéshez hagyja jóvá a kiválasztást a <b>OK</b> gomb segítségével.
3.	Hagyja jóvá a <b>OK</b> gombbal. A program 8 percre működik. A program végeztével a kijelzőn megjelenik az <b>End</b> felirat.
4.	A program végeztével védőkesztyű segítségével távolítsa el óvatosan a tepsit (még mindig lehet benne valamennyi víz). A foltokat törölje le nedves ruha és szappanos víz segítségével. A tisztítás végeztével törölje át alaposan a készüléket nedves ruhával, hogy a tisztítószerek maradványai teljes mértékben eltávolításra kerüljenek. Ha a tisztítás sikertelen volt (makacsabb szennyeződések esetében), ismételje meg a tisztítási folyamatot.

## 13.2 A sínek eltávolítása

### 💡 INFORMÁCIÓ!

A sínek kivételkor ügyeljen rá, hogy ne tegyen kárt a zománcban.

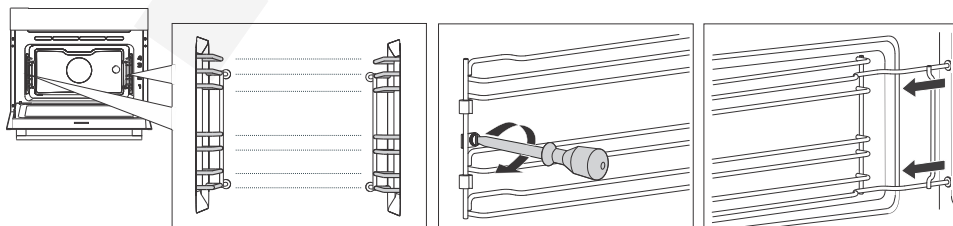

1. Csavarozza ki a csavart. Használjon csavarhúzó.

Az előző oldalon található táblázat folytatása

2.	Akassza ki a síneket a hátsó falon található lyukakból.
MEGJEGYZÉS: Ügyeljen rá, hogy a síneken lévő távtartók ne vesszenek el. A tisztítás után helyezze vissza őket, ellenkező esetben szikrázás jelentkezhet. Tisztítás után a sínek csavarjait csavarhúzóval ismét erősen meg kell húzni. A sínek visszahelyezésekor ügyeljen arra, hogy ugyanarra az oldalra szerelje fel őket, ahonnan kivette.	

## 13.3 Izzócsere

Az izzó fogyóeszköz és a garancia nem vonatkozik rá. Az izzó cseréje előtt távolítsa el a tartozékokat a sütőből.

Halogén izzó: G9, 230 V, 25 W

A sütő halogén világítással rendelkezik.

Ez a termék egy energiahatékonysági osztályú fényforrást tartalmaz (G).



### FIGYELMEZTETÉS!

**Az izzót csak akkor cserélje ki, amikor a készülék le van választva az elektromos hálózatról. Ügyeljen rá, hogy ne sértse meg a zománcot. Használjon védőkesztyűt az égési sérülések elkerülése érdekében.**

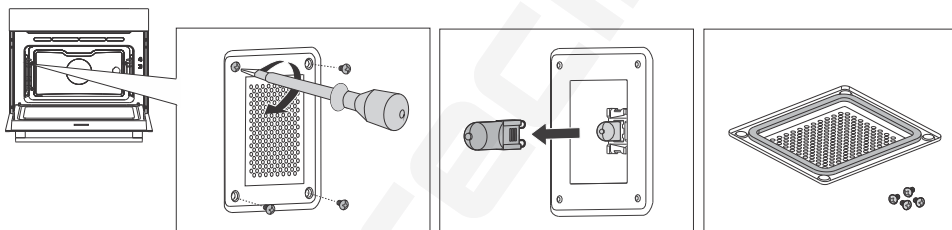

1.	Csavarozza ki a négy csavart. Távolítsa el a burkolatot és az üveget.
2.	Húzza ki a halogén izzót és cserélje ki az újra.
MEGJEGYZÉS: A fedélen van egy tömítés, amit nem szabad eltávolítani. A tömítésnek a sütőtér falára kell feküdnie.	

# 14. Hibaelhárítás

A garanciális időszak alatt kizárólag a gyártó részéről megbízott márkaszerviz végezhet javításokat.

- Bármilyen javítási művelet megkezdése előtt győződjön meg arról, hogy a készülék le van-e kapcsolva az elektromos hálózatról akár a biztosíték kivételével, akár a villásdugó fali aljzatról történő kihúzásával.
- A nem hozzáértő részéről végzett beavatkozások és javítások áramütést vagy rövidzárlatot okozhatnak, ezért ne kísérletezzen ilyenekkel. Bizza az ilyen feladatokat szakemberre, illetve szerelőre.
- A készülék kisebb működési zavarai esetén ellenőrizze a jelen útmutatóban leírtakat, hogy esetleg saját kezűleg meg tudja-e szüntetni az okokat.
- Ha a készülék a helytelen használat vagy bánásmód miatt nem működik, a szerelő látogatása akkor sem lesz ingyenes, ha egyébként ez a garanciális időszakon belül történik.
- A használati útmutató őrizze meg az esetleges későbbi használat vagy a következő tulajdonosnak való továbbadás lehetősége miatt.
- Alább néhány gyakori hiba elhárítására vonatkozó javaslat olvasható.

## 14.1 Hibák és működési zavarok táblázata

Probléma/hiba	Ok
<b>A háztartás fő biztosítóka gyakran kimegy.</b>	Hívjon szerelőt.
<b>A sütő világítása nem működik.</b>	Az izzó cseréje az Izzócseréje fejezetben került ismertetésre.
<b>A vezérlő egység nem reagál, a kijelzőn látható szöveg lefagyott.</b>	Kapcsolja le néhány percre a készüléket a hálózatról (csavarja ki a biztosítékot vagy kapcsolja le a főkapcsolót), majd csatlakoztassa ismét a hálózatra és kapcsolja be a sütőt.
<b>A kijelzőn az Err X hibajelzés látható. Kétszámjegyű hibakód esetén az Err XX jelzés lesz látható a kijelzőn.</b>	Meghibásodott az elektronikus modul. Kapcsolja le a hálózatról néhány percre a készüléket. Ha a hiba még mindig fennáll, hívja a szervizet.
<b>Szikkasztás a sütőben.</b>	Ellenőrizze, hogy az összes izzófedél biztonságosan rögzítve van-e, és hogy a síneken rajta vannak-e a távtartók. Ellenőrizze, hogy a sínek megfelelően vannak-e a készülékbe helyezve.
<b>Alulról gyenge sütés.</b>	Ellenőrizze, hogy megfelelő sütési program került-e kiválasztásra.
<b>Az ajtó kinyitásakor gőz halmozódik fel a kijelzőn.</b>	Nyissa ki teljesen a sütő ajtaját, ne tartsa zárva.
<b>Sütés közben nagy mennyiségű gőz képződik.</b>	Bizonyos ételek sok vizet tartalmaznak, ezért a nagy mennyiségű gőz megjelenése természetes jelenség.
<b>Hússzonda jelenik meg a kijelzőn, pedig nincs is használatban.</b>	A hibát a hússzonda dugójában lévő cseppek vagy szennyeződések okozhatják. Javasoljuk, hogy a hússzondát többször helyezze be és vegye ki, hogy a dugó megtisztuljon.

Az előző oldalon található táblázat folytatása

Probléma/hiba	Ok
Ha a fenti tanácsok ellenére sem sikerült elhárítani a hibát, hívja a márkaszervizet. A helytelen bekötés vagy használat miatt bekövetkezett meghibásodások, illetve reklamációk nem képezik a garancia tárgyát. Az ilyen javítások költségeit Önnek kell fedeznie.	

## 14.2 Adattábla - adatok a készülékről

A készülék alap-adatait tartalmazó adattábla a sütő szélén található. A típus és a modell pontos adatai a garancialevélen is megtalálhatók.

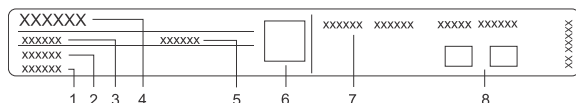

1. Sorozatszám
2. Modell
3. Típus
4. Márka
5. Kód
6. QR kód
7. Műszaki adatok
8. Megfelelőségi jelölések

## 15. Megfelelőségi információk

Rádiókészülék típusa:	Beépített WiFi/BLE modul
<b>Wi-Fi jelző</b>	
Működési frekvencia-tartomány:	2412 ~ 2472 MHz
Maximális kimeneti teljesítmény:	19.99 dBm EIRP
Maximális antennaerősítés:	3.26 dBi
<b>Bluetooth jelfény</b>	
Frekvencia-tartomány:	2402 ~ 2480 MHz
Hordozó kimenet:	10.00 dBm
Kibocsátás típusa:	F1D

A cég kijelenti, hogy a funkcióval Connectlife rendelkező készülék megfelel a 2014/53/EU irányelv alapvető követelményeinek és egyéb vonatkozó rendelkezéseinek. A részletes Megfelelőségi Nyilatkozat megtalálható a készülék oldalán található webcímen <https://aid.connectlife.io> a kiegészítő dokumentumok között.



### INFORMÁCIÓ!

A projekt az LVGL grafikus könyvtárat használja felhasználói felületéhez.

## 16. Környezetvédelem



A csomagolás környezetbarát anyagokból készült, amelyek a környezet veszélyeztetése nélkül újrahasznosíthatók, tárolhatók vagy megsemmisíthetők. A csomagolóanyagok ennek megfelelően jelölve is vannak.

A terméken vagy a csomagolásán található **jelölés** azt jelenti, hogy a terméket nem szabad hagyományos háztartási hulladékként kezelni, hanem egy arra felhatalmazott, hulladék elektromos és elektronikus berendezések hasznosításával foglalkozó gyűjtőhelyen kell leadni.

A termék megfelelő **ártalmatlanításával** elkerülhetők azok a környezet és emberi egészség vonatkozásban felmerülő negatív hatások, amelyek a termék nem megfelelő módon történő ártalmatlanítása nyomán következnenek be. A termék ártalmatlanítására és újrahasznosítására vonatkozó további információkért forduljon a hulladékkezelésért felelős önkormányzati szervhez, a hulladékkezelő szolgáltathoz vagy az üzlethez, ahol a terméket megvásárolta.

Fenntartjuk az esetleges módosítások és hibák jogát a használati útmutatóban.

# 17. Ételteszt





















EN60350-1: kizárólag a gyártó által biztosított tartozékokat használja.

A sütőt mindig teljesen tolja be a sínen. A sütőformákban lévő süteményeket az ábrán látható módon helyezze el.

\* A készüléket előzetesen melegítse elő. Ehhez ne használja a gyors előmelegítés funkciót.

\*\* A készüléket előzetesen melegítse elő 10 perccig. Ehhez ne használja a gyors előmelegítés funkciót.

\*\*\* Fordítsa meg a sütési idő 2/3 részénél.

SÜTÉS					
Étel	Tartozék				
kekszek - egy szinten	lapos tepsi	2	140-150*	25-40	
kekszek - egy szinten	lapos tepsi	2	140-150*	25-40	
kekszek - két szinten	lapos tepsi	2, 3	140-150*	30-45	
sütemények - egy szinten	lapos tepsi	2	160-170*	20-35	
sütemények - egy szinten	lapos tepsi	2	160-170*	20-35	
aprósütemények - két szinten	lapos tepsi	2, 3	140-150*	25-40	
Piskóta	26 cm átmérőjű kerek, fém forma / rács	1	160-170*	20-35	
Piskóta	26 cm átmérőjű kerek, fém forma / rács	2	160-170*	20-35	
almás pite	2 db 20 cm átmérőjű kerek, fém forma / rács	1	170-180	60-80	
almás pite	2 db 20 cm átmérőjű kerek, fém forma / rács	2	170-180	60-80	
GRILLEZÉS					
pirítós kenyér	rács	4	Magas**	0,5-3	
húspogácsák	rács + tepsi a zsír felfogására	3	Magas	20-35**	
HŐKEZELÉS MIKROHULLÁMMAL					
tojáskrém, 1000 g	üveg edény, 25x25 cm, fedő nélkül + üveg tepsi	1	360	25-35	
Piskóta	kerek üvegedény, 22 cm átmérő, fedő nélkül + üveg tepsi	1	360	15-25	
húskenyér, 900 g	üveg edény, 25 x 12,5 cm, fedő nélkül + üveg tepsi	1	600 360	10 10-15	
darált hús kiolvasztása, 500 g	üveg tepsi	1	180 90	8 13-18	

Az előző oldalon található táblázat folytatása

SÜTÉS						
málna kiolvasztása, 250 g	üveg edény, fedő nélkül + üveg tepsi	1	180	6-9		

SÜTÉS KOMBINÁLT MÓDOKKAL						
Étel	Tartozék		°C	W	min	
burgonya gratin	kerek üvegedény, 22 cm átmérő, fedő nélkül + üveg tepsi	1	180-190	600	25-40	
torta	kerek üvegedény, 22 cm átmérő, fedő nélkül + üveg tepsi	1	180-190	180	17-25	
csirke 1,2 kg	üveg edény, fedő nélkül + üveg tepsi	1	210-220	360	45-55	



**Hisense**

life reimagined



929179-a19

