

Thinking of you www.preciz.hu

 **Electrolux**



STEAM STATION PERFECT MODEL EDBS2300

GB • D • F • NL • I • E • P • TR • S • DK • FI • N • CZ • SK • RU • UA • PL • H • HR • SR • RO • BG • SL • ES • LV • LT

- GB** Instruction book.....3–20
Before using the appliance for the first time, please read the safety advice on page 4.
- D** Anleitung3–20
Vor der ersten Inbetriebnahme des Geräts lesen Sie bitte die Sicherheitshinweise auf Seite 4.
- F** Mode d'emploi3–20
Avant d'utiliser cet appareil pour la première fois, veuillez lire les consignes de sécurité en page 5.
- NL** Gebruiksaanwijzing.....3–20
Lees het veiligheidsadvies op pagina 5 voordat u het apparaat voor het eerst gebruikt.
- I** Libretto di istruzioni 21-38
Prima di utilizzare l'apparecchio per la prima volta, leggere attentamente le norme di sicurezza riportate a pagina 22
- E** Instrucciones de uso..21-38
Antes de utilizar el electrodoméstico por primera vez, lea la indicación de seguridad de la página 22
- P** Manual de instruções 21-38
Antes de utilizar o aparelho pela primeira vez, leia os avisos de segurança na página 23.
- TR** Talimat kitabı21-38
Cihazı ilk kez kullanmadan önce, lütfen sayfa 23'deki emniyet tavsiyesi bölümünü okuyun.
- S** Bruksanvisning.....39-56
Läs säkerhetsanvisningen på sidan 40 innan du använder apparaten första gången.
- DK** Brugervejledning39-56
Før apparatet bruges for første gang, bør sikkerhedsrådene på side 40 læses.
- FI** Käyttöohjeet39-56
Lue sivun 41 turvallisuusohjeet huolellisesti ennen kuin käytät laitetta ensimmäistä kertaa.
- N** Bruksanvisning.....39-56
Les rådene vedrørende sikkerhet på side 41 før du bruker apparatet for første gang.
- CZ** Návod k použití.....57-74
Před prvním použitím přístroje si pročtěte bezpečnostní pokyny na straně 58.
- SK** Návod na používanie.57-74
Pred prvým použitím prístroja si dôkladne prečítajte bezpečnostné informácie na strane 58.
- RU** Инструкция57-74
Перед первым применением устройства прочтите раздел о мерах предосторожности на стр. 59.
- UA** Інструкція з експлуатації.....57-74
Перед першим використанням приладу уважно прочитайте поради щодо техніки безпеки на сторінці 59.
- PL** Instrukcja obsługi.....75-92
Przed pierwszym użyciem urządzenia przeczytaj uważnie zalecenia bezpieczeństwa na stronie 76.
- H** Használati útmutató ..75-92
A készülék első használatá elótt olvassa el figyelmesen a biztonsággi előírásokat. Lásd: 76. oldal.
- HR** Knjižica s uputama75-92
Prije prvog korištenja uređaja pročitatje sigurnosne savjete na str. 77.
- SR** Uputstvo za upotrebu.....75-92
Pre prvog korišćenja ovog uređaja, pročitatje bezbednosne savete na stranici 77.
- RO** Manual de instrucțiuni 93-110
Înainte de a utiliza aparatul pentru prima dată, citiți sfaturile de siguranță de la pagina 94.
- BG** Книжка с инструкции..93-110
Преди да използвате уреда за първи път, моля, прочетете съветите за безопасност на стр. 94.
- SL** Navodila.....93-110
Pred prvo uporabo naprave preberite varnostne nasvete na strani 95.
- EE** Kasutusjuhend93-110
Enne seadme esmakordset kasutamist lugege läbi ohutussoovitused lk 95.
- LV** Lietošanas pamācība 111-123
Pirms ierīces lietošanas, lūdzu, izlasiet drošības ieteikumus, kas minēti 112. lappusē.
- LT** Instrukcijų knyga.... 111-123
Prieš pirmą kartą naudodami prietaisą perskaitykite 112 psl. pateiktus saugos patarimus.

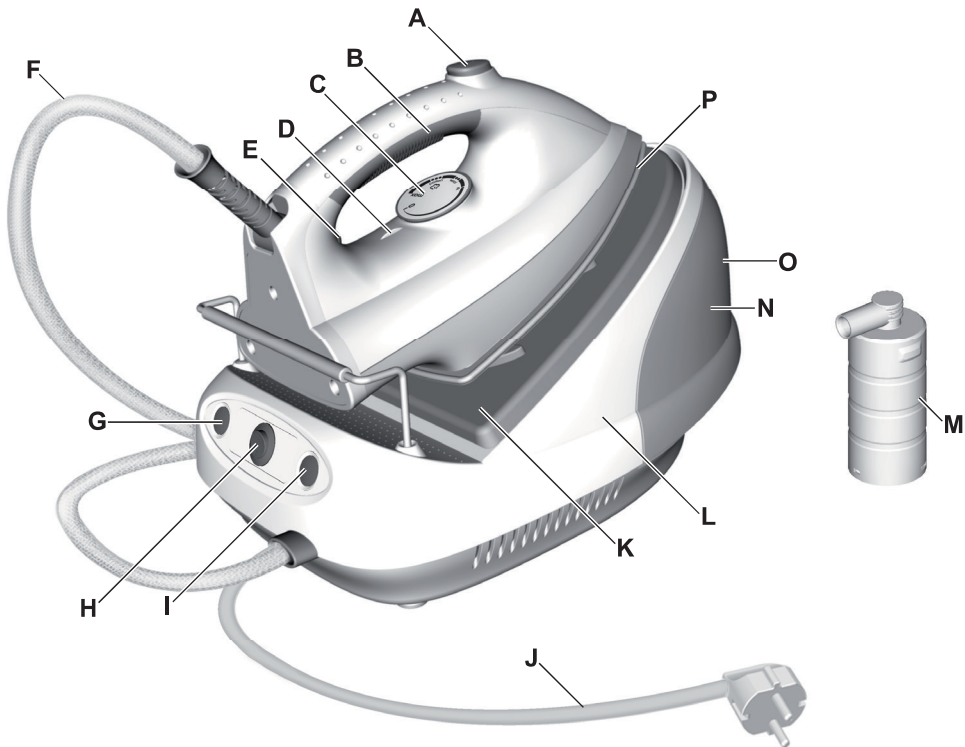

GB

Components

- A. Steam button
- B. Soft handle
- C. Temperature dial
- D. Temperature alignment mark
- E. Temperature indicator light
- F. Hot water pipe
- G. Power lamp
- H. Power switch
- I. Steam lamp
- J. Power cord
- K. Iron rest
- L. Base unit
- M. Anti-lime unit
- N. Water tank
- O. Maximum water level indicator
- P. Stainless steel soleplate

D

Teile

- A. Dampf-Knopf
- B. Weicher Griff
- C. Temperatur-Wahlscheibe
- D. Temperatur-Justiermarke
- E. Temperaturanzeige
- F. Heißwasser-Leitung
- G. Stromanzeige
- H. Netzschalter
- I. Dampfanzeige
- J. Netzkabel
- K. Bügeleisen-Ablage
- L. Basis-Einheit
- M. Entkalkungs-Einheit
- N. Wassertank
- O. Maximale Wasserstandsanzeige
- P. Edelstahl-Grundplatte

F

Éléments

- A. Touche Vapeur
- B. Poignée ergonomique
- C. Sélecteur de température
- D. Repère de température
- E. Voyant indicateur de température
- F. Conduite d'eau chaude
- G. Voyant Marche/Arrêt
- H. Touche Marche/Arrêt
- I. Voyant Vapeur
- J. Cordon d'alimentation
- K. Socle du fer
- L. Base
- M. Unité anticalcaire
- N. Réservoir d'eau
- O. Indicateur du niveau d'eau maximal
- P. Semelle en acier inoxydable

NL

Onderdelen

- A. Stoomknop
- B. Handvat
- C. Temperatuurregelaar
- D. Temperatuurindicatie
- E. Lampje temperatuurindicator
- F. Stoomslang
- G. Aan-lampje
- H. Aan-uitknop
- I. Stoomlampje
- J. Netsnoer
- K. Strijkijzersteunplaat
- L. Basis
- M. Antikalkunit
- N. Waterreservoir
- O. Indicator maximaal waterniveau
- P. Roestvrijstalen zoolplaat

GB
D
F
NL

I
E
P
TR

S
DK
FI
N

CZ
SK
RU
UA

PL
H
HR
SR

RO
BG
SL
EE

LV
LT

GB

Read the following instruction carefully before using machine for the first time.

- This appliance can be used by children aged from 8 years and above and persons with reduced physical, sensory or mental capabilities or lack of experience and knowledge if they have been given supervision or instruction concerning use of the appliance in a safe way and understand the hazards involved. Children shall not play with the appliance. Cleaning and user maintenance shall not be made by children without supervision.
- Children should be supervised to ensure that they do not play with the appliance.
- The appliance may only be connected to a power supply whose voltage and frequency comply with the specifications on the rating plate!
- The iron is not to be used if it has been dropped, if there are visible signs of damage on the iron or its cord or if it is leaking.

- The appliance must only be connected to an earthed socket.
- If the appliance or the supply cord is damaged, it must be replaced by the manufacturer, its service agent or similarly qualified person, in order to avoid hazard.
- The iron must be used and rested on a stable surface. When placing the iron on its stand, ensure that the surface on which the stand is placed is stable.
- Never leave the appliance unattended while connected to the supply mains.
- The appliance must be switched off and the mains plug withdrawn each time after use, before cleaning and maintenance.
- The plug must be removed from the socket outlet before the water reservoir is filled with water.
- The mains cable must not come into contact with any hot parts of the appliance.
- Do not immerse the appliance in water or any other liquid.
- Do not exceed the maximum filling volume as indicated on the appliances.

- If there are limitations please define water quality / type of water that can be used with appliance.
- This appliance is intended for domestic use only. The manufacturer cannot accept any liability for possible damage caused by improper or incorrect use.
- Keep the iron and its cord out of reach of children less than 8 years of age when it is energized or cooling down.
- Symbol  means "Caution: Hot surface".

D

Lesen Sie die nachfolgenden Anweisungen sorgfältig durch, bevor Sie das Bügeleisen zum ersten Mal in Betrieb nehmen.

- Das Gerät kann von Kindern ab 8 Jahren und Personen mit eingeschränkten physischen, sensorischen oder geistigen Fähigkeiten oder Mangel an Erfahrung oder Unkenntnis benutzt werden, wenn sie beaufsichtigt werden oder so in den Gebrauch eingewiesen wurden, dass sie das Gerät sicher verwenden können und die damit verbundenen Gefahren verstehen. Kinder dürfen nicht mit dem Gerät spielen. Kinder dürfen das Gerät nicht ohne Aufsicht reinigen oder warten.
- Kinder müssen beaufsichtigt werden, um zu gewährleisten, dass diese mit dem Gerät nicht spielen.
- Das Gerät darf nur an Stromquellen angeschlossen werden, deren Spannung und Frequenz mit den Angaben auf dem Typenschild übereinstimmen!

- Das Bügeleisen darf nicht benutzt werden, wenn es heruntergefallen ist, wenn Schäden am Bügeleisen oder der Zuleitung sichtbar sind oder wenn es undicht ist.
- Das Gerät darf nur an eine geerdete Steckdose angeschlossen werden.
- Ein beschädigtes Gerät oder Netzkabel muss vom Hersteller, von seinem Service-Vertreter oder einer entsprechend qualifizierten Person instandgesetzt werden, um Gefahren zu vermeiden
- Das Bügeleisen muss auf einer stabilen Fläche benutzt und abgestellt werden. Beim Abstellen des Bügeleisens mit seiner Abstellfläche darauf achten, dass es auf einer stabilen Oberfläche zu vermeiden
- Lassen Sie das Gerät niemals unbeaufsichtigt, wenn es an die Netzspannung angeschlossen ist.
- Nach der Benutzung sowie vor dem Reinigen und vor Wartungsarbeiten ist das Gerät auszuschalten und der Netzstecker zu ziehen.

- Der Stecker ist aus der Steckdose zu ziehen, bevor der Wasserbehälter mit Wasser gefüllt wird.
- Das Netzkabel darf nicht mit heißen Teilen des Geräts in Berührung kommen.
- Tauchen Sie das Gerät nicht in Wasser oder andere Flüssigkeit.
- Überschreiten Sie die am Gerät angezeigte maximale Füllmenge nicht.
- Das Gerät ist nur für den Gebrauch im Haushalt bestimmt. Der Hersteller übernimmt keine Haftung für mögliche Schäden, die durch unsachgemäße oder fehlerhafte Benutzung verursacht wurden.
- Bewahren Sie das Bügeleisen und sein Kabel außerhalb der Reichweite von Kindern auf, wenn es eingeschaltet ist oder abkühlt.
- Symbol  bedeutet: "Vorsicht: Heiße Oberfläche!"

F

Avant d'utiliser l'appareil pour la première fois, il est impératif de lire attentivement les instructions suivantes.

- Cet appareil peut être utilisé par des enfants âgés de 8 ans et plus ainsi que par des personnes dont les facultés physiques, sensorielles ou mentales sont réduites, ou qui manquent d'expérience et de connaissances, à condition qu'elles soient sous la surveillance d'une personne responsable ou aient reçu des instructions concernant l'utilisation correcte de l'appareil et comprennent les dangers inhérents. Ne laissez pas les enfants jouer avec l'appareil. Les enfants ne doivent pas effectuer le nettoyage ni la maintenance de l'appareil sans supervision.
- Les enfants doivent être surveillés, pour éviter qu'ils ne jouent avec cet appareil.
- L'appareil doit être branché sur un réseau électrique correspondant à la tension et à la fréquence d'alimentation indiquées sur la plaque signalétique.
- Le fer ne doit pas être utilisé s'il est tombé, si le fer ou le cordon

d'alimentation portent des marques visibles de détérioration ou si le fer présente une fuite.

- L'appareil doit être raccordé à la terre.
- Si l'appareil ou le cordon est endommagé, il doit être remplacé par le fabricant, l'un de ses réparateurs ou toute autre personne dûment qualifiée, afin d'éviter tout danger.
- Le fer doit être utilisé et posé sur une surface stable. Lorsque le fer est placé sur son support, veillez à ce que la surface sur laquelle est placé le support soit stable.
- Ne jamais laisser l'appareil sans surveillance lorsqu'il est raccordé à l'alimentation électrique.
- Lorsqu'il n'est plus utilisé, éteindre et débrancher l'appareil avant de le nettoyer ou de procéder à son entretien.
- Débrancher la fiche de la prise avant de remplir le réservoir d'eau.
- Le cordon d'alimentation ne doit jamais entrer en contact avec les parties chaudes de l'appareil.
- Ne pas plonger l'appareil dans l'eau ni dans aucun autre liquide.

- Ne pas dépasser le niveau maximum de remplissage indiqué sur l'appareil.
- S'il existe des limitations, identifier la qualité/le type d'eau pouvant être utilisé avec l'appareil.
- Cet appareil est exclusivement destiné à un usage domestique. Le fabricant décline toute responsabilité en cas de dommages résultant d'une utilisation incorrecte de l'appareil.
- Le fer et son cordon doivent être conservés hors de portée des enfants âgés de moins de 8 ans lorsque l'appareil est en cours de fonctionnement ou de refroidissement.
- Le symbole  signifie "attention surface chaude".

GB
D
F
NLI
E
P
TRS
DK
FI
NCZ
SK
RU
UAPL
H
HR
SRRO
BG
SL
EELV
LT

NL

Lees de volgende instructies aandachtig door voordat u het apparaat voor de eerste keer in gebruik neemt.

- Dit apparaat kan worden gebruikt door kinderen van 8 jaar en ouder en door mensen met beperkte lichamelijke, zintuiglijke of verstandelijke vermogens of een gebrek aan ervaring en kennis, indien zij onder toezicht staan of instructies hebben gekregen over het veilig gebruiken van het apparaat en indien zij de eventuele gevaren begrijpen. Kinderen mogen niet met het apparaat spelen. Reiniging en onderhoud mag niet worden uitgevoerd door kinderen zonder toezicht.
- Let op dat kinderen niet met het apparaat spelen.
- Het apparaat mag alleen worden aangesloten op een stroomtoevoer waarvan de spanning en frequentie voldoen aan de specificaties op het classificatieplaatje!
- Het strijkijzer mag niet worden gebruikt als het is gevallen, als het strijkijzer of het snoer zichtbare

tekenen van schade vertoont of als het lekt.

- Het apparaat mag alleen worden aangesloten op een geaard stopcontact.
- Als het apparaat of de voedingskabel is beschadigd, moet het apparaat door de fabrikant, de servicevertegenwoordiger of een andere gekwalificeerde persoon worden vervangen om risico's te vermijden.
- Het strijkijzer moet worden gebruikt en neergezet op een stabiel oppervlak. Controleer, wanneer het strijkijzer op de voet wordt gezet, of het oppervlak waarop de voet wordt geplaatst stabiel is.
- Laat het apparaat nooit onbeheerd achter wanneer het is aangesloten op het elektriciteitsnet.
- Het apparaat moet worden uitgeschakeld en de stekker moet na gebruik altijd uit het stopcontact worden gehaald voordat het apparaat wordt gereinigd en onderhouden.
- De stekker moet uit het stopcontact worden gehaald voordat het

waterreservoir met water wordt gevuld.

- Het netsnoer mag niet in contact komen met een van de hete onderdelen van het apparaat.
- Dompel het apparaat niet onder in water of een andere vloeistof.
- Vul het apparaat niet met meer water dan de maximaal toegestane hoeveelheid zoals op het apparaat is aangegeven.
- Als er beperkingen zijn, moet de waterkwaliteit of het type water worden aangegeven dat bij dit apparaat kan worden gebruikt.
- Dit apparaat is alleen bestemd voor huishoudelijk gebruik. De fabrikant aanvaardt geen enkele aansprakelijkheid voor mogelijke schade als gevolg van onbehoorlijk of onjuist gebruik.
- Houd het strijkijzer en snoer buiten het bereik van kinderen jonger dan 8 jaar wanneer het strijkijzer aan staat of afkoelt.
- Symbool  betekent "Let op: heet oppervlak".

Ironing chart / Bügeltabelle

GB

| Fabric | Temperature setting | Ironing recommendation |
|--------------------|---------------------|---|
| Acrylic | ● | Dry iron on wrong side. |
| Acetate | ● | Dry iron on wrong side while still damp or use spray to dampen. |
| Nylon & Polyester | ● | Iron on wrong side while still damp or use spray to dampen. |
| Rayon | ● | Iron on wrong side of fabric. |
| Viscose | ● | Mainly dry iron. Steam can be used under manufacturer's instructions. |
| Silk | ●● | Iron on wrong side. Use an ironing cloth to prevent shine marks. |
| Cotton blends | ●● | Check label and follow manufacturer's instructions. Use setting fo the fibre requiring lowest setting. |
| Wool & wool blends | ●● | Steam iron on wrong side or use ironing cloth. |
| Cotton | ●● | Dry iron while still damp or use spray to dampen. Use steam medium to high. |
| Corduroy | ●●● | Steam iron on wrong side or use ironing cloth. |
| Linen | ●●● to "max" | Iron on wrong side or use ironing cloth to prevent shine marks, especially with dark colours. Dry iron while still damp or use spray to dampen. Use steam medium to high. |
| Denim | ●●● to "max" | Use maximum steam. |

Varied ironing speed and fabric dampness might cause optimal setting to differ from that recommended in the table!

D

| Gewebe | Temperatureinstellung | Bügelempfehlung |
|---------------------------|-----------------------|---|
| Acryl | ● | Trocken von links bügeln. |
| Acetat | ● | Trocken bügeln von links in feuchtem Zustand, bzw. mit Sprühfunktion befeuchten. |
| Nylon und Polyester | ● | Bügeln von links in feuchtem Zustand bzw. mit Sprühfunktion befeuchten. |
| Rayon | ● | Bügeln von links. |
| Viskose | ● | Vorwiegend trocken bügeln. Dampf kann nach Herstelleranweisung verwendet werden. |
| Seide | ●● | Von links bügeln. Bügeltuch zum Verhindern von Glanzstellen verwenden. |
| Baumwollmischgewebe | ●● | Herstelleranweisungen auf Etikett beachten. Einstellung für das Gewebe verwenden, das die niedrigste Einstellung benötigt. |
| Wolle und Wollmischgewebe | ●● | Dampfbügeln von links oder Bügeltuch verwenden. |
| Baumwolle | ●● | Trocken bügeln von links in feuchtem Zustand bzw. mit Sprühfunktion befeuchten. Mittlere bis hohe Dampfeinstellung verwenden. |
| Cord | ●●● | Dampfbügeln von links oder Bügeltuch verwenden. |
| Leinen | ●●● auf „max“ | Von links bügeln oder Bügeltuch zum Verhindern von Glanzstellen verwenden, v.a. bei dunklen Farben. Trocken bügeln von links in feuchtem Zustand bzw. mit Sprühfunktion befeuchten. Mittlere bis hohe Dampfeinstellung verwenden. |
| Denim | ●●● auf „max“ | Maximale Dampfeinstellung verwenden. |

Durch unterschiedliche Bügelgeschwindigkeit und Gewebefeuchtigkeit kann die optimale Einstellung von den Empfehlungen der Tabelle abweichen.

Tableau de repassage / Strijkschema

F

| Tissu | Sélecteur de température | Recommandations pour le repassage |
|---|--------------------------|---|
| Acrylique | ● | Repassage à sec sur l'envers. |
| Acétate | ● | Repassage à sec sur l'envers pendant que le tissu est encore humide ou utiliser un brumisateur pour l'humidifier. |
| Nylon & polyester | ● | Repassage sur l'envers pendant que le tissu est encore humide ou utiliser un brumisateur pour l'humidifier. |
| Rayonne | ● | Repassage sur l'envers du tissu. |
| Viscose | ● | Principalement repassage à sec. Il est possible d'utiliser de la vapeur en respectant les instructions du fabricant. |
| Soie | ●● | Repassage sur l'envers. Utiliser une housse de repassage pour éviter les marques brillantes. |
| Mélanges de cotons | ●● | Consulter l'étiquette et respecter les instructions du fabricant. Sélectionner la température adaptée à la fibre la plus fragile. |
| Laine et mélanges de laines | ●● | Repassage à la vapeur sur l'envers ou utiliser une housse de repassage. |
| Coton | ●● | Repassage à sec pendant que le tissu est encore humide ou utiliser un brumisateur pour l'humidifier. Utiliser un niveau de vapeur moyen à élevé. |
| Velours côtelé | ●●● | Repassage à la vapeur sur l'envers ou utiliser une housse de repassage. |
| Lin | ●●● à "max." | Repassage sur l'envers ou utiliser une housse de repassage pour éviter les marques brillantes, en particulier avec les couleurs sombres. Repassage à sec pendant que le tissu est encore humide ou utiliser un brumisateur pour l'humidifier. Utiliser un niveau de vapeur moyen à élevé. |
| Toile de jean | ●●● à "max." | Utiliser la vapeur au maximum. |
| Des variations de vitesse de repassage et d'humidité du tissu peuvent modifier les paramètres optimaux par rapport à ceux recommandés dans le tableau ! | | |

GB
D
F
NLI
E
P
TRS
DK
FI
NCZ
SK
RU
UAPL
H
HR
SRRO
BG
SL
EELV
LT

NL

| Stof | Temperatuurinstelling | Aanbeveling voor strijken |
|--|-----------------------|---|
| Acryl | ● | Droog strijken aan de verkeerde kant. |
| Acetaat | ● | Droog strijken aan de verkeerde kant terwijl het materiaal nog vochtig is of gebruik de sproeier om de stof te bevochtigen. |
| Nylon & polyester | ● | Strijken aan de verkeerde kant terwijl het materiaal nog vochtig is of gebruik de sproeier om de stof te bevochtigen. |
| Rayon | ● | Strijken aan de verkeerde kant van de stof. |
| Viscose | ● | Voornamelijk droog strijken. Stoom kan worden gebruikt als de fabrikant dat toestaat. |
| Zijde | ●● | Strijken aan de verkeerde kant. Gebruik een strijkdoek om glansstrepen te voorkomen. |
| Katoenmengsels | ●● | Controleer het label en volg de instructies van de fabrikant. Gebruik de laagst mogelijke instelling. |
| Wol & wolmengsels | ●● | Stoomstrijken aan de verkeerde kant van de stof of met een strijkdoek. |
| Katoen | ●● | Droog strijken terwijl het materiaal nog vochtig is of gebruik de sproeier om de stof te bevochtigen. Gebruik de gemiddelde tot hoge stoomstand. |
| Corduroy | ●●● | Stoomstrijken aan de verkeerde kant van de stof of met een strijkdoek. |
| Linnen | ●●● tot "max" | Strijken aan de verkeerde kant van de stof of met een strijkdoek om glansstrepen te voorkomen, met name bij donkere kleuren. Droog strijken terwijl het materiaal nog vochtig is of gebruik de sproeier om de stof te bevochtigen. Gebruik de gemiddelde tot hoge stoomstand. |
| Denim | ●●● tot "max" | Gebruik de maximale stoomstand. |
| Variabele strijksnelheden en vochtigheid van de stof kunnen ertoe leiden dat de optimale instellingen afwijken van de aanbevelingen in de tabel! | | |

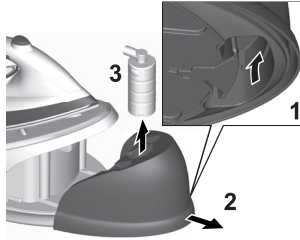
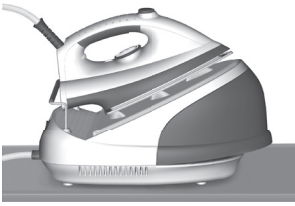

GB

- Carefully remove all packaging materials.** Position the steam generator iron horizontally on the ironing-board or on a heat resistant, secure surface at the same height as an ironing-board. Unwind and straighten the power cord and the steam cord.

- Remove the water tank** by gripping the slot on the underside and pulling it gently away from the base unit.

- Always refill the water tank to MAX level using cold tap water.**

D

- „Entfernen Sie sorgfältig alle Verpackungsmaterialien.** Positionieren Sie das Dampfbügeleisen horizontal auf dem Bügelbrett oder auf einer hitzebeständigen, sicheren Oberfläche, die auf gleicher Höhe mit dem Bügelbrett ist. Wickeln Sie das Netzkabel und die Dampfleitung ab und glätten Sie diese.“

- Entfernen Sie den Wassertank**, indem Sie den Schlitz an der Unterseite greifen und ihn sanft von der Basis-Einheit wegziehen.

- Füllen Sie den Wasserbehälter stets bis zur Marke MAX mit kaltem Leitungswasser auf.**

F

- Retirez soigneusement tous les éléments d'emballage.** Placez la centrale vapeur horizontalement sur la planche à repasser ou sur une surface sûre, résistante à la chaleur et à la même hauteur que la planche à repasser. Déroulez et redressez le cordon d'alimentation et le cordon vapeur.

- Retirez le réservoir d'eau** en le tenant par l'encoche située sur sa face inférieure et en le tirant délicatement hors de la base.

- Remplissez toujours le réservoir jusqu'au repère MAX avec de l'eau froide.**

NL

- Verwijder voorzichtig alle verpakkingsmaterialien.** Plaats het stoomstrijkijzer horizontaal op de strijkplank of op een hittebestendige en stabiele ondergrond op dezelfde hoogte als een strijkplank. Het netsnoer en het stoomtoevoerslang afwikkelen en rechtleggen.

- Verwijder het waterreservoir** door de de gleuf aan de onderkant vast te pakken en het voorzichtig uit de basis te trekken.

- Vul het waterreservoir altijd tot het MAX-niveau met koud kraanwater.**



4. Empty the water tank to rinse out any foreign particles which may remain from the manufacturing process.

4. Leeren Sie den Wassertank, um Fremdpartikel, die vom Herstellungsprozess zurückgeblieben sind, herauszuspülen.

4. Videz le réservoir d'eau pour éliminer particules et dépôts,

4. Leeg het waterreservoir voor het uitspoelen van door het productieproces achtergebleven vreemde deeltjes.



5. Refill the water tank using cold tap water.

5. Füllen Sie den Wassertank erneut, verwenden Sie dafür kaltes Leitungswasser.

5. Remplissez à nouveau le réservoir d'eau sous le robinet

5. Vul het waterreservoir opnieuw met koud kraanwater.

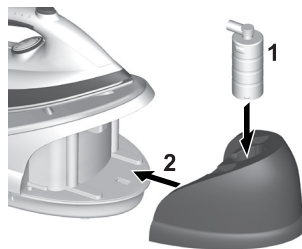

6. Insert the water tank into the base unit. Ensure that the water tank latches securely into place.

6. Setzen Sie den Wassertank in die Basis-Einheit ein. Stellen Sie sicher, dass der Wassertank sicher an seinem Platz einrastet.

6. Placez le réservoir d'eau dans la base. Assurez-vous que le réservoir d'eau est bien enclenché.

6. Schuif het waterreservoir in de basis. Let erop dat het waterreservoir goed vastklikt.

GB
D
F
NL

I
E
P
TR

S
DK
FI
N

CZ
SK
RU
UA

PL
H
HR
SR

RO
BG
SL
EE

LV
LT

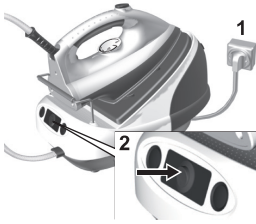

- 7. Connect the steam generator iron** to the mains supply. Press the power switch



- 8. Turn the temperature dial** clockwise to its maximum setting. Then, the temperature indicator light on the iron will illuminate. It extinguishes once the set temperature is reached. The temperature indicator light cycles on and off as the correct temperature is maintained.

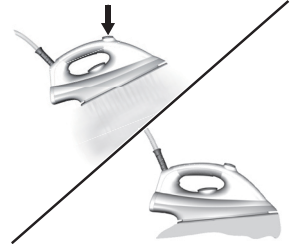

- 9. When the steam lamp lights**, press and hold the steam button for about one minute to get steam, then hold one more minute in order to clean the steam generating system.
Iron an old towel to ensure that any residues inside the iron are not transferred to the laundry. If necessary, wipe the sole plate with a slightly damp cloth.

- 7. Schließen Sie das Gerät** an die Stromversorgung an. Drücken Sie den Netzschalter.

- 8. Drehen Sie die Temperatur-Wahlscheibe** im Uhrzeigersinn bis zur maximalen Einstellung. Dann leuchtet die Temperaturanzeige am Bügeleisen auf. Sie erlischt, sobald die eingestellte Temperatur erreicht ist. Die Temperaturanzeige schaltet sich an und ab, da die korrekte Temperatur aufrechterhalten wird.

- 9. Wenn die Dampfanzeige leuchtet**, halten Sie den Dampfknopf etwa eine Minute gedrückt, um Dampf zu erzeugen, und halten Sie ihn dann eine weitere Minute gedrückt, um das Dampferzeugungssystem zu reinigen.
Bügeln Sie ein altes Handtuch, um sicherzustellen, dass Rückstände innerhalb des Bügeleisens nicht auf die Wäsche übertragen werden. Wenn nötig, wischen Sie die Grundplatte mit einem leicht befeuchteten Tuch ab.

- 7. Branchez la centrale vapeur** à l'alimentation électrique. Appuyez sur la touche Marche/Arrêt.

- 8. Tournez le sélecteur de température** dans le sens des aiguilles d'une montre jusqu'au maximum. Le voyant indicateur de température du fer s'allume alors. Il s'éteint une fois la température sélectionnée atteinte. Le voyant indicateur de température s'allume et s'éteint, lors de la montée en température.

- 9. Lorsque le voyant Vapeur s'allume**, appuyez sur la touche Vapeur pendant environ une minute, jusqu'à obtention de vapeur, puis une minute supplémentaire afin de nettoyer le système de génération de vapeur.
Repassez un linge usagé pour vous assurer de l'absence de tout résidu dans le fer, qui pourrait être déposé sur le linge propre. Si nécessaire, essuyez la semelle du fer avec un chiffon humide.

- 7. Sluit het stoomstrijkijzer aan** op de stroomvoorziening. Druk op de aan-uitknop.

- 8. Draai de temperatuurregelaar** met de klok mee tot de maximale stand. Het temperatuurlampje zal dan gaan branden. Het gaat uit wanneer de ingestelde temperatuur is bereikt. Het Het temperatuurlampje gaat afwisselend aan en uit, omdat de juiste temperatuur wordt gehandhaafd.

- 9. Druk wanneer het stoomlampje oplicht** op de stoomknop en houd deze ongeveer een minuut ingedrukt om stoom te krijgen. Houd de knop daarna nog een minuut ingedrukt om de stomer te reinigen.
Strijk eerst een oude doek om er zeker van te zijn dat restanten in het strijkijzer niet op het strijkgoed terecht komt. Veeg de zoolplaat met een vochtige doek af, indien nodig.

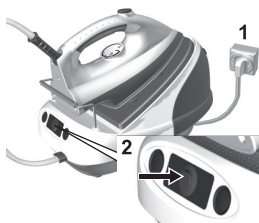

1. Connect the steam generator iron to the mains supply. Press the power switch.



2. When the power switch is pressed, the power lamp will light. Wait for one to two minutes, until the steam lamp lights.



3. To activate the steam, press the steam button. When releasing the button, use up the steam before putting it back on the iron rest of the steam station.

GB
D
F
NL

I
E
P
TR

S
DK
FI
N

CZ
SK
RU
UA

PL
H
HR
SR

RO
BG
SL
EE

LV
LT

1. Schließen Sie das Gerät an die Stromversorgung an. Drücken Sie den Netzschalter.

2. Wenn der Netzschalter gedrückt wird, leuchtet die Stromanzeige auf. Warten Sie ein bis zwei Minuten, bis die Dampfanzeige aufleuchtet.

3. Um den Dampf zu aktivieren, müssen Sie den Dampf-Knopf drücken. Wenn Sie den Dampf-Knopf ausgelöst haben achten Sie bitte darauf, dass kein Dampf mehr austritt, bevor Sie den Dampfbügler auf die Bügeleisen-Ablage zurückstellen.

1. Branchez la centrale vapeur à l'alimentation électrique. Appuyez sur la touche Marche/Arrêt.

2. Lorsque vous appuyez sur la touche Marche/Arrêt, le voyant de mise sous tension s'allume. Attendez une à deux minutes jusqu'à activation du voyant Vapeur.

3. Pour activer la vapeur, appuyez sur la touche Vapeur. Lorsque vous relâchez le bouton vapeur du fer, assurez-vous avant de le reposer que la vapeur ne se diffuse plus.

1. Sluit het stoomstrijkijzer aan op de stroomvoorziening. Druk op de aan-uitknop.

2. Wanneer de aan-uitknop wordt ingedrukt, gaat het aan-lampje branden. Wacht twee minuten totdat het stoomlampje gaat branden.

3. Om stoom te verkrijgen, druk op de stoomknop. Wanneer u de stoomknop loslaat, dient alle stoom te zijn verdwenen voordat u het strijkijzer terugplaatst op het stoomstation.

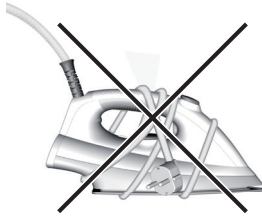

GB

4. Always allow the iron to cool fully on the iron rest before stowing away. Once the iron is cool, empty the water tank. Store the steam generator iron.

5. NEVER wind the power cord around the iron.

6. Always store the cord wound safely by the side of the iron.

D

4. Lassen Sie das Bügeleisen auf der Ablage immer vollständig abkühlen, bevor Sie es verstauen. Sobald das Bügeleisen abgekühlt ist, leeren Sie den Wassertank.

5. Wickeln Sie das Netzkabel NIEMALS um das Bügeleisen.

6. Lassen Sie das Netzkabel immer sicher aufgewickelt an der Seite des Bügeleisens liegen.

F

4. Laissez refroidir le fer sur son socle avant de le ranger. Lorsque le fer est froid, videz le réservoir d'eau. Rangez la centrale vapeur.

5. N'enroulez JAMAIS le cordon d'alimentation autour du fer à repasser.

6. Enroulez toujours le cordon à l'écart du fer.

NL

4. Laat het strijkijzer altijd volledig afkoelen op de strijkijzersteunplaat alvorens het op te bergen. Leeg het waterreservoir, wanneer het strijkijzer is afgekoeld. Berg het stroomstrijkijzer op.

5. Wikkel het netsnoer NOOIT om het strijkijzer.

6. Berg het snoer altijd veilig op door het aan de zijkant van het strijkijzer te wikkelen.

Cleaning / Reinigen
Nettoyage / Reinigen

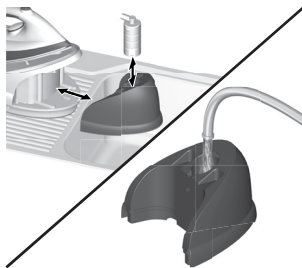
GB
D
F
NLI
E
P
TRS
DK
FI
NCZ
SK
RU
UAPL
H
HR
SRRO
BG
SL
EELV
LT

GB

1. Self-clean Procedure.

The steam generator iron has a built-in cleaning system designed to keep the steam vents and steam chamber clear of lint and loose mineral material. Set up the steam generator iron close to a sink. Fill the water tank using cold tap water.

2. Set the temperature dial to its minimum setting. Plug in and switch on the steam generator iron.

3. When the steam lamp lights, the iron is ready to self-clean. Hold the iron above the sink in an ironing position. Press the steam button for about three minutes. Lint and loose material will then be ejected from the steam holes underneath the sole plate.

D

1. „Selbstreinigungs-Prozedur.

Die Dampfstation verfügt über ein eingebautes Reinigungssystem, das entworfen wurde, um die Dampfauslass-Düsen und die Dampfkammer frei von Fusseln und losen mineralischen Materialien zu halten. Stellen Sie die Dampfstation in der Nähe einer Spüle ab. Füllen Sie den Wassertank, verwenden Sie dafür kaltes Leitungswasser.“

2. Stellen Sie die Temperatur-Wahlscheibe auf die minimale Einstellung. Stecken Sie das Dampfbügeleisen an und schalten Sie es ein.

3. Wenn die Dampfanzeige aufleuchtet, ist das Bügeleisen zur Selbstreinigung bereit. Halten Sie das Bügeleisen in Bügel-Position über die Spüle. Drücken Sie den Dampf-Knopf etwa drei Minuten lang. Fusseln und lose Materialien werden dann aus den Dampf-Löchern unterhalb der Grundplatte ausgeworfen.

F

1. Procédure de nettoyage automatique.

La centrale vapeur est équipée d'un système de nettoyage intégré, conçu pour que les al vapeur et la cuve vapeur restent exempts de peluches et de tout dépôt calcaire. Placez votre centrale vapeur près d'un évier. Remplissez le réservoir d'eau

2. Réglez le sélecteur de température sur sa position minimale. Branchez et allumez la centrale vapeur. Appuyez sur la touche Vapeur pendant environ trois minutes. Les peluches et autres particules sont alors éjectées par les alvéoles à vapeur de la semelle du fer.

3. Lorsque le voyant Vapeur s'allume, le fer est prêt pour le nettoyage automatique. Placez le fer à l'horizontale au-dessus de l'évier. Appuyez sur la touche Vapeur pendant environ trois minutes. Les peluches et autres particules sont alors éjectées par les alvéoles à vapeur de la semelle du fer.

NL

1. Zelfreinigingsprocedure.

Het stroomstrijkijzer heeft een ingebouwd reinigingssysteem om de stoomopeningen en de stoomkamer pluisvrij te houden en minerale afzettingen te verwijderen. Plaats het stroomstrijkijzer dichtbij een gootsteen. Vul het waterreservoir met koud kraanwater.

2. Stel de temperatuurregelaar in op de minimale stand. Steek de stekker in het stopcontact en zet het stroomstrijkijzer aan.

3. Wanneer het stoomlampje gaat branden, is het strijkijzer klaar voor de zelfreiniging. Houdt het strijkijzer boven de gootsteen in de strijkstand. Druk ongeveer drie minuten op de stoomknop. Pluisjes en afzetting worden vervolgens via de stoomgaatjes aan de onderkant van de zoolplaat weggespoeld.

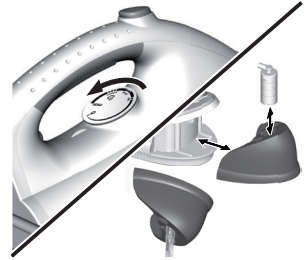
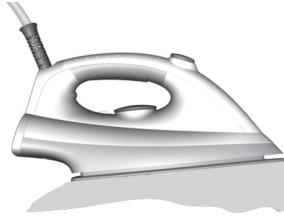

GB

4. Turn the temperature dial clockwise to its maximum setting.

5. Iron a damp cloth or towel to remove any deposits from the sole plate.

6. Turn the temperature dial back to its minimum setting. Then, turn off the steam generator iron and disconnect it from the mains supply. **Empty the water tank** and allow the iron to cool completely prior to storage.

D

4. Drehen Sie die Temperatur-Wahlscheibe im Uhrzeigersinn bis zur maximalen Einstellung.

5. Bügeln Sie ein feuchtes Tuch oder Handtuch, um sämtliche Ablagerungen von der Grundplatte zu entfernen.

6. Stellen Sie die Temperatur-Wahlscheibe zurück auf die minimale Einstellung. Schalten Sie dann die Dampfstation ab und trennen Sie sie von der Stromversorgung. Leeren Sie den Wassertank und lassen Sie das Bügeleisen vor der Lagerung vollständig abkühlen.

F

4. Tournez le sélecteur de température dans le sens des aiguilles d'une montre jusqu'au réglage maximal.

5. Repassez un linge humide ou une serviette de toilette pour ôter tout dépôt de la semelle du fer.

6. Réglez de nouveau le sélecteur de température sur sa position minimale. Arrêtez ensuite la centrale vapeur et débranchez-la de l'alimentation électrique. **Videz le réservoir d'eau** et laissez le fer refroidir complètement avant de le ranger.

NL

4. Draai de temperatuurregelaar met de klok mee tot de maximale stand.

5. Strijk een vochtige doek of handdoek om resten van de zoolplaat te verwijderen.

6. Draai de temperatuurregelaar terug op de minimale stand. Zet vervolgens het stoomstrijkijzer uit en trek de stekker uit het stopcontact. **Leeg het waterreservoir** en laat het strijkijzer volledig afkoelen alvorens het op te bergen.

Replace the anti-lime cartridge / Tauschen Sie die Entkalker-Patrone aus
Remplacement de la cartouche anticalcaire / Vervang de antikalkcassette

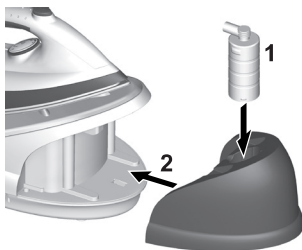

GB
D
F
NL

I
E
P
TR

S
DK
FI
N

CZ
SK
RU
UA

PL
H
HR
SR

RO
BG
SL
EE

LV
LT

GB

1. Remove the water tank by gripping the slot on the underside and pulling it gently away from the base unit. Keep the water tank in a safe place while you are replacing the anti-lime cartridge.

2. For the best performance we recommend cartridge from our range, reference number ZEL01.

D

1. Entfernen Sie den Wassertank, indem Sie den Schlitz an der Unterseite greifen und ihn sanft von der Basis-Einheit wegziehen. Lagern Sie den Wassertank an einer sicheren Stelle, während Sie die Entkalker-Patrone austauschen.

2. Um die beste Leistung zu erzielen, empfehlen wir Ihnen die Verwendung einer Patrone aus unserer Produktpalette, Referenznummer ZEL01.

F

1. Retirez le réservoir d'eau en le tenant par l'encoche située sur sa face inférieure et en le tirant délicatement hors de la base. Placez le réservoir d'eau à un endroit sûr pendant que vous remplacez la cartouche anticalcaire.

2. Pour des performances optimales, nous recommandons la cartouche de notre gamme, référence ZEL01.

NL

1. Verwijder het waterreservoir door de de gleuf aan de onderkant vast te pakken en het voorzichtig uit de basis te trekken. Plaats het waterreservoir op een veilige plaats terwijl u de antikalkcassette vervangt.

2. Voor optimale prestaties, raden wij u cassettes uit ons gamma aan, referentienummer ZEL01.

Troubleshooting

GB

| Problem | Possible cause | Solution |
|--|--|--|
| Water runs out of the holes in the soleplate. | Water has condensed in the pipes because you are using steam for the first time or you have not used it for some time. | Press the steam control button away from your ironing board until the iron produces steam. |
| | The soleplate is not hot enough. | Increase the heat of the soleplate. |
| | Your thermostat is faulty: the iron is not hot enough. | Contact an Approved Service Centre. |
| White streaks come through the holes in the soleplate. | Your iron has a build-up of scale because it has not been rinsed out regularly. | Clean your iron. (see the "cleaning" section) |
| Brown streaks come through the holes in the soleplate and stain the linen. | You are using chemical descaling agents or additives in the water for ironing. | Never add this type of product in the water tank or in the boiler. |
| | Fabric fibres have accumulated in the holes of the soleplate and are burning. | Clean the soleplate with a non-metallic sponge. |
| The soleplate is dirty or brown and may stain the linen. | You are ironing at too high a temperature. | See our recommendations regarding temperature control setting. |
| | Your linen is not rinsed sufficiently or you have ironed a new garment before washing it. | Ensure linen is rinsed thoroughly to remove any soap deposits or chemicals on new garments which may be sucked up by the iron. |
| | You are using starch. | Always spray starch on the reverse side of the fabric to be ironed. |
| Stream or water escapes under the appliance. | The station is faulty. | Stop using the station and contact an Approved service centre. |
| No steam produced. | To small amount water in the water tank. | Fill the water tank to MAX level. |
| | Your iron have air in the watertank. | After steam lamp lights, press the steam button for more than one minute to air the system and then get steam. |

Fehlersuche

| Problem | Mögliche Ursache | Lösung |
|---|--|--|
| Wasser läuft aus den Löchern der Bügelsohle. | Das Wasser ist in den Leitungen kondensiert weil Sie zum ersten Mal Dampf benutzt haben oder weil Sie es für eine Weile nicht verwendet haben. | Drücken Sie den Dampf-Kontrollknopf vom Bügelbrett weg, bis das Bügeleisen Dampf produziert. |
| | Die Bügelsohle ist nicht heiß genug. | Erhöhen Sie die Temperatur der Bügelsohle. |
| | Ihr Thermostat ist fehlerhaft: das Bügeleisen ist nicht heiß genug. | Kontaktieren Sie ein genehmigtes Service-Center. |
| Aus den Löchern der Bügelsohle kommen weiße Schlieren. | Ihr Bügeleisen hat eine Ausfällung von Mineralien, weil es nicht regelmäßig ausgespült wurde. | Reinigen Sie Ihr Bügeleisen. (lesen Sie dazu den Abschnitt "Reinigung") |
| Aus den Löchern der Bügelsohle kommen braune Schlieren, die die Wäsche beflecken. | Sie verwenden chemische Entkalkungsmittel oder Wasserzusätze zum Bügeln. | Geben Sie niemals einen solchen Produkttyp in den Wassertank oder in den Boiler. |
| | Gewebefasern haben sich in den Löchern der Bodenplatte angesammelt und brennen. | Reinigen Sie die Bügelsohle mit einem nicht-metallischen Schwamm. |
| Die Bügelsohle ist schmutzig oder braun und kann die Wäsche beflecken. | Sie bügeln mit zu hoher Temperatur. | Lesen Sie unsere Empfehlungen hinsichtlich der Temperatur-Kontrolleinstellung. |
| | Ihre Wäsche ist nicht genügend gespült oder Sie haben ein neues Wäschestück vor dem Waschen gebügelt. | Stellen Sie sicher, dass die Wäsche gründlich gespült wird, um sämtliche Seifenrückstände oder Chemikalien an neuen Wäschestücken, die vom Bügeleisen aufgenommen werden können, zu entfernen. |
| | Sie verwenden Stärke. | Sprühen Sie Stärke immer auf die Rückseite des zu bügelnden Gewebes. |
| Dampf oder Wasser läuft unter dem Gerät aus. | Die Station ist fehlerhaft. | Verwenden Sie die Station nicht mehr und kontaktieren Sie unseren Kundendienst. |
| Es wird kein Dampf erzeugt. | Es ist zu wenig Wasser im Wasserbehälter. | Füllen Sie den Wasserbehälter bis zur Markierung „MAX“. |
| | Im Wasserbehälter Ihres Bügeleisens befindet sich Luft. | Wenn die Dampfanzeige leuchtet, halten Sie den Dampfknopf länger als eine Minute gedrückt, um das System zu entlüften und Dampf zu erzeugen. |

Gestion des pannes

F

| Problème | Cause possible | Solution |
|---|--|--|
| De l'eau fuit par les alvéoles de la semelle. | De l'eau s'est condensée dans les conduites parce que c'est la première fois que vous utilisez la vapeur ou parce que vous ne l'avez pas utilisée depuis un certain temps. | Éloignez le fer de la planche à repasser et appuyez sur la touche de contrôle de la vapeur jusqu'à production de vapeur. |
| | La semelle n'est pas assez chaude. | Augmentez la chaleur de la semelle. |
| | Votre thermostat est défectueux : le fer n'est pas assez chaud. | Faites appel à votre service après vente. |
| Les alvéoles de la semelle laissent des traces blanches. | Du tartre s'est accumulé dans votre fer parce qu'il n'a pas été nettoyé régulièrement. | Nettoyez votre fer. Reportez-vous pour cela à la section « Nettoyage ». |
| Les alvéoles de la semelle laissent des traces marron sur le linge. | Vous repassez avec des produits de détartrage chimique ou des additifs dans l'eau. | N'utilisez jamais ce type de produit dans le réservoir d'eau ou dans le système de chauffe. |
| | Des fibres de tissu se sont accumulées dans les alvéoles de la semelle et brûlent. | Nettoyez la semelle avec une éponge non métallique. |
| La semelle est sale ou a bruni et risque de tacher le linge. | Vous repassez à une température trop élevée. | Consultez nos recommandations relatives au réglage de la température. |
| | Votre linge n'est pas suffisamment rincé ou vous avez repassé un vêtement neuf avant de le laver. | Assurez-vous de rincer votre linge parfaitement pour ôter tout dépôt de lessive et d'ôter des nouveaux vêtements tout produit qui pourrait être aspiré par le fer. |
| | Vous utilisez de l'amidon. | Vaporisez toujours l'amidon sur le côté non repassé du tissu. |
| De la vapeur ou de l'eau fuit sous l'appareil. | La centrale est défectueuse. | Cessez d'utiliser la centrale et contactez le service après-vente. |
| Aucune production de vapeur. | Le niveau d'eau dans le réservoir est insuffisant. | Remplissez le réservoir d'eau jusqu'au niveau MAX. |
| | La plancha tiene aire en el depósito de agua. | Después de que se encienda la luz del vapor, pulse el botón del vapor durante más de un minuto para airear el sistema y obtener vapor. |







Problemen oplossen

| Probleem | Mogelijke oorzaak | Oplossing |
|---|---|--|
| Er komt water uit de gaatjes van de zoolplaat. | Er bevindt zich condenswater in het stoomcircuit, omdat u voor het eerst stoom gebruikt of omdat u een tijd lang geen stoom heeft gebruikt. | Druk op de stoomknop terwijl u het strijkijzer weg van de strijklank houdt, totdat er stoom uitkomt. |
| | De zoolplaat is niet heet genoeg. | Verhoog de temperatuur van de zoolplaat. |
| | De thermostaat is defect: het strijkijzer is niet heet genoeg. | Neem contact op met een erkend servicecentrum. |
| Er druppelt witte vloeistof uit de gaatjes van de zoolplaat. | Het strijkijzer heeft kalkaanslag, omdat het niet regelmatig is omgespoeld. | Reinig het strijkijzer. (zie hoofdstuk 'reiniging') |
| Er komt bruine vloeistof uit de gaatjes van de zoolplaat wat vlekken op het strijkgoed veroorzaakt. | U gebruikt chemische ontkalkingsmiddelen of voegt producten toe aan het strijkwater. | Voeg een dergelijk product nooit toe in het waterreservoir of in de stoomtank. |
| | Er zitten stofvezels in de gaatjes van de zoolplaat en die verbranden. | Reinig de zoolplaat met een niet-metalen schuursponsje. |
| De zoolplaat is vuil of bruin en kan vlekken op het strijkgoed veroorzaken. | U strijkt op een te hoge temperatuur. | Zie onze aanbevelingen betreffende temperatuurinstellingen. |
| | Uw strijkgoed is niet voldoende uitgespoeld of heeft een nieuw kledingstuk gestreken alvorens het te wassen. | Zorg ervoor dat strijkgoed voldoende is uitgespoeld om zeepresten of chemicaliën op nieuwe kledingstukken te verwijderen; deze kunnen namelijk door het strijkijzer worden geabsorbeerd. |
| | U gebruikt stijfjesel. | Breng stijfjesel altijd op de achterzijde van de te strijken stof aan. |
| Stoom of water ontsnapt aan de onderkant van het apparaat. | Het apparaat is defect. | Gebruik het apparaat niet meer en neem contact op met een erkend servicecentrum. |
| Geen stoom geproduceerd. | Te weinig water in het waterreservoir. | Vul het waterreservoir tot het MAX-niveau. |
| | Er zit lucht in het waterreservoir van uw strijkijzer. | Druk nadat de stoomlampje oplicht langer dan minuut op de stoomknop om het systeem te luchten en daarna stoom te krijgen. |

GB
D
F
NLI
E
P
TRS
DK
FI
NCZ
SK
RU
UAPL
H
HR
SRRO
BG
SL
EELV
LT

Disposal / Entsorgung

Mise au rebut / Verwijdering

| | | | |
|----|--|---|--|
| GB | <p>Disposal <i>Packaging materials</i></p> <p>The packaging materials are environmentally friendly and can be recycled. The plastic components are identified by markings, e.g. >PE<, >PS<, etc. Please dispose of the packaging materials in the appropriate container at the community waste disposal facilities.</p> | <p><i>Old appliance</i></p>  <p>The symbol  on the product or on its packaging indicates that this product may not be treated as household waste. Instead it shall be handed over to the applicable collection point for the recycling of electrical and electronic equipment. By ensuring this product is disposed of correctly, you will help prevent potential negative consequences for the environment and human health,</p> | <p>which could otherwise be caused by inappropriate waste handling of this product. For more detailed information about recycling of this product, please contact your local city office, your household waste disposal service or the shop where you purchased the product.</p> |
| D | <p>Entsorgung <i>Verpackungsmaterialien</i></p> <p>Die Verpackungsmaterialien sind umweltfreundlich und wiederverwertbar. Die Kunststoffteile tragen Kennzeichnungen, z.B. >PE<, >PS< usw. Entsorgen Sie die Verpackungsmaterialien entsprechend ihrer Kennzeichnung bei den kommunalen Entsorgungsstellen in den dafür vorgesehenen Sammelbehältern.</p> | <p><i>Altgerät</i></p>  <p>Das Symbol  an Produkt oder Verpackung weist darauf hin, dass das Produkt nicht mit dem normalen Hausmüll entsorgt werden darf. Es muss stattdessen bei der entsprechenden Sammelstelle für Recycling von Elektro- und Elektronikschrott abgegeben werden. Durch die ordnungsgemäße Entsorgung des Produkts können negative Folgen für Umwelt und</p> | <p>Gesundheit vermieden werden. Detaillierte Informationen zum Recyceln des Produkts bieten die Gemeinde, die Müllentsorgung oder der Händler, bei dem das Produkt gekauft wurde.</p> |
| F | <p>Mise au rebut <i>Matériaux d'emballage</i></p> <p>Les matériaux d'emballage sont sans danger pour l'environnement et recyclables. Les éléments en plastique sont identifiés par des marquages comme >PE<, >PS<, etc. Veuillez jeter les emballages dans les conteneurs appropriés de votre centre local de traitement des déchets.</p> | <p><i>Appareils usagés</i></p>  <p>Le symbole  sur le produit ou sur son emballage indique qu'il ne doit pas être jeté avec les ordures ménagères. Il doit de préférence être confié à un centre de recyclage adapté au traitement des équipements électriques et électroniques. En vous assurant que ce produit est recyclé correctement, vous contribuerez à éviter les conséquences néfastes pour l'environnement et la</p> | <p>santé que pourrait avoir une mauvaise gestion de ce produit en fin de vie. Pour plus d'informations sur le recyclage de ce produit, contactez votre commune, votre service de traitement des ordures ménagères, ou le magasin qui vous a vendu ce produit.</p> |
| NL | <p>Verwijdering <i>Verpakkingsmateriaal</i></p> <p>Het verpakkingsmateriaal is milieuvriendelijk en geschikt voor recycling. De kunststof onderdelen worden aangeduid door markeringen, bijvoorbeeld >PE<, >PS<, enzovoort. Gooi het verpakkingsmateriaal weg in de daarvoor bestemde afvalcontainer.</p> | <p><i>Oude apparaten</i></p>  <p>Het symbool  op het product of de verpakking geeft aan dat dit product niet als gewoon huisvuil mag worden behandeld. Het moet naar een inzamelpunt voor de recycling van elektrische en elektronische apparatuur worden gebracht. Als u ervoor zorgt dat u dit product op de juiste wijze weggooit, helpt u om mogelijk negatieve gevolgen voor het milieu en de volksgezondheid,</p> | <p>die kunnen worden veroorzaakt door het onjuist verwijderen van dit product, te voorkomen. Neem voor meer informatie over de recycling van dit product contact op met uw gemeente, het afvalbedrijf of de winkel waar u het product hebt aangeschaft.</p> |

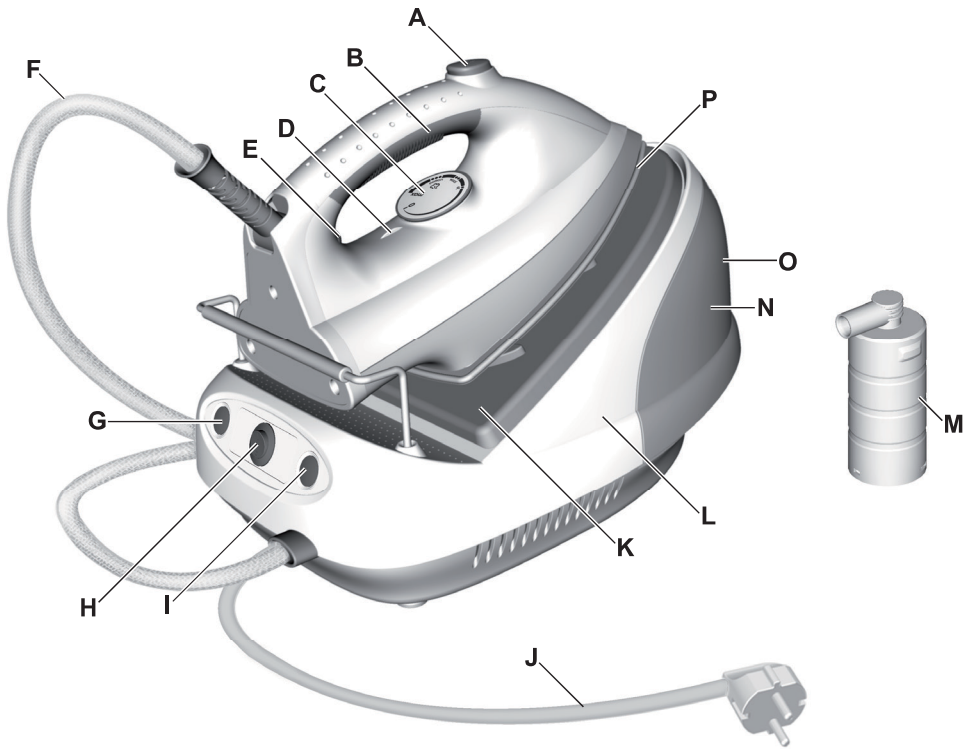

I

Componenti

- A. Pulsante del vapore
- B. Impugnatura morbida
- C. Selettore della temperatura
- D. Segno di allineamento della temperatura
- E. Spia di indicazione della temperatura
- F. Tubo dell'acqua calda
- G. Spia di alimentazione
- H. Interruttore di accensione
- I. Spia del vapore
- J. Cavo di alimentazione
- K. Piano di riposo
- L. Unità di base
- M. Unità anticalcare
- N. Serbatoio dell'acqua
- O. Indicatore del livello massimo dell'acqua
- P. Piastra in acciaio inossidabile

E

Componentes

- A. Pulsante del vapore
- B. Impugnatura morbida
- C. Selettore della temperatura
- D. Segno di allineamento della temperatura
- E. Spia di indicazione della temperatura
- F. Tubo dell'acqua calda
- G. Spia di alimentazione
- H. Interruttore di accensione
- I. Spia del vapore
- J. Cavo di alimentazione
- K. Piano di riposo
- L. Unità di base
- M. Unità anticalcare
- N. Depósito de agua
- O. Indicatore del livello massimo dell'acqua
- P. Piastra in acciaio inossidabile

P

Componentes

- A. Botão de vapor
- B. Pega suave
- C. Selector de temperatura
- D. Indicação de temperatura
- E. Luz piloto de temperatura
- F. Tubo de água quente
- G. Luz piloto de alimentação
- H. Botão ON/OFF
- I. Luz piloto de vapor
- J. Cabo de alimentação
- K. Apoio do ferro
- L. Unidade de base
- M. Unidade anti-calcário
- N. Reservatório de água
- O. Indicador de nível máximo de água
- P. Base em aço inoxidável

TR

Bileşenler

- A. Buhar düğmesi
- B. Yumuşak tutamak
- C. Sıcaklık düğmesi
- D. Sıcaklık ayar işığı
- E. Sıcaklık göstergesi ışığı
- F. Sıcak su borusu
- G. Güç lambası
- H. Açma/kapama düğmesi
- I. Buhar lambası
- J. Elektrik kablosu
- K. Ütü altlığı
- L. Taban ünitesi
- M. Kireç önleyici ünite
- N. Su haznesi
- O. Maksimum su seviyesi göstergesi
- P. Paslanmaz çelik taban plakası

GB
D
F
NL

I
E
P
TR

S
DK
FI
N

CZ
SK
RU
UA

PL
H
HR
SR

RO
BG
SL
EE

LV
LT

Prima di utilizzare l'apparecchio per la prima volta, leggere attentamente le seguenti istruzioni.

- Questa apparecchiatura può essere usata da bambini a partire dagli 8 anni e da adulti con limitate capacità fisiche, sensoriali o mentali o con scarsa esperienza o conoscenza sull'uso dell'apparecchiatura, soltanto se sorvegliati o se sono stati istruiti relativamente all'uso dell'apparecchiatura e a condizione che abbiano capito i rischi coinvolti. I bambini non devono giocare con l'apparecchiatura. La pulizia e gli interventi di manutenzione non devono essere eseguiti dai bambini senza supervisione.
- Sorvegliare i bambini per evitare che giochino con l'apparecchio.
- Collegare l'apparecchio solo a una fonte di alimentazione con tensione e frequenza conformi alle specifiche riportate sulla targhetta delle caratteristiche.
- Non utilizzare il ferro da stiro se è caduto, perde o presenta danni visibili al corpo dell'apparecchio o al cavo di alimentazione.

- L'apparecchio deve essere collegato solo a una presa con messa a terra. Se necessario, è possibile utilizzare una prolunga adatta per 10/A.
- In caso di danneggiamento dell'apparecchio o del cavo di alimentazione, ottenerne la sostituzione rivolgendosi al produttore, a un suo agente dell'assistenza o a una persona egualmente qualificata, in modo da evitare rischi.
- Utilizzare e poggiare il ferro da stiro su una superficie stabile. Quando si colloca il ferro sul suo supporto, accertarsi che la superficie sulla quale quest'ultimo poggia sia stabile.
- Non lasciare mai l'apparecchio incustodito quando è collegato alla rete elettrica.
- Dopo ogni uso, spegnere l'apparecchio e scollegarlo dalla rete elettrica prima di effettuare operazioni di pulizia e manutenzione.
- Prima di procedere al riempimento del serbatoio dell'acqua, rimuovere la spina dalla presa elettrica.

- Evitare che il cavo di alimentazione entri in contatto con le parti calde dell'apparecchio.
- Non immergere l'apparecchio in acqua o altri liquidi.
- Non superare il volume massimo di riempimento indicato sull'apparecchio.
- Se vi sono limitazioni, definire qualità/tipo di acqua utilizzabili con l'apparecchio.
- Questo apparecchio è progettato esclusivamente per uso domestico. Il produttore declina qualsiasi responsabilità per eventuali danni causati dall'uso improprio o errato.
- Tenere il ferro e il suo cavo lontani dalla portata di bambini di età inferiore agli 8 anni quando collegato alla rete elettrica o se si sta raffreddando.
- Il simbolo  significa "Attenzione: superficie calda".

Lea detenidamente las siguientes instrucciones antes de utilizar la máquina por primera vez.

- Este aparato puede ser utilizado por niños a partir de 8 años de edad y personas con discapacidad física, sensorial o mental, o falta de experiencia y conocimientos, si reciben la supervisión necesaria o instrucciones en relación con el uso seguro del aparato y comprenden los peligros relacionados. No permita a los niños jugar con el aparato. La limpieza y mantenimiento de usuario no podrán ser realizados por niños sin la debida supervisión.
- Se deberá controlar que los niños no jueguen con este electrodoméstico.
- Este electrodoméstico debe conectarse exclusivamente a una fuente de alimentación eléctrica cuya tensión y frecuencia se ajusten a las especificaciones de la placa de características.
- No utilice la plancha si se ha caído, si existen señales visibles de daños en la misma o en el cable, o si observa fugas de agua.

- El electrodoméstico solamente deberá conectarse a una toma de alimentación eléctrica puesta a tierra. De ser necesario, puede utilizarse un cable de extensión compatible para 10 A.
- Si el electrodoméstico o el cable de alimentación no están en perfectas condiciones, deben ser sustituidos por el fabricante, por su servicio de asistencia técnica o por personal debidamente cualificado, para evitar cualquier peligro.
- La plancha debe utilizarse y apoyarse sobre una superficie estable. Al colocar la plancha sobre su soporte, asegúrese de que la superficie en la que se encuentre el soporte sea estable.
- Nunca deje el electrodoméstico sin vigilancia mientras esté conectado a la red eléctrica.
- Debe apagar el electrodoméstico y desconectarlo de la red eléctrica después de cada uso, así como antes de limpiarlo y realizar el mantenimiento.
- El enchufe debe desconectarse de la toma de red antes de cargar el depósito de agua.

- El cable de alimentación eléctrica no debe entrar en contacto con piezas calientes del electrodoméstico.
- No sumerja el electrodoméstico en agua u otro líquido.
- No supere el volumen máximo de llenado indicado en la plancha.
- En caso de existir limitaciones, definir el tipo / calidad de agua que puede utilizarse con la plancha.
- Este electrodoméstico está previsto exclusivamente para uso doméstico. El fabricante declina toda responsabilidad por los posibles daños que pudiesen producirse como consecuencia de su uso inadecuado o incorrecto.
- Mantenga la plancha y el cable fuera del alcance de los niños menores de 8 años cuando esté encendida o enfriándose.
- Símbolo  betekent "Let op: heet oppervlak".

P

Leia as seguintes instruções atentamente antes de utilizar a máquina pela primeira vez.

- Este aparelho pode ser utilizado por crianças com 8 ou mais anos de idade e por pessoas com capacidades mentais ou sensoriais reduzidas, ou com falta de experiência ou conhecimento, desde que sejam vigiadas ou ensinadas a utilizar o aparelho de forma segura e compreendam os perigos envolvidos. As crianças não devem brincar com o aparelho. A limpeza e a manutenção básica não devem ser efectuadas por crianças sem supervisão.
- As crianças deverão ser supervisionadas de modo a garantir que não brincam com o aparelho.
- O aparelho apenas poderá ser ligado a uma tomada com uma tensão e frequência em conformidade com as especificações na placa de classificação!
- O ferro não deverá ser utilizado se tiver caído, se existirem sinais visíveis de danos no ferro ou no cabo, ou se estiver com uma fuga.
- O aparelho apenas deve ser ligado a uma tomada ligada à terra. Se

necessário, é possível utilizar um cabo de extensão adequado a 10 A.

- Se o aparelho ou o cabo de alimentação estiver danificado, terá de ser substituído pelo fabricante, pelo representante da assistência técnica ou por uma pessoa com habilitações semelhantes, de modo a evitar possíveis riscos.
- O ferro deve ser utilizado e pousado sobre uma superfície estável. Quando colocar o ferro sobre a base, certifique-se de que a superfície sobre a qual é colocado é estável.
- Nunca deixe o aparelho sem assistência enquanto estiver ligado à alimentação da rede pública.
- O aparelho deve ser desligado e a ficha de alimentação retirada após cada utilização, antes da limpeza e manutenção.
- A ficha deve ser removida da tomada antes do reservatório de água ser cheio.
- O cabo de alimentação não deve entrar em contacto com nenhuma peça quente do aparelho.
- Não mergulhe o aparelho em água ou em nenhum outro líquido.

- Não ultrapasse o volume máximo de enchimento como é indicado nos aparelhos.
- Se existirem limitações defina a qualidade/tipo da água que pode ser utilizada com o aparelho.
- Este aparelho destina-se apenas à utilização doméstica. O fabricante não aceita qualquer responsabilidade por possíveis danos causados por uma utilização inadequada ou incorrecta.
- Mantenha o ferro e o respectivo cabo fora do alcance de crianças com idade inferior a 8 anos quando estiver ligado à corrente eléctrica ou a arrefecer.

• Symbol  oznacza „Uwaga: gorąca powierzchnia.”

TR

Makineyi ilk kez kullanmadan önce aşağıdaki talimatları dikkatle okuyun.

- Bu cihaz, gözetim altında bulunmaları ve cihazın emniyetli bir şekilde kullanımına yönelik bilgilerin verilmesi ve ilgili tehlikeleri anlamış olmaları koşuluyla 8 yaşından büyük çocuklar ve düşük fiziksel, duyuşsal veya mental güce veya deneyim ve bilgi yoksunluğuna sahip kişilerce kullanılabilir. Çocuklar cihazla oynamamalıdır. Temizlik ve kullanıcı bakımı gözetim altında bulunmayan çocuklarca yapılmamalıdır.
- Çocukların, gerekli uyarılar yapılarak cihazla kullanılmaması sağlanmalıdır.
- Cihaz yalnızca, voltaj ve frekansı anma değerleri plakasındaki özelliklere uyan bir güç kaynağına bağlanmalıdır.
- Ütü; düşürülmüşse, üzerinde veya kablusunda gözle görülür hasar izleri varsa ya da sızıntı mevcutsa kullanılmamalıdır.
- Cihaz yalnızca topraklı bir prize bağlanmalıdır. Gerektiğinde 10 A'ya uygun bir uzatma kablosu kullanılabilir.

- Cihaz veya elektrik kablosu hasar görürse, bir tehlike olasılığını ortadan kaldırmak amacıyla söz konusu kablo; üretici, servis temsilcisi veya benzer niteliklere sahip bir kişi tarafından değiştirilmelidir.
- Ütü sabit bir zemin üzerinde kullanılmalı ve bırakılmamalıdır. Ütüyü standı üzerine bırakırken, standın üzerinde durduğu yüzeyin sabit olduğundan emin olun.
- Cihazı asla prize bağlıyken çalışır halde bırakmayın.
- Üzerinde herhangi bir temizlik veya bakım işi yapılmadan önce cihaz kapatılmalı ve her kullanım sonrasında fişten çekilmelidir.
- Su haznesine su doldurulmadan önce cihazın fişi prizden çekilmelidir.
- Elektrik kablosu, cihazın sıcak parçalarıyla temas etmemelidir.
- Cihazı suya veya diğer sıvılara daldırmayın.
- Cihaz üzerinde gösterilen maksimum doldurma hacmini aşmayın.

- Kısıtlamalar mevcutsa lütfen cihazda kullanılabilcek su kalitesi / su türünü tanımlayın.
- Bu cihaz, yalnızca ev kullanımı amacıyla tasarlanmış ve üretilmiştir. Cihaz üreticisi, cihazın uygun olmayan veya yanlış biçimde kullanılmasından kaynaklanan herhangi bir olası zarardan sorumlu değildir.
- Elektrik varken veya soğuma sırasında ütüye ve kablosuna 8 yaşından küçük çocukların erişmesine izin vermemeyin.
-  İşareti: "Dikkat: Sıcak yüzey" anlamındadır.

GB
D
F
NLI
E
P
TRS
DK
FI
NCZ
SK
RU
UAPL
H
HR
SRRO
BG
SL
EELV
LT

Tabella di stiratura / Tabla de temperaturas de planchado

IT

| Tessuto | Impostazione di temperatura | Raccomandazione di stiratura |
|--------------------|-----------------------------|--|
| Acrilico | ● | Stirare a secco al rovescio. |
| Acetato | ● | Stirare a secco al rovescio il capo ancora umido o utilizzare il nebulizzatore per inumidirlo. |
| Nylon e poliestere | ● | Stirare al rovescio il capo ancora umido o utilizzare il nebulizzatore per inumidirlo. |
| Rayon | ● | Stirare al rovescio. |
| Viscosa | ● | Stirare principalmente a secco. Utilizzare il vapore se previsto dalle indicazioni del produttore. |
| Seta | ●● | Stirare al rovescio. Utilizzare un panno da stiro per evitare l'effetto lucido. |
| Misto cotone | ●● | Attenersi alle indicazioni del produttore riportate sull'etichetta. Utilizzare l'impostazione relativa alla fibra che richiede il valore di temperatura inferiore. |
| Lana e misto lana | ●● | Stirare a vapore al rovescio o utilizzare un panno da stiro. |
| Cotone | ●● | Stirare a secco il capo ancora umido o utilizzare il nebulizzatore per inumidirlo. Utilizzare un getto di vapore da medio a forte. |
| Velluto a coste | ●●● | Stirare a vapore al rovescio o utilizzare un panno da stiro. |
| Lino | ●●● fino a "max" | Stirare al rovescio o utilizzare un panno da stiro per evitare l'effetto lucido, specialmente con i colori scuri. Stirare a secco il capo ancora umido o utilizzare il nebulizzatore per inumidirlo. Utilizzare un getto di vapore da medio a forte. |
| Jeans | ●●● fino a "max" | Utilizzare il vapore a massima potenza. |

L'impostazione ottimale può differire da quella indicata nella tabella in base alla velocità di stiratura e al grado di umidità del capo.

ES

| Tela | Ajuste de temperatura | Recomendaciones de planchado |
|------------------------|------------------------|---|
| Acrílico | ● | Planchar en seco la superficie interior. |
| Acetato | ● | Planchar en seco la superficie interior mientras todavía esté húmeda, o bien utilizar el pulverizador para humedecer. |
| Nailon y poliéster | ● | Planchar la superficie interior mientras todavía esté húmeda, o bien utilizar el pulverizador para humedecer. |
| Rayón | ● | Planchar la superficie interior. |
| Viscosa | ● | Normalmente, planchar en seco. Puede utilizarse vapor, siguiendo las instrucciones del fabricante. |
| Seda | ●● | Planchar la superficie interior. Utilice un paño de planchar para evitar que queden marcas. |
| Mezclas de algodón | ●● | Consulte la etiqueta y siga las instrucciones del fabricante. Seleccione el ajuste correspondiente a la fibra que requiera la temperatura más baja. |
| Lana y mezclas de lana | ●● | Planchar al vapor la superficie interior, o bien utilizar un paño de planchar. |
| Algodón | ●● | Planchar en seco mientras todavía esté húmeda, o bien utilizar el pulverizador para humedecer. Utilice un ajuste de vapor entre medio y alto. |
| Pana | ●●● | Planchar al vapor la superficie interior, o bien utilizar un paño de planchar. |
| Lino | ●●● En el ajuste "max" | Planchar sobre la superficie interior o bien utilizar un paño de planchar para evitar marcas, en especial en los colores oscuros. Planchar en seco mientras todavía esté húmeda, o bien utilizar el pulverizador para humedecer. Utilice un ajuste de vapor entre medio y alto. |
| Sarga | ●●● En el ajuste "max" | Utilice el ajuste máximo de vapor. |

La velocidad de planchado y el grado de humedad de la tela pueden conllevar que el ajuste óptimo sea diferente del recomendado en la tabla.

Tabela do ferro de engomar / Ütüleme tablosu

| Tecido | Ajuste de temperatura | Recomendações para a passagem a ferro |
|---|------------------------------|--|
| Acrílico | ● | Passar a ferro seco sobre o avesso. |
| Acetato | ● | Passar a ferro seco sobre o avesso do tecido húmido ou humedeça com o borrifador. |
| Nylon e poliéster | ● | Passar a ferro sobre o avesso do tecido enquanto este ainda está húmido ou humedeça com o borrifador. |
| Seda artificial | ● | Passar a ferro sobre o avesso do tecido. |
| Viscose | ● | Passar a ferro seco na maioria dos casos. Pode ser utilizado o vapor seguindo as instruções do fabricante. |
| Seda | ●● | Passar a ferro sobre o avesso. Utilize um pano de engomar para evitar o aparecimento de lustro no tecido. |
| Misturas de algodão | ●● | Consulte a etiqueta e siga as instruções do fabricante. Selecionar a temperatura mais baixa indicada para as fibras mais frágeis. |
| Lã e misturas de lã | ●● | Passar a ferro a vapor sobre o avesso ou utilize um pano de engomar. |
| Algodão | ●● | Passar a ferro seco sobre o avesso do tecido ainda húmido ou humedeça com o borrifador. Utilize o vapor no nível médio a alto. |
| Bombazina | ●●● | Passar a ferro a vapor sobre o avesso ou utilize um pano de engomar. |
| Linho | ●●● no "máx" | Passar a ferro sobre o avesso ou utilizar um pano de engomar para impedir o aparecimento de lustro no tecido, especialmente em cores escuras. Passar a ferro seco sobre o tecido ainda húmido ou humedeça com o borrifador. Utilize o vapor no nível médio a alto. |
| Ganga | ●●● no "máx" | Utilizar o vapor no máximo. |
| Variar a velocidade da passagem do ferro e a humidade do tecido poderá fazer com que a definição ideal seja diferente da recomendada na tabela! | | |

| Kumaş | Sıcaklık ayarı | Ütü tavsiyesi |
|---|-----------------------|---|
| Akrilik | ● | Kuru ütüleme, ters yüzden. |
| Asetat | ● | Kuru ütüleme, ters yüzden, nemliyen veya püskürtme yoluyla nemlendirerek. |
| Naylon ve Polyester | ● | Ters yüzden ütüleme, nemliyen veya püskürtme yoluyla nemlendirerek. |
| Suni İpek | ● | Kumaşın ters yüzünden ütüleme. |
| Sentetik | ● | Esasen kuru ütüleme. Üreticinin talimatlarına göre buhar kullanılabilir. |
| İpek | ●● | Ters yüzden ütüleme. Parlama izlerini engellemek için bir ütü bezi kullanın. |
| Pamuk karışımları | ●● | Etiketi kontrol edin ve üreticinin talimatlarına uyun. En düşük ayarı gerektiren elyaf ayarını kullanın. |
| Yün ve yün karışımları | ●● | Buharlı ütüleme, ters yüzden veya ütü bezi kullanarak. |
| Pamuk | ●● | Kuru ütüleme, nemliyen veya püskürtme yoluyla nemlendirerek. Orta ila yüksek düzeyde buhar kullanın. |
| Kadife | ●●● | Buharlı ütüleme, ters yüzden veya ütü bezi kullanarak. |
| Keten | ●●● "max" ayarı | Ters yüzden ütüleme veya özellikle koyu renklerde parlama izlerini önlemek için ütü bezi kullanarak. Kuru ütüleme, nemliyen veya püskürtme yoluyla nemlendirerek. Orta ila yüksek düzeyde buhar kullanın. |
| Kot | ●●● "max" ayarı | Maksimum düzeyde buhar kullanın. |
| Çeşitli ütüleme hızları ve kumaş nemi, optimum ayarın tabloda önerilenden farklı olmasına neden olabilir! | | |

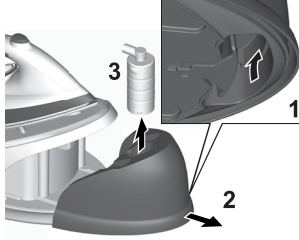

1. Rimuovere con cura tutto il materiale d'imballaggio. Posizionare il ferro da stiro con generatore di vapore orizzontalmente sull'asse o su una superficie sicura e resistente al calore alla stessa altezza di un asse da stiro.
Srotolare e raddrizzare il cavo di alimentazione e il cavo del vapore.

2. Rimuovere il serbatoio dell'acqua afferrando la fessura sul retro e tirandola gentilmente dall'unità di base.

3. Riempire sempre il serbatoio dell'acqua fino al livello massimo (MAX) con acqua fredda di rubinetto.

1. Retire con cuidado todo el material de embalaje. Posicione la plancha generadora de vapor horizontalmente sobre la tabla de planchar o en una superficie segura resistente al calor de la misma altura que una tabla de planchar.
Desenrosque y enderece el cable de alimentación y el tubo de vapor.

2. Quite el depósito de agua sujetando la ranura de la cara inferior y separándolo suavemente de la unidad de base.

3. Rellene siempre el depósito de agua hasta el nivel MÁX. usando agua fría del grifo.

1. Retire cuidadosamente todos os materiais da embalagem. Coloque o ferro de caldeira horizontalmente sobre a tábua de engomar ou sobre uma superfície segura, resistente ao calor à mesma altura que a tábua de engomar.
Desenrole e estique o cabo de alimentação e o cabo de vapor.

2. Retire o depósito de água pegando na ranhura no lado inferior e puxando suavemente da unidade de base.

3. Encha sempre o depósito de água até ao nível MAX com água fria da torneira.

1. Tüm ambalaj malzemelerini dikkatlice çıkartın. Buhar üreteçli ütüyü yatay olarak ütü masası üzerine veya ütü masası ile aynı yükseklikteki ısıya dayanıklı, sağlam bir yüzey üzerine koyun.
Elektrik kablosunu ve buhar kordonunu açın ve düzleştirin.

2. Alt kısımdaki yuvayı kavrayarak ve taban ünitesinden yavaşça çekip ayırarak su haznesini sökün.

3. Su haznesini her zaman MAX seviyesine kadar soğuk musluk suyu kullanarak doldurun.



4. Svuotate il serbatoio dell'acqua per eliminare qualsiasi particella estranea che potrebbe essere rimasta dal processo di produzione.



5. Riempire nuovamente il serbatoio dell'acqua utilizzando acqua fredda dal rubinetto.

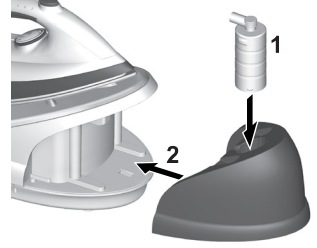

6. Inserire il serbatoio dell'acqua nell'unità di base. Assicurarsi che il serbatoio dell'acqua si inserisca in maniera sicura in posizione.

4. Vacíe el depósito de agua para enjuagar los residuos extraños que puedan quedar del proceso de fabricación.

5. Rellene el depósito con agua fría del grifo.

6. Inserte el depósito de agua en la unidad base. Asegúrese de que el depósito de agua encaja de forma segura en su alojamiento.

4. Esvazie o depósito de água para enxaguar quaisquer partículas estranhas que possam ter permanecido do processo de fabrico.

5. Encha novamente o depósito de água utilizando água fria da torneira.

6. Introduza o depósito de água na unidade de base. Certifique-se de que o depósito de água se encaixa seguramente no lugar.

4. Üretim işleminden kalabilecek her türlü yabancı partikülü durulayarak temizlemek için su haznesini boşaltın.

5. Soğuk musluk suyu kullanarak su haznesini yeniden doldurun.

6. Taban ünitesine su haznesini yerleştirin. Su haznesinin yerine tam olarak kilitletiğinden emin olun.

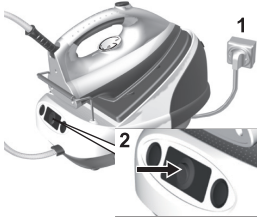

I 7. Collegare il ferro da stiro con generatore di vapore alla presa di corrente. Premere l'interruttore di accensione.

E 7. Conecte la plancha generadora de vapor al suministro eléctrico. Pulse el interruptor de encendido.

P 7. Ligue o ferro de caldeira à fonte de alimentação. Prima o botão ON/OFF.

TR 7. Elektrik prizine buhar üreteli ütünün fişini takın. Açma/kapama düğmesine basın.



8. Ruotare il selettore della temperatura in senso orario fino all'impostazione massima. Si illuminerà, quindi, la spia di indicazione della temperatura sul ferro. Si spegnerà una volta raggiunta la temperatura impostata. La spia di indicazione della temperatura si accende e spegne per mantenere la corretta temperatura.

8. Gire el regulador de temperatura hacia la derecha hasta el ajuste máximo. Entonces, se ilumina el indicador de temperatura de la plancha. Se apaga cuando se alcanza la temperatura programada. El indicador de temperatura se enciende y apaga cuando se mantiene la temperatura correcta.

8. Rode o selector de temperatura no sentido dos ponteiros do relógio para a sua regulação máxima. Em seguida, a luz piloto de temperatura no ferro acende-se. Apaga-se quando a temperatura definida é atingida. A luz indicadora de temperatura liga-se e desliga-se para manter a temperatura correcta.

8. Maksimum ayara getirmek üzere saat yönünde sıcaklık düğmesini çevirin. Ardından, ütü üzerindeki sıcaklık göstergesi ışığı yanacaktır. Ayarlanan sıcaklığa ulaşıldığında söner. Doğru sıcaklık muhafaza edildiği sürece sıcaklık göstergesi ışığı yanar ve söner.

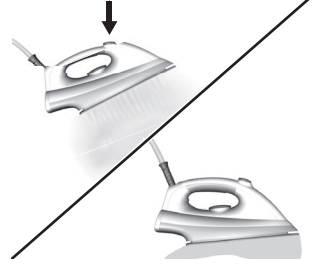

9. Quando la spia del vapore si accende, premere e mantenere premuto il pulsante del vapore per circa un minuto per far fuoriuscire il vapore, quindi tenere premuto un altro minuto per pulire il sistema di generazione del vapore. **Stirare un vecchio asciugamano per garantire** che eventuali residui all'interno del ferro non vengano trasferiti nel bucato. Se necessario, pulire la piastra con un panno leggermente umido.

9. Cuando se encienda la luz del vapor, pulse y mantenga pulsado el botón del vapor durante aproximadamente un minuto para obtener vapor, a continuación mantenga pulsado un minuto más para limpiar el sistema generador de vapor. **Planche una toalla vieja para asegurarse** de que no se transfiera a la ropa ningún residuo de la plancha. Si es necesario, limpie la suela con un paño húmedo.

9. Quando a luz do vapor acender, prima e mantenha premido o botão do vapor durante um minuto para obter vapor e depois mais um minuto para limpar o sistema de geração de vapor. **Engome uma toalha velha para se certificar** de que nenhum resíduos no interior do ferro são transferidos para a roupa. Se necessário, limpe a base do ferro com um pano ligeiramente humedecido.

9. Buhar lambası yandığında buhar almak için buhar tuşuna yaklaşık bir dakika kadar basın ve buhar oluşturma sistemini temizlemek için yaklaşık bir dakika kadar daha basılı tutun. Ütü içindeki her türlü kalıntının çamaşıra geçmemesini sağlamak için **eski bir havluyu ütöleyin.** Gerekirse, taban plakasını hafif nemli bir bezle silin.

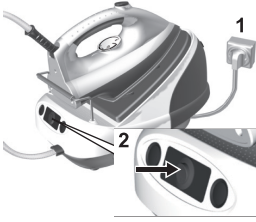

- I**
1. **Collegare il ferro da stiro con generatore di vapore** alla presa di corrente. Premere l'interruttore di accensione.



2. **Una volta premuto il pulsante di accensione**, la spia di accensione si illumina. Attendere uno o due minuti, finché la spia del vapore non si illumina.



3. **Per attivare il vapore**, premere il pulsante del vapore. Quando si rilascia il pulsante, utilizzare il vapore prima di rimetterlo a posto sulla stazione ferro a vapore.

- E**
1. **Conecte la plancha generadora de vapor** al suministro eléctrico. Pulse el interruptor de encendido.

2. **Al pulsar el interruptor de encendido**, se ilumina la luz de alimentación. Espere de uno a dos minutos, hasta que se encienda la lámpara de vapor.

3. **Para activar el vapor**, presione la tecla de vapor. Al soltar el botón, espere a que el vapor se termine antes colocar la plancha en de regreso en la base.

- P**
1. **Ligue o ferro de caldeira** à fonte de alimentação. Prima o botão ON/OFF.

2. **Ao premir o botão ON/OFF**, a luz piloto de alimentação acende-se. Aguarde um ou dois minutos, até que as luzes piloto do vapor se acendam.

3. **Para activar o vapor**, prima o botão do vapor. Ao deixar de pressionar o botão de vapor, utilize o vapor antes de voltar a colocar o ferro no apoio do ferro da central de vapor.

- TR**
1. Elektrik prizine **buhar üreteçli ütünün fişini takın**. Açma/kapama düğmesine basın.

2. **Açma/kapama düğmesine basıldığında**, güç lambası yanacaktır. Buhar lambası yanana kadar bir veya iki dakika bekleyin.

3. **Buharı etkinleştirmek için**, buhar düğmesine basın. Düğmeyi bıraktığınızda, ütünüzü buhar kazanının üzerindeki yerine koymadan önce kalan buharın tümünü kullanın.



I 4. **Lasciare sempre raffreddare il ferro** completamente sul piano di riposo prima di riporlo. Una volta che il ferro si è raffreddato, svuotare il serbatoio dell'acqua. Riporre il ferro da stiro con generatore di vapore.

E 4. **Deje siempre que la plancha se enfríe** completamente en el soporte antes de guardarla. Una vez que la plancha esté fría, vacíe el depósito de agua. Guarde la plancha generadora de vapor.

P 4. **Permita sempre que o ferro arrefeça** completamente no apoio antes de guardar. Depois de ter o ferro ter arrefecido, esvazie o depósito da água. Guarde o ferro de caldeira.

TR 4. Saklamak üzere kaldırmadan önce ütü altlığı üzerinde **daima ütünün tamamen soğumasını bekleyin**. Ütü soğuduğunda, su haznesini boşaltın. Buhar üreteçli ütüyu saklamak üzere kaldırın.

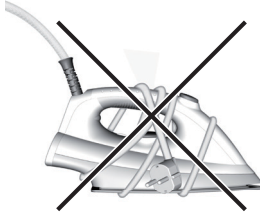

5. **NON avvolgere mai il cavo di alimentazione** attorno al ferro.

5. **NUNCA enrolle el cable de alimentación** alrededor de la plancha.

5. **NUNCA enrolle o cabo de alimentação** em torno do ferro.

5. Ütünün etrafına **ASLA elektrik kablosunu sarmayın**.



6. **Riporre sempre il cavo** arrotolato in maniera sicura di fianco al ferro.

6. **Guarde siempre el cable** enrollado de forma segura a un lado de la plancha.

6. **Guarde sempre o cabo** enrolado seguramente ao lado do ferro.

6. **Kabloyu daima ütünün yan tarafına** güvenli şekilde sarılı halde saklayın.

Pulizia / Limpieza Limpeza / Temizleme

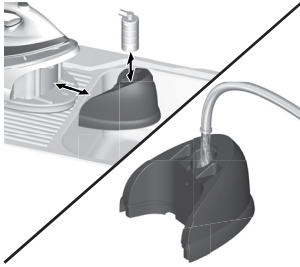

1. "Procedura autopulente.

Il ferro da stiro con generatore di vapore presenta un sistema di pulizia integrato ideato per mantenere le ventole e la camera del vapore libere da pilucchi ed eventuale altro materiale minerale. Installare il ferro da stiro con generatore di vapore nelle vicinanze di un lavandino. Riempire il serbatoio dell'acqua utilizzando acqua fredda dal rubinetto."

1. Procedimiento de autolimpieza.

La plancha generadora del vapor tiene un sistema incorporado de limpieza diseñado para mantener las salidas y la cámara de vapor limpias de pelusas y restos de minerales. Coloque la plancha generadora de vapor cerca de un fregadero. Llène el depósito con agua fría del grifo.

1. «Procedimento de limpeza automática.

O ferro de caldeira inclui um sistema de limpeza incorporado concebido para manter as aberturas e câmara de vapor desimpedidas de qualquer cotão e materiais minerais. Coloque o ferro de caldeira perto de um lava-loiças e encha o depósito de água utilizando água fria da torneira.»

1. Kendi kendini temizleme Prosedürü.

Buhar üretmeli ütü, buhar deliklerini ve buhar haznesini tiftik ve gevşek mineral maddelerden uzak tutmak için geliştirilmiş bir dahili temizleme sistemine sahiptir. Buhar üretmeli ütüü bir lavabonun yakınına yerleştirin. Su haznesini soğuk musluk suyu kullanarak doldurun.



2. Impostare il selettore della temperatura

sull'impostazione minima. Collegare il cavo alla corrente e accendere il ferro da stiro con generatore di vapore.

2. Sitúe el regulador de temperatura

en el mínimo. Enchufe y encienda la plancha generadora de vapor.

2. Coloque o botão de temperatura na

sua regulação mínima. Ligue a tomada e o interruptor do ferro de caldeira.

2. Sıcaklık düğmesini minimum ayarına

getirin. Fişi prize takın ve buhar üretmeli ütüü çalıştırın.



3. Quando la spia del vapore si accende,

il ferro da stiro è pronto per l'autopulizia. Tenere il ferro da stiro sopra il lavandino in posizione di stiratura. Premere il pulsante del vapore per circa tre minuti. Eventuali pilucchi e altro materiale verranno espulsi dai fori del vapore situati sotto la piastra.

3. Cuando se encienda el indicador de vapor,

la plancha está lista para la autolimpieza. Sostenga la plancha sobre el fregadero en posición de planchar ropa. Pulse la tecla de vapor durante unos tres minutos. La pelusa y materiales sueltos se expulsarán por las salidas de vapor de la suela.

3. Quando a luz de vapor se acender,

o ferro está pronto para a limpeza automática. Segure o ferro sobre o lava-loiças na posição de engomar. Prima o botão do vapor durante cerca de três minutos. O cotão e o material mineral serão expelidos através dos orifícios do vapor por baixo da base do ferro.

3. Buhar lambası yandığında, ütü

kendi kendini temizlemeye hazırdr. Ütüü lavabonun üzerinde ütüleme konumunda tutun. Buhar düğmesine yaklaşık üç dakika süreyle basın. Tiftik ve gevşek maddeler bu şekilde taban plakasının altındaki buhar deliklerinden atılacaktır.



I
4. Ruotare il selettore della temperatura in senso orario fino all'impostazione massima.

E
4. Gire el regulador de temperatura hacia la derecha hasta el ajuste máximo.

P
4. Rode o selector de temperatura para a direita para a sua regulação máxima.

TR
4. Maksimum ayara getirmek üzere saat yönünde sıcaklık düğmesini çevirin.

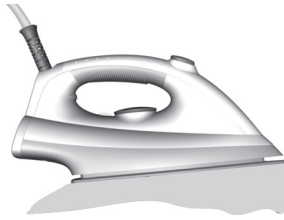

5. Stirare un panno umido o un asciugamano per rimuovere eventuali depositi dalla piastra.

5. Planche un trapo húmedo o una toalla para eliminar cualquier depósito de la suela.

5. Engome um pano húmido ou toalha para remover quaisquer resíduos da base.

5. Taban plakasından her türlü kalıntıyı gidermek için nemli bir bezi veya havluyu ütöleyin.

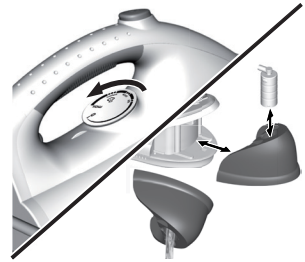

6. Impostare nuovamente il selettore della temperatura sull'impostazione minima. Spegnerne, quindi, il ferro da stiro con generatore di vapore e scollegarlo dalla presa di corrente. **Svuotare il serbatoio dell'acqua** e consentire al ferro di raffreddarsi completamente prima di riporlo.

6. Devuelva el regulador de temperatura al mínimo. Después, apague la plancha generadora de vapor y desconéctela del suministro eléctrico. **Vacíe el depósito de agua** y deje que la plancha se enfríe completamente antes de guardarla.

6. Rode o selector de temperatura para a sua regulação mínima. Em seguida, desligue o ferro de caldeira e desligue-o da corrente eléctrica. Esvazie o depósito de água e permita que o ferro arrefeça completamente antes de arrumá-lo.

6. Sıcaklık düğmesini minimum ayarına geri alın. Ardından, buhar üreteçli ütüyü kapatın ve fişini prizden çıkartın. **Su haznesini boşaltın** ve saklamak üzere kaldırmadan önce ütünün soğumasını bekleyin.

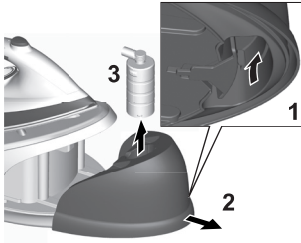

1. Rimuovere il serbatoio dell'acqua afferrando la fessura sul retro e tirandola gentilmente dall'unit  di base. Tenere il serbatoio dell'acqua in posizione sicura mentre si sostituisce la cartuccia anticalcare.

1. Quite el dep sito de agua sujetando la ranura de la cara inferior y separ ndolo suavemente de la unidad de base. Mantenga el dep sito en lugar seguro mientras cambia el cartucho antical.

1. Retire o dep sito de  gua pegando na ranhura no lado inferior e puxando suavemente da unidade de base. Mantenha o dep sito de  gua num local seguro enquanto substitui o cartucho anti-calc rio.

1. Alt kısımdaki yuvayı kavrayarak ve taban  nitesinden yavařa  ekip ayırarak su haznesini s k n. Kire   nleyici kartuşu deđiřtirirken su haznesini g venli bir yerde muhafaza edin.



2. Per migliori rendimenti, raccomandiamo l'uso di cartucce dalla nostra gamma; numero di riferimento: ZEL01.

2. Para obtener el mejor rendimiento, recomendamos un cartucho de nuestra gama, referencia ZEL01

2. Para o melhor desempenho, recomendamos um cartucho da nossa gama, com o n mero de refer ncia ZEL01.

2. En iyi performans i in referans numarası ZEL01 olan  r n grubumuzdan bir kartuşu tavsiye ederiz.

Ricerca ed eliminazione dei guasti

| Problema | Causa possibile | Soluzione |
|--|---|---|
| L'acqua fuoriesce dai fori sulla piastra. | "L'acqua è condensata nei tubi in quanto si sta utilizzando il vapore per la prima volta o non si è usata tale funzione per lungo tempo." | Premere il pulsante di controllo del vapore lontano dall'asse finché il ferro non produca vapore. |
| | La piastra non è abbastanza calda. | Aumentare il calore della piastra. |
| | Il termostato è guasto: il ferro da stiro non è abbastanza caldo. | Contattare un Centro Assistenza autorizzato. |
| Fuoriescono tracce bianche dai fori della piastra. | Il ferro da stiro presenta incrostazioni in quanto non è stato sciacquato regolarmente. | Pulire il ferro da stiro. (vedere la sezione "pulizia") |
| Fuoriescono tracce marroni dai fori della piastra che macchiano il bucato. | Si stanno usando agenti chimici anti-incrostazioni o additivi nell'acqua per la stiratura. | Non aggiungere mai questo tipo di prodotto nel serbatoio dell'acqua o nel bollitore. |
| | Fibre di tessuto si sono accumulate nei fori della piastra e stanno bruciando. | Pulire la piastra con una spugna non metallica. |
| La piastra è sporca o marrone e potrebbe macchiare il bucato. | "La temperatura di stiratura è troppo elevata." | Consultare le nostre raccomandazioni sull'impostazione di controllo della temperatura. |
| | Il bucato non è sciacquato a sufficienza o avete stirato un capo nuovo prima di lavarlo. | Assicurarsi che il bucato sia sciacquato bene per rimuovere eventuali depositi di sapone o componenti chimici su capi nuovi che potrebbero venire risucchiati dal ferro da stiro. |
| | State usando l'amido. | Spruzzare sempre l'amido sul lato opposto del tessuto da stirare. |
| Fuoriesce acqua da sotto l'apparecchio. | La caldaia è difettosa. | Smettere di usare la caldaia e contattare un Centro Assistenza autorizzato. |
| Non produce vapore. | Quantità di acqua nel serbatoio insufficiente. | Riempire il serbatoio dell'acqua fino al livello massimo (MAX). |
| | È presente dell'aria nel serbatoio dell'acqua del ferro da stiro. | Quando la spia del vapore si accende, premere il pulsante del vapore per più di un minuto per areare il sistema e far fuoriuscire il vapore. |

| Problema | Posible causa | Solución |
|---|---|---|
| Sale agua por los orificios de la suela. | El agua se ha condensado en los tubos porque utiliza el vapor por primera vez o no lo ha utilizado durante un tiempo. | Apriete el botón de vapor a cierta distancia de la tabla de planchar hasta que salga vapor. |
| | La suela no está suficientemente caliente. | Aumente la temperatura de la suela. |
| Salen manchas blancas por los orificios de la suela. | El termostato es defectuoso: la plancha no se calienta lo suficiente. | Póngase en contacto con un servicio técnico autorizado. |
| | La plancha tiene cal acumulada porque no se ha lavado regularmente. | Limpie la plancha. (consulte el apartado "Limpieza") |
| Salen manchas marrones por los orificios de la suela que manchan las prendas. | Ha utilizado agentes desincrustantes o productos químicos en el agua para planchar. | Nunca agregue este tipo de productos al depósito ni a la caldera. |
| | Se han acumulado fibras de tejido en los orificios de la suela y se están quemando. | Limpie la suela con una esponja no metálica. |
| La suela está sucia o marrón y puede manchar la ropa. | Está planchando con demasiada temperatura. | Vea nuestras recomendaciones sobre el ajuste de la temperatura. |
| | La ropa no se ha aclarado lo suficiente o ha planchado una prenda nueva antes de lavarla. | Asegúrese de enjuagar bien la ropa para eliminar los depósitos de detergente o productos químicos de las prendas nuevas que la plancha podría absorber. |
| | Está utilizando almidón. | Pulverice el almidón siempre en el reverso del tejido que plancha. |
| Fuga de vapor o agua por debajo del aparato. | El aparato está averiado. | Deje de utilizar el aparato y póngase en contacto con un servicio técnico autorizado |
| No se genera vapor. | No hay suficiente agua en el depósito. | Llene el depósito hasta el nivel MÁX. |
| | La plancha tiene aire en el depósito de agua. | Después de que se encienda la luz del vapor, pulse el botón del vapor durante más de un minuto para airear el sistema y obtener vapor. |

| Problema | Causa possível | Solução |
|---|---|---|
| Sai água dos orifícios da base. | Condensou-se água nos tubos porque está a utilizar o vapor pela primeira vez ou não o utiliza há algum tempo. | Prima o botão de controlo do vapor afastado da tábua de engomar até que o ferro produza vapor. |
| | A base não está suficientemente quente. | Aumente a temperatura da base. |
| Aparecem listas brancas dos orifícios da base. | O termóstato está avariado: o ferro não está suficientemente quente. | Contacte um Centro de Serviço aprovado. |
| | O seu ferro tem calcário acumulado porque não foi enxaguado regularmente. | Limpe o seu ferro. (consulte a secção "Limpeza") |
| Aparecem manchas castanhas pelos orifícios da base e mancham a roupa. | Está a utilizar agentes de descalcificação químicos ou aditivos na água para engomar. | Nunca adicione este tipo de produto ao depósito de água ou à caldeira. |
| | Acumularam-se fibras dos tecidos nos orifícios da base e estão a queimar. | Limpe a base com uma esponja não metálica. |
| A base está suja ou castanha e poderá manchar a roupa. | "Está a engomar a uma temperatura demasiado elevada." | Consulte as nossas recomendações relativamente à regulação da temperatura. |
| | A sua roupa não foi enxaguada suficientemente ou engomou uma peça nova antes de lavar. | Certifique-se de enxagua bem a roupa para remover quaisquer depósitos de detergente ou químicos em peças novas que podem ser sugados pelo ferro |
| | Está a utilizar goma. | Pulverize sempre a goma no lado do avesso do tecido a engomar. |
| Sai vapor ou água por baixo do aparelho. | A base está avariada. | Interrompa a utilização da base e contacte um Centro de Serviço aprovado |
| Não há produção de vapor. | Pouca água no depósito de água. | Encha o depósito de água até ao nível MAX. |
| | O seu ferro deve ter ar no depósito de água. | Quando a luz do vapor acender, prima o botão do vapor durante um minuto para permitir a entrada de ar no sistema e obter vapor. |

Sorun giderme

TR

| Sorun | Olası neden | Çözüm |
|--|---|--|
| Taban plakasındaki deliklerden su çıkıyor. | İlk defa buhar kullandığınızdan veya bir süre boyunca kullanmadığınızdan su borularda yoğunlaşmıştır. | Ütü buhar üretene kadar ütü masanızdan uzakta buhar kontrol düğmesine basın. |
| | Taban plakası yeterince sıcak değildir. | Taban plakasının sıcaklığını artırın. |
| | Termostatınız arızalıdır: ütü yeterince sıcak değildir. | Yetkili Servis Merkezini arayın. |
| Taban plakasındaki deliklerden beyaz kalıntılar çıkıyor. | Düzenli olarak temizlenmemiş olduğundan ütünüzde kireç birikintisi mevcuttur. | Ütünüzü temizleyin. ("temizlik" bölümüne bakın). |
| Taban plakasındaki deliklerden kahverengi kalıntılar çıkıyor ve çamaşırları lekeliyor. | Ütüleme için kullandığınız su için kimyasal kireç çözücü maddeler veya katkıları kullanıyorsunuz. | Su haznesine veya kazanın içine bu türden ürünleri asla ilave etmeyin. |
| | Taban plakasının deliklerinde kumaş iplikleri birikmiştir ve yanıyor. | Taban plakasını metal olmayan bir süngerle temizleyin. |
| Taban plakası kirlenmiş veya kararmış ve çamaşırı lekeleyebilir. | "Çok yüksek bir sıcaklıkta ütü yapıyorsunuz." | Sıcaklık kontrolünün ayarı için verdiğimiz tavsiyelere bakın. |
| | Çamaşırınız yeterince durulanmamıştır veya yıkamadan önce yeni bir giysiye ütölemişsinizdir. | Ütü tarafından emilebilecek olan yeni giysiler üzerindeki her türlü sabun kalıntısını veya kimyasalları gidermek için çamaşırın iyice durulandığından emin olun. |
| | Kola kullanmaktasınız. | Daima ütülecek kumaşın ters tarafına kola püskürtün. |
| Cihazın altından buhar veya su kaçıyor. | Ütü arızalıdır. | Ütüyü kullanmayı bırakın ve Yetkili bir servis merkezine başvurun. |
| Hiç buhar üretilmiyor. | Su haznesindeki çok az su mevcut. | Su haznesini MAX seviyesine kadar doldurun. |
| | Ütünüzün su haznesinde hava bulunur. | Buhar lambası yandığında, yandığında sistemi çalıştırmak ve buhar almak için tuşa bir dakikadan uzun süreyle basılı tutun. |

GB
D
F
NLI
E
P
TRS
DK
FI
NCZ
SK
RU
UAPL
H
HR
SRRO
BG
SL
EELV
LT

Smaltimento**Materiali di imballaggio**

I materiali di imballaggio utilizzati sono ecologici e riciclabili. I componenti in plastica sono contrassegnati dalle indicazioni >PE<, >PS<, e così via. Smaltire i materiali di imballaggio negli appositi contenitori presso le isole ecologiche locali.

Apparecchio usato

Il simbolo  riportato sull'apparecchio o sulla sua confezione indica che questo prodotto non può essere considerato un normale rifiuto domestico, ma che deve invece essere smaltito presso un apposito punto di raccolta specializzato nel riciclaggio di apparecchiature elettriche ed elettroniche. Lo scrupoloso rispetto delle disposizioni in materia di smaltimento delle apparecchiature

elettriche ed elettroniche contribuisce alla salvaguardia dell'ambiente e alla tutela della salute. Per ulteriori informazioni su come riciclare questo prodotto, contattare il proprio comune di residenza, il servizio di smaltimento rifiuti o il negozio presso il quale è stato acquistato il prodotto.

E**Cómo desechar el electrodoméstico****Materiales de embalaje**

Los materiales de embalaje son respetuosos con el medio ambiente y pueden reciclarse. Los componentes de plástico se identifican con marcas como >PE<, >PS<, etc. Tire el material de embalaje en los contenedores pertinentes en las instalaciones de recogida de basura de su comunidad.

Electrodoméstico antiguo

El símbolo  incluido en el producto o en su envase indica que este producto no debe ser tratado como un residuo doméstico. Debe llevarse hasta un punto de recogida para el reciclaje de equipos eléctricos y electrónicos. El vertido correcto del producto evitará perjudicar al medio ambiente y a la salud. Para obtener información más detallada acerca del reciclaje de este producto, consulte

al departamento correspondiente de su municipio, al servicio de recogida de residuos domésticos o a la tienda donde adquirió el producto.

P**Eliminação****Materiais da Embalagem**

Os materiais da embalagem respeitam o ambiente e podem ser reciclados. Os componentes plásticos estão identificados por marcações, como, por exemplo, >PE<, >PS<, etc. Elimine os materiais da embalagem no recipiente adequado nos respectivos pontos verdes.

Aparelho velho

O símbolo  no produto ou na sua respectiva embalagem indica que este produto não poderá ser tratado como resíduo doméstico. Pelo contrário, deverá ser entregue ao ponto de recolha aplicável para a reciclagem dos equipamentos eléctricos e electrónicos. Ao garantir que este produto é eliminado correctamente, ajudará a evitar possíveis consequências nefastas

para o meio ambiente e para a saúde de seres humanos, o que, caso contrário, poderia acontecer se este produto fosse eliminado de forma incorrecta. Para informações mais detalhadas sobre a reciclagem deste produto, contacte o seu gabinete municipal local, o seu serviço de eliminação de resíduos domésticos ou a loja onde adquiriu este produto.

TR**Elden çikarma****Ambalaj malzemeleri**

Ambalaj malzemesi çevre dostudur ve geri dönüştürülebilir. Plastik bileşenler üzerlerindeki işaretler ile tanınır; ör. >PE<, >PS< vb. Lütfen ambalaj malzemesini, size en yakın çöp atık tesislerine uygun bir taşıyıcı içinde atın.

Eskiyeñ cihazlar

Üründe ya da ambalajında bulunan simgesi, bu ürünün evsel atık olarak değerlendirilemeyeceğini belirtir. Aksine, cihazın elektrikli ve elektronik aygıtların geri dönüştürülmesi için uygun bir toplama noktasına götürülmesi gerektiğini ifade eder. Bu ürünün düzgün biçimde atılmasını sağlayarak, ürünün uygun atık yöntemleri dışında değerlendirildiğinde ortaya çıkabilecek çevre ve insan sağlığı

açısından olası olumsuz sonuçların önlenmesine katkıda bulunmuş olursunuz. Bu ürünün geri dönüşümü ile ilgili olarak daha ayrıntılı bilgi edinmek için lütfen yerel yönetim birimlerine, evsel atık/çöp toplama hizmeti yetkililerine ya da ürünü satın aldığınız yere başvurun.

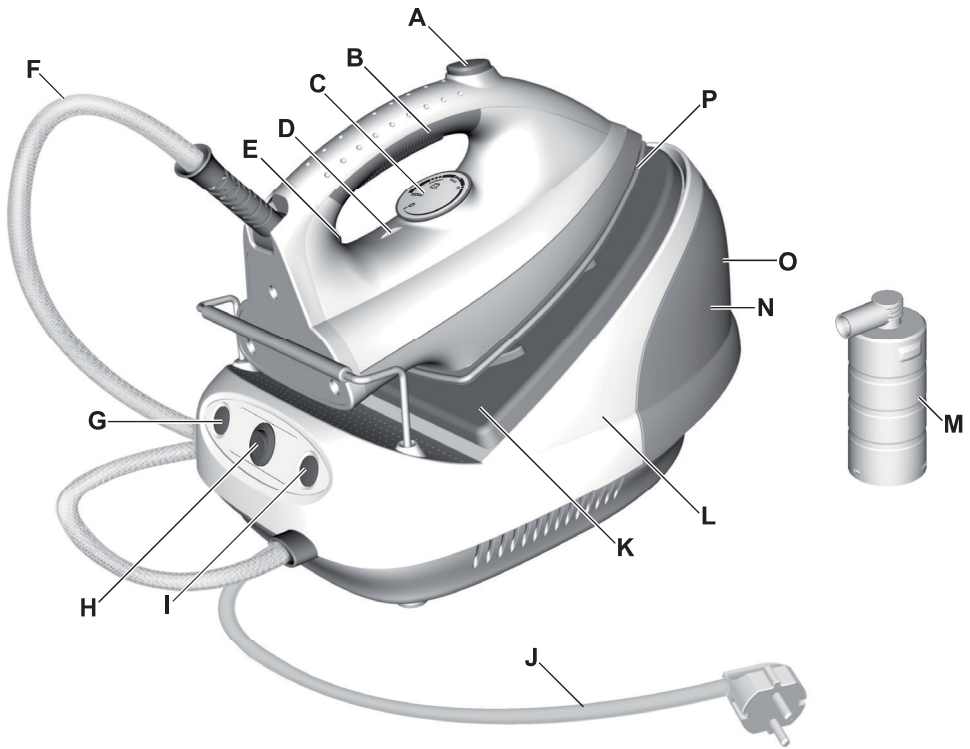

S

Delar

- A. Ångknapp
- B. Mjukt handtag
- C. Temperaturvred
- D. Temperaturinställningsmärke
- E. Temperaturindikeringslampan
- F. Varmvattentrör
- G. Strömlampa
- H. Strömbrytare
- I. Ånglampa
- J. Elkabel
- K. Strykjärnsstöd
- L. Basenhet
- M. Avkalkningsenhet
- N. Vattenbehållare
- O. Indikator för maximal vattennivå
- P. Sula (av rostfritt stål)

DK

Komponenter

- A. Dampknapp
- B. Blødt håndtag
- C. Temperaturskive
- D. Temperaturjusteringsmärke
- E. Temperaturindikatorlampe
- F. Varmtvandsrør
- G. Tænd/sluk-knap
- H. Strømbryder
- I. Damplampe
- J. Strømledning
- K. Strygejernsstøtte
- L. Bund
- M. Afkalkningsenhed
- N. Vandbeholder
- O. Linje for maks. vandniveau
- P. Sål af rustfrit stål

FI

Osat

- A. Höryrpainike
- B. Pehmeä kahva
- C. Lämpötilan säädin
- D. Lämpötilan kohdistusmerkki
- E. Lämpötilan merkkivalo
- F. Höyryletku
- G. Virran merkkivalo
- H. Virtakytin
- I. Höyryn merkkivalo
- J. Virtajohto
- K. Silitysraudan teline
- L. Jalusta
- M. Kalkinpoistoyksikkö
- N. Vesisäiliö
- O. Veden enimmäismäärän ilmaisin
- P. Pohjalevy, ruostumatonta terästä

N

Komponenter

- A. Dampknapp
- B. Mykt håndtak
- C. Temperaturbryter
- D. Temperaturmerker
- E. Indikatorlys for temperatur
- F. Varm vannslange
- G. På/av-lampe
- H. På/av-bryter
- I. Damplampe
- J. Ledning
- K. Strykejernholder
- L. Sokkel
- M. Antikalk-enhet
- N. Vannbeholder
- O. Maksimum vannnivåindikator
- P. Plate i rustfritt stål

GB
D
F
NL

I
E
P
TR

S
DK
FI
N

CZ
SK
RU
UA

PL
H
HR
SR

RO
BG
SL
EE

LV
LT

S

Läs följande instruktioner noga innan du använder strykJärnet för första gången.

- Produkten kan användas av barn från åtta års ålder och personer med nedsatt fysisk, sensorisk eller mental hälsa eller brist på erfarenhet och kunskap om de övervakas eller instrueras om hur produkten används på ett säkert sätt och förstår riskerna i samband med användningen. Barn ska inte leka med produkten. Rengöring och användarunderhåll ska inte göras av barn utan övervakning.
- Barn måste passas så att de inte leker med apparaten.
- Strykjärnet får endast kopplas till ett eluttag med samma spänning och frekvens som anges på produktens märkplåt.
- Du ska inte använda strykjärnet om du har tappat det, om det finns tydliga tecken på skador på strykjärnet eller kabeln eller om det läcker.
- Strykjärnet får endast anslutas till ett jordat uttag. Vid behov kan en förlängningskabel för 10 A användas.
- Om strykjärnet eller strömkabeln har skadats måste den bytas ut av tillverkaren, auktoriserad servicepersonal eller någon annan kvalificerad person för att undvika fara.
- Strykjärnet ska användas och ställas på en stabil yta. Kontrollera att ytan där strykjärnsstället står är stabil innan strykjärnet placeras i stället.
- Lämna aldrig strykjärnet oövervakat när strömladdan är inkopplad.
- Strykjärnet ska stängas av och sladden dras ur varje gång det har använts samt före rengöring och underhåll.
- Dra ur kontakten innan du fyller på vattenbehållaren med vatten.
- Strömkabeln får inte komma i kontakt med strykjärnets varma delar.
- Sänk aldrig ned strykjärnet i vatten eller någon annan vätska.
- Fyll aldrig strykjärnet mer än till den maxvolym som anges på strykjärnet.
- Ange vilken vattenkvalitet/typ av vatten som får användas i strykjärnet om sådana begränsningar finns.

- Strykjärnet är endast avsedd för hushållsbruk. Tillverkaren tar inte på sig något ansvar för skada som uppstår vid felaktig användning av strykjärnet.
- Håll strykjärnet och dess sladd utom räckhåll för barn som är yngre än åtta år när det sätts igång eller svalnar.
- Symbolen  betyder "Varning varm yta".

DK

Læs følgende vejledning omhyggeligt, før strygejernnet anvendes første gang.

- Apparaten kan bruges af børn fra 8 år og opefter samt af personer med nedsat fysisk, sensorisk eller psykisk funktionsevne, eller som mangler den nødvendige erfaring eller viden, hvis de er under opsyn eller er blevet instrueret i at bruge apparatet på en sikker måde samt forstår de medfølgende farer. Børn må ikke lege med apparatet. Rengøring og vedligeholdelse må ikke udføres af børn uden opsyn.
- Børn skal holdes under opsyn for at sikre, at de ikke leger med apparatet.
- Apparaten må kun tilsluttes en stikkontakt med samme spænding og frekvens som de specifikationer, der er angivet på mærkepladen!
- Undgå at bruge strygejernnet, hvis det er blevet tabt, hvis der er synlige tegn på beskadigelse af strygejernnet eller dets ledning, eller hvis det er utæt.
- Apparaten må kun sættes i en stikkontakt med jordforbindelse. Der kan om nødvendigt anvendes en forlængerledning til 10 A.
- Hvis apparatet eller den medfølgende ledning beskadiges, skal producenten, en servicerepræsentant eller en tilsvarende kvalificeret tekniker udskifte den af hensyn til sikkerheden.
- Anvend og placer kun strygejernnet på et stabilt underlag. Når du placerer strygejernnet i holderen, skal du sikre dig, at holderen er placeret på et stabilt underlag.
- Efterlad aldrig apparatet uden opsyn, mens stikket er sat i stikkontakten.
- Apparaten skal slukkes, og stikket skal tages ud af stikkontakten efter hver brug før rengøring og vedligeholdelse.
- Stikket skal fjernes fra stikkontakten, før vandbeholderen fyldes med vand.
- Netledningen må ikke komme i kontakt med apparatets varme dele.
- Nedsenk aldrig apparatet i vand eller andre væsker.
- Overskrid ikke det maksimale vandniveau, som er angivet på apparatet.
- Hvis der er begrænsninger, skal vandkvaliteten/vandtypen, der kan anvendes til apparatet, defineres.
- Dette apparat er kun beregnet til brug i private husholdninger. Producenten påtager sig intet ansvar for eventuelle tab, der forårsages af forkert eller ukorrekt brug.
- Hold strygejernnet og dens ledning uden for rækkevidden af børn på under 8 år, når det er strømforsynet eller køler af.
- Symbol  betyder "Forsigtig: Varm overflade".

FI

Lue seuraavat ohjeet huolella, ennen kuin käytät laitetta ensimmäisen kerran.

- Tätä laitetta voivat käyttää 8-vuotiaat ja sitä vanhemmat lapset ja henkilöt, joilla on fyysisiä, aistillisia tai henkisiä puutteita tai puutteellinen tuntemus, jos heitä valvotaan tai ohjataan laitteen turvallisessa käytössä ja he ymmärtävät sen käyttöön liittyvät vaarat. Lapset eivät saa leikkiä laitteella. Lapset eivät saa suorittaa puhdistusta tai huoltoa ilman valvontaa.
- Huolehdi, että lapset eivät käytä laitetta leikkikaluna.
- Laitte voidaan kytkeä vain virtalähteeseen, jonka jännite ja taajuus vastaavat arvokilven tietoja!
- Silitysrauta ei saa käyttää, jos se on pudonnut, jos silitysraudassa tai sen virtajohtossa on näkyviä vaurioita tai jos silitysrauta vuotaa.
- Laitte voidaan kytkeä vain maadoitettuun pistorasiaan. Tarvittaessa voidaan käyttää 10 A:n jatkajohtoa.

- Jos laite tai virtajohto vaurioituu, valmistajan, huoltoedustajan tai muun pätevän henkilön on vaihdettava se vaarojen välttämiseksi.
- Silitysrautaa tulee käyttää vakaalla pinnalla ja se tulee jättää vakaalle pinnalle. Kun silitysrauta pannaan tukeensa, varmista, että tuki on vakaalla pinnalla.
- Älä koskaan jätä laitetta vartioimatta, kun se on kytketty syöttöverkkoon.
- Laitte tulee sammuttaa ja virtajohto irrottaa pistorasiasta aina käytön jälkeen sekä ennen puhdistusta ja huoltoa.
- Pistoke tulee irrottaa pistorasiasta, ennen kuin vesisäiliö täytetään vedellä.
- Virtajohto ei saa koskettaa laitteen kuumia osia.
- Älä upota laitetta veteen tai mihinkään muuhun nesteeseen.
- Älä täytä laitetta siihen merkittyä maksimirajan yli.

- Tarkista laitteessa käytettävän veden laatu/tyyppi, jos rajoitukset koskevat sitä.
- Laitte on tarkoitettu vain kotikäyttöön. Valmistaja ei ota vastuuta mahdollisista vaurioista, jotka johtuvat väärästä tai asiattomasta käytöstä.
- Pidä silitysrauta ja sen johto alle 8-vuotiaiden lasten ulottumattomissa, kun se on toiminnassa tai jäähtyy.
- Symboli  varoittaa: "Pohja on kuuma".

N

Les følgende anvisninger nøye før du bruker maskinen for første gang.

- Dette produktet kan brukes av barn som er over 8 år og personer med redusert fysisk eller psykisk helse eller personer som mangler kunnskap og erfaring, hvis de får tilsyn eller instruksjoner om bruk av produktet på en sikker måte og at de forstår farene som er involvert ved bruk av produktet. Barn skal ikke leke med produktet. Rengjøring og vedlikehold skal ikke gjøres av barn med mindre de har tilsyn av en voksen.
- Pass på at barn ikke leker med apparatet.
- Apparatet kan bare kobles til en strømkilde med samme spenning og frekvens som er angitt på typeskiltet!
- Strykejernet må ikke brukes hvis det er mistet i gulvet, hvis strykejernet eller ledningen har synlige tegn på skade eller hvis det lekker.
- Apparatet må bare kobles til en jordet stikkontakt. Om nødvendig kan du bruke en skjøteledning som egner seg for 10 A.

- Hvis apparatet eller strømledningen er skadet, må disse skiftes av produsenten, produsentens servicerepresentant eller tilsvarende kvalifisert person for å unngå fare.
- Strykejernet må brukes og plasseres på et stabilt underlag. Når du plasserer strykejernet på stativet, må du sørge for at stativet står på et stabilt underlag.
- Gå aldri fra apparatet uten tilsyn når det er koblet til strømforsyningen.
- Apparatet må slås av og kontakten trekkes ut hver gang etter bruk samt før apparatet rengjøres og vedlikeholdes.
- Støpslet må trekkes ut av stikkontakten før vannbeholderen fylles med vann.
- Strømledningen må ikke komme borti noen av apparatets varme deler.
- Ikke senk apparatet i vann eller andre væsker.

- Ikke overskrid den maksimale påfyllingsmengden som er angitt på apparatet.
- Hvis det finnes begrensninger, vennligst definer vannkvalitet/type vann som kan brukes på apparatet.
- Dette apparatet er kun beregnet på husholdningsbruk. Produsenten påtar seg ikke ansvar for eventuell skade som skyldes feilaktig bruk av apparatet.
- Hold strykejernet og ledningene borte fra barn som er under 8 år når det er i bruk eller avkjøles.
- Symbolet  betyr "Forsiktig: varm overflate".

GB
D
F
NLI
E
P
TRS
DK
FI
NCZ
SK
RU
UAPL
H
HR
SRRO
BG
SL
EELV
LT

Stryktabel / Strygetabel

S

| Tyg | Temperaturinställning | Strykrekommendationer |
|---|-----------------------|---|
| Akryl | ● | Torrstryk på avigsidan. |
| Acetat | ● | Torrstryk på avigsidan medan tyget är fuktigt eller använd spray för att fukta. |
| Nylon och polyester | ● | Stryk på avigsidan medan tyget är fuktigt eller använd spray för att fukta. |
| Rayon | ● | Stryk på avigsidan av tyget. |
| Viskos | ● | Torrstryk främst. Ånga kan användas enligt tillverkarens instruktioner. |
| Silke | ●● | Stryk på avigsidan. Använd strykdruk för att undvika märken. |
| Bomullsblandningar | ●● | Läs etiketten och följ tillverkarens instruktioner. Använd den inställning som krävs för den fibertyp som är mest ömtålig. |
| Ull och ullblandningar | ●● | Stryk med ånga på avigsidan av tyget eller använd strykdruk. |
| Bomull | ●● | Torrstryk medan tyget är fuktigt eller använd spray för att fukta. Ställ in ångan på medel till hög. |
| Manchester | ●●● | Stryk med ånga på avigsidan av tyget eller använd strykdruk. |
| Linne | ●●● till max | Stryk på avigsidan av tyget eller använd strykdruk för att undvika märken, särskilt på mörkare färger. Torrstryk medan tyget är fuktigt eller använd spray för att fukta. Ställ in ångan på medel till hög. |
| Denim/jeans | ●●● till max | Ställ in ångan på högsta effekt. |
| Resultatet beror också på hur fuktigt materialet är, och om man stryker med snabba eller långsamma tag. Det kan medföra att en annan inställning än den som rekommenderas i tabellen är bäst. | | |

DK

| Tekstil | Temperaturindstilling | Strygeanbefaling |
|---|-----------------------|---|
| Akryl | ● | Tørstrygning på vrangside. |
| Acetat | ● | Tørstrygning på vrangside, mens tekstilet stadig er fugtigt, eller brug spray til at fugtiggøre. |
| Nylon og polyester | ● | Strygning på vrangside, mens tekstilet stadig er fugtigt, eller brug spray til at fugtiggøre. |
| Rayon | ● | Strygning på stoffets vrangside |
| Viscose | ● | Fortrinsvis tørstrygning. Dampf kan bruges efter producentens anvisninger. |
| Silke | ●● | Strygning på vrangside. Brug et strygeklæde for at undgå strygemærker. |
| Bomullsblandinger | ●● | Se vaskemærket, og følg producentens anvisninger. Brug indstillingen til fibre, der kræver den laveste indstilling. |
| Uld og uldblandinger | ●● | Dampstrygning på vrangside, eller brug strygeklæde. |
| Bomuld | ●● | Tørstrygning, mens stoffet stadig er fugtigt, eller brug spray til at fugtiggøre. Brug damp, medium til høj. |
| Fløj | ●●● | Dampstrygning på vrangside, eller brug strygeklæde. |
| Lærred | ●●● til "maks." | Strygning på vrangside, eller brug strygeklæde for at undgå strygemærker, især ved mørke farver. Tørstrygning, mens stoffet stadig er fugtigt, eller brug spray til at fugtiggøre. Brug damp, medium til høj. |
| Denim | ●●● til "maks." | Brug maksimal damp. |
| Forskellige strygeastigheder og strygetøjets fugtindhold kan betyde, at den optimale indstilling er forskellig fra den, der anbefales i tabellen! | | |

FI

| Kangas | Lämpötila | Silityssuositus |
|---|---------------|--|
| Akryyli | ● | Silitä nurjalta puolelta ilman höyryä. |
| Asetaattikuitu | ● | Silitä nurjalta puolelta kosteana ilman höyryä tai sumuta kosteaksi sumutepullolla. |
| Nylon ja polyesteri | ● | Silitä nurjalta puolelta kosteana tai sumuta kosteaksi. |
| Raion | ● | Silitä nurjalta puolelta. |
| Viskoosi | ● | Silitetään pääasiassa ilman höyryä. Höyryä voidaan käyttää valmistajan ohjeiden mukaisesti. |
| Silkki | ●● | Silitä nurjalta puolelta. Silitä toisen kankaan läpi, jotta kangas ei ala kiiltämään. |
| Puuvillasekoitteet | ●● | Tarkista pesulapun ohjeet ja noudata valmistajan ohjeita. Käytä alhaisinta vaadittua lämpötilaa. |
| Villa ja villasekoitteet | ●● | Silitä höyryllä nurjalta puolelta tai silitä kankaan läpi. |
| Puuvilla | ●● | Silitä ilman höyryä nurjalta puolelta kosteana tai sumuta kosteaksi sumutepullolla. Käytä keskilämpötilaa tai korkeaa lämpötilaa. |
| Vakosametti | ●●● | Silitä höyryllä nurjalta puolelta tai silitä kankaan läpi. |
| Pellava | ●●● - maksimi | Silitä nurjalta puolelta tai kankaan läpi, etenkin tummien värien kohdalla, jotta kangas ei ala kiiltää. Silitä ilman höyryä nurjalta puolelta kosteana tai sumuta kosteaksi sumutepullolla. Käytä keskilämpötilaa tai korkeaa lämpötilaa. |
| Denim | ●●● - maksimi | Käytä suurinta höyryasetusta. |
| Vaihteleva silitysnopeus ja kankaan kosteus voivat aiheuttaa sen, että optimaalinen asetus ei vastaa taulukon suositusta. | | |

N

| Stoff | Temperaturinnstilling | Anbefalt bruk |
|---|-----------------------|---|
| Akryl | ● | Tørstrykes på vrangen |
| Acetat | ● | Tørstrykes på vrangen mens stoffet fremdeles er fuktig, eller bruk spray for å fukte. |
| Nylon og polyester | ● | Strykes på vrangen mens stoffet fremdeles er fuktig, eller bruk spray for å fukte. |
| Rayon | ● | Strykes på vrangen. |
| Viskose | ● | Tørstrykes hovedsakelig. Damp kan brukes i henhold til produsentens anvisninger. |
| Silke | ●● | Strykes på vrangen. Bruk strykeklede for å unngå blanke merker. |
| Bomullsblandinger | ●● | Kontroller merkelappen og følg produsentens anvisninger. Bruk innstillingen for de fibre som krever lavest innstilling. |
| Ull og ullblandinger | ●● | Dampstrykes på vrangen, eller bruk strykeklede |
| Bomull | ●● | Tørstrykes mens stoffet fremdeles er fuktig, eller bruk spray for å fukte. Bruk damp, middels til høy. |
| Kordføyel | ●●● | Dampstrykes på vrangen, eller bruk strykeklede. |
| Lin | ●●● til "max" | Strykes på vrangen, eller bruk strykeklede for å unngå blanke merker, særlig med mørke farger. Tørstrykes mens stoffet fremdeles er fuktig, eller bruk spray for å fukte. Bruk damp, middels til høy. |
| Denim | ●●● til "max" | Bruk maksimal damp. |
| Ulik strykehastighet og stoffets fuktighet kan gjøre at den optimale innstillingen kan være forskjellig fra den som er anbefalt i tabellen! | | |

GB
D
F
NLI
E
P
TRS
DK
FI
NCZ
SK
RU
UAPL
H
HR
SRRO
BG
SL
EELV
LT

Komma igång / Sådan kommer du i gang

Aluksi / Slik kommer du i gang

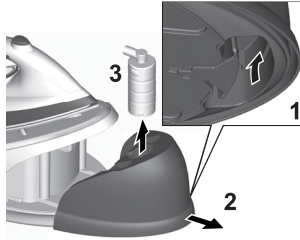
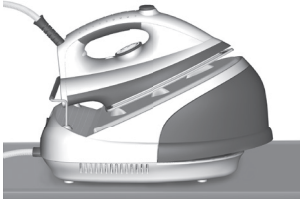

S

1. **Ta försiktigt bort allt förpackningsmaterial.** Placera ånggeneratoren och strykjärnet vågrätt på strykbrådan eller en värmeständig, stabil yta på samma höjd som en strykbråda. Ta upp och räta ut elkabeln och ångledningen.

2. **Ta bort vattentanken** genom att ta tag i urtaget på undersidan och dra det bort från basenheten.

3. **Fyll alltid vattentanken upp till MAX-nivån med kallt vatten.**

DK

1. **Fjern omhyggeligt al emballagen.** Placer strygejernnet med dampgenerator vandret på strygebrættet eller varmeafvisende og sikkert underlagt i samme højde som et strygebræt. Vikl strømledning ud og ret den ud sammen med dampledningen.

2. **Fjern vandtanken** ved at tage fat i hullet nedenunder og trække den forsigtigt ud af bunden.

3. **Fyld altid vandtanken op til niveauet MAX med koldt vand fra hanen.**

FI

1. **Poista huolellisesti kaikki pakkausmateriaalit.** Aseta höyrysylitysasema vaakasuuntaisesti silityslaudalle tai muulle lämmönkestävälle, vakaalle tasolle, joka on samalla korkeudella kuin silityslauta. Suorista virtajohto ja höyryletku.

2. **Irrota vesisäiliö** tarttumalla sen alaosaan olevaan ulokkeeseen ja vedä säiliö varovasti irti jalustasta.

3. **Täytä vesisäiliö aina merkintään MAX saakka kylmää hanavettä käyttäen.**

N

1. **Fjern all emballasje forsiktig.** Plasser dampstrykejernet horisontalt på strykebrættet eller på en varmebestandig, sikker overflate i samme høyde som et strykebrætt. Krøll ut og rett ut strømledningen og dampledningen.

2. **Fjern vannbeholderen** ved å ta tak i sporet på undersiden og trekke det forsiktig bort fra sokkelen.

3. **Fyll alltid på vannbeholderen til MAX-merket med kaldt springvann.**



4. Töm vattentanken så att eventuella partiklar från tillverkningen sköljs ut.

4. Töm vandtanken for at skylle eventuelt fremmedmateriale ud, som kan være blevet tilbage efter produktionen.

4. Tyhjennä vesisäiliö huuhdellaksesi pois siihen valmistuksen aikana mahdollisesti jääneet vieraat hiukkaset.

4. Tøm vannbeholderen for å skylle ut eventuelle fremmede partikler som kan være fra produksjonsprosessen.



5. Fyll vattentanken igen med kallt kranvatten.

5. Genfyld vandtanken med koldt vand.

5. Täytä vesisäiliö uudelleen kylmällä vesijohtovedellä.

5. Fyll vannbeholderen igjen med kaldt springvann.

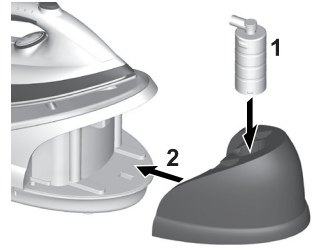

6. Sätt vattentanken i basenheten. Se till att vattentanken låses fast säkert.

6. Indsæt vandtanken i grundenheden. Sørg for vandtanken sidder på plads.

6. Aseta vesisäiliö jalustaan. Varmista, että vesisäiliö asettuu tukevasti paikalleen.

6. Sett vannbeholderen inn i sokkelen. Sørg for at vannbeholderen festes godt på plass.

GB
D
F
NL

I
E
P
TR

S
DK
FI
N

CZ
SK
RU
UA

PL
H
HR
SR

RO
BG
SL
EE

LV
LT

Komma igång / Sådan kommer du i gang

Aluksi / Slik kommer du i gang

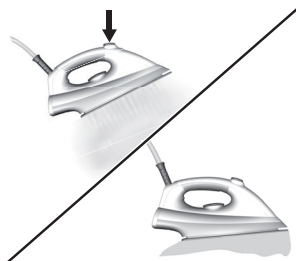
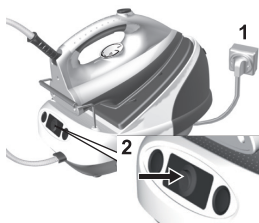

S

- 7. Anslut ångstrykjärnet till elnätet.**
Tryck på strömbrytaren.

- 8. Vrid temperaturvredet** medurs till den högsta inställningen. Temperaturindikeringslampan på strykjärnet tänds. Den slocknar när den inställda temperaturen har uppnåtts. Temperaturindikeringslampan tänds och släcks när den inställda temperaturen bibehålls.

- 9. När ånglampan tänds,** tryck inångknappen i ungefär en minut för att skapa ånga, och håll sedan inne i ytterligare en minut för att rengöra ånggenereringssystemet.
Stryk en gammal handduk för att se till att eventuella rester från strykjärnets insida inte hamnar på ren tvätt. Torka av sulans yta med en lätt fuktad trasa vid behov.

DK

- 7. Tilslut dampstrygejernet til strømfor syningen.** Tryk på afbryderen.

- 8. Drej temperaturskiven** med uret til maks. Temperaturindikatoren lyser på strygejernet. Den slukkes, når den valgte temperatur er nået. Temperaturindikatoren tændes og slukkes, når den rette temperatur opretholdes.

- 9. Når damplampen lyser,** skal du trykke på dampknappen og holde den nede i ca. et minut for at få damp, og du skal derefter holde den nede i et minut mere for at rengøre fordampenheden.
Stryg et gammelt håndklæde, så der ikke overføres rester inde i strygejernet til vasketøjet. Efter behov kan du tørre bunden af med en let fugtet klud.

FI

- 7. Kytke höyrysilitysasema verkkovirtaan.** Paina virtakytkintä.

- 8. Käännä lämpötilan säädintä** myötäpäivään, kunnes se on maksimiasennossa. Silitysraudassa oleva lämpötilan merkkivalo syttyy. Merkkivalo sammuu, kun haluttu lämpötila on saavutettu. Lämpötilan merkkivalo syttyy ja sammuu ilmaisten oikean lämpötilan ylläpitämistä.

- 9. Kun höyryn merkkivalo syttyy,** paina ja pidä alhaalla höyrypainiketta noin yhden minuutin ajan höyry aktivoimiseksi, pidä sen jälkeen alhaalla toisen minuutin ajan höyrytytsjärjestelmä n puhdistamiseksi.
Silitä vanha pyyheliina varmistaaksesi, etteivät raudan sisällä olevat jäämät siirry pyykkiin. Pyyhi pohjalevy tarvittaessa nihkeällä liinalla.

N

- 7. Koble dampstrykejernet til stikkontakten.** Trykk på på/avknappen.

- 8. Drei termostatbryteren** med urviserne til maksimum innstilling. Deretter vil temperaturindikatoren lyse på strykejernet. Når temperaturen som er angitt, er nådd, slukkes lyset. Indikatorlampan for temperaturen går av og på mens riktig temperatur opprettholdes.

- 9. Når damplampen lyser,** trykk og hold dampknappen nede i ca. ett minutt for å slippe ut damp, og deretter hold den nede i ett minutt til, for å rengjøre dampkokesystemet.
Stryk et gammelt håndkle for å sikre at eventuelle rester inni strykejernet ikke blir overført til tøyet. Platen kan tørkes av med en fuktig klud ved behov.

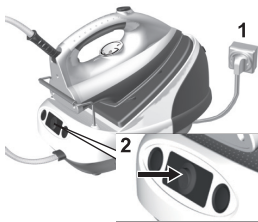

- S**
1. Anslut ångstrykjärnet till elnätet. Tryck på strömbrytaren.



2. När strömbrytaren trycks ner tänds kontrollampen. Vänta i en eller två minuter tills ånglampan tänds.



3. Aktivera ångan genom att trycka på ångknappen. När du släpper knappen, se till att nyttja all ånga innan du ställer tillbaka strykjärnet på avställningsplatsen på ångstationen.

- DK**
1. Tilslut dampstrygejernet til strømforsyningen. Tryk på afbryderen.

2. Når strømafbryderen aktiveres, lyser strømlampen. Vent et eller to minutter indtil damplampen lyser.

3. Aktiver dampen ved at trykke på dampknappen. Når du trykker på knappen, brug da al damp før du sætter strygejernet tilbage i strygejernsholderen.

- FI**
1. Kytke höyrysilitysasema verkkovirtaan. Paina virtakytkintä.

2. Kun painat virtakytkintä, virran merkkivalo syttyy. Odota pari minuuttia, kunnes höyryn merkkivalo syttyy.

3. Aktivoi höyrytoiminto painamalla höyrypainiketta. Kun pysäytät höyryntuoton, anna kaiken höyryn poistua silitysraudasta ennen kuin asetat sen paikalleen telineeseen.

- N**
1. Koble dampstrykejernet til stikkontakten. Trykk på på/avknappen.

2. Når strömbryteren trykkes, vil strømlampen lyse. Vent en til to minutter til damplampen lyser.

3. For å aktivere dampen, trykk på damplampen. Når du slipper knappen, sørg for at all damp er sluppet ut innen du setter strykejernet tilbake i holderen.

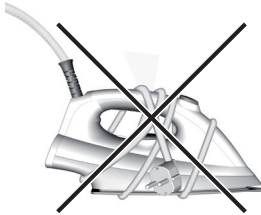

S

4. Låt alltid strykjärnet svalna helt på stödet innan du lägger undan det. Töm vattentanken när strykjärnet har svalnat. Lägg undan och förvara ångstrykjärnet.

5. Linda ALDRIG elkabeln runt strykjärnet.

6. Förvara alltid kabeln säkert upplindad på sidan av strykjärnet.

DK

4. Lad altid strygejernet køle helt af på støtten, inden det sættes væk. Når strygejernet er koldt, tømmer vandtanken. Opbevar dampstrygejernet.

5. Vikl ALDRIG strømledningen rundt om strygejernet.

6. Opbevar altid ledningen oprullet sikkert på siden af strygejernet.

FI

4. Anna silitysraudan jäähtyä telineessä kunnolla, ennen kuin siirrät sen säilytyspaikkaansa. Tyhjennä vesisäiliö silitysraudan jäähdytyä. Siirrä höyrysilitysasema säilytyspaikkaansa.

5. Älä KOSKAAN kierrä virtajohtoa silitysraudan ympärille.

6. Säilytä johto löysänä vyyhtinä silitysraudan vieressä.

N

4. La alltid strykejernet avkjøle på strykebrettet før det settes vekk. Tøm vannbeholderen når strykejernet er avkjølt. Lagre dampstrykejernet.

5. ALDRI snurr ledningen rundt strykejernet.

6. Alltid lagre ledningen på siden av strykejernet.

Rengöra / Rengøring Puhdistus / Rengjøring

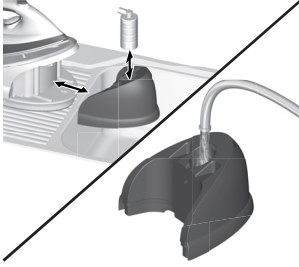

1. Procedur för självrengöring.
Ångstrykjärnet har ett inbyggt rengöringsystem, som är avsett att hålla ångventilerna och ångkammaren fria från ludd och löst mineraliskt material. Placera ångstrykjärnet nära ett handfat. Fyll vattentanken med kallt kranvatten.



2. Ställ in temperaturvredet på den lägsta inställningen. Koppla in och slå på ångstrykjärnet.



3. När ånglampan tänds är strykjärnet klart för självrengöringen. Håll strykjärnet över handfattet med sulan nedåt. Tryck ner och håll kvar ångknappen i cirka tre minuter. Ludd och löst material passerar ut genom ånghålen under sulan.

1. Selvrenøringprocedure.
Dampstrygejernet har et indbygget rengøringsystem, der er designet til at holde vandventilen, dampkammeret og dampventilerne fri for fnug og løse mineralaflejringer. Placer dampstrygejernet tæt på vasken. Fyld vandtanken med koldt vand.

1. Itsepuhdistustoiminto.
Höyrysilitysasemassa on sisäänrakennettu puhdistusjärjestelmä, joka pitää höyrykanavat ja -säiliön puhtaina nukasta ja muista epäpuhtauksista. Sijoita höyrysilitysasema pesualltaan läheisyyteen. Täytä vesisäiliö kylmällä vesijohtovedellä.

1. Selvrensende prosedyre.
Dampstrykejernet har et innebyggt rengøringsystem designet for å holde dampen ventiler og dampkammer klar av lo og løst mineralmateriale. Sett opp dampstrykejernet nær en vask. Fyll vannbeholderen med kaldt springvann.

2. Indstil temperaturskiven til minimum. Tilslut og tænd for dampstrygejernet.

2. Aseta lämpötilan säädin minimiasentoon. Kytke höyrysilitysasema verkkovirtaan ja toimintaan.

2. Still temperaturbryteren til minimum innstilling. Plugg inn og slå på dampstrykejernet.

3. Når dampplamen lyser, er strygejernet klar til selvrengøring. Hold strygejernet over vasken i strykeposition. Tryk på dampknappen i ca. tre minutter. Fnug og løst materiale skubbes så ud af damphullerne under pladen.

3. Kun höyryn merkkivalo syttyy, silitysrauta on valmis itsepuhdistustoimintoon. Pidä silitysrautaa pesualltaan yläpuolella silitysasenossa. Paina höyrypainiketta noin kolme minuuttia. Nukka ja muut epäpuhtaudet poistuvat pohjalevyn höyryaukoista.

3. Når dampplamen lyser er strykejernet klar til selvrengjøring. Hold strykejernet over vasken i strykeposisjon. Trykk på dampknappen i ca. tre minutter. Lo og løst materiale vil da bli kastet ut fra damphellene under sokkelen.

GB
D
F
NLI
E
P
TRS
DK
FI
NCZ
SK
RU
UAPL
H
HR
SRRO
BG
SL
EELV
LT

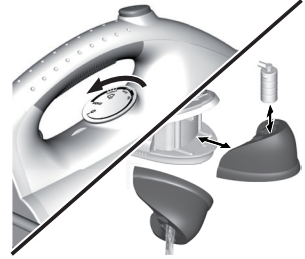
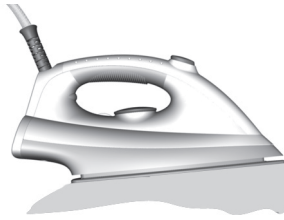

S

4. **Vrid temperaturvredet** medurs till den högsta inställningen.

5. **Stryk en fuktig duk** eller handduk, så att alla rester försvinner från sulan.

6. **Vrid temperaturvredet** tillbaka till den lägsta inställningen. Stäng sedan av ångstrykjärnet och koppla bort det från elnätet. **Töm vattentanken** och låt strykjärnet svalna helt innan du lägger undan det.

DK

4. **Drej temperaturskiven** med uret til maks.

5. **Stryg et fugtigt stykke stof** eller et håndklæde for at fjerne aflejringer fra sålen.

6. **Indstil temperaturskiven** tilbage til minimum. Sluk for dampstrygejernnet og afbryd fra strømforsyningen. **Tøm vandtanken** og lad strygejernnet køle helt af inden opbevaring.

FI

4. **Käännä lämpötilan säädintä** myötäpäivään, kunnes se on maksimiasennossa.

5. **Silitä kostea liina** tai pyyhe puhdistaaksesi pohjalevyn mahdollisista epäpuhtauksista.

6. **Käännä lämpötilan säädin** takaisin minimiasentoon. Katkaise sitten virta höyrysilitysasemasta ja irrota se verkkovirrasta. **Tyhjennä vesisäiliö** ja anna raudan jäähtyä kokonaan, ennen kuin siirrät sen säilytyspaikkaansa.

N

4. **Drei termostatbryteren** med urviserne til maksimum innstilling.

5. **Stryk en fuktig klut** eller håndkle for å fjerne resterende materialer fra sokkelen.

6. **Still temperaturbryteren** tilbake til minimum innstilling. Deretter slå av og koble dampstrykejernnet fra stikkkontakten. Tøm vannbeholderen og la strykejernnet avkjøles helt før det settes vekk.

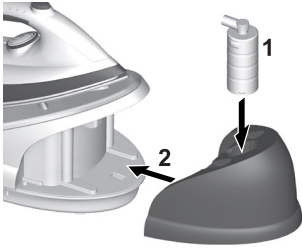

1. Ta bort vattentanken genom att ta tag i urtaget på undersidan och dra det bort från basenheten. Lägg vattentanken på en säker plats medan du byter ut avkalkningskassetten.



2. För bästa resultat rekommenderar vi någon av våra egna kassetter med referensnummer ZEL01.

1. Fjern vandtanken ved at tage fat i hullet nedenunder og trække den forsigtigt ud af bunden. Opbevar vandtanken et sikkert sted, mens du udskifter afkalkningspatronen.

2. Den bedste ydeevne opnås med en patron fra vores sortiment, referencenummer ZEL01.

1. Irrota vesisäiliö tarttumalla sen alaosassa olevaan ulokkeeseen ja vedä säiliö varovasti irti jalustasta. Aseta vesisäiliö turvalliseen paikkaan siksi ajaksi, kun vaihdat kalkinpoistopatruunan.

2. Suosittelemme käytettäväksi oman valikoimamme patruunaa, jonka tuotetunnus on ZEL01.

1. Fjern vannbeholderen ved å ta tak i sporet på undersiden og trekke det forsiktig bort fra sokkelen. Hold vannbeholderen på et sikkert sted mens du erstatter antikalk-patronen.

2. For best ytelse anbefaler vi patron fra vårt sortiment, referansnummer ZEL01.

| Problem | Trolig orsak | Lösning |
|--|---|--|
| Vatten tränger ut ur hålen i sulan. | Vatten har kondenserat i rören eftersom du använder ångfunktionen för första gången eller inte har använt den under en tid. | Tryck på ångkontrollknappen från din strykbräda tills strykjärnet producerar ånga. |
| | Sulan är inte tillräckligt varm. | Öka sulans temperatur. |
| | Termostaten är trasig: strykjärnet är inte tillräckligt varmt. | Kontakta ett auktoriserat servicecenter. |
| Det kommer vita strimor från hålen i sulan. | Det har byggts upp avlagringar i strykjärnet eftersom det inte har spolats rent regelbundet. | Rengör strykjärnet. (se avsnittet "Rengöring") |
| Det kommer bruna strimor från hålen i sulan, som ger fläckar på tyget. | Du använder kemiska avkalkningsmedel eller tillsatser i vattnet som används vid strykningen. | Tillsätt aldrig sådana här produkter i vattentanken eller kokaren. |
| | Tygfibrer har fastnat i sulans hål och bränns. | Rengör sulan med en svamp utan metallpartiklar. |
| Sulan är smutsig eller brun och kan ge fläckar på tyget. | Du stryker med en för hög temperatur. | Läs våra rekommendationer för temperaturinställning. |
| | Tyget är inte tillräckligt sköljt, eller också har du strukit ett nytt plagg innan det tvättades. | Se till att tyget är ordentligt sköljt, så att inga tvålavlagringar eller kemikalier från nya plagg sugts upp i strykjärnet. |
| | Du använder stärkelse. | Spraya alltid stärkelse på den motsatta sidan av tyget som ska strykas. |
| Ånga eller vatten kommer ut under apparaten. | Stationen är trasig. | Sluta använda stationen och kontakta ett auktoriserat servicecenter. |
| Ingen ånga alstras. | För lite vatten i vattentanken. | Fyll på vattentanken till MAX-nivån. |
| | Ditt strykjärn har luft i sin vattentank. | När ånglampan tänds, tryck in ångknappen i mer än en minut för att lufta systemet och skapa ånga. |

Fejlfinding

| Problem | Mulig årsag | Løsning |
|--|--|--|
| Vandet løber ud af hullerne i sålen. | Vandet kondenseres i røret fordi du bruger damp første gang eller ikke har brugt damp et stykke tid. | Tryk dampknappen væk fra strygejernnet indtil der produceres damp. |
| | Sålen er ikke varm nok. | Gør sålen varmere. |
| | Termostatfejl: strygejernnet er ikke varmt nok. | Kontakt et godkendt servicecenter. |
| Der kommer hvide streger ud af hullerne i sålen. | Dit strygejern er kalket til, fordi det ikke renses jævnligt. | Rengør strygejernnet. (se under "Rengøring") |
| Der kommer brune streger ud af sålen og strygetøjet plettes. | Du bruger et kemisk afkalkningsmiddel eller tilsætningsstoffer i vandet til strygingen. | Du må ikke putte det i vandtanken eller kogeren. |
| | Der har samlet sig stoffibre i hullerne i sålen og de brænder. | Rengør sålen med en metalfri svamp. |
| Sålen er snavset og kan plette strygetøjet. | Du stryger med en for høj temperatur. | Se vores anbefaling om temperaturindstilling. |
| | Dit strygetøj er ikke skyllet nok eller du har strøget et nyt stykke tøj uden at have vasket det. | Sørg for strygetøjet skylles grundigt for at fjerne sæberester eller kemikalier på nyt tøj, som kan suges op i strygejernnet |
| | Du bruger blegemiddel. | Sprøjt altid blegemiddel på modsatte side af stoffet, der skal stryges. |
| Damp eller vand slipper ud under strygejernnet. | Stationsfejl. | Brug ikke stationen mere og kontakt et godkendt servicecenter. |
| Der kommer ingen damp. | For lidt vand i vandbeholderen. | Fyld vandbeholderen op til MAX-niveau. |
| | Dit strygejern har luft i vandtanken. | Efter dampplampen lyser, skal du trykke på dampknappen i et minut mere for at udlufte systemet og derefter få damp. |

GB
D
F
NLI
E
P
TRS
DK
FI
NCZ
SK
RU
UAPL
H
HR
SRRO
BG
SL
EELV
LT

| Ongelma | Mahdollinen syy | Ratkaisu |
|---|---|--|
| Pohjalevyn rei'istä valuu vettä. | Letkuihin on tiivistynyt vettä, koska käytät höyryä ensimmäistä kertaa tai et ole käyttänyt sitä vähään aikaan. | Suuntaa rauta pois päin silityslaudasta ja paina höyrypainiketta, kunnes silitysraudasta alkaa tulla höyryä. |
| | Pohjalevy ei ole tarpeeksi kuuma. | Sääädä korkeampi lämpötila. |
| | Lämpötilan säädin on viallinen: silitysrauta ei ole tarpeeksi kuuma. | Ota yhteys valtuutettuun huoltoliikkeeseen. |
| Pohjalevyn rei'istä valuu vaaleaa nestettä. | Silitysrautaan on kertynyt kalkkia, koska sitä ei ole huuhdottu säännöllisesti. | Puhdista silitysrauta. (katso kohta "Puhdistus". |
| Pohjalevyn rei'istä valuu ruskeaa nestettä, joka tahraa silitettävän kankaan. | Olet käyttänyt kemiallisia kalkinpoistoaineita tai lisäaineita säiliön vedessä. | Älä koskaan lisää tällaisia aineita vesisäiliöön. |
| | Pohjalevyn reikiin on keräytynyt kankaan kuituja, jotka palavat. | Puhdista pohjalevy pehmeällä sienellä. |
| Pohjalevy on likainen tai ruskea ja voi tahria kankaan. | Käytät liian korkeaa lämpötilaa. | Tutustu lämpötilan säätämisestä antamiimme suosituksiin. |
| | Vaatteita ei ole huuhdeltu kunnolla tai olet silittänyt uuden vaateen pesemättä sitä ensin. | Varmista, että pyykki on huuhdeltu puhtaiksi pesuaineesta ja uudet vaatteet kemikaaleista, jotka voivat imeytyä silitysraudan sisälle. |
| | Käytät tärkkiä. | Älä koskaan suihkuta tärkkiä kankaan silitettävälle puolelle. |
| Laitteen alapuolelta tulee höyryä tai vettä. | Höyrysilittysasemassa on vikaa. | Lopeta silitysaseman käyttö ja ota yhteys valtuutettuun huoltoliikkeeseen. |
| Ei tuota höyryä. | Kun vesisäiliössä on vähän vettä. | Täytä vesisäiliö MAX-tasoon saakka. |
| | Silitysraudan vesisäiliössä on ilmaa. | Kun höyryn merkivalo syttyy, paina höyrypainiketta vielä minuutin ajan ilman poistamiseksi ja aktivoi sen jälkeen höyry. |

| Problem | Mulig årsak | Løsning |
|--|--|---|
| Vannet renner ut av hullene i platen. | Vannet har kondensert i rørene fordi du bruker damp for første gang eller du ikke har brukt det på en stund. | Trykk kontrollknappen bort fra strykebrettet til strykejernet produserer damp. |
| | Platen er ikke varm nok. | Øk temperaturen på platen. |
| | Termostaten er defekt: strykejernet er ikke varmt nok. | Kontakt et autorisert serviceverksted. |
| Hvite linjer kommer ut av hullene i platen. | Jernet ditt har oppbygd kalk fordi det ikke er rengjort regelmessig. | Rengjør strykejernet. (se avsnittet "Rengjøring"). |
| Brune linjer kommer gjennom hullene i platen og lager flekker. | Du bruker kjemiske kalkfjerningsmidler eller tilsetningsstoffer i vannet for stryking. | Aldri legg til denne typen produkt i vannbeholderen eller i kjelen. |
| | Tøyfibre har akkumulert i hullene i platen og brenner. | Rengjør platen med en ikke-metallisk svamp. |
| Platen er møkkete eller brun og kan lage flekker. | "Du stryker med for høy temperatur." | Se våre anbefalinger angående temperaturinnstillinger. |
| | Tøyet er ikke skylt nok eller du har strøket et nytt klesplagg før du har vasket det. | Sørg for at tøyet skylles grundig for å fjerne eventuelle såperester eller kjemikalier på nye plagg som kan bli sugd opp av strykejernet. |
| | Du bruker stivelse. | Alltid spray stivelse på motsatt side av tøyet som skal strykes. |
| Damp eller vann unnslipper under apparatet. | Stasjonen er defekt. | Slutt å bruke stasjonen og kontakt et autorisert serviceverksted. |
| Ingen damp produsert. | For lite vann i vannbeholderen. | Fyll vannbeholderen til MAX-merket. |
| | Strykejernet har luft i vannbeholderen. | Når damplampen lyser, trykk på dampknappen i mer enn ett minutt for å gi systemet luft og for å slippe ut damp. |

Kassering / Bortskaffelse

Hävittäminen / Kassering

S

Kassering**Förpackningsmaterial**

Förpackningsmaterialen är miljövänliga och går att återvinna. Plastkomponenterna är markerade med exempelvis >PE<, >PS< osv. Kassera förpackningsmaterialet i därför avsedd container i kommunens återvinningsanläggningar.

Gammal apparat

Symbolen  på produkter eller förpackningar visar att produkten inte kan hanteras som hushållsavfall. Den ska i stället lämnas till rätt insamlingsställe för återvinning av elektrisk och elektronisk utrustning. Genom att se till att produkten kasseras på rätt sätt bidrar du till att förhindra potentiella negativa konsekvenser för miljön och människors hälsa, som annars skulle kunna uppstå

på grund av felaktig avfallshandtering av produkten. För mer detaljerad information om återvinning av produkten kontaktar du ditt kommunkontor, en avfallsstation för hushållsopor eller affären där du köpte produkten.

DK

Bortskaffelse**Emballage**

Emballagen er miljøvenlig og kan genbruges. Plastikkomponenter er markeret med f.eks. >PE<, >PS< osv. Bortskaf emballagen på en kommunal genbrugsstation i de relevante containere.

Gamle apparater

Symbolet  på produktet eller dets emballage viser, at produktet ikke må håndteres som husholdningsaffald. Det skal i stedet afleveres på genbrugsstationen, der sørger for genbrug og genindvinding af elektrisk og elektronisk udstyr. Ved at sikre at dette apparat bortskaffes korrekt, medvirker du til at forhindre de potentielle negative konsekvenser for miljøet og menneskers

sundhed, som ellers kan være resultatet af forkert affaldshåndtering af dette apparat. Du kan få flere oplysninger om genbrug af dette apparat hos teknisk forvaltning i din kommune, på genbrugsstationen eller det sted, hvor du købte apparatet.

FI

Hävittäminen**Pakkausmateriaalit**

Pakkausmateriaalit ovat ympäristöystävällisiä ja ne voidaan kierrättää. Muoviosat on merkitty, esim. >PE<, >PS<. Hävitä pakkausmateriaalit laittamalla ne oikeisiin jäteastioihin.

Vanha laite

Tuotteessa tai sen pakkauksessa oleva



symboli  tarkoittaa, että tuotetta ei saa käsitellä kotitalousjätteenä. Sen sijaan laite on vietävä asianmukaiseen kierrätyspisteeseen, joka ottaa vastaan sähkö- ja elektroniikkaromua. Varmistamalla tuotteen oikean hävittämisen autat estämään ympäristölle ja terveydelle aiheuttuvia kielteisiä

vaikutuksia, jotka tuotteen virheellisestä hävittämisestä koituisivat. Saat lisätietoja tuotteen kierrättämisestä ottamalla yhteyttä kunnalliseen jätelaitokseen, kotitalousjätteen keräyspalveluun tai tuotteen ostopaikkaan.

N

Kassering**Emballasje**

Emballasjen er miljøvennlig og kan gjevinnnes. Plastkomponentene er identifisert av markeringer, f.eks. >PE<, >PS< osv. Kast emballasjen i riktig beholder ved et offentlig resirkuleringspunkt.

Gammelt apparat

Symbolet  på produktet eller emballasjen angir at produktet ikke skal behandles som husholdningsavfall. Det må i stedet leveres inn til et egnet returpunkt for gjenvinning av elektrisk og elektronisk utstyr. Ved å sørge for at produktet kastes på en forsvarlig måte bidrar du til å forhindre mulige negative miljø- og helsemessige konsekvenser, som ellers ville kunne oppstå ved

uforsvarlig avfallshåndtering. Hvis du vil ha mer informasjon om gjenvinning av produktet, kan du ta kontakt med lokale myndigheter, den kommunale renovasjonstjenesten eller forretningen der du kjøpte produktet.

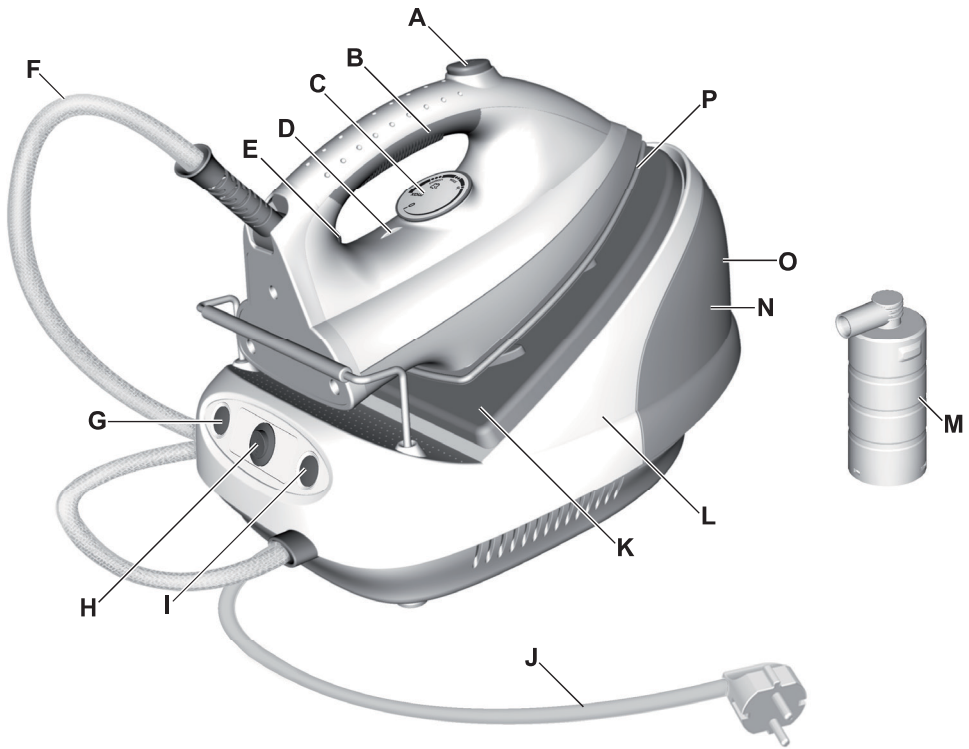

CZ

Součásti

- A. Tlačítko napařování
- B. Měkké držadlo
- C. Volič teploty
- D. Značka teploty
- E. Kontrolka teploty
- F. Trubice s horkou vodou
- G. Kontrolka napájení
- H. Síťový vypínač
- I. Kontrolka páry
- J. Napájecí kabel
- K. Odkládací plocha pro žehličku
- L. Parní stanice
- M. Jednotka proti tvorbě vodního kamene
- N. Zásobník na vodu
- O. Ukazatel maximální hladiny vody
- P. Nerezová žehlicí deska

SK

Komponenty

- A. Tlačidlo napařovania
- B. Mäkká rukoväť
- C. Ovládač teploty
- D. Stupnica teploty
- E. Symbol nastavenia teploty
- F. Rúrka na horúcu vodu
- G. Ukazovateľ napájania
- H. Hlavný spínač
- I. Ukazovateľ napařovania
- J. Napájací kábel
- K. Stojan na žehličku
- L. Základňa
- M. Náplň proti tvorbe vodného kameňa
- N. Nádoba na vodu
- O. Ukazovateľ maximálnej hladiny vody
- P. Žehliaca plocha z nehrdzavejúcej ocele

RU

Компоненты

- A. Кнопка подачи пара
- B. Мягкая рукоятка
- C. Регулятор температуры
- D. Установочная метка температуры
- E. Световой индикатор температуры
- F. Шланг горячей воды
- G. Индикатор включения
- H. Выключатель
- I. Индикатор пара
- J. Шнур питания
- K. Подставка для утюга
- L. Корпус парогенератора
- M. Картридж с составом против накипи
- N. Бачок для воды
- O. Индикатор уровня воды
- P. Подошва из нержавеющей стали

UA

Компоненти

- A. Кнопка пари
- B. М'яка ручка
- C. Диск регулювання температури
- D. Температурна установочна позначка
- E. Індикатор температури
- F. Трубка подачі гарячої води
- G. Індикатор живлення
- H. Мвікач живлення
- I. Індикатор пари
- J. Кабель живлення
- K. Підставка
- L. Базовий блок
- M. Протівнапняний картридж
- N. Резервуар для води
- O. Позначка максимального рівня води
- P. Підшова з нержавіючої сталі

GB
D
F
NL

I
E
P
TR

S
DK
FI
N

CZ
SK
RU
UA

PL
H
HR
SR

RO
BG
SL
EE

LV
LT

CZ

Před prvním použitím přístroje si pečlivě přečtete následující pokyny.

- Tento spotřebič mohou používat děti od 8 let věku a osoby se sníženými fyzickými, smyslovými nebo duševními schopnostmi nebo osoby bez patřičných zkušeností a znalostí, pokud jsou pod dozorem nebo vedením jiné osoby, která je srozumí s bezpečným používáním spotřebiče a s ním spojenými riziky. Děti by si neměly hrát se spotřebičem. Čištění a uživatelskou údržbu spotřebiče by neměly provádět děti bez dozoru.
- Děti by měly být pod dozorem, aby si s přístrojem nemožily hrát.
- Přístroj smí být připojen pouze k takovému zdroji napájení, jehož napětí a kmitočet odpovídají specifikacím uvedeným na typovém štítku!
- Žehlička se nemá používat, pokud došlo k jejím pádu, vykazuje-li viditelné známky poškození, má-li poškozený síťový kabel nebo uniká-li z ní voda.
- Přístroj se smí připojovat pouze k uzemněné síťové zásuvce. V případě potřeby je možno použít prodlužovací kabel vhodný pro proud 10 A.

- Je-li přístroj nebo jeho napájecí kabel poškozen, musí jej vyměnit výrobce, jeho autorizovaný servisní zástupce nebo obdobně způsobilá osoba, aby se předešlo ohrožení.
- Žehlička se musí používat a odkládat na stabilním povrchu. Při ukládání žehličky do stojanu se ujistěte, že je stojan umístěn na stabilním povrchu.
- Nikdy nenechávejte přístroj bez dozoru, je-li připojen k elektrické síti.
- Po použití a před zahájením čištění nebo provádění údržby musí být přístroj vždy vypnut a zástrčka jeho napájecího kabelu musí být vytažena ze zásuvky.
- Před zahájením doplňování vody do zásobníku je nutno vytáhnout zástrčku napájecího kabelu ze síťové zásuvky.
- Síťový napájecí kabel nesmí přijít do styku s žádnými horkými součástmi přístroje.
- Přístroj neponořujte do vody nebo jakékoli jiné kapaliny. Nepřekračujte maximální objem naplnění, který je na přístroji vyznačen.
- Jsou-li stanovena omezení týkající se kvality / druhu vody, kterou se přístroj smí plnit, ověřte si, jakou vodu máte k dispozici.
- Tento přístroj je určen pouze pro domácí použití. Výrobce nemůže převzít jakoukoli odpovědnost za případné škody způsobené nevhodným nebo nesprávným používáním přístroje.
- Napájecí kabel a žehličku držte mimo dosah dětí mladších 8 let, když se zahřívá nebo chladne.
- Symbol  znamená "Výstraha: Horký povrch".

SK

Pred prvým použitím prístroja si dôkladne prečítajte nasledujúce pokyny.

- Tento spotrebič môžu obsluhovať deti od veku 8 rokov a ľudia so zníženými fyzickými, senzorickými či mentálnymi schopnosťami alebo s nedostatočnými skúsenosťami či vedomosťami pod dohľadom alebo s pokynmi na bezpečné používanie spotrebiča za podmienky, že rozumejú súvisiacim rizikám. Deti sa nesmú hrať so spotrebičom. Čistenie a používateľskú údržbu by nemali vykonávať deti bez dohľadu.
- Nikdy nedovoľte, aby sa deti s prístrojom hrali.
- Prístroj môžete zapojiť len do zdroja elektrickej energie, ktorý zodpovedá technickým parametrom napätia a frekvencie uvedeným na typovom štítku.
- Ak žehlička spadla na zem, ak sú na nej alebo na jej kábli viditeľné známky poškodenia alebo ak žehlička tečie, nesmie sa používať.
- Zariadenie sa smie zapájať len do uzemnenej zásuvky. V prípade potreby možno použiť predlžovací kábel na 10 A.

- Ak sú zariadenie alebo kábel napájania poškodené, musí ich vymeniť výrobca, servisný technik alebo iná kvalifikovaná osoba, aby sa predišlo nebezpečenstvu.
- Žehlička sa musí používať a skladovať na stabilnom povrchu. Ak chcete žehličku postaviť na stojan, skontrolujte, či je povrch pod stojanom stabilný.
- Keď je zariadenie zapojené do elektrickej siete, nikdy ho nesmiete nechať bez dozoru.
- Po každom použití a pred každým čistením a údržbou sa zariadenie musí vypnúť a odpojiť od zásuvky.
- Pred naplnením nádoby na vodu sa zástrčka žehličky musí vytiahnuť zo zásuvky.
- Kábel napájania nesmie prísť do kontaktu s horúcimi súčastami zariadenia.
- Zariadenie neponárajte do vody ani iných tekutín.
- Nepresahujte maximálny objem plnenia označený na zariadení. Ak existujú obmedzenia ohľadne kvality požadovanej vody, skontrolujte kvalitu vody/typ vody, ktorý máte k dispozícii.
- Tento spotrebič je určený len na používanie v domácnosti. Ak sa zariadenie používa na iné ako stanovené účely alebo sa používa nesprávne, v prípade poškodenia neposkytuje výrobca na zariadenie záruku.
- Žehličku aj kábel držte mimo dosahu detí mladších než 8 rokov vtedy, ak je zapnutá, alebo práve chladne.
- Symbol  znamená "Pozor: horúci povrch".

RU

Перед первым применением устройства внимательно прочтите следующую инструкцию.

- Данный прибор может эксплуатироваться детьми старше 8 лет и лицами с ограниченными физическими, сенсорными или умственными способностями и с недостаточным опытом или знаниями только под присмотром или после получения соответствующих инструкций, позволяющих им безопасно эксплуатировать прибор и дающих им представление об опасности, сопряженной его эксплуатацией. Дети не должны играть с прибором. Очистка и доступное пользователю техническое обслуживание не должно производиться детьми без присмотра.
- Не разрешайте детям играть с устройством.
- Устройство можно включать только в розетку сети с напряжением и частотой, соответствующими таблице технических данных модели!

- Утюг не должен использоваться после падения, при видимых следах повреждения утюга или шнура, или если он течет.
- Устройство можно подключать только к заземленной розетке. При необходимости можно воспользоваться удлинителем на 10 А.
- В целях безопасности поврежденные устройство или шнур питания должны быть заменены производителем, агентом по обслуживанию или другим квалифицированным специалистом.
- Утюг должен использоваться и ставиться на устойчивой поверхности. Помещая утюг на подставку, убедитесь, что поверхность, на которой он стоит, устойчива.
- Не оставляйте без присмотра устройство, включенное в сеть.
- Перед обслуживанием и чисткой убедитесь, что устройство выключено, а вилка вынута из сети.

- Наливайте воду в бачок, только вынув вилку из розетки.
- Шнур питания не должен соприкасаться с горячими частями устройства.
- Не погружайте устройство в воду или иную жидкость.
- Не превышайте максимальный заполняемый объем, указанный на устройстве.
- При наличии ограничений определите тип и качество воды, которую можно использовать с устройством.
- Данное устройство предназначено для использования только в домашних условиях. Изготовитель не несет ответственности за возможные повреждения из-за ненадлежащего применения.
- Держите включенный в сеть или остывающий утюг и его шнур в месте, недоступном для детей до 8 лет.
- Символ  означает: "Осторожно! Горячая поверхность".

UA

Перед першим використанням приладу уважно прочитайте інструкцію з експлуатації.

- Цей прилад може використовуватися дітьми старше 8 років та особами із зниженими фізичними, сенсорними або психічними можливостями чи недостатнім досвідом і знаннями лише під наглядом або після проведення інструктажу стосовно безпечного користування приладом та розуміння пов'язаних із цим ризиків. Діти не повинні гратися із приладом. Чистення та технічне обслуговування не можна виконувати дітям без нагляду.
- Слідкуйте за тим, щоб діти не гралися із приладом.
- Прилад можна під'єднувати лише до джерела енергопостачання, напруження та частота якого відповідають специфікаціям, указаним на таблиці з технічними даними!
- Забороняється використовувати праску, якщо вона падала, має ознаки пошкодження на корпусі чи шнури або протікає.

- Прилад мусить підключатися лише до заземленої розетки. За необхідності можна використовувати подовжувальний кабель, який підходить до 10 А.
- У випадку пошкодження приладу або шнура живлення його має замінити виробник, його сервісний центр або інша кваліфікована особа, щоб запобігти нещасному випадку.
- Праску слід використовувати та зберігати на стійкій поверхні. Під час розміщення праски на підставці, переконайтеся, що поверхня, на якій розташована підставка, є стійкою.
- Ніколи не залишайте без нагляду прилад, підключений до джерела живлення.
- Завжди вимикайте прилад і виймайте мережний штепсель після використання, а також перед чистенням і поточним обслуговуванням.
- Завжди виймайте штепсель із розетки перед заповненням резервуара водою.

- Кабель живлення не повинен торкатися будь-яких нагрітих частин приладу.
- Забороняється занурювати прилад у воду або будь-яку іншу рідину.
- Забороняється перевищувати максимальний об'єм наповнення, указаний на приладі.
- Якщо існують певні обмеження, визначте якість або тип води, що буде використовуватися у приладі.
- Цей прилад призначений виключно для домашнього використання. Виробник не відповідає за можливу шкоду, спричинену неналежним чи неправильним використанням.
- Зберігайте праску та її кабель у місці, не досяжному для дітей молодше 8 років, якщо вона ввімкнена або охолоджується.
- Символ  означає "Увага: гаряча поверхня".

CZ

| Tkanina | Nastavení teploty | Doporučený způsob žehlení |
|--------------------------------|-------------------|--|
| Akryl | ● | Suché žehlení z rubové strany. |
| Acetát | ● | Suché žehlení z rubové strany se zvlhčováním mírným napařováním nebo kropením. |
| Nylon a polyester | ● | Žehlení z rubové strany se zvlhčováním mírným napařováním nebo kropením. |
| Umělé hedvábí | ● | Žehlení z rubové strany tkaniny. |
| Viskóza | ● | Převážně suché žehlení. Napařování je možno používat pouze tehdy, jsou-li k dispozici pokyny výrobce. |
| Hedvábí | ●● | Žehlení z rubové strany. Použijte pomocnou žehlicí tkaninu, abyste zabránili vzniku lesklých míst. |
| Směsné bavlněné tkaniny | ●● | Zkontrolujte údaje na štítku a řiďte se pokyny výrobce. Použijte nastavení, které je vhodné pro vlákno vyžadující nejnižší teplotu. |
| Vlněné a směsné vlněné tkaniny | ●● | Žehlení s napařováním z rubové strany nebo za použití pomocné žehlicí tkaniny. |
| Bavlna | ●● | Suché žehlení se zvlhčováním mírným napařováním nebo kropením. Použijte střední až velké množství páry. |
| Manšestr | ●●● | Žehlení s napařováním z rubové strany nebo za použití pomocné žehlicí tkaniny. |
| Lněné tkaniny | ●●● až „max“ | Žehlení z rubové strany nebo za použití pomocné žehlicí tkaniny, aby se zabránilo vzniku lesklých míst, zejména u tmavých barev. Suché žehlení se zvlhčováním mírným napařováním nebo kropením. Použijte střední až velké množství páry. |
| Džínsovinna | ●●● až „max“ | Použijte maximální množství páry. |

Měníci se rychlost žehlení a vlhkost tkaniny by mohla způsobit, že se optimální nastavení bude lišit od nastavení doporučeného v tabulce!

SK

| Tkanina | Nastavenie teploty | Odporúčania pri žehlení |
|-------------------|--------------------|---|
| Akryl | ● | Žehlíte nasucho z opačnej strany. |
| Acetát | ● | Žehlíte nasucho z opačnej strany, kým je tkanina navlhčená, alebo na navlhčenie použijte rozprašovač. |
| Nylon a polyester | ● | Žehlíte z opačnej strany, kým je tkanina navlhčená, alebo na navlhčenie použijte rozprašovač. |
| Umelé vlákno | ● | Žehlíte z opačnej strany tkaniny. |
| Viskóza | ● | Žehlíte hlavne nasucho. Paru možno použiť podľa pokynov výrobcu. |
| Hodváb | ●● | Žehlíte z opačnej strany. Použite tkaninu na žehlenie, aby nedošlo k vytvoreniu lesklých plôch. |
| Zmesi bavlny | ●● | Pozrite si štítok a postupujte podľa pokynov výrobcu. Použite nastavenie pre vlákno, ktoré vyžaduje najnižší stupeň. |
| Vlna a zmesi vlny | ●● | Žehlíte paru z opačnej strany alebo použijte tkaninu na žehlenie. |
| Bavlna | ●● | Žehlíte nasucho, kým je tkanina navlhčená, alebo na navlhčenie použijte rozprašovač. Použite strednú až vysokú úroveň napařovania. |
| Menčester | ●●● | Žehlíte paru z opačnej strany alebo použijte tkaninu na žehlenie. |
| Ľan | ●●● na maximum | Žehlíte z opačnej strany alebo použijte tkaninu na žehlenie, aby nedošlo k vytvoreniu lesklých plôch, najmä pri tmavých farbách. Žehlíte nasucho, kým je tkanina navlhčená, alebo na navlhčenie použijte rozprašovač. Použite strednú až vysokú úroveň napařovania. |
| Džínsovinna | ●●● na maximum | Použite maximálnu úroveň napařovania. |

Optimálne nastavenie sa môže od odporúčaného nastavenia v tabuľke žehlenia líšiť v závislosti od rýchlosti žehlenia a vlhkosti tkanín.

| Ткань | Настройка температуры | Рекомендации по глажению |
|--|-----------------------|---|
| Акрил | ● | Глажение изнанки без пара. |
| Ацетат | ● | Глажение без пара влажной или увлажненной разбрызгиванием изнанки. |
| Нейлон и полиэстер (полиэфир) | ● | Глажение влажной или увлажненной разбрызгиванием изнанки. |
| Искусственный шелк | ● | Глажение изнанки ткани. |
| Вискоза | ● | Как правило, глажение без пара. Пар можно использовать по инструкции изготовителя. |
| Шелк | ●● | Глажение изнанки. Во избежание лоснящихся пятен пользуйтесь тканью для глажения. |
| Хлопковые ткани | ●● | Проверьте этикетку и следуйте инструкциям изготовителя. Используйте самую низкую температуру для данных волокон. |
| Шерсть и шерстяные ткани | ●● | Глажение с паром изнанки или через промежуточную ткань. |
| Хлопок | ●● | Глажение без пара влажной или увлажненной разбрызгиванием изнанки. Пар — сильный или средний. |
| Вельвет | ●●● | Глажение с паром изнанки или через промежуточную ткань. |
| Лен | ●●● до максимума | Глажение изнанки или через ткань во избежание лоснящихся пятен, особенно на темной ткани. Глажение без пара влажной или увлажненной разбрызгиванием изнанки. Пар — сильный или средний. |
| Джинсовая ткань | ●●● до максимума | Используйте максимальный пар. |
| Изменение скорости глажения и влажности ткани ведет к отклонению оптимальных условий от рекомендованных в таблице! | | |

| Тканина | Налаштування температури | Рекомендації щодо прасування |
|---|--------------------------|---|
| Акрил | ● | Використовуйте сухе прасування з вивороту. |
| Ацетат | ● | Використовуйте сухе прасування з вивороту, зволожуючи тканину за допомогою спеціальної функції або розпилювача. |
| Нейлон і поліестер | ● | Прасуйте з вивороту, зволожуючи тканину за допомогою спеціальної функції або розпилювача. |
| Штучний шовк | ● | Прасуйте з вивороту. |
| Віскоза | ● | Як правило, сухе прасування. Можливо використання пари, якщо є відповідні інструкції виробника. |
| Шовк | ●● | Прасуйте з вивороту. Прасуйте через іншу тканину, щоб запобігти появі блискучих плям. |
| Суміші бавовни | ●● | Слідуйте інструкціям виробника, зазначеним на етикетці Використовуйте налаштування для тканини, що вимагає найнижчого значення. |
| Вовна та суміші вовни | ●● | Використовуйте парове прасування з вивороту або із застосуванням іншої тканини. |
| Бавовна | ●● | Використовуйте сухе прасування з вивороту, зволожуючи тканину за допомогою спеціальної функції або розпилювача. Застосуйте пару із середнім і високим положенням регулятора. |
| Вельвет | ●●● | Використовуйте парове прасування з вивороту або із застосуванням іншої тканини. |
| Льон | ●●● до позначки "max" | Прасуйте з вивороту або через іншу тканину, щоб запобігти появі блискучих плям, особливо на темних кольорах. Використовуйте сухе прасування з вивороту, зволожуючи тканину за допомогою спеціальної функції або розпилювача. Застосуйте пару із середнім і верхнім положенням регулятора. |
| Джинсова тканина | ●●● до позначки "max" | Використовуйте максимальне положення пари. |
| У зв'язку з різною швидкістю прасування і ступенем вологості тканини оптимальні установки можуть відрізнятися від рекомендованих у таблиці! | | |

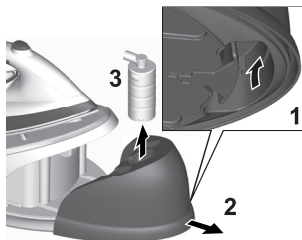

CZ

- 1. Opatrně odstraňte všechny obalový materiál.** Umístěte žehličku s generátorem páry svisle na žehlicí prkno nebo na teplovzdorný, bezpečný povrch ve stejné výšce jako žehlicí prkno. Rozviňte a narovnejte napájecí kabel a parní hadici.

- 2. Vyndejte zásobník na vodu** uchopením štěrbinu na spodní straně a opatrným vytažením z parní stanice.

- 3. Zásobník na vodu doplňte vždy až po značku „MAX“ studenou vodou z kohoutku.**

SK

- 1. „Opatrne odstráňte všetok obalový materiál.“** Žehličku s naparovacou jednotkou položte vodorovne na žehliacu dosku alebo na teplovzdorný bezpečný povrch v rovnakej výške, ako má žehliaca doska. Odviňte a vystríte napájací kábel a kábel naparovacej jednotky.

- 2. Odstráňte nádržku na vodu** tak, že ju uchopíte za štrbinu na spodnej strane a jemne ju vytiahnete zo základne.

- 3. Nádržku na vodu vždy naplňte studenou vodou z vodovodu po značku MAX.**

RU

- 1. Аккуратно снимите все элементы упаковки.** Поместите парогенераторный утюг горизонтально на гладильную доску или на жаропрочную поверхность на той же высоте, что и гладильная доска. Размотайте и распрямите шнур питания и шланг парогенератора.

- 2. Снимите резервуар для воды,** используя выемку в нижней части, крепко схватите резервуар и аккуратно вытяните его из корпуса парогенератора.

- 3. Всегда заполняйте резервуар для воды до отметки «МАКС» холодной водопроводной водой.**

UA

- 1. Обережно зніміть усі пакувальні матеріали.** Встановіть праску з парогенератором горизонтально на прасувальній дошці або на безпечній, жаростійкій поверхні, яка розташована на тій же висоті, що й прасувальна дошка. Розмотайте і розпрямте кабель живлення та кабель парогенератора.

- 2. Зніміть ємність для води.** Для цього візьміть її за виріз унизу й обережно потягніть від базового блока.

- 3. Завжди заповнюйте резервуар для води до позначки MAX холодною водопровідною водою.**



CZ

4. Vyprázdníte zásobník na vodu a vypláchnete jakékoliv cizí částice, které v něm mohli zůstat z výroby.

SK

4. Vyprázdníte nádržku na vodu, aby ste z nej vypláchli všetky cudzie čiastočky, ktoré v nej mohli zostať z výrobného procesu.

RU

4. Вылейте воду, чтобы удалить любые посторонние частицы, которые могут случайно оказаться в резервуаре.

UA

4. Сполосніть ємність і вилийте воду, щоб видалити сторонні часточки, які могли залишитися всередині у процесі виготовлення.



5. Znovu naplňte zásobník studenou vodou z kohoutku.

5. Znovu naplňte nádržku na vodu studenou vodou z vodovodu.

5. Заполните резервуар для воды холодной водой из-под крана.

5. Знову налейте в ємність холодну воду з крана.

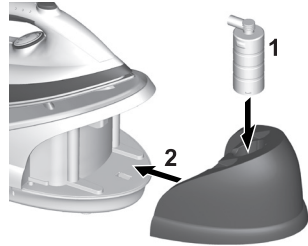

6. Vložte zásobník na vodu zpět do stanice. Ujistěte se, že jsou západky zásobníku na vodu bezpečně zajištěné ve svém místě.

6. Nádržku na vodu zasuňte do základne. Dbajte na to, aby nádržka na vodu bezpečne zapadla na svoje miesto.

6. Вставте резервуар для воды в корпус парогенератора. Убедитесь, что резервуар для воды надежно защелкнулся на месте.

6. Вставте ємність для води в базовий блок. Подбайте, щоб ємність надійно зафіксувалася заціпкою.

GB
D
F
NL

I
E
P
TR

S
DK
FI
N

CZ
SK
RU
UA

PL
H
HR
SR

RO
BG
SL
EE

LV
LT

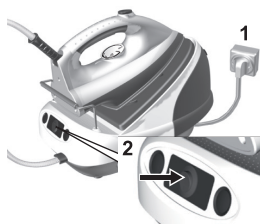

7. Zapojte žehličku s generátorem páry do sítě. Stiskněte síťový vypínač.

7. Žehličku s napařovací jednotkou zapojte do elektrické sítě. Stlačte hlavní spínač.

7. Подсоедините парогенератор с утюгом к электросети. Нажмите выключатель.

7. Підключіть праску з парогенератором до електричної мережі. Натисніть вмикач живлення.



8. Otočte voličem teploty po směru hodinových ručiček na maximální nastavení. Poté se na žehliče rozsvítí kontrolka teploty. Zhasne, jakmile je dosaženo nastavené teploty. Kontrolka teploty se střídavě rozsvěcí a zhasíná během udržování správné teploty.

8. Ovládač teploty otočte v smere hodinových ručičiek na maximálne nastavenie. Potom sa rozsvieti ukazovateľ teploty na žehličke. Zhasne, keď žehlička dosiahne nastavenú teplotu. Ukazovateľ teploty sa zapína a vypína a indikuje udržiavanie správnej teploty.

8. Поверните регулятор температуры по часовой стрелке до максимального значения. После чего на утюге загорится световой индикатор температуры. Он погаснет при достижении заданной температуры. Индикатор температуры периодически включается и выключается, по мере того как поддерживается нужная температура.

8. Поверніть диск регулювання температури за годинниковою стрілкою в максимальне положення. На прасці загориться індикатор температури. Після досягнення заданої температури індикатор згасне. Поки підтримується правильна температура, індикатор буде регулярно загоратися і згасати.

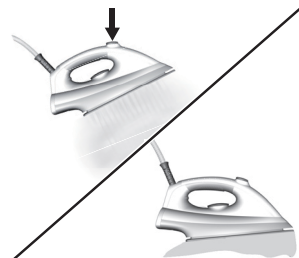

9. Když se rozsvítí kontrolky páry, stiskněte a podržte tlačítko páry na přibližně jednu minutu, aby se vytvořila pára, a poté jej podržte na jednu další minutu, aby se vyčistil systém tvoření páry. **Vyžehlete starý ručník, abyste se ujistili,** že se na prádlo nepřenesou žádné zbytky zachycené uvnitř žehličky. V případě potřeby žehličí desku otřete lehce navlhčeným hadrem.

9. Keď svieti kontrolka pary, stlačte a asi minútu podržte tlačidlo pary, aby sa vytvorila para, a potom ho podržte minútu, aby sa vyčistil systém výrobníka pary. **Prežehľite starý uterák, aby ste zaistili,** sa z vnútra žehličky na bielizeň neprenesú žiadne nečistoty. V prípade potreby utrite žehliacu plochu mierne vlhkou handričkou.

9. Когда загорится индикатор пара, нажмите и удерживайте кнопку пара приблизительно одну минуту для получения пара. Затем удерживайте кнопку еще одну минуту, чтобы очистить парогенератор. **Прогладьте старое полотенце, чтобы убедиться** в том, что какие-либо посторонние частицы, находящиеся внутри утюга не попадут на постиранное белье. При необходимости протрите подошву утюга слегка влажной тканью.

9. Коли засвітиться лампочка пари, натисніть і утримуйте кнопку пари протягом приблизно однієї хвилини, щоб утворилась пара, потім утримуйте її ще протягом однієї хвилини, щоб очистити систему парогенерації. **Випрасуйте старий рушник,** щоб переконалися, що всередині приладу не залишилося осаду, який міг би забруднити білизну. За потреби протріть підшову праски вологою ганчіркою.

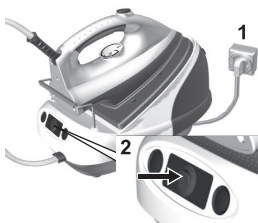

- 1. Zapojte žehličku s generátorem páry do sítě. Stiskněte síťový vypínač.**



- 2. Když stisknete síťový vypínač, rozsvítí se kontrolka napájení. Počkejte jednu až dvě minuty, dokud se nerozsvítí kontrolka páry.**



- 3. Napařování zapnete stisknutím tlačítka napařování. Po uvolnění tlačítka použijte vytvořenou páru a až potom umístíte žehličku zpět na základnu napařovací jednotky.**

GB
D
F
NLI
E
P
TRS
DK
FI
NCZ
SK
RU
UAPL
H
HR
SRRO
BG
SL
EELV
LT

- 1. Žehličku s napařovací jednotkou zapojte do elektrické sítě. Stlačte hlavní spínač.**

- 2. Keď je stlačený hlavný spínač, bude svietiť ukazovateľ napájania. Počkejte jednu alebo dve sekundy, kým sa nerozsvieti ukazovateľ napařovania.**

- 3. Ak chcete zapnúť napařovanie, stlačte tlačidlo napařovania. Keď uvoľníte tlačidlo, vyrobenú paru použijete, až potom umiestnite žehličku späť na základňu napařovacej jednotky.**

- 1. Подсоедините парогенератор с утюгом к электросети. Нажмите выключатель.**

- 2. Когда кнопка питания включена, светится лампочка-индикатор питания. Подождите минуту-две, пока не загорится лампочка-индикатор парогенератора.**

- 3. Для подачи пара нажмите кнопку парогенератора. Когда вы отпускаете кнопку включения пара, дождитесь, чтобы весь пар вышел, прежде чем вернуть прибор на базу.**

- 1. Підключіть праску з парогенератором до електричної мережі. Натисніть вмикач живлення.**

- 2. Після натиснення вмикача живлення загоряється індикатор живлення. Зачекайте 1-2 хвилини, поки загориться індикатор пари.**

- 3. Для активації пари натисніть кнопку пари. Коли відпускаєте кнопку активації пару, дочекайтесь поки весь пар вийде перед тим як повертати праску на базу.**

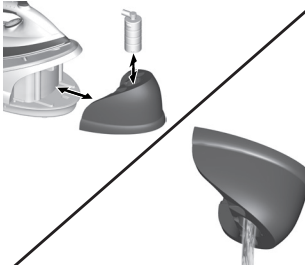

4. Vždy nechte žehličku zcela vychladnout na odkládací ploše, než ji uložíte. Jakmile žehlička vychladne, vyprázdněte zásobník na vodu. Žehličku s generátorem páry uložte.

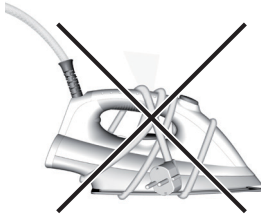

5. NIKDY nenavíjejte napájecí kabel kolem žehličky.



6. Kabel vždy ukládejte bezpečně navinutý na straně žehličky.

4. Skôr ako žehličku odložíte, nechajte ju vždy úplne vychladnúť na ocelovom stojane. Keď je žehlička vychladnutá, vyprázdnite nádržku na vodu. Žehličku s aparovacou jednotkou odložte.

5. NIKDY neomotávajte napájací kabel okolo žehličky.

6. Kabel vždy skladujte bezpečne uložený vedľa žehličky.

4. Всегда давайте утюгу остыть, оставляя его на подставке, перед тем как убрать его на хранение. После того как утюг остынет, вылейте воду из резервуара. Теперь парогенератор с утюгом готовы для хранения.

5. НИКОГДА не наматывайте сетевой шнур вокруг утюга.

6. Всегда храните смотанный сетевой шнур рядом с утюгом.

4. Перед тим як ставити праску на зберігання, дайте їй повністю охолонути на підставці. Коли праска охолоне, злийте воду з ємності. Поставте праску з парогенератором на зберігання.

5. НЕ намотуйте кабель живлення навколо праски.

6. Укладайте змотаний кабель збоку від праски.

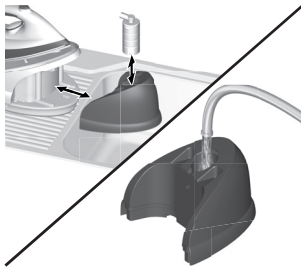

1. Samočisticí proces.

Tato žehlička s generátorem páry má zabudovaný čisticí systém, který udržuje napařovací otvory a parní komoru bez vláken a uvolněných minerálních látek. Postavte žehličku s generátorem páry blízko dřezu. Naplňte zásobník studenou vodou z kohoutku.



2. Nastavte volič teploty na minimální nastavení. Žehličku s parním generátorem zapojte do sítě a zapněte ji.



3. Když se rozsvítí kontrolka páry, žehlička je připravena pro automatické čištění. Podržte žehličku nad dřezem v poloze jako při žehlení. Stiskněte tlačítko napařování na asi tři minuty. Vlákna a uvolněné minerální látky budou vypuzeny z napařovacích otvorů na spodní straně žehlicí desky.

1. Postup samočistenia.

Žehlička s napařovacou jednotkou má zabudovaný systém čistenia, ktorý zabezpečuje udržiavanie otvorov na paru a komoru na paru bez nečistôt a uvoľnených minerálnych látok. Žehličku s napařovacou jednotkou pridržiť v blízkosti drezu. Naplňte nádržku na vodu vodou z vodovodu.“

2. Ovládač teploty otočte na minimálne nastavenie. Zapojte a zapnite žehličku s napařovacou jednotkou.

3. Keď svieti ukazovateľ napařovania, žehlička je pripravená na samočistenie. Žehličku podržiť nad drezom v polohe ako pri žehlení. Stlačte tlačidlo napařovania a podržiť ho stlačené asi tri minúty. Nečistoty a uvoľnené látky vyjdú z otvorov na paru na spodnej strane žehlickej plochy.

1. Порядок самоочистки.

Ваш парогенератор с утюгом имеет встроенную систему очистки, предназначенную для удаления различного рода пушинок, ниток и накипи из паровой камеры и отверстий выхода пара. Разместите парогенератор рядом с раковиной. Заполните резервуар для воды холодной водой из-под крана.

2. Установите минимальную температуру. Вставьте вилку в розетку и включите парогенератор с утюгом.

3. Когда загорится лампочка-индикатор, утюг готов к самоочистке. Держите утюг над раковиной в положении глажки. Нажмите кнопку парогенератора и удерживайте ее нажатой в течение 3 минут. Катышки, ниточки и накипь будут удалены через паровых отверстий в подошве утюга.

1. Процедура самоочищення.

Праска з парогенератором має вбудовану систему для очищення парових отворів і парової камери від ворсу та мінеральних речовин. Встановіть праску з парогенератором поряд із раковиною. Налийте в ємність холодну воду з крана.

2. Поверніть диск регулювання температури в мінімальне положення. Підключіть до розетки і увімкніть праску з парогенератором.

3. Якщо загорівся індикатор пари, значить праска готова до самоочищення. Тримайте праску над раковиною, начебто прасуєте білизну. Натисніть кнопку пари й утримуйте її приблизно три хвилини. Ворс і залишки мінеральних речовин будуть видалені через парові отвори на підшві приладу.



CZ

4. **Otočte voličem teploty** po směru hodinových ručiček na maximální nastavení.

SK

4. **Ovládač teploty otočte** v smere hodinových ručičiek na maximálne nastavenie.

RU

4. **Поверните регулятор температуры** по часовой стрелке до максимального значения.

UA

4. **Поверніть диск регулювання температури** за годинниковою стрілкою в максимальне положення.

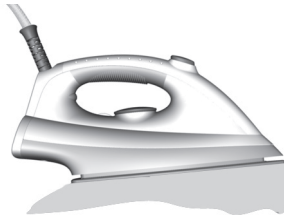

5. **Vyžehlete vlhký hadr** nebo ručník, abyste odstranili nánosy na žehličí desce.

5. **Prežehlite vlhkú látku** alebo uterák, aby ste zo žehliacej plochy odstránili akékoľvek usadeniny.

5. **Прогладьте влажную тряпку** или полотенце, чтобы удалить все посторонние частицы с подошвы утюга.

5. **Випрасуйте шматок вологої тканини** чи рушник, щоб очистити підшову від нальоту.

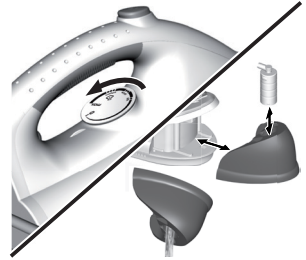

6. **Otočte volič teploty** zpátky na minimální nastavení. Poté žehličku s parním generátorem vypněte a vypojte ji ze sítě. **Vyprázdněte zásobník na vodu** a před uložením nechte žehličku zcela vychladnout.

6. **Ovládač teploty nastavte späť** na minimálne nastavenie. Vypnite žehličku s napařovací jednotkou a odpojte ju z elektrickej siete. **Vyprázdňte nádržku na vodu** a žehličku nechajte pred uskladnením úplne vychladnúť.

6. **Установите** минимальную температуру еще раз. Затем выключите парогенератор с утюгом и вытащите вилку из розетки. **Вылейте воду из резервуара** и дайте утюгу остыть перед тем как убрать его на хранение.

6. **Знову поверніть диск регулювання температури** в мінімальне положення. Вимкніть праску з парогенератором і від'єднайте її від електричної мережі. **Злийте воду з ємності** і дайте прасці повністю охолонути, перед тим як ставити її на зберігання.

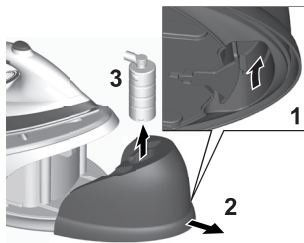

1. Vyndejte zásobník na vodu

uchopením štrbiny na spodní straně a opatrným vytažením z parní stanice. Při výměně zásobníku proti tvorbě vodního kamene uložte zásobník na vodu na bezpečném místě.

1. Odstráňte nádržku na vodu

tak, že ju uchopíte za štrbinu na spodnej strane a jemne ju vyťahnete zo základne. Keď vymieňate náplň proti tvorbe vodného kameňa, nádržku na vodu odložte na bezpečné miesto.

1. Снимите резервуар для воды,

используя выемку в нижней части, крепко схватите резервуар и аккуратно выпяните его из корпуса парогенератора. Держите резервуар для воды в безопасном месте, пока Вы меняете картридж с составом против накипи.

1. Зніміть ємність для води.

Для цього візьміть її за виріз унизу й обережно потягніть від базового блоку. На час заміни протипаняного картриджа поставте ємність для води в безпечне місце.



2. Nejlepších výsledků dosáhnete se

zásobníky z naší řady - referenční číslo ZEL01.

2. V záujme najlepšieho výkonu

odporúčame použiť kazetovú náplň z našej série s referenčným označením ZEL01.

2. Для лучшей работы мы

рекомендуем картридж нашего производства, номенклатурный номер ZEL01.

2. Для максимальной продуктивности

рекомендується використовувати картридж із нашого асортименту, ідентифікаційний код ZEL01.

GB
D
F
NL

I
E
P
TR

S
DK
FI
N

CZ
SK
RU
UA

PL
H
HR
SR

RO
BG
SL
EE

LV
LT

| Problém | Možná příčina | Řešení |
|---|---|---|
| Z otvorů v žehlicí desce vytéká voda. | V trubicích z kondenzovala voda, protože páru používáte poprvé nebo jste ji nějakou dobu nepoužívali. | Stiskněte tlačítko napařování s žehličkou mimo žehlicí prkno, dokud nebude ze žehličky vycházet pára. |
| | Žehlicí deska není dostatečně horká. | Zvýšte nastavení teploty žehlicí desky. |
| | Termostat je vadný: žehlička není dostatečně horká. | Obratě se na autorizované servisní středisko. |
| Z otvorů na žehlicí desce vytékají bílé proužky. | V žehličce se vytvořil nános vodního kamene, protože nebyla pravidelně čištěná. | Žehličku vyčistěte. (viz část „čištění“) |
| Z otvorů na žehlicí desce vytékají hnědé proužky, které zanechávají skvrny na prádle. | Ve vodě na žehlení jsou obsaženy chemické prostředky či přísady k odstraňování vodního kamene. | Tento typ produktů nikdy nepřidávejte do zásobníků na vodu nebo generátoru páry. |
| | V otvorech na žehlicí desce se zachytila vlákna, která hoří. | Vyčistěte žehlicí desku nekovovou houbičkou. |
| Žehlicí deska je zašpiněná nebo hnědá a mohla by na prádle zanechat skvrny. | Žehlíte při příliš vysoké teplotě. | Viz naše doporučení ohledně nastavení teploty. |
| | Žehlené prádlo není dostatečně vymáchané nebo žehlíte nové oblečení před jeho vypráním. | Ujistěte se, že je prádlo důkladně vymáchané a že byly odstraněny jakékoliv zbytky pracího prostředku nebo chemikálií u nového oblečení, které by mohly být nasáty do žehličky. |
| | Používáte škrob. | Škrob vždy stříkejte na druhou stranu látky, kterou žehlíte. |
| Zespod spotřebiče uniká proud vody. | Parní stanice je vadná. | Přestaňte parní stanici používat a obraťte se na autorizované servisní centrum. |
| Není generována pára. | Příliš malé množství vody v zásobníku vody. | Naplňte zásobník vodou na MAXIMÁLNÍ úroveň. |
| | Vaše žehlička má zavzdušněný zásobník na vodu. | Když se rozsvítí kontrolky páry, stiskněte tlačítko páry na déle než jednu minutu, aby se odvzdušnil systém a mohla se tvořit pára. |

Odstraňovanie porúch

| Problém | Možná príčina | Riešenie |
|--|--|---|
| Voda vyteká z otvorov v žehliacej ploche. | Voda sa vyzrážala v rúrkach, pretože používate paru prvýkrát alebo ste ju istý čas nepoužívali. | Stláčajte ovládacie tlačidlo naparovania mimo žehliacej dosky a podržte ho dovtedy, kým zo žehličky nezačne vychádzať para. |
| | Žehliaca plocha nie je dostatočne horúca. | Zvyšte teplotu žehliacej plochy. |
| | Termostat je nefunkčný: žehlička nie je dostatočne horúca. | Obráťte sa na autorizované servisné stredisko. |
| Z otvorov v žehliacej ploche vychádzajú biele usadeniny. | V žehličke sa vytvoril vodný kameň, pretože ste ju pravidelne nepreplachovali. | Žehličku vyčistíte (pozri časť „Čistenie“). |
| Z otvorov v žehliacej ploche vychádzajú hnedé usadeniny a znečisťujú bielizeň. | Používate chemické prípravky alebo prísady na odstránenie vodného kameňa vo vode na naparovanie. | Takéto výrobky nikdy nepridávajte do nádržky na vodu ani do ohrievacej nádržky. |
| | Textilné vlákna sa nahromadili v otvoroch žehliacej plochy a pália sa. | Žehliacu plochu vyčistíte špongiou bez obsahu kovov. |
| Žehliaca plocha je špinavá alebo hnedá a môže znečistiť bielizeň. | Žehlíte pri príliš vysokej teplote. | Pozrite si naše odporúčania týkajúce sa nastavenia ovládača teploty. |
| | Bielizeň nie je dostatočne vyplákaná alebo ste žehlili novú bielizeň skôr, ako ste ju vyprali. | Dbajte na to, aby bielizeň bola dobre vyplákaná, aby sa odstránili všetky zvyšky pracieho prostriedku alebo chemických látok na novej bielizni, ktoré sa môžu dostať do žehličky. |
| | Používate škrob. | Škrob vždy nastriekajte na opačnú stranu látky, ktorú budete žehliť. |
| Zo spodnej strany jednotky uniká voda alebo para. | Základňa je nefunkčná. | Prestaňte používať základňu a obráťte sa na autorizované servisné stredisko. |
| Nevytvára sa žiadna para. | Príliš málo vody v nádrži na vodu. | Do nádrže dolejte vodu až po značku úrovne MAX. |
| | V nádržke na vodu v žehličke je vzduch. | Keď svieti kontrolka pary, stlačte tlačidlo pary na dlhšie ako minútu, aby sa do systému dostal vzduch. |

| Проблема | Возможная причина | Решение |
|---|--|--|
| Вода вытекает из отверстий в подошве. | Вода конденсируется в трубках, так как Вы используете пар первый раз или Вы продолжительное время не использовали пар. | Нажмите кнопку подачи пара и удерживайте пока не пойдет пар. Утюг при этом не направляйте в сторону гладильной доски. |
| | Подошва утюга недостаточно горячая. | Увеличьте температуру подошвы. |
| | Термостат неисправен. Утюг недостаточно горячий. | Обратитесь в авторизованный сервисный центр. |
| Появились белые бороздки в отверстиях подошвы утюга. | Утюг долго эксплуатировался и не очищался регулярно. | Почистите утюг. (См. раздел «Порядок самоочистки») |
| Появились коричневые бороздки в отверстиях подошвы утюга и остаются следы на белье. | Для глажки Вы используете воду с химическими реагентами или веществами против накипи. | Никогда не добавляйте подобные реагенты или вещества в воду для резервуара или бойлера. |
| | Катышки и ниточки собираются в отверстиях подошвы и подгорают. | Очистите подошву утюга неметаллической губкой. |
| Подошва утюга грязная или коричневого цвета и может оставить следы на белье. | “Вы гладите при слишком высокой температуре.” | См. наши рекомендации по температуре глажки. |
| | Ваше белье недостаточно чистое после стирки или Вы погладили новую вещь до стирки. | Убедитесь в том, что Вы хорошо постирали и прополоскали белье, удалив остатки мыла, порошка и химических красителей с новых вещей, которые могут попасть на подошву утюга. |
| | Вы используете крахмал. | Распыляйте всегда крахмал на обратной стороне ткани, которую собираетесь гладить. |
| Из-под прибора выделяется пар или вода. | Прибор неисправен. | Прекратите пользоваться прибором и обратитесь в авторизованный сервисный центр. |
| Отсутствует пар. | В емкости для воды слишком мало воды. | Наполните емкость для воды до отметки «МАКС». |
| | В резервуаре для воды Вашего утюга имеется воздух. | После того, как загорится индикатор пара, нажмите на кнопку пара еще на одну минуту для продувки системы и получения пара. |

| Проблема | Можлива причина | Вирішення |
|---|---|--|
| З отворів у підшові витікає вода. | Відбулася конденсація вологи у трубках, оскільки ви використовуєте пару вперше чи не користувалися нею протягом певного часу. | Відведіть праску від прасувальної дошки, натисніть кнопку пари і тримайте її, поки з отворів не почне виходити пара. |
| | Підшовка недостатньо гаряча. | Підвищте температуру нагрівання підшови. |
| | Термостат несправний: праска недостатньо гаряча. | Зверніться до уповноваженого сервісного центру. |
| За отворами в підшові утворюються білі смуги. | Через те що ви регулярно не мили праску, на ній утворився осад. | Помийте праску. (Див. розділ «Чищення».) |
| За отворами в підшові утворюються коричневі смуги, які забруднюють білизну. | Ви додавали у воду для прасування хімічні засоби чи добавки для видалення накипу. | Не додавайте такі речовини в ємність для води чи в бойлер. |
| | Вигорають волокна, що накопичилися в отворах на підшові. | Почистіть підшову за допомогою неметалевої губки. |
| Підшовка брудна чи підгоріла і може забруднювати білизну. | “Ви прасуєте, використовуючи надто високу температуру.” | Див. наші рекомендації щодо регулювання температури. |
| | Білизна була погано виполоскана або ви випрасували новий виріб, попередньо не виправши його. | Білизну необхідно ретельно полоскати, щоб видалити всі залишки мила чи хімічних речовин (з нових виробів), які праска може всмоктати. |
| | Ви використовуєте крохмаль. | Розбризкуйте крохмаль тільки на зворотній бік виробу, який ви збираєтеся прасувати. |
| З-під приладу витікає вода чи виходить пара. | Система несправна. | Припиніть користування системою і зверніться до уповноваженого сервісного центру. |
| Пара не виробляється. | Занадто мало води у резервуарі. | Залейте воду до рівня MAX. |
| | В резервуарі для води вашої праски знаходиться повітря. | Коли засвітиться лампочка пари, натисніть кнопку пари та утримуйте її не менше хвилини, щоб з системи вийшло повітря, а потім утворилась пара. |

CZ

Likvidace**Obalové materiály**

Obalové materiály jsou ekologické a lze je recyklovat. Plastové součásti jsou označeny např. >PE<, >PS<, atd. Obalové materiály zlikvidujte v souladu s místními předpisy pro sběr tříděného komunálního odpadu.

Starý přístroj

Symbol  na výrobku nebo na obalu znamená, že s tímto výrobkem nelze nakládat jako s běžným domácím odpadem. Namísto toho se musí předat do příslušného sběrného místa pro recyklaci elektrických a elektronických zařízení. Zajištěním správné likvidace tohoto výrobku pomůžete zabránit případným nepříznivým důsledkům pro životní prostředí a lidské zdraví, které

by mohly být způsobeny nevhodným zpracováním odpadu z tohoto výrobku. Více informací o recyklaci tohoto výrobku vám poskytnou místní úřady, vaši zpracovatelé odpadů nebo obchod, kde jste výrobek zakoupili.

SK

Likvidácia**Baliace materiály**

Baliace materiály nezatažujú životné prostredie a možno ich recyklovať. Plastové komponenty sú označené symbolmi, napr. >PE<, >PS< a pod. Baliace materiály vyhodte do príslušných kontajnerov na miestach určených na likvidáciu komunálneho odpadu.

Staré spotrebiče

Symbol  na produkte alebo balení označuje, že tento produkt nemožno likvidovať s domácim odpadom. Mal by sa zaniest' na príslušné zberné miesto určené na recykláciu elektrických a elektronických prístrojov. Správnu likvidáciu produktu predchádzate možným negatívnym vplyvom na životné prostredie a zdravie osôb, ku ktorým by mohlo dôjsť v prípade nesprávnej

likvidácie produktu. Ak chcete získať podrobnejšie informácie o recyklácii tohto produktu, obráťte sa na miestny mestský úrad, spoločnosť zaoberajúcu sa zberom domáceho odpadu alebo obchod, v ktorom ste produkt zakúpili.

RU

Утилизация**Упаковочные материалы**

Упаковочные материалы экологичны и поддаются вторичной переработке. Пластиковые компоненты идентифицируются по маркировке, например >PE<, >PS< и т. д. Утилизируйте упаковочные материалы в подходящем контейнере на площадке для сбора мусора.

Старое устройство

Символ  на изделии или на упаковке означает, что изделие нельзя выбрасывать как бытовой мусор. Вместо этого оно должно быть передано для переработки в соответствующий пункт сбора электрического и электронного оборудования. Правильная утилизация данного изделия способствует предотвращению потенциальных негативных последствий неправильной утилизации

для окружающей среды и здоровья людей. Подробную информацию об утилизации данного изделия можно получить в органах местного самоуправления, в службе, ответственной за вывоз бытовых отходов, или в магазине, где было приобретено это изделие.

UA

Утилізація**Матеріали упаковки**

Матеріали упаковки є екологічно безпечними та можуть використовуватися для повторної переробки. Пластикові складові позначаються символами, наприклад >PE<, >PS< тощо. Будь ласка, викидайте матеріали упаковки в належні контейнери комунальних служб для утилізації сміття.

Старий прилад

Символ  на виробі або на його упаковці вказує на те, що цей виріб не можна викидати разом із побутовими відходами. Натомість його потрібно здати до відповідного пункту утилізації електричних та електронних приладів. Забезпечуючи належну утилізацію виробу, можна запобігти потенційним негативним наслідкам для навколишнього середовища та людського здоров'я, які в іншому випадку можуть виникнути

в результаті неналежної утилізації виробу. За докладнішою інформацією щодо вторинної переробки виробу зверніться до міуніципалітету, служби утилізації або до магазину, в якому ви придбали виріб.

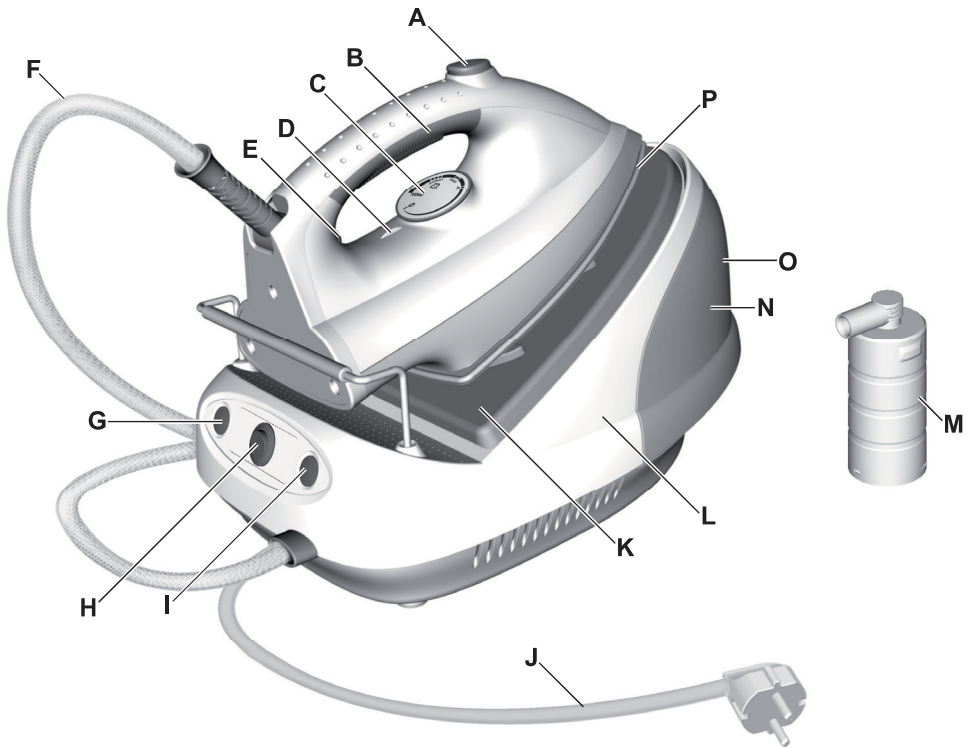

PL

Części i oznaczenia

- A. Przycisk pary
- B. Miękki uchwyt
- C. Pokrętko regulacji temperatury
- D. Znacznik ustawienia temperatury
- E. Kontrolka temperatury
- F. Rurka gorącej wody
- G. Kontrolka zasilania
- H. Przełącznik zasilania
- I. Kontrolka pary
- J. Przewód zasilający
- K. Podpórka żelazka
- L. Podstawa
- M. Wkład odkamieniający
- N. Zbiornik wody
- O. Wskaźnik maks. poziomu wody
- P. Stopa ze stali nierdzewnej

H

A készülék részei

- A. Gőzfújás gomb
- B. Puha fogó
- C. Hőmérséklet-választó tárcsa
- D. Hőmérséklet beállítási jel
- E. Hőmérséklet jelzőlámpa
- F. Forró víz cső
- G. Működésjelző lámpa
- H. Hálózati kapcsoló
- I. Gőzfejlesztés lámpa
- J. Hálózati kábel
- K. Vasalótartó
- L. Alapegység
- M. Vízkőképződést gátló egység
- N. Víztartály
- O. Maximális vízszint jelzés
- P. Rozsdamentes acélból készült vasalótalp

HR

Sastavni dijelovi

- A. Gumb za paru
- B. Mekana ručka
- C. Regulator temperature
- D. Oznaka poravnanja temperature
- E. Kontrolna žarulja pokazivača temperature
- F. Cijev za vruću vodu
- G. Žaruljica napajanja
- H. Prekidač napajanja
- I. Žaruljica pare
- J. Kabel napajanja
- K. Podloga za glačanje
- L. Jedinica postolja
- M. Jedinica protiv kamenca
- N. Spremnik vode
- O. Indikator maksimalne razine vode
- P. Stopalo glačala od nehrđajućeg čelika

SR

Komponente

- A. Dugme za paru
- B. Mekana ručka
- C. Birač za temperaturu
- D. Oznaka za poravnanje temperature
- E. Indikatorska lampica za temperaturu
- F. Cev za vrelu vodu
- G. Lampica za napajanje
- H. Dugme za uključivanje/isključivanje
- I. Lampica za paru
- J. Napojni kabl
- K. Oslonac za peglu
- L. Osnova
- M. Jedinica protiv kamenca
- N. Rezervoar za vodu
- O. Indikator maksimalnog nivoa vode
- P. Donja ploča od nehrđajućeg čelika

GB
D
F
NL

I
E
P
TR

S
DK
FI
N

CZ
SK
RU
UA

PL
H
HR
SR

RO
BG
SL
EE

LV
LT

PL

Przeczytaj uważnie poniższe zalecenia przed pierwszym użyciem urządzenia.

- Urządzenie może być obsługiwane przez dzieci w wieku 8 lat lub starsze oraz osoby o ograniczonych zdolnościach fizycznych, sensorycznych lub umysłowych, a także nieposiadające wiedzy lub doświadczenia, jeśli będą one nadzorowane lub zostaną poinstruowane w zakresie bezpiecznego korzystania z urządzenia i będą świadome związanych z tym zagrożeń. Dzieci nie powinny bawić się urządzeniem. Czyszczeniem i konserwacją nie mogą zajmować się dzieci bez nadzoru dorosłej osoby.
- Dzieci należy pilnować, aby mieć pewność, że nie bawią się urządzeniem.
- Urządzenie można podłączać tylko do źródła zasilania, którego napięcie i częstotliwość odpowiada specyfikacji na naklejce znamionowej!
- Nie należy używać żelazka, które zostało upuszczone, jeśli na nim lub na przewodzie zasilającym są widoczne uszkodzenia, a także jeśli żelazko przecieka.

- Urządzenie należy podłączyć do gniazda z uziemieniem. Jeśli trzeba, można użyć przewodu przedłużającego przystosowanego do prądu 10 A.
- Jeśli przewód zasilający jest uszkodzony, to powinien być wymieniony przez producenta, autoryzowany punkt serwisowy lub osobę o odpowiednich kwalifikacjach.
- Żelazko musi być używane i stawiane na stabilnej powierzchni. Umieszczając żelazko na podstawie, upewnij się, że podstawa stoi na stabilnej powierzchni.
- Nigdy nie zostawiaj włączonego urządzenia bez dozoru, jeśli jest podłączone do źródła zasilania.
- Przed czyszczeniem lub konserwacją urządzenia należy je zawsze wyłączyć i wyjąć wtyczkę przewodu zasilającego z gniazda.
- Przed napełnianiem zbiornika wodą należy wyjąć wtyczkę z gniazda zasilającego.
- Przewód zasilający nie powinien stykać się z żadnym gorącym elementem urządzenia.

- Nie zanurzaj urządzenia w wodzie lub innym płynie.
- Nie przekraczaj maksymalnego poziomu napełnienia oznaczonego na urządzeniu.
- Jeśli istnieją ograniczenia, należy określić jakość i typ wody, jaka może być stosowana w urządzeniu.
- Urządzenie jest przeznaczone tylko do użytku domowego. Producent nie ponosi żadnej odpowiedzialności za ewentualne szkody wynikające z nieprawidłowego lub niezgodnego z przeznaczeniem użycia.
- Włączone lub stygnące żelazko wraz z przewodem należy przechowywać z dala od dzieci w wieku poniżej 8 lat.
- Symbol  oznacza „Uwaga: gorąca powierzchnia.”

H

A készülék első használatát megelőzően olvassa el figyelmesen a következő utasításokat.

- Ezt a készüléket 8 évnél idősebb gyermekek, illetve megváltozott fizikai, érzékelési vagy szellemi képességű, illetve hozzá nem értő személyek csak felügyelet mellett, vagy abban az esetben használhatják, ha megfelelően elsajátították a készülék biztonságos használatának módját, és megértették a velejáró veszélyeket. Tilos a gyermekeknek a készülékkel játszani. Gyermekek felügyelet nélkül nem végezhetnek tisztítási vagy karbantartási munkát a készüléken.
- Gyermekek jelenlétében ügyeljenek arra, hogy ne játszzanak a készülékkel.
- A készüléket csak a műszaki adatok címkején feltüntetett értékekkel azonos feszültségű és frekvenciájú elektromos hálózathoz szabad csatlakoztatni.
- Ne használja a vasalót, ha leejtették, ha a vasalón vagy a kábelen látható sérülés van, illetve ha szivárog.

- A készülék kizárólag földelt csatlakozójázhoz csatlakoztatva használható. Szükség esetén 10 A áramerősségnek megfelelő hosszabbító kábelt használhat.
- Ha a készülék vagy a tápkábel megsérült, a veszély elkerülése érdekében azt a gyártónak, a gyártó által megbízott szerviznek vagy hasonlóan képzett szakembernek kell kicserélnie.
- A vasalót stabil felületen kell használni és tartani. A vasaló állványra helyezése előtt mindig győződjön meg arról, hogy az állvány alatti felület stabil.
- A táphálózathoz csatlakoztatott készüléket soha ne hagyja felügyelet nélkül.
- Tisztítás vagy karbantartás előtt, illetve használat után mindig kapcsolja ki a készüléket és húzza ki a tápkábelt a hálózati aljzatból.
- A víztartály feltöltése előtt a tápkábel csatlakozóját mindig ki kell húzni a hálózati aljzatból.
- A tápkábel nem érintkezhet a készülék forró részeivel.

- A készüléket ne merítse vízbe vagy egyéb folyadékba.
- Ne lépje túl a készüléken feltüntetett maximális töltési mennyiséget (vízszintet).
- Korlátozások fennállása esetén határozza meg a víz minőségét / a készülékhez használható víz típusát.
- Ez a készülék kizárólag háztartási használatra alkalmas. A gyártó nem vállal semmilyen kötelezettséget a helytelen vagy nem rendeltetésszerű használat miatt bekövetkezett esetleges károkért.
- Amíg be van kapcsolva, vagy ki nem hűlt teljesen, a vasalót és a vezetékét tartsa távol 8 évnél fiatalabb gyermekektől.
- A  szimbólum azt jelenti: Vigyázat! Forró felület!

Prije prvog korištenja uređaja pažljivo pročitajte sljedeće upute.

- Ovaj uređaj smiju koristiti djeca starija od 8 godina i osobe sa smanjenim fizičkim, osjetilnim ili mentalnim sposobnostima ili pomanjkanjem iskustva i znanja ako su pod nadzorom ili su dobili upute o upotrebi uređaja na sigurna način i razumiju uključene opasnosti. Djeca se ne smiju igrati s uređajem. Čišćenje i održavanje uređaja ne smiju obavljati djeca bez nadzora.
- Potreban je nadzor nad djecom kako se ne bi igrala aparatom.
- Uređaj se smije priključivati samo na izvore napajanja čiji napon i frekvencija odgovaraju specifikacijama na pločici s nominalnim vrijednostima!
- Ne koristite glačalo ako je palo, ako ima vidljivih oštećenja na glačalu ili njegovu kabelu te ako glačalo curi.
- Uređaj morate spojiti samo na uzemljenu utičnicu. Po potrebi možete koristiti produžni kabel koji odgovara struji jakosti 10 A.

- Ako se uređaj ili kabel za napajanje ošteti, mora ga zamijeniti proizvođač, njegov ovlaštenu servisera ili druga kvalificirana osoba kako biste izbjegli opasnost.
- Glačalo morate koristiti i odlagati na stabilnoj površini. Ako glačalo postavljate na stalak, provjerite je li stalak postavljen na stabilnom mjestu.
- Uređaj nikad ne smijete ostaviti bez nadzora ako je uključen u utičnicu.
- Nakon svakog korištenja, prije čišćenja ili održavanja potrebno je uređaj isključiti i izvući utikač iz utičnice električnog napajanja.
- Prije punjenja spremnika vodom utikač mora biti isključen iz utičnice.
- Kabel za napajanje ne smije doći u dodir s vrućim dijelovima uređaja.
- Ne uranjajte uređaj u vodu ili drugu tekućinu.
- Nemojte puniti više nego što je maksimalno dopušteno oznakom na uređajima.

- Postoje li određena ograničenja, odredite kvalitetu / vrstu vode koja se može koristiti u uređaju.
- Uređaj je namijenjen samo za korištenje u kućanstvu. Proizvođač ne prihvaća nikakvu odgovornost za moguća oštećenja nastala zbog neodgovarajućeg ili nepravilnog korištenja uređaja.
- Glačalo i njegov kabel držite izvan dohvata djece mlađe od 8 godina kada su uključeni ili se hlade.

- Ikona  predstavlja upozorenje "Oprez! Vruća površina!"

Pre prve upotrebe uređaja pažljivo pročitajte sledeća uputstva.

- Ovaj uređaj mogu da koriste deca uzrasta 8 godina i starija kao i osobe sa umanjenom fizičkom osetljivošću, ili mentalnim sposobnostima ili osobe bez odgovarajućeg iskustva i znanja ukoliko ima se obezbedi nadzor ili im se daju uputstva u vezi sa korišćenjem uređaja na bezbedan način i shvataju opasnosti kojima su izloženi. Deca ne smeju da se igraju uređajem.
- Deca ne smeju da obavljaju čišćenje i održavanje bez nadzora.
- Treba paziti da se deca ne igraju ovim aparatom.
- Ovaj kućni aparat može da se poveže samo na napajanje čiji napon i frekvencija odgovaraju vrednostima na pločici modela!
- Pegla ne sme da se koristi ako padne, ako ima vidljivih znakova oštećenja na pegli ili kabl u ili ako propušta vodu.
- Uređaj morate povezati na utičnicu sa uzemljenjem. Po potrebi možete da koristite produžni kabl koji odgovara struji jačine 10 A.

- Ako je uređaj ili kabl za napajanje oštećen, zamenu uređaja mora da izvrši proizvođač, njegov ovlašćeni servis ili druga kvalifikovana osoba kako bi se izbegle sve opasnosti.
- Pegla mora da se koristi i postavlja na stabilnoj površini. Kada postavljate peglu na postolje, uverite se da je površina na koju je stavljate stabilna.
- Uređaj ne smete ostavljati bez nadzora kada je uključen u struju.
- Nakon svakog korištenja, pre čišćenja ili bilo kakvog održavanja potrebno je da uređaj isključite i izvučete utikač iz utičnice električnog napajanja.
- Pre punjenja rezervoara vodom utikač mora biti isključen iz utičnice.
- Kabel za napajanje ne sme da ima kontakt sa vrućim delovima uređaja.
- Nemojte potapati aparat u vodu ili neku drugu tečnost!
- Nemojte prekoračiti maksimalni nivo punjenja naznačen na uređajima.

- Ako postoje određena ograničenja, odredite kvalitet / vrstu vode koja može da se koristi u uređaju.
- Ovaj aparat služi isključivo za kućnu upotrebu. Proizvođač ne snosi nikakvu odgovornost za moguća oštećenja nastala zbog neodgovarajućeg ili nepravilnog korištenja uređaja.
- Držite peglu i kabl van domašaja dece mlađe od 8 godina dok se puni ili hladi.
- Simbol  znači "PAŽNJA! Vruća površina!"

PL

| Material | Ustawienie temperatury | Zalecenia dotyczące prasowania |
|--|-------------------------------|--|
| Akryl | ● | Prasowanie na sucho, na lewej stronie. |
| Włókno octanowe | ● | Prasowanie na sucho, na lewej stronie, gdy jeszcze wilgotne lub ze spryskiwaniem. |
| Nylon i poliester | ● | Prasowanie na lewej stronie, gdy jeszcze wilgotne lub ze spryskiwaniem. |
| Rayon | ● | Prasowanie na lewej stronie. |
| Wiskoza | ● | Głównie prasowanie na sucho. Można używać pary zgodnie z zaleceniami producenta. |
| Jedwab | ●● | Prasowanie na lewej stronie. Użyj ściereczki do prasowania, aby zapobiec powstawaniu błyszczących plam. |
| Mieszanki bawełniane | ●● | Sprawdź zalecenia producenta podane na metce. Użyj ustawienia dla włókna wymagającego najniższej temperatury. |
| Wełna i mieszanki wełniane | ●● | Prasowanie z parą, na lewej stronie lub z zastosowaniem ściereczki do prasowania. |
| Bawełna | ●● | Prasowanie na sucho, gdy jeszcze wilgotne lub ze spryskiwaniem. Używaj pary przy ustawieniu średnim lub wysokim. |
| Sztruks | ●●● | Prasowanie z parą, na lewej stronie lub z zastosowaniem ściereczki do prasowania. |
| Len | ●●● do „max” | Prasowanie na lewej stronie lub z użyciem ściereczki do prasowania (aby uniknąć powstawania błyszczących plam), szczególnie w przypadku ciemnych kolorów. Prasowanie na sucho, gdy jeszcze wilgotne lub ze spryskiwaniem. Używaj pary przy ustawieniu średnim lub wysokim. |
| Dżins | ●●● do „max” | Z maksymalnym użyciem pary. |
| Różnice w szybkości prasowania i wilgotności materiałów mogą spowodować, że optymalne ustawienie będzie inne od zalecanego w tabeli! | | |

H

| Textília | Hőmérséklet beállítása | Vasalási javaslat |
|---|-------------------------------|---|
| Akri | ● | Vasalja szárazon az anyag fonákját. |
| Acetát műszál | ● | Vasalja szárazon az anyag fonákoldalát, vagy permetezéssel nedvesítse be. |
| Nylon és poliészter | ● | Vasalja a nedves anyag fonákoldalát, vagy permetezéssel nedvesítse be. |
| Műselyem | ● | Vasalja az anyag fonákját. |
| Viszkóz | ● | Lehetőleg szárazon vasalja. A gyártó utasításaitól függően gőzt is használhat. |
| Selyem | ●● | Vasalja az anyag fonákját. A kifényesedett foltok kialakulását vasalóruha használatával kerülheti el. |
| Kevertszál pamut | ●● | A gyártó által bevarrt címkén szereplő utasítások szerint járjon el. Használja a legalacsonyabb hőfokot igénylő szálhoz javasolt beállítást. |
| Gyapjú és kevertszál gyapjú | ●● | Vasalja gőzzel az anyag fonákját, vagy használjon vasalóruhát. |
| Pamut | ●● | Vasalja szárazon a még nedves anyag fonákoldalát, vagy permetezéssel nedvesítse be. Közepes és magas közötti gőzfokozatot használjon. |
| Kordbársony | ●●● | Vasalja gőzzel az anyag fonákját, vagy használjon vasalóruhát. |
| Lenvászon | ●●● „max” állásig | Vasalja a fonákoldalát, vagy használjon vasalóruhát a kifényesedett foltok elkerülése érdekében, különösen sötét színű darabok esetén. Vasalja szárazon a még nedves anyagot, vagy permetezéssel nedvesítse be. Közepes és magas közötti gőzfokozatot használjon. |
| Pamutvászon | ●●● „max” állásig | Használja a legmagasabb gőzfokozatot. |
| A változó vasalási sebesség és a textília nedvessége a táblázatban ajánlottaktól eltérő optimális beállítást eredményezhet! | | |

HR

| Tkanina | Postavljanje temperature | Savjeti za korištenje glačanja |
|----------------------|--------------------------|---|
| Akriil | ● | Glačajte na suho s obratne strane. |
| Acetat | ● | Glačajte na suho s obratne strane dok je još vlažno ili koristite raspršivač za vlaženje. |
| Najlon i poliester | ● | Glačajte s obratne strane dok je još vlažno ili koristite raspršivač za vlaženje. |
| Rejon | ● | Glačajte s obratne strane tkanine. |
| Viskoza | ● | Pretežno glačajte na suho. Para se može koristiti uz pridržavanje uputa proizvođača. |
| Svila | ●● | Glačajte s obratne strane. Koristite krpnu za glačanje kako bi se izbjegli sjajni tragovi. |
| Miješani pamuk | ●● | Provjerite podatke na etiketi i slijedite upute proizvođača. Postavite temperaturu prema vlaknu koje zahtijeva najniže podešavanje. |
| Vuna i miješana vuna | ●● | Glačajte parom s obratne strane ili koristite krpnu za glačanje. |
| Pamuk | ●● | Glačajte na suho s obratne strane dok je još vlažno ili koristite raspršivač za vlaženje. Koristite srednju do jaku paru. |
| Baršun | ●●● | Glačajte parom s obratne strane ili koristite krpnu za glačanje. |
| Lan | ●●● na "max" | Glačajte s obratne strane ili koristite krpnu za glačanje kako bi se izbjegli sjajni tragovi, osobito kod tkanine tamnijih boja. Glačajte na suho dok je još vlažno ili koristite raspršivač za vlaženje. Koristite srednju do jaku paru. |
| Jeans | ●●● na "max" | Koristite maksimalnu paru. |

Različita brzina glačanja i vlažnost tkanine mogu uzrokovati odstupanja od preporučenih vrijednosti iz tablice!

SR

| Materijal | Podešavanje temperature | Saveti za korišćenje pegle |
|---|-------------------------|---|
| Akriil | ● | Pegljajte na suvo sa obrnute strane |
| Acetat | ● | Pegljajte na suvo sa obrnute strane dok je još vlažno ili koristite raspršivač za vlaženje. |
| Najlon i poliester | ● | Pegljajte sa obrnute strane dok je još vlažno ili koristite raspršivač za vlaženje. |
| Rejon | ● | Pegljajte sa obrnute strane tkanine. |
| Viskoza | ● | Uglavnom pegljajte na suvo. Para se može koristiti uz pridržavanje uputstava proizvođača. |
| Svila | ●● | Pegljajte sa obrnute strane. Koristite krpnu za peglanje da biste sprečili nastajanje sjajnih tragova. |
| Materijali od pamuka i mešanog prediva | ●● | Proverite podatke na etiketi i sledite uputstva proizvođača. Koristite podešavanje prema predivu koje zahteva najnižu vrednost. |
| Vuna i materijali od vune i mešanog prediva | ●● | Pegljajte parom sa obrnute strane ili koristite krpnu za peglanje. |
| Pamuk | ●● | Pegljajte na suvo dok je još vlažno ili koristite raspršivač za vlaženje. Koristite srednju do jaku paru. |
| Somot | ●●● | Pegljajte parom sa obrnute strane ili koristite krpnu za peglanje. |
| Lan | ●●● na "max" | Pegljajte sa obrnute strane ili koristite krpnu za peglanje da biste sprečili nastajanje sjajnih tragova, naročito kod tkanina tamnijih boja. Pegljajte na suvo dok je još vlažno ili koristite raspršivač za vlaženje. Koristite srednju do jaku paru. |
| Džins | ●●● na "max" | Koristite maksimalnu paru. |

Različita brzina peglanja i vlažnost tkanine mogu da prouzrokuju da se optimalni uslovi razlikuju od uslova preporučenih u tabeli!

GB
D
F
NLI
E
P
TRS
DK
FI
NCZ
SK
RU
UAPL
H
HR
SRRO
BG
SL
EELV
LT

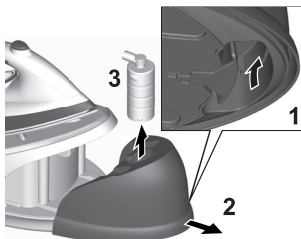

PL

1. Ostrożnie zdjąć całe opakowanie.

Ustawić poziomo żelazko z generatorem pary na desce do prasowania lub na stabilnej powierzchni odpornej na wysoką temperaturę, na tej samej wysokości co deska do prasowania. Rozwinąć i wyprostować przewód zasilający oraz przewód pary.

2. Wyjąć zbiornik na wodę,

chwytyjąc zagłębienie pod spodem i lekko odciągając go od podstawy urządzenia.

3. Zbiornik na wodę należy zawsze

napęlniać do poziomu MAX, zimną wodą z kranu.

H

1. „Gondosan távolítsa el az összes

csomagolóanyagot. Vízszintes helyzetben tegye a vasalódeszkára vagy a vasalódeszkával megegyező magasságú hóálló, szilárd felületre a gőzfejlesztős vasalót. Csévélje le, majd egyenesítse ki a hálózati kábelt és a gőzvezetékét.”

2. Vegye ki a víztartályt

nyúlásba nyúlással, és óvatosan húzza ki az alapegységéből.

3. A víztartályt mindig a MAX

jelzésig töltsse fel hideg csapvízzel.

HR

1. Pažljivo skinite svu ambalažu.

Postavite generator pare glačala vodoravno na dasku za glačanje ili na sigurnu podlogu otpornu na toplinu koja je na istoj visini kao i daska za glačanje. Odmotajte i izravnajte kabel napajanja i kabel za napajanje generatora pare.

2. Skinite spremnik vode

tako da uhvatite prerez na donjem dijelu i nježno ga skinete s jedinice postolja.

3. Spremnik za vodu uvijek puniti

od razine MAX hladnom vodom iz slavine.

SR

1. “Pažljivo uklonite sav materijal za pakovanje.

Postavite peglu sa generatorom pare horizontalno na dasku za peglanje ili na sigurnu površinu otpornu na toplotu koja se nalazi na istoj visini kao i daska za peglanje. Odmotajte i ispravite kabl za napajanje i kabl za paru.”

2. Izvadite sud za vodu

tako što ćete ga uhvatiti u otvor sa donje strane i lagano ga povući iz osnove.

3. Увек поново напуните резервоар

за воду на МАКС. нивоа и користите хладну воду са чесме.



4. **Opróżnić zbiornik na wodę**, aby wypłukać wszelki cząstki, które mogły pozostać po procesie produkcyjnym.

4. **Ürítse ki a víztartályt**, a gyártási eljárásból esetlegesen visszamaradt idegen részecskék eltávolítására.

4. **Ispraznite spremnik vode** kako biste isprali sve strane čestice koje su mogle ostati u postupku proizvodnje.

4. **Ispraznite sud sa vodom** da biste isprali sve strane čestice koje su možda zaostale iz procesa proizvodnje.



5. **Napełnić zbiornik na wodę** zimną wodą z kranu.

5. **Töltse fel ismét** csapvízzel a víztartályt.

5. **Napunite spremnik vode** hladnom vodom iz slavine.

5. **Ponovo napunite sud sa vodom** hladnom vodom sa slavine.

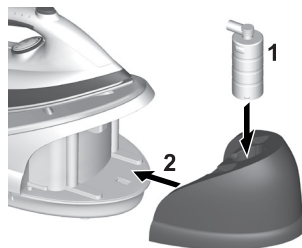

6. **Umieścić zbiornik na wodę** w podstawie. Zbiornik na wodę musi się prawidłowo zatrzasknąć w gnieździe.

6. **Tegye a víztartályt** az alapegységre. Gondoskodjon arról, hogy biztonságosan rögzítve legyen a tartály retesze.

6. **Umetnite spremnik vode** u jedinicu postolja. Provjerite je li spremnik vode ispravno zabavljen na svojem mjestu.

6. **Sud za vodu ubacite** u osnovu. Proverite da li je sud za vodu čvrsto namešten na svoje mesto.

GB
D
F
NL

I
E
P
TR

S
DK
FI
N

CZ
SK
RU
UA

PL
H
HR
SR

RO
BG
SL
EE

LV
LT

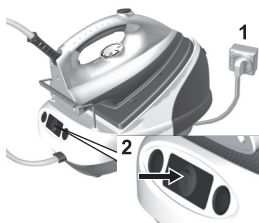

- 7. Podłączyć żelazko z wytornicą pary do źródła zasilania.** Nacisnąć przycisk zasilania.



- 8. Obrócić pokrętko wyboru temperatury w prawo** na maksymalną wartość. Następnie zaświeci się kontrolka temperatury na żelazku. Kontrolka zgaśnie po osiągnięciu przez żelazko ustawionej temperatury. Kontrolka temperatury będzie na przemian zapalać się i gasnąć, informując o podtrzymywaniu temperatury.

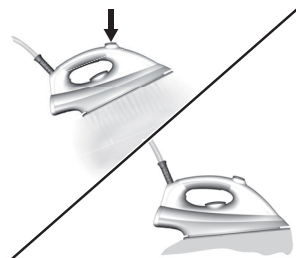

- 9. Gdy zaświeci się kontrolka pary,** należy nacisnąć przycisk pary i przytrzymać go przez około minutę, aby uzyskać parę, a następnie przez kolejną minutę, aby oczyścić system wytwarzania pary. **Należy wyprasować stary ręcznik,** aby pozostałości wewnątrz żelazka nie znalazły się na praniu. W razie potrzeby można przetrzeć stopę żelazka lekko wilgotną szmatką.

- 7. Csatlakoztassa a gőzfejlesztős vasaló** hálózati kábelének csatlakozódugóját a hálózati csatlakozóaljzathoz. Nyomja meg a hálózati kapcsolót.

- 8. Fordítsa el** az óramutató járásával megegyező irányba, a maximális beállításig a hőmérséklet-választó tárcsát. Majd világítani kezd a vasalón a hőmérséklet-jelzőlámpa. Kialszik a beállított hőmérséklet elérésekor. A megfelelő hőmérséklet fenntartása során ciklikusan világít ill. kialszik a hőmérséklet-jelzőlámpa.

- 9. Amikor a gőzfejlesztés lámpája világítani kezd,** nyomja meg, és tartsa megnyomva a gőzölés gombot körülbelül egy percig a gőz megindulásához, majd tartsa megnyomva további egy percig a gőzfejlesztő rendszer kitisztításához. **Egy régi törülközőt vasaljon ki annak biztonságára,** hogy ne kerüljenek át a vasaló belsejében található maradványok a ruhákra. Szükség esetén kissé megnedvesített ruhával törölje át a vasalótalpat.

- 7. Priključite generator pare** glačala na dovod struje. Pritisnite prekidač napajanja..

- 8. Okrenite regulator temperature** u smjeru kazaljke na satu na najvišu temperaturu. Sada će se uključiti kontrolna žarulja pokazivača temperature. Isključit će se kada se dostigne postavljena temperatura. Pokazivač temperature ciklički se uključuje i isključuje kako se održava ispravna temperatura.

- 9. Kada zasvijetli žaruljica pare,** pritisnite i držite pritisnutom tipku pare približno jednu minutu kako biste dobili paru, a zatim pritisnite još jednu minutu kako biste očistili sustav za stvaranje pare. **Izглаčajte stari ručnik kako biste bili sigurni** da se eventualni ostaci iz glačala neće prenijeti na rublje. Po potrebi, obrišite stopalo glačala lagano navlaženom krpom.

- 7. Priključite pегlu sa generatorom pare** u mrežno napajanje. Pritisnite dugme za uključivanje/isključivanje.

- 8. Okrenite birač za temperaturu** u smeru kretanja kazaljki na satu na maksimalno podešavanje. Onda će na pегlu zasvetleti indikatorska lampica za temperaturu. Ona se isključuju kada se dostigne podešena temperatura. Indikatorska lampica za temperaturu se uključuje i isključuje da bi se zadržala ispravna temperatura.

- 9. Када се упали лампица за пару** притисните и задржите дугме за пару око један минут да бисте добили пару, а затим задржите још један минут да бисте очистили систем за стварање паре. **Опеглајте неки стари пешкир како бисте били сигурни** да се eventualni остаци из пегле неће пренети на рубље. По потреби, обришите стопало пеглу са мало навлаženом крпом.

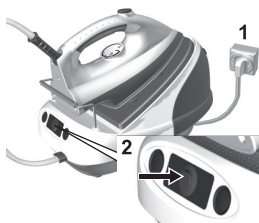

1. Podłączyć żelazko z wytornicą pary do źródła zasilania. Nacisnąć przycisk zasilania.



2. Naciśnięcie przycisku zasilania spowoduje zapalenie się kontrolki zasilania. Należy odczekać od jednej do dwóch minut, aż zaświeci się kontrolka pary.



3. Aby aktywować parę, należy nacisnąć przycisk pary. Należy zużyć parę przed zwolnieniem przycisku i odłożeniem żelazka na podpórkę w podstawie.

1. Csatlakoztassa a gőzfejlesztős vasaló hálózati kábelének csatlakozódugóját a hálózati csatlakozóaljzathoz. Nyomja meg a hálózati kapcsolót.

2. A hálózati kapcsoló megnyomásakor, világítani kezd a működésjelző lámpa. Várjon két percig, a gőzfejlesztés lámpa bekapcsolásáig.

3. A gőzfejlesztés bekapcsolásához, nyomja meg a gőzölés gombot. Ha felengettek a nyomógombot használatok fel az elkészített párárt és csak utána helyezze vissza a vasalót a párologtató egység helyére.

1. Priključite generator pare glačala na dovod struje. Pritisnite prekidač napajanja.

2. Kada pritisnete prekidač napajanja, uključuje se žaruljica napajanja. Pričekajte jednu do dvije minute sve dok je uključena žaruljica pare.

3. Za uključivanje pare, pritisnite gumb za paru. Prije deaktiviranja prekidača parne postaje, ispustite svu paru, te nakon toga odložite glačalo na parnu postaju.

1. Priključite peglu sa generatorom pare u mrežno napajanje. Pritisnite dugme za uključivanje/isključivanje.

2. Kada se pritisne na dugme za uključivanje/isključivanje, zasvetleće lampica za napajanje. Sačekajte jedan do dva minuta sve dok ne zasvetli lampica za paru.

3. Da biste aktivirali paru, pritisnite dugme za paru. Ne odlažite peglu na parno postolje pre oslobađanja dugmeta za aktiviranje pare, tj. dok ne utrošite oslobođenu paru.

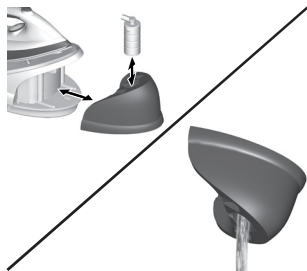

PL

4. Przed schowaniem żelazka **zawsze należy odczekać, aż ostygnie**. Gdy żelazko jest chłodne, należy opróżnić zbiornik na wodę. Schować żelazko z wytwornicą pary.

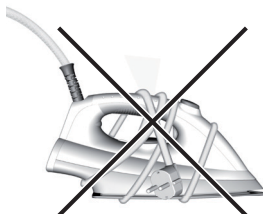

5. **NIE WOLNO owijać przewodu zasilającego** wokół żelazka.



6. **Przewód zawsze musi być starannie zwinięty** obok żelazka.

H

4. **Mindig hagyja teljesen lehűlni** a vasalót a vasalótartón, mielőtt elteszi. Ha lehűlt a vasaló, akkor üritse ki a víztartályt. Tegye el a gőzfejlesztős vasalót.

5. **SOHASE tekerje** a hálózati kábelt a vasaló köré.

6. **Mindig** biztonságosan feltekerve, a vasaló mellett tárolja a hálózati kábelt.

HR

4. **Neka se glačalo ohladi** do kraja na podlozi za glačanje prije nego što ga spremite. Kada se glačalo ohladi, ispraznite spremnik vode. Spremite generator pare glačala.

5. **NIKADA ne omatajte kabel napajanja** oko glačala.

6. **Kabel uvijek spremajte** namotan sa strane glačala.

SR

4. **Uvek ostavite peglu da se sasvim ohladi** na osloncu za peglu pre nego što je odložite. Kada se pegla ohladi, ispraznite sud za vodu. Odložite peglu sa generatorom pare.

5. **NIKADA nemojte obavijati kabl za napajanje** oko pegle.

6. **Uvek odložite kabl** bezbedno uvijen pored pegle.

Czyszczenie / Tisztítás Čišćenje / Čišćenje

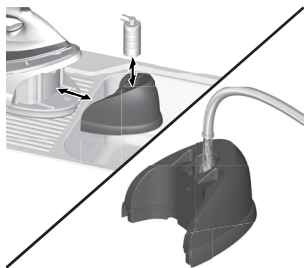

PL

1. Procedura samoczyszczenia.

Żelazko z wytwornicą pary ma wbudowany układ czyszczący zapewniający drożność i czystość otworów pary i komory pary oraz usuwanie włókien i pozostałości mineralnych. Ustawić żelazko z wytwornicą pary w pobliżu zlewu. Napełnić zbiornik na wodę zimną wodą z kranu.

H

1. Öntisztítási eljárás

Beépített tisztítórendszerrel rendelkezik a gőzfejlesztős vasaló, melyet a gőznyílások és gőzkamra szősztől és a laza ásványi anyag lerakódásoktól való megtisztítására terveztek. Mosogató közelében helyezze el a gőzfejlesztős vasalót. Hideg csapvizzel tölts fel a tartályt.

HR

1. Postupak samočišćenja.

Generator pare glačala ima ugrađen sustav čišćenja koji je izrađen kako bi odzračnik za paru i komoru spremnika za paru održavao bez dlačice i otpuštanja mineralnih tvari. Postavite generator pare glačala u blizinu sudopera. Napunite spremnik vode hladnom vodom iz slavine.

SR

1. Procedura samočišćenja.

Pegla sa generatorom pare ima ugrađen sistem za čišćenje koji je dizajniran tako da u otvorima za paru i komori za paru ne bude vlakana i otpuštenih mineralnih materijala. Postavite peglu sa generatorom pare blizu sudopere. Napunite sud za vodu hladnom vodom sa slavine.



2. Ustawić pokrętko wyboru

temperatury na minimalną wartość. Podłączyć przewód zasilający i włączyć żelazko z wytwornicą pary.

2. Állítsa a hőmérséklet-választó tárcsát a minimális beállításra.

Csatlakoztassa a hálózati kábel csatlakozódugóját a hálózati csatlakozóaljzathoz, és kapcsolja be a gőzölös vasalót.

2. Postavite regulator temperature

na najmanju vrijednost. Priključite na struju i uključite generator pare glačala.

2. Postavite birač za temperaturu na

minimalno podešavanje. Priključite i uključite peglu sa generatorom pare.



3. Gdy zaświeci się kontrolka

pary, żelazko jest gotowe do samoczyszczenia. Przytrzymać żelazko nad zlewem w pozycji prasowania. Nacisnąć i przytrzymać przycisk pary przez około trzy minuty. Włókno i luźny materiał wydotaną się przez otwory pary na spodzie stopy żelazka.

3. Amikor a gőzfejlesztés lámpa világít, akkor készen áll az

öntisztításra a vasaló. Tartsa vasalási helyzetben a mosogató felett a vasalót. Körülbelül három percig tartsa megnyomva a gőzölös gombot. Kifújja a szőszet és a lazán lerakódott anyagot a vasalótalp alatti gőzölös nyílásokból.

3. Kada žaruljica pare zasvijetli, glačalo

je spremno za samočišćenje. Držite glačalo iznad sudopera u položaju za glačanje. Približno tri minute držite pritisnutim gumb za paru. Dlačice i otpale tvari izbacit će se kroz otvore za paru na donjem dijelu ploče za glačanje.

3. Kada zasvetli lampica za paru, pegla

je spremna za samočišćenje. Držite peglu iznad sudopere u položaju za peglanje. Držite pritisnutim dugme za paru oko tri minute. Tako će doći do izbacivanja vlakana i otpuštenih materijala iz otvora za paru koji se nalaze na donjoj ploči.

GB
D
F
NLI
E
P
TRS
DK
FI
NCZ
SK
RU
UAPL
H
HR
SRRO
BG
SL
EELV
LT



PL

4. Obrócić pokrętkę wyboru temperatury w prawo na maksymalną wartość.

H

4. Fordítsa el az óramutató járásával megegyező irányba, a maximális beállításig a hőmérséklet-választó tárcsát.

HR

4. Okrenite regulator temperature u smjeru kazaljke na satu na najvišu temperaturu.

SR

4. Okrenite birač za temperaturu u smeru kretanja kazaljki na satu na maksimalno podešavanje.

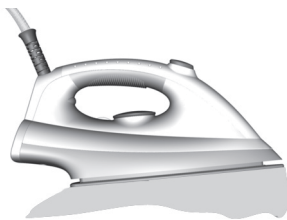

5. Wyprasować wilgotną szmatkę lub ręcznik, aby usunąć wszelkie pozostałości ze stopy żelazka.

5. Egy nedves kendőt vagy törülközőt vasaljon a lerakódások vasálatalpról való eltávolítására.

5. Izglačajte vlažnu krpu ili ručnik kako biste uklonili eventualne naslage sa stopala glačala.

5. Opeglajte vlažnu krpu ili peškir da biste uklonili sve naslage sa donje ploče.

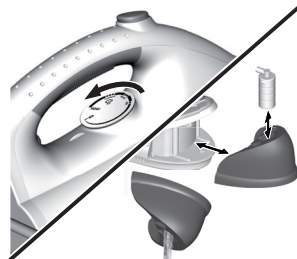

6. Ustawić pokrętkę wyboru temperatury na minimalną wartość. Następnie wyłączyć żelazko z wytwornicą pary i odłączyć je od źródła zasilania. **Opróżnić zbiornik na wodę** i przed schowaniem żelazka odczekać aż żelazko całkowicie ostygnie.

6. Állíts a hőmérséklet-választó tárcsát vissza a minimális beállítására. Majd kapcsolja ki a gőzölős vasalót, és bontsa a hálózati kábel csatlakozódugójának a csatlakozását. **Úritse ki a víztartályt**, majd tárolás előtt hagyja teljesen lehűlni a vasalót.

6. Ponovno okrenite regulator temperature na najmanju vrijednost. Zatim isključite generator pare glačala i iskopčajte ga iz napajanja. **Ispraznite spremnik vode** i pustite da se glačalo do kraja ohladi prije spremanja.

6. Okrenite birač za temperaturu ponovo na minimalno podešavanje. Zatim, isključite peglu sa generatorom pare i iskopčajte je iz mrežnog napajanja. **Ispraznite sud za vodu** i ostavite peglu da se sasvim ohladi pre odlaganja.

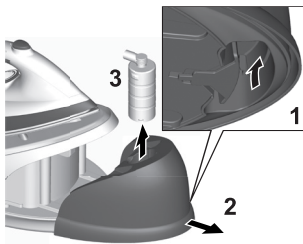

PL

1. **Wyjąć zbiornik na wodę,** chwytając zagłębienie pod spodem i lekko odciągając go od podstawy urządzenia. Ustawić zbiornik na wodę w bezpiecznym miejscu podczas montowania wkładu odkamieniającego.

H

1. **Vegye ki a víztartályt** az alján lévő nyílásba nyúlással, és óvatosan húzza ki az alapegységéből. Tartsa biztonságos helyen a víztartályt a vízkőképződést gátló patron cseréje alatt.

HR

1. **Skinite spremnik vode** tako da uhvatite prorez na donjem dijelu i nježno ga skinete s jedinice postolja. Držite spremnik vode na sigurnom dok mijenjate uložak za zaštitu od kamenca.

SR

1. **Izvadite sud za vodu** tako što ćete ga uhvatiti u otvor sa donje strane i lagano ga povući iz osnove. Sud za vodu držite na sigurnom mestu dok menjate patronu protiv kamenca.



2. **W celu zapewnienia najlepszych efektów** zaleca się stosowania wkładu z naszego asortymentu o numerze ZEL01.

2. **A legjobb teljesítmény elérése érdekében** a saját patronunk használatát ajánljuk, melynek ZEL01 a hivatkozási száma.

2. **Za najbolje radne karakteristike preporučujemo** uloške iz našeg proizvodnog programa, katalogski broj ZEL01.

2. **Za najbolji učinak preporučujemo patronu** iz naše palete, referentni broj ZEL01.

GB
D
F
NL

I
E
P
TR

S
DK
FI
N

CZ
SK
RU
UA

PL
H
HR
SR

RO
BG
SL
EE

LV
LT

| Problem | Możliwa przyczyna | Rozwiązanie |
|---|---|---|
| Woda wycieka z otworów w stopie żelazka. | Woda skropiła się w przewodach, ponieważ pary użyto po raz pierwszy lub żelazko nie było użytkowane przez dłuższy czas. | Kierując żelazko poza deskę do prasowania, nacisnąć kilkakrotnie przycisk sterowania parą, aż zacnie wydobywać się para. |
| | Stopa żelazka nie jest wystarczająco gorąca. | Zwiększyć temperaturę stopy żelazka. |
| | Uszkodzony termostat i stopa żelazka nie jest wystarczająco gorąca. | Należy skontaktować się z autoryzowanym punktem serwisowym. |
| Z otworów w stopie żelazka wydostają się białe zabrudzenia. | W żelazku nagromadził się kamień, ponieważ nie płukano go regularnie. | Wyczyścić żelazko. (patrz rozdział „Czyszczenie”). |
| Z otworów w stopie żelazka wydostają się brązowe zabrudzenia plamiące odzież. | Do wody do prasowania dodano chemiczne środki odkamieniające lub inne dodatki. | Nie wolno dodawać tego typu produktów do zbiornika wody lub do wytwornicy pary. |
| | Włókna tkanin nagromadziły się w otworach stopy żelazka i przypalają się. | Wyczyścić stopę żelazka za pomocą niemetalowej gąbki. |
| Stopa żelazka jest brudna lub przypalona na brązowo, co może plamić odzież. | Prasowanie odbywa się przy zbyt wysokiej temperaturze stopy żelazka. | Należy zapoznać się z naszymi zaleceniami dotyczącymi ustawiania temperatury. |
| | Odzież nie wypłukano dobrze lub prasowana jest nowa odzież, która nie została uprzednio wyprana. | Nową odzież należy dokładnie wypłukać, aby usunąć pozostałości środka piorącego lub substancji chemicznych, które mogą dostać się do żelazka. |
| | Użyto krochmalu. | Krochmal należy nanosić na wewnętrznej stronie odzieży do prasowania. |
| Para lub woda wydostaje się pod urządzeniem. | Uszkodzone urządzenie. | Należy zaprzestać użytkowania urządzenia i skontaktować się z autoryzowanym punktem serwisowym. |
| Nie jest wytwarzana para. | Zbyt mała ilość wody w zbiorniku. | Napełnić zbiornik wodą do poziomu MAX. |
| | W zbiorniku na wodę żelazka znajduje się powietrze. | Gdy zaświeci się kontrolka pary, należy nacisnąć przycisk pary i przytrzymać go przez ponad minutę, aby odpowietrzyć system i uzyskać parę. |

| Hiba | Lehetséges ok | Megoldás |
|--|---|---|
| Víz folyik ki a vasalótalp nyílásain keresztül. | Víz csapódott ki a csövekben, mivel először használja a gőzölés funkciót, vagy nem használta egy ideig. | A vasalódeszktól távol, addig tartsa megnyomva a gőzszabályozás gombot, amíg gőzt nem bocsát ki a vasaló. |
| | Nem elég forró a vasalótalp. | Emelje a vasalótalp hőmérsékletét. |
| | Hibás a termosztátja: nem elég forró a vasaló. | Forduljon szakszervizhez. |
| Fehér lé folyik ki a vasalótalp nyílásain keresztül. | Vizkő rakódott le a vasalóban, mivel nem öblítette rendszeresen. | Tisztítsa ki a vasalót (lásd a "Tisztítás" című részt). |
| Barna lé folyik ki a vasalótalp nyílásain keresztül, és szennyezi a ruhákat. | Vegyí vízkőoldót használt, vagy valamilyen adalékanyag van a vasaláshoz használt vízben. | Sohase tegyen ilyen termékeket a víztartályban vagy a forralóba. |
| | Anyagszálak gyűltek össze a vasalótalp nyílásaiban és égnek. | Nem fémből készült szívaccsal tisztítsa meg a vasalótalpat. |
| Szennyezett vagy barna a vasalótalp, és szennyezheti a ruhákat. | Túl magas hőmérsékleten vasal. | Nézze meg a hőmérséklet-szabályozó beállítására vonatkozó ajánlásainkat. |
| | Nem öblítette eléggé ki a ruhákat, vagy kimosásuk nélkül vasalt új ruhákat. | Gondoskodjon arról, hogy megfelelő ki legyen a ruhák öblítve, hogy így eltávolítsa a szappan vagy az új ruhákon lévő vegyszer maradványokat, melyek a vasalóra tapadhatnak. |
| | Keményítőt használ. | Mindig az anyag vasalandó oldalával ellentétes oldalára permetezze a keményítőt. |
| Gőz vagy víz szökik ki a készülék alól. | Hibás az állomás. | Fejezze be az állomás használatát, és forduljon szakszervizhez. |
| Nem fejlődik gőz. | Túl kevés víz van a víztartályban. | Töltse fel a tartályt a MAX jelzésig. |
| | A vasaló víztartályában levegő található. | Miután a gőzfejlesztés lámpája világitani kezd, nyomja meg a gőz gombot egy percnél hosszabb időre, hogy légtelenítse a rendszert, és gőzt kapjon. |

| Problem | Mogući uzrok | Rješenje |
|---|--|--|
| Voda curi kroz otvore na stopalu glačala. | Voda je kondenzirana u cijevima jer po prvi put koristite paru ili je niste dulje vrijeme koristili. | Gumb za upravljanje parom na vašoj dasci za glačanje držite pritisnutim sve dok glačalo ne započne stvarati paru. |
| | Stopalo glačala nije dovoljno vruće. | Povećajte zagrijavanje stopala glačala. |
| | Termostat nije ispravan: glačalo nije dovoljno vruće. | Kontaktirajte ovlašteni servisni centar. |
| Bijele pruge izlaze kroz otvore na stopalu glačala. | Vaše glačalo ima nakupine kamenca jer nije pravilno isprano. | Očistite glačalo. (pogledajte poglavlje "čišćenje") |
| Smeđe pruge izlaze kroz otvore na stopalu glačala i ostavljaju mrlje na rublju. | U vodu za glačanje dodali ste kemijska sredstva protiv kamenca ili aditive. | Nikada nemojte stavljati tu vrstu proizvoda u spremnik vode ili grijač vode. |
| | Vlakna tkanina nakupila su se u otvorima na stopalu glačala i izgaraju. | Očistite stopalo glačala mekom spužvom bez metalnih dijelova. |
| Stopalo glačala je prljavo ili smeđe i može zaprljati rublje. | Glačate na previsokoj temperaturi. | Pogledajte naše preporuke o podešavanju temperature. |
| | Vaše rublje nije dovoljno isprano ili ste glačali novi odjevni predmet, a da ga niste oprali. | Rublje mora biti u potpunosti isprano kako bi se uklonile naslage sapuna ili kemijskih sredstava na novoj odjeći koje bi glačalo moglo usisati |
| | Upotrebljavate štirku. | Štirku uvijek raspršite na strani koju ne glačate. |
| Tragovi ili voda izlaze ispod uređaja. | Stanica je neispravna. | Prestanite koristiti stanicu i kontaktirajte ovlašteni servisni centar |
| Ne stvara se para. | Mala količina vode u spremniku za vodu. | Napunite spremnik vode do oznake MAX. |
| | U spremniku za vodu vašeg glačala ima zraka. | Kada zasvijetli žaruljica pare, pritisnite tipku za paru na još jednu minutu kako biste odzračili sustav i zatim dobili paru. |

| Problem | Mogući uzrok | Rešenje |
|--|---|---|
| Voda curi iz otvora na donjoj ploči. | Voda se kondenzovala u cevima zato što prvi put koristite paru ili je niste koristili neko vreme. | Pritiskajte dugme za kontrolu pare dalje od daske za peglanje sve dok pegla ne proizvede paru. |
| | Donja ploča nije dovoljno vruća. | Povećajte toplotu donje ploče. |
| | Vaš termostat je pokvaren: pegla nije dovoljno topla. | Obratite se ovlašćenom servisnom centru. |
| Bele pruge se pojavljuju iz otvora na donjoj ploči. | U vašoj pegli je nataložen kamenac jer pegla nije redovno ispirana. | Očistite peglu. (pogledajte odjeljak „Čišćenje“) |
| Braon pruge se pojavljuju iz otvora na donjoj ploči i boje rublje. | Vi koristite hemijska sredstva za čišćenje kamenca ili aditive u vodi za peglanje. | Nemojte nikada dodavati ovu vrstu proizvoda u sud za vodu ili grejač. |
| | Vlakna tkanine su se nakupila u otvorima na donjoj ploči i ona gore. | Očistite donju ploču nemetalnim sunderom. |
| Donja ploča je prljava ili braon i može da oboji rublje. | Peglate na suviše visokoj temperaturi. | Pogledajte naše preporuke u vezi podešavanja termostata. |
| | Vaše rublje nije dovoljno isprano ili ste novo rublje opeglali pre nego što ste ga oprali. | Pazite da rublje bude temeljno isprano tako da se uklone sve naslage sapuna ili hemikalija na novom rublju koje mogu da uđu u peglu |
| | Koristite štirak. | Štirak uvek prskajte na naličje tkanine koja treba da se ispegla. |
| Potok vode izlazi ispod uređaja. | Stanica je pokvarena. | Prestanite sa korišćenjem stanice i obratite se ovlašćenom servisnom centru. |
| Nema stvorene pare. | Za malu količinu vode u rezervoaru za vodu. | Napunite rezervoar za vodu do MAKS. nivoa. |
| | Pegla ima vazduha u rezervoaru za vodu. | Kada se upali lampica za paru pritisnite dugme za paru duže od jednog minuta da biste ubacili vazduh u sistem i dobili paru. |

PL

**Utylizacja
Opakowania**

Materiały na opakowania są przyjazne środowisku i mogą być poddawane recyklingowi. Części plastikowe są identyfikowane dzięki odpowiednim oznaczeniom, np. >PE<, >PS< itp. Wyrzucić opakowanie do odpowiedniego zbiornika w zakładach przetwarzania odpadów.

Stare urządzenie

Symbol  na produkcie lub na jego opakowaniu wskazuje, że ten produkt nie może być traktowany jako zwykły domowy odpad do wyrzucenia. Zamiast tego powinien być oddany do recyklingu do odpowiedniej zbiornicy urządzeń elektrycznych i elektronicznych. Dbając o prawidłowe zezłomowanie tego produktu, pomożesz zapobiegać negatywnym skutkom dla środowiska i

zdrowia ludzkiego, które mogłyby być wynikiem niewłaściwego złomowania tego produktu. Szczegółowe informacje na temat prawidłowego recyklingu tego produktu można uzyskać w lokalnym urzędzie miejskim, w zbiornicy sprzętu gospodarstwa domowego lub w sklepie, w którym produkt ten został kupiony.

H

**Hulladékkezelés
Csomagolóanyagok**

A csomagolóanyagok környezetbarát anyagok és újrahasznosíthatók. A csomagolás műanyagból készült darabjait meghatározott jelölések azonosítják, például >PE<, >PS< stb. A csomagolóanyagokat a megfelelő lakossági hulladékgyűjtőbe kell helyezni.

Leselejtesés

A terméken vagy a csomagoláson



lévő jelzés  arra figyelmeztet, hogy a termék nem dobható ki háztartási hulladékgyűjtőbe. Ha a termék használhatatlanná vagy fölöslegessé válik, hulladékkezelés céljából adja le olyan speciális gyűjtőhelyen, amely biztosítja az elektromos és elektronikus eszközök újrahasznosítását. A termék megfelelő

hulladékkezelésével megelőzhető a környezetre és az egészségre gyakorolt olyan káros következmények kialakulása, amelyeket a nem megfelelő hulladékkezelés okozna. A termék újrahasznosításával kapcsolatban a helyi önkormányzatnál, egy hulladékkezelést végző vállalatnál, illetve a terméket árusító szaküzletben kérhet további felvilágosítást.

HR

**Odlaganje
Materijali za pakiranje**

Ambalaža je bezopasna za okoliš i može se reciklirati. Plastične komponente prepoznaju se po oznakama, npr. >PE<, >PS< itd. Molimo vas da materijal za pakiranje odložite u odgovarajuću kantu kod ustanove za otpad u vašoj zajednici.

Stari uređaj

Symbol  na proizvodu ili na ambalaži znači da ovaj proizvod možda neće moći biti obrađen kao kućni otpad. Potrebno ga je predati na odgovarajuće mjesto za recikliranje električne i elektroničke opreme. Osiguravanje pravilnog zbrinjavanja ovog proizvoda pomažete u sprečavanju potencijalno negativnih posljedica za okoliš i ljudsko zdravlje, koje može uzrokovati nepravilno

zbrinjavanje ovog proizvoda. Podrobnije informacije o recikliranju ovog proizvoda potražite u lokalnoj gradskoj upravi, komunalnom poduzeću ili u trgovini u kojoj ste kupili proizvod.

SR

**Odlaganje
Materijali za pakovanje**

Materijali za pakovanje su prilagođeni čovekovoj okolini i mogu da se recikliraju. Plastične komponente su obeležene oznakama, npr. >PE<, >PS< itd. Odložite materijal za pakovanje u odgovarajući kontejner u objektima za odlaganje smeća.

Stari kućni aparat

Symbol  na proizvodu ili na njegovom pakovanju pokazuje da ovaj proizvod ne može da se tretira kao obično smeće. Umesto toga trebalo bi ga predati na odgovarajućem mestu gde se prikupljaju električni i elektronski uređaji za recikliranje. Omogućivši da ovaj proizvod bude odložen na pravilan način, pomažete u sprečavanju mogućih negativnih posledica po okruženje i

zdravlje ljudi, do kojih bi u suprotnom moglo da dođe zbog neodgovarajućeg rukovanja otpadnim materijama ovog proizvoda. Za detaljnije informacije o recikliranju ovog proizvoda obratite se svojoj lokalnoj gradskoj službi, službi za odnošenje smeća ili prodavnici u kojoj ste nabavili proizvod.

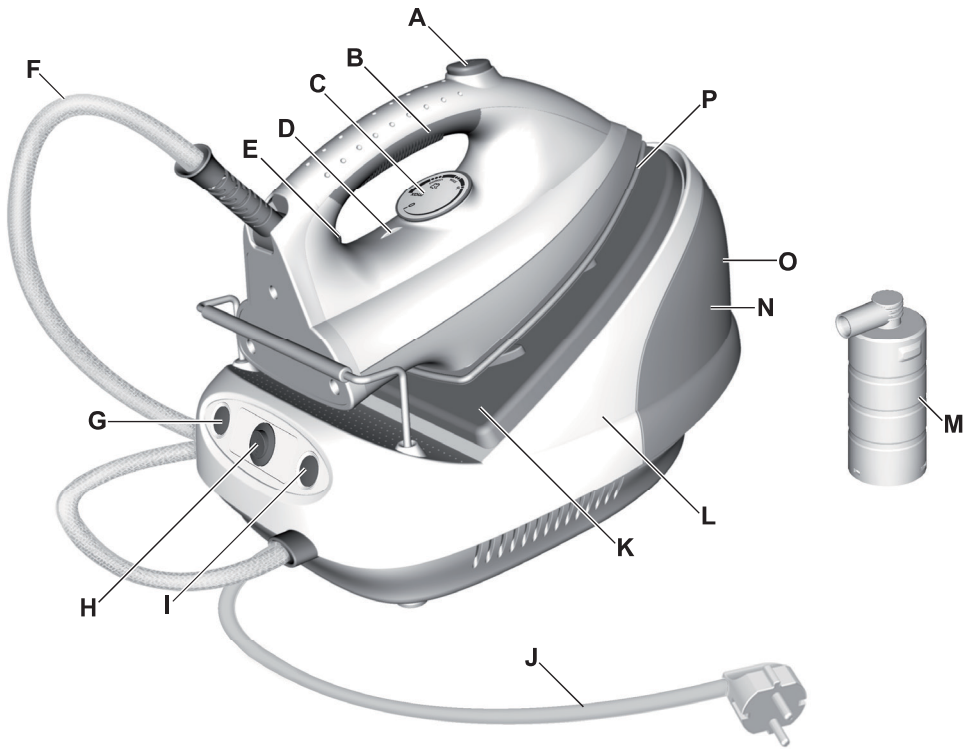

RO

Componente

- A. Buton pentru abur
- B. Măner moale
- C. Selector de temperatură
- D. Marcaj de aliniere temperatură
- E. Lumină indicatoare temperatură
- F. Conductă de apă caldă
- G. Lumină indicatoare de alimentare
- H. Comutatorul de pornire
- I. Lumină indicatoare pentru abur
- J. Cablu de alimentare
- K. Suport fier de călcat
- L. Unitate de bază
- M. Unitate anti-calcar
- N. Rezervor de apă
- O. Indicator nivel maxim al apei
- P. Talpă din oțel inoxidabil

BG

Компоненти

- A. Бутона за пара
- B. Мека ръкохватка
- C. Регулатор на температурата
- D. Отметка за задаване на температурата
- E. Индикаторна лампичка за температурата
- F. Тръбичка за гореща вода
- G. Индикаторна лампичка за захранването
- H. Ключ за захранването
- I. Лампичка за пара
- J. Захранващ кабел
- K. Стойка на ютията
- L. База
- M. Патрон за предпазване от котлен камък
- N. Резервоар за вода
- O. Отметка за максимално ниво на водата
- P. Плоча от неръждаема стомана

SL

Sestavni deli

- A. Gumb za paro
- B. Mehak ročaj
- C. Izbirni gumb za temperaturo
- D. Oznaka za uravnavanje temperature
- E. Signalna lučka za temperaturo
- F. Cev za vročo vodo
- G. Lučka za vklop
- H. Stikalo za vklop
- I. Lučka za paro
- J. Napajalni kabel
- K. Odlagalna podlaga za likalnik
- L. Osnovna enota
- M. Enota proti nabiranju vodnega kamna
- N. Rezervoar za vodo
- O. Kazalec najvišjega nivoja vode
- P. Likalna ploskev iz nerjavečega jekla

EE

Koostisosad

- A. Aurunupp
- B. Pehme käepide
- C. Temperatuuriketas
- D. Temperatuuri joondustähis
- E. Temperatuuri indikaatortuli
- F. Kuumaveevoolik
- G. Toitelamp
- H. Toitelüliti
- I. Aurulamp
- J. Toitejuhe
- K. Triikraua alus
- L. Põhjaosa
- M. Katlakivi-vastane element
- N. Veenõu
- O. Vee maksimumtaseme indikaator
- P. Roostevabast terasest tald

GB
D
F
NL

I
E
P
TR

S
DK
FI
N

CZ
SK
RU
UA

PL
H
HR
SR

RO
BG
SL
EE

LV
LT

RO

Citiți cu atenție următoarea instrucțiune înainte de prima utilizare a aparatului.

- Acest aparat poate fi utilizat de copii cu vârsta de peste 8 ani și de persoane cu capacități fizice, senzoriale sau mentale reduse sau lipsite de experiență și cunoștințe, dacă sunt supravegheate sau au primit instrucțiuni privind utilizarea aparatului într-un mod sigur și dacă înțeleg riscurile la care se expun. Copii nu trebuie să se joace cu acest aparat. Curățarea și întreținerea curentă nu trebuie efectuate de copii fără supraveghere.
- Copiii trebuie supravegheați pentru a nu se juca cu aparatul.
- Acest aparat poate fi conectat numai la o sursă de curent electric al cărei voltaj și frecvență sunt conforme cu specificațiile trecute pe plăcuța de identificare!
- Fierul de călcat nu poate fi utilizat în urma unei căzături, dacă aparatul sau cablul prezintă semne vizibile de deteriorare sau dacă se observă scurgeri.

- Aparatul trebuie conectat doar la prize cu împământare. Dacă este necesar, se poate folosi un prelungitor adecvat pentru 10 A.
- În cazul în care aparatul sau cablul de alimentare este deteriorat, pentru a evita pericolul, acesta trebuie înlocuit de producător, de un agent de servicii al acestuia sau de o persoană cu o calificare similară.
- Fierul de călcat trebuie utilizat și așezat pe o suprafață stabilă. Atunci când așezați fierul de călcat pe suport, asigurați-vă că suprafața pe care este așezat suportul este stabilă.
- Nu lăsați niciodată fierul de călcat nesupravegheat atunci când este conectat la rețeaua de curent electric.
- Aparatul trebuie oprit și decuplat de la rețeaua electrică după fiecare utilizare, înainte de a fi curățat sau întreținut.
- Fișa trebuie decuplată de la priză înainte de umplerea rezervorului de apă.

- Cablul de alimentare nu trebuie să intre în contact cu piesele încinse ale aparatului.
- Nu scufundați aparatul în apă sau alte lichide.
- Nu depășiți volumul maxim de umplere indicat pe aparate.
- Dacă există limite trebuie să definiți calitatea apei / tipul de apă care se poate folosi în cazul aparatului.
- Aparatul este conceput exclusiv pentru uz casnic. Producătorul nu își asumă răspunderea pentru eventualele daune cauzate de utilizarea necorespunzătoare sau incorectă a aparatului.
- Nu lăsați fierul de călcat aflat sub tensiune sau care se răcește și cablul său la îndemâna copiilor de vârsta mică de 8 ani.
- Acest simbol  înseamnă "Atenție: suprafață fierbinte".

BG

Преди да използвате уреда за първи път, прочетете внимателно тази инструкция за употреба.

- Този уред може да се използва от деца на възраст над 8 годишна възраст, както и от лица с намалени физически, сетивни или умствени способности или с липса на опит и познания, само ако те са под наблюдение или бъдат инструктирани относно безопасната употреба на уреда и възможните рискове. Децата не трябва да си играят с уреда. Почистването и поддръжката не трябва да се извършват от деца, ако не са под наблюдение.
- Децата трябва да се надзират, за да се гарантира, че няма да си играят с уреда.
- Този уред трябва да се свързва само към източник на електрозахранване, чието напрежение и честота съответстват на спецификациите на табелката с данни!
- Ютията не трябва да се използва, ако е била изпусната, ако има видими признаци за повреда по нея, по шнура ѝ или ако тя тече.

- Уредът трябва да се включва само в заземен контакт. Ако е необходимо, може да се използва удължител, подходящ за 10 A.
- Ако уредът или захранващият кабел е повреден, той трябва да бъде сменен от производителя, негов сервизен агент или лице с аналогична квалификация, за да се избегне опасност.
- Ютията трябва да се използва и поставя на стабилна повърхност. Когато слагате ютията на поставката ѝ, винаги проверявайте дали повърхността, върху която стои поставката, е стабилна.
- Никога не оставяйте без наблюдение уреда, когато е включен към захранването.
- Уредът трябва да се изключва и щепселът да се изважда всеки път след употреба, преди да се извършва почистване и поддръжка.
- Щепселът трябва да се вади от контакта, преди резервоарът за вода да бъде пълен с вода.
- Захранващият кабел не трябва да се допира до горещите части на уреда.

- Никога не потапяйте уреда във вода или други течности!
- Не надвишавайте максималния обем на запълване, посочен на уреда.
- Ако има ограничения, моля определете качеството / типа на водата, която може да се използва в уреда.
- Този уред е предназначен само за битова употреба. Производителят не поема никаква отговорност за възможни щети, причинени от неподходяща или неправилна употреба на уреда.
- Пазете ютията и кабела ѝ далеч от достъп на деца под 8 годишна възраст, когато е захранена с електричество или се охлажда.
- Символът  означава "Внимание: Гореща повърхност".

SL

Pred prvo uporabo naprave natančno preberite naslednja navodila.

- To napravo lahko uporabljajo otroci od osmega leta naprej ter osebe z zmanjšanimi telesnimi, čutnimi ali razumskimi sposobnostmi ali s pomanjkanjem izkušenj ter znanja le pod nadzorom ali če so dobili ustrezna navodila glede varne uporabe naprave in če se zavedajo nevarnosti, ki obstajajo. Otroci se ne smejo igrati z napravo. Čiščenje in vzdrževanje uporabnika ne sme izvajati otrok brez nadzora.
- Nadzirajte otroke, da se ne bodo igrali z aparatom.
- Napravo lahko priključite samo na električno napajanje, katerega napetost in frekvenca ustrezata podatkom na ploščici s tehničnimi lastnostmi.
- Naprave ne uporabljajte ali prijemajte, če je
 - poškodovan napajalni kabel,
 - poškodovano ohišje.
- Napravo morate povezati v ozemljeno vtičnico. Po potrebi lahko uporabite podaljšek, primeren za tok 10 A.

- Če je naprava ali električni kabel poškodovan, ga mora proizvajalec, serviser ali druga usposobljena oseba zamenjati, da se izognete nevarnosti.
- Napravo vedno postavite na ravno in vodoravno površino.
- Pred čiščenjem in vzdrževanjem morate vedno izklopiti napravo ter iztakniti napajalni kabel iz vtičnice.
- Pred čiščenjem izvlecite napajalni vtič iz vtičnice.
- Vedno pustite, da se naprava pred čiščenjem ohladi.
- Vrč je v notranjosti premazan s premazom proti prijetanju. Pri čiščenju ne uporabljajte agresivnih ali abrazivnih sredstev in topil.
- Močne umazanje ne strgajte z ostrimi predmeti.
- Nikoli ne potopite podstavka naprave, vrča, pokrova, napajalnega kabla ali napajalnega vtiča v vodo ali druge tekočine.
- Likalnik in napajalno vrvico hranite izven dosega otrok, mlajših od 8 let, ko je likalnik priključen na električno ali ko se ohlaja.

- Ne čistite naprave ali njenih delov v pomivalnem stroju.
- Naprava je namenjena samo za uporabo v zaprtih prostorih.
- Naprava je namenjena samo za domačo uporabo. Proizvajalec ne sprejema odgovornosti za morebitno škodo zaradi neustrezne ali nepravilne uporabe.

- Simbol pomeni  "Pozor! Vroča površina."

GB
D
F
NLI
E
P
TRS
DK
FI
NCZ
SK
RU
UAPL
H
HR
SRRO
BG
SL
EELV
LT

EE

Lugege järgmised juhised enne seadme esmakordset kasutamist hoolikalt läbi.

- Seda seadet võivad kasutada vähemalt 8-aastased lapsed ning füüsilise, sensoorse või vaimupuudega inimesed või kogemuste ja teadmisteta isikud, kui nende üle on järevalve ja neid juhendatakse seadme turvalise kasutamise osas ning nad mõistavad selle kasutamisega kaasnevaid ohte. Lapsed ei tohi seadmega mängida. Ilma järevalveta ei tohi lapsed seadet puhastada ega hooldustoiminguid läbi viia.
- Laste järele tuleks vaadata, et nad seadmega ei mängiks.
- Seadme võite ühendada ainult sellise elektrivõrguga, mille pinge ja sagedus vastavad nimiaandmete sildil toodud andmetele!
- Ärge kasutage seadet kunagi, kui voolujuhe või korpus on vigastatud.
- Seadet tohib ühendada üksnes maandatud pistikupespa. Vajadusel võib kasutada 10 A jaoks sobilikku pikendusjuhet.

- Seadme või toitejuhtme vigastuse korral tuleb see ohu vältimiseks tootjal, tootja volitatud teeninduses või samasuguse kvalifikatsiooniga isikul välja vahetada.
- Asetage seade alati tasasele horisontaalsele tööpinnale.
- Enne puhastamist ja hooldust tuleb seade välja lülitada ning voolujuhe välja tõmmata.
- Enne puhastamist tõmmake toitejuhe pistikupesast välja.
- Laske seadmel enne puhastamist alati maha jahtuda.
- Kannu sisepinnal on kõrbemisvastane kate. Ärge kasutage tugevaid või abrasiivseid puhastusvahendeid ega lahusteid.
- Ärge kraapige mustust ära kõvadest esemetega.
- Mitte kunagi ärge pange seadme põhja, kannu, kaant, toitekaablit ega toitepistikut vette või muudesse vedelikesse.

- Ärge peske seadet ega selle osi nõudepesumasinas.
- Seade on ette nähtud üksnes tubaseks kasutamiseks.
- Seade on ette nähtud üksnes koduseks kasutamiseks. Kui seadet kasutatakse valesti või muul kui ettenähtud otstarbel, ei vastuta tootja sellega kaasnevate võimalike kahjustuste eest.
- Hoidke triikraud ja toitejuhe alla 8-aastastele lastele kättesaamatuna, kui seade on vooluvõrgus või maha jahtumas.
- Sümboli tähendus:  "Ettevaatust! Kuum pind".

RO

| Țesătură | Reglarea temperaturii | Recomandare de utilizare |
|---------------------------|-----------------------|---|
| Acrilic | ● | Se calcă cu fierul uscat pe dos. |
| Acetat | ● | Se calcă cu fierul uscat pe dos în timp ce este încă umed sau se utilizează duza de pulverizare pentru umezire. |
| Nailon și poliester | ● | Se calcă pe dos în timp ce este încă umed sau se utilizează duza de pulverizare pentru umezire. |
| Mătase artificială | ● | Se calcă pe dosul materialului. |
| Vâscoză | ● | În principal se calcă cu fierul uscat. Aburul se poate utiliza în conformitate cu instrucțiunile producătorului. |
| Mătase | ●● | Se calcă pe dos. Folosiți o pânză pentru călcat pentru evitarea semnelor lucioase. |
| Amestecuri de bumbac | ●● | Verificați eticheta și urmați instrucțiunile producătorului. Utilizați setarea pentru fibre care necesită reglajul cel mai mic. |
| Lână & amestecuri de lână | ●● | Se calcă cu aburi pe dos sau se utilizează o pânză pentru călcat. |
| Bumbac | ●● | Se calcă cu fierul uscat în timp ce este încă umed sau se utilizează duza de pulverizare pentru umezire. Nivelul de abur folosit trebuie să fie între mediu și mare. |
| Catifea cord | ●●● | Se calcă cu aburi pe dos sau de folosește o pânză pentru călcat. |
| In | ●●● la "max" | Se calcă pe dos sau se folosește o pânză pentru călcat pentru evitarea semnelor lucioase, în special în cazul culorilor închise. Se calcă cu fierul uscat în timp ce este încă umed sau se utilizează duza de pulverizare pentru umezire. Nivelul de abur folosit trebuie să fie între mediu și mare. |
| Dril | ●●● la "max" | Se folosește nivelul maxim de abur. |

Din cauza vitezelor diferite de călcare și a umidității țesăturii, setarea optimă poate diferi de cea recomandată în tabel!

BG

| Тъкан | Настройка на температурата | Препоръки за гладене |
|------------------------|----------------------------|--|
| Акрилна материя | ● | Сухо гладене от опаката страна. |
| Ацетатна материя | ● | Сухо гладене от опаката страна при постоянно овлажняване или овлажняване с пръскане. |
| Найлон и полиестер | ● | Гладене от опаката страна при постоянно овлажняване или овлажняване с пръскане. |
| Изкуствена коприна | ● | Гладене от опаката страна на тъканта. |
| Вискоза | ● | Предимно сухо гладене. Парата може да се използва според инструкциите на производителя. |
| Коприна | ●● | Гладене от опаката страна. Използвайте кърпа за гладене, за да запазите блясъка на коприната. |
| Памучни тъкани | ●● | Проверете етикета и следвайте инструкциите на производителя. Използвайте настройка за тъкан, изискваща най-ниска настройка. |
| Вълна и вълнени тъкани | ●● | Парно гладене от опаката страна или гладене с кърпа. |
| Памук | ●● | Сухо гладене от опаката страна при постоянно овлажняване или овлажняване с пръскане. Използвайте от средна до силна пара. |
| Кадифе | ●●● | Парно гладене от опаката страна или гладене с кърпа. |
| Лен | ●●● на "макс." | Гладене от опаката страна или гладене с кърпа с цел запазване на блясъка, особено при тъмните цветове. Сухо гладене при постоянно овлажняване или овлажняване с пръскане. Използвайте от средна до силна пара. |
| Дънков плат | ●●● на "макс." | Използвайте максимална пара. |

Различната скорост на гладене и влажност на тъканите може да доведе до това, оптималната настройка да се различава от препоръчаната в таблицата!

SL

| Tkanina | Nastavljanje temperature | Priporočila za likanje |
|--|-----------------------------------|---|
| Akril | ● | Suho likanje notranje oziroma obratne strani oblačila. |
| Acetat | ● | Suho likanje notranje oziroma obratne strani oblačila, ko je blago še vlažno, sicer uporabite razpršilnik za vlaženje blaga. |
| Najlon in poliester | ● | Suho likanje notranje oziroma obratne strani oblačila, ko je blago še vlažno, sicer uporabite razpršilnik za vlaženje blaga. |
| Umetna svila | ● | Likanje notranje oziroma obratne strani oblačila. |
| Viskoza | ● | Večinoma suho likanje. Likanje s paro se uporablja glede na navodila proizvajalca. |
| Svila | ●● | Likanje notranje oziroma obratne strani oblačila. Za preprečitev pojava svetlečih lis na blagu uporabite likalno krpo. |
| Bombažne mešanice | ●● | Poglejte etiketo na oblačilih in upoštevajte navodila proizvajalca. Uporabite nastavitve, ustrezno vlaknom, ki zahtevajo najnižjo nastavitvev. |
| Volna in mešanice volne | ●● | Parno likanje notranje oziroma obratne strani oblačila ali uporaba likalne krpe. |
| Bombaž | ●● | Suho likanje, ko je blago še vlažno, sicer uporabite razpršilnik za vlaženje blaga. Uporabite srednjo do visoko nastavitvev izbirnika za paro. |
| Rebrast žamet | ●●● | Parno likanje notranje oziroma obratne strani oblačila ali uporaba likalne krpe. |
| Lan | ●●● na najvišjo možno temperaturo | Likanje notranje oziroma obratne strani oblačila ali uporaba likalne krpe, da se prepreči nastanek svetlečih lis, zlasti pri temnejših barvah blaga. Suho likanje, ko je blago še vlažno, sicer uporabite razpršilnik za vlaženje blaga. Uporabite srednjo do visoko nastavitvev izbirnika za paro. |
| Denim | ●●● na najvišjo možno temperaturo | Uporabite največjo nastavitvev izbirnika za paro. |
| Hitrost likanja in vlažnost tkanine lahko povzročita, da optimalne nastavitvev niso enake priporočenim iz razpredelnice! | | |

EE

| Materjal | Temperatuuri reguleerimine | Triikimissoovitused |
|---|----------------------------|---|
| Akrüül | ● | Triikige kuivalt riide pahupoolet. |
| Atsetaat | ● | Triikige kuivalt riide pahupoolet, kui materjal on veel niiske või kasutage niisutamiseks piserdusfunktsiooni. |
| Nailon ja polüester | ● | Triikige riide pahupoolet, kui materjal on veel niiske või kasutage niisutamiseks piserdusfunktsiooni. |
| Viskoosiid | ● | Triikige riide pahupoolet. |
| Viskoos | ● | Peamiselt kuivalt triikimine. Auru tohib kasutada üksnes vastavalt tootja juhiste. |
| Siid | ●● | Triikige riide pahupoolet. Lääkivate triikimisjälgede vältimiseks kasutage triikimisriiet. |
| Puuvillasegu | ●● | Kontrollige sildit ning järgige tootja juhiseid. Kasutage madalaimat temperatuuriseadet. |
| Vill ja villasegu | ●● | Triikige auruga riide pahupoolet või kasutage triikimisriiet. |
| Puuvill | ●● | Triikige kuivalt, kui materjal on veel niiske või kasutage niisutamiseks piserdusfunktsiooni. Kasutage auru: keskmine kuni maksimum. |
| Pesusamet | ●●● | Triikige auruga riide pahupoolet või kasutage triikimisriiet. |
| Linane | ●●● kuni „maksimum“ | Triikige riide pahupoolet või kasutage lääkivate triikimisjälgede vältimiseks triikimisriiet (eriti tumedate värvide puhul). Triikige kuivalt, kui materjal on veel niiske või kasutage niisutamiseks piserdusfunktsiooni. Kasutage auru: keskmine kuni maksimum. |
| Denim | ●●● kuni „maksimum“ | Kasutage maksimaalset auru. |
| Muutuva triikimiskiiruse ja erineva niiskusega kangaste korral võivad optimaalsed seaded tabelis soovitatutest oluliselt erineda. | | |

GB
D
F
NLI
E
P
TRS
DK
FI
NCZ
SK
RU
UAPL
H
HR
SRRO
BG
SL
EELV
LT

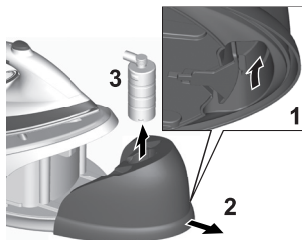
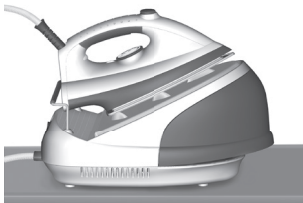

RO

- Îndepărtați cu atenție întregul ambalaj.** Poziționați orizontal fierul de călcat cu instalație de producere a aburului pe masa de călcat sau pe o suprafață rezistentă la căldură și sigură, la aceeași înălțime cu cea a unei mese de călcat. Desfășurați și îndreptați cablul de alimentare și cablul de abur.

- Scoateți rezervorul de apă** prinzând de fanta de pe partea inferioară și trăgându-l ușor din unitatea de bază.

- Umpleți întotdeauna rezervorul până la nivelul MAX utilizând apă rece de la robinet.**

BG

- Внимателно отстранете всички опаковъчни материали.** Поставете ютията с парогенератора хоризонтално върху дъска за гладене или върху топлоустойчива, стабилна повърхност на височината на дъска за гладене. Развийте и изправете захранващия кабел и тръбичката за пара.

- Извадете водния резервоар,** като го хванете за прореза от долната страна и го издърпате внимателно от базата.

- Винаги пълнете резервоара за водата до MAX като използвате студена чешмяна вода.**

SL

- Previdno odstranite vse ovojnine.** Namestite parni generator vodoravno na likalno desko ali na varno podlago, ki je odporna na vročino in je na enaki višini kot likalna deska. Odvijte in zravajte napajalni kabel in kabel za paro.

- Odstranite posodo za vodo** tako, da primete za režo na spodnji strani in jo nežno potegnete stran od osnovne enote.

- Posodo za vodo vedno napolnite do oznake MAX z mrzlo vodo iz pipe.**

EE

- Eemaldage ettevaatlikult kõik pakkematerjalid.** Paigutage aurugeneraatoriga triikraud horisontaalselt triikimislauale või kindlale kuumakindlale alusele, mis on triikimislauga samal kõrgusel. Keerake toitejuhe lahti ja tõmmake see sirgeks.

- Eemaldage veepaak,** haarates selle all olevast avast ja tõmmake siis veepaak õrnalt põhjaosa küljest lahti.

- Täitke veepaak alati tähiseni MAX, kasutades külma kraanivett.**



4. Goliți rezervorul de apă pentru a elimina orice particule străine care pot rămâne din procesul de fabricație.

4. Изпразнете водния резервоар, за да изплакнете всички частици, които може да са останали от производствения процес.

4. Izpraznite posodo za vodo, da izplaknete morebitne tujke, ki so ostali od postopka izdelave.

4. Tühjendage veepaak, et loputada see võimalikest tootmisjäakidest puhtaks.



5. Reumpleți rezervorul de apă cu apă rece de la robinet.

5. Напълнете отново водния резервоар със студена чешмяна вода.

5. Ponovno napolnite posodo za vodo s hladno vodo iz pipe.

5. Täitke veepaak uuesti külma kraaniveega.

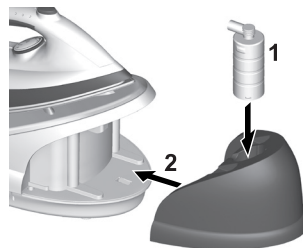

6. Introduceți rezervorul de apă în unitatea de bază. Asigurați-vă că rezervorul de apă este fixat bine în poziție.

6. Поставете водния резервоар базата. Уверете се, че водният резервоар е застопорен стабилно на мястото му.

6. Vstavite posodo za vodo v osnovno enoto. Zagotovite, da se posoda za vodo varno zaskoči na mestu.

6. Kinnitage veepaak põhjaosa külge. Jälgige, et veepaak kinnituks kindlalt oma kohale.

GB
D
F
NL

I
E
P
TR

S
DK
FI
N

CZ
SK
RU
UA

PL
H
HR
SR

RO
BG
SL
EE

LV
LT

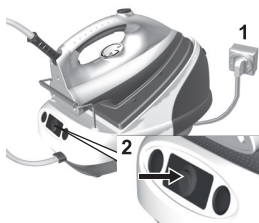

- 7. Conectați fierul de călcat cu instalația de producere a aburului** la rețeaua electrică de alimentare. Apăsăți butonul de alimentare.



- 8. Rotiți selectorul de temperatură** în sens orar, la setarea maximă. Apoi, indicatorul luminos de temperatură de pe fierul de călcat se va aprinde. Acesta se stinge odată ce temperatura selectată este atinsă. Indicatorul luminos de temperatură pornește și se oprește în timp ce este menținută temperatura corectă.

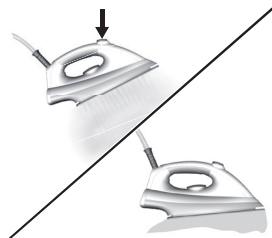

- 9. Când se aprinde becul pentru abur,** apăsați lung butonul pentru abur timp de aproximativ un minut pentru a obține abur, după care mai țineți apăsat un minut pentru a curăța sistemul de producere a aburului. **Călcați un prosop vechi pentru a vă asigura** că resturile din fierul de călcat nu sunt transferate pe rufe. Dacă este necesar, ștergeți talpa cu o cârpă umedă.

- 7. Свържете ютия с парогенератор** към мрежовото захранване. Натиснете ключа за включване на захранването.

- 8. Завъртете регулатора на температурата** в посока на часовниковата стрелка до максималната стойност. След това индикаторната лампичка за temperatura върху ютията ще светне. Тя угасва след достигане на зададената температура. Индикаторната лампичката периодически светва и угасва, тъй като уредът поддържа зададената температура.

- 9. Когато лампичката за парата светне,** натиснете и задръжте бутона за парата за около една минута, за да пуснете пара, след това задръжте още една минута, за да почистите системата за генерирание на пара. **Изгладете стара хавлиена кърпа, за сте сигурни,** че остатъчни частици от вътрешността на ютията няма да попаднат върху прането. Ако е необходимо, избършете плочата с леко навлажнена кърпа.

- 7. Priključite parni generator** na napajalno omrežje. Pritisnite stikalo za vklop.

- 8. Obrnite izbirni gumb za temperaturo** v smeri urinega kazalca na najvišjo nastavitev. Nato bo na likalniku zasvetila signalna lučka za temperaturo. Le-ta se ugasa, ko je dosežena nastavljena temperatura. Pri ohranjanju pravilne temperature se izmenjujeta prižiganje in ugašanje signalne lučke za temperaturo.

- 9. Ko zasveti lučka za paro,** pritisnite in držite gumb za paro približno eno minuto, da se začne ustvarjati para, nato držite še eno minuto, da očistite sistem za ustvarjanje pare. **Zlikajte staro brisačo, da zagotovite,** da se morebitni ostanki iz likalnika ne prenesejo na perilo. Če je potrebno, obrišite likalno ploskev z rahlo navlaženo krpo.

- 7. Ühendage aurugeneraatoriga triikraud** vooluvõrku. Vajutage toitelülitit.

- 8. Keerake temperatuuriketast** päripäeva maksimumasendisse. Süttib triikraua temperatuurindikaator. See kustub, kui triikraud saavutab valitud temperatuuri. Õige temperatuuri hoidmiseks lülitub temperatuurindikaator sisse ja välja.

- 9. Kui aurutuli süttib,** vajutage ja hoidke auruuppu umbes üks minut auru saamiseks, seejärel hoidke veel üks minut, et puhastada auru genereerimise süsteem. **Triikige seejärel näiteks vana käterätikut,** et kõik triikrauas leiduvad jäägid sealt väljuks ja edaspidi triigitavale pesule ei satuks. Vajadusel puhastage talda kergelt niisutatud lapiga.

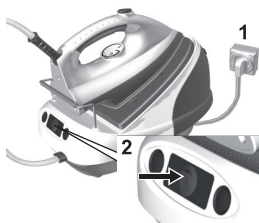

- 1. Conectați fierul de călcat cu instalație de producere a aburului** la rețeaua electrică de alimentare. Apăsați butonul de alimentare.



- 2. Când este apăsat comutatorul de alimentare,** indicatorul luminos pentru alimentare se aprinde. Așteptați unul până la două minute, până când se aprinde indicatorul luminos pentru abur.



- 3. Pentru a activa aburul,** apăsați butonul pentru abur. La eliberarea butonului aburi, utilizați cantitatea de aburi înainte de a pune înapoi fierul pe suportul stației de calcat.

GB
D
F
NL

I
E
P
TR

S
DK
FI
N

CZ
SK
RU
UA

PL
H
HR
SR

RO
BG
SL
EE

LV
LT

RO

BG

SL

EE

- 1. Свържете ютия с парогенератор** към мрежовото захранване. Натиснете ключа за включване на захранването.

- 2. При натискане на ключа за захранването,** индикаторната лампичка за захранването светва. Изчакайте една или две минути, докато светне лампичката за пара.

- 3. За да пуснете парата,** натиснете butona за para. Когато освободите butona, използвайте парата преди да поставите ютията обратно на поставката.

- 1. Priključite parni generator** na napajalno omrežje. Pritisnite stikalo za vklop.

- 2. Ko pritisnete stikalo za vklop,** se bo prižgala lučka za vklop. Počakajte eno ali dve minuti, dokler se ne prižge lučka za paro.

- 3. Za vklop pare,** pritisnite gumb za paro. Preden deaktivirate gumb iz likalne postaje izpustite vso paro, šele nato ogložite likalnik na likalno postajo.

- 1. Ühendage aurugeneraatoriga triikraud** vooluvõrku. Vajutage toitelüliti.

- 2. Toitelüliti vajutamisel süttib** toitelamp. Oodake paar minutit, kuni süttib aurlamp.

- 3. Auru sisselülitamiseks** vajutage aurunuppu. Peale nupule vajutuse lõpetamist ja triikraua alusele tagasi panemist kasutage kogu aur ära.



RO

4. Lăsați întotdeauna fierul de călcat să se răcească complet pe suportul său înainte de depozitare. Odată ce fierul de călcat este rece, goliți rezervorul de apă. Depozitați fierul de călcat cu instalație de producere a aburului.

5. Nu înfășurați NICIODATĂ cablul de alimentare în jurul fierului de călcat.

6. Păstrați întotdeauna cablul înfășurat în siguranță pe partea laterală a fierului de călcat.

BG

4. Винаги оставяйте ютията да изстине напълно върху поставката, преди да я приберете. След като ютията изстине, изпразнете водния резервоар. Приберете ютията заедно с парогенератора.

5. НИКОГА не навивайте **захранващия кабел** около ютията.

6. Винаги поставяйте кабела безопасно навит от страни на ютията.

SL

4. Zmeraj pustite, da se likalnik popolnoma ohladi na odlagalni podlagi za likalnik, preden ga pospravite. Ko se je likalnik ohladil, izpraznite posodo za vodo. Pospravite parni generator.

5. NIKOLI ne ovijajte napajalnega kabla okrog likalnika.

6. Vedno pospravite kabel varno ovit zraven likalnika.

EE

4. Laske triikraual alati täielikult maha jahtuda, enne kui selle hoiukohta panete. Kui triikraud on jahtunud, tühjendage veepaak. Pange aurutriikraud hoiukohta.

5. ÄRGE KUNAGI keerake **toitejuhet** triikraua ümber.

6. Jätke toitejuhe alati kokkukeeratuna triikraua kõrvale.

Curățarea / Почистване Čišćenje / Puhastamine

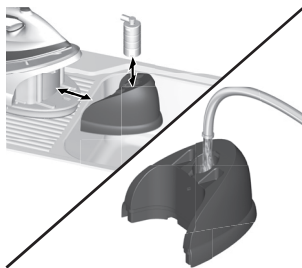
GB
D
F
NLI
E
P
TRS
DK
FI
NCZ
SK
RU
UAPL
H
HR
SRRO
BG
SL
EELV
LT

RO

1. Procedură de auto-curățare.

Fierul de călcat cu instalație de producere a aburului are un sistem de curățare integrat, conceput să împiedice acumularea de scame și de material mineral liber în orificiile pentru abur și în camera pentru abur. Instalați fierul de călcat cu instalație de producere a aburului aproape de o chiuvetă. Umpleți rezervorul de apă cu apă rece de la robinet.

2. **Rotiți selectorul de temperatură** la setarea maximă. Introduceți ștecherul în priză și porniți fierul de călcat cu instalație de producere a aburului.

3. **Când se aprinde indicatorul luminos pentru abur**, fierul de călcat este pregătit pentru auto-curățare. Țineți fierul de călcat deasupra chiuvetei în poziția de călcat. Apăsați butonul pentru abur aproximativ trei minute. Scamele și materialele libere vor fi apoi evacuate din orificiile pentru abur de sub talpă.

BG

1. Самопочистване.

Ютията с парогенератор има вградена почистваща система, което предпазва парните дюзи и парната камера от натрупване на мъх и частици котлен камък. Поставете ютията заедно с парогенератора близо до мивка. Напълнете водния резервоар със студена чешмяна вода.

2. **Завъртете регулатора на температурата** до минималната стойност. Поставете щепсела в контакта и включете ютията с парогенератор.

3. **Когато лампичката за пара светне**, ютията е готова за самопочистване. Вдигнете ютията и я задърžite над мивката в положение за гладене. Натиснете бутона за пара и задърžite около три минути. Мъхът и котленият камък ще бъдат изхвърлени през парните дюзи на плочата.

SL

1. Postopek samoočišćenja.

Parni generator ima vgrajen čistilni sistem, ki je namenjen preprečevanju nabiranja niti in prostih mineralnih snovi v parnih odvodih in parni komori. Postavite parni generator v bližino pomivalnega korita. Napolnite posodo za vodo s hladno vodo iz pipe.

2. **Nastavite izbirni gumb za temperaturo** na najnižjo nastavitev. Priključite in vklopite parni generator.

3. **Ko se prižge lučka za paro**, je likalnik pripravljen za samoočišćenje. Držite likalnik nad pomivalnim koritom v položaju za likanje. Pritisnite in držite gumb za paro za približno tri minute. Niti in proste snovi se bodo nato izpihale iz luknjic za paro pod likalno ploskvijo.

EE

1. Isepuhastus.

Aurugeneraatoriga triikraud on olemas juurdekuuluv isepuhastussüsteem, mis tagab, et auruavad ja aurukamber püüksid ebemetest ja mineraalidest vabad. Asetage aurutriikraud kraanikausi lähedusse. Täitke veepaak külma kraaniveega.

2. **Keerake temperatuuriketast** miinimumtasemele. Lülitage aurutriikraud sisse.

3. **Kui aarulamp süttib**, on triikraud isepuhastuseks valmis. Hoidke triikrauda kraanikausi kohal triikimisasendis. Hoidke auruunuppu all umbes kolm minutit. Ebemed ja muu praht väljub triikrauda tallas olevate auruavade kaudu.

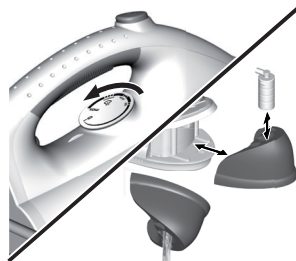
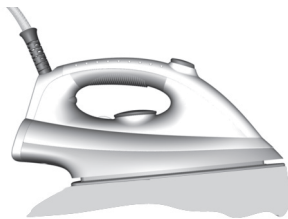

RO

4. **Rotiți selectorul de temperatură** în sens orar, la setarea maximă.

5. **Călcați o cârpă umedă** sau un prosop pentru a înlătura toate depunerile de pe talpă.

6. **Rotiți selectorul de temperatură** înapoi la setarea minimă. Apoi, opriți fierul de călcat cu instalație de producere a aburului și deconectați-l de la rețeaua electrică de alimentare. Golțiți rezervorul de apă și lăsați fierul de călcat să se răcească complet înainte de depozitare.

BG

4. **Завъртете регулатора на температурата** посока на часовниковата стрелка до максималната стойност.

5. **Изгладете влажно парче плат** или хавлиена кърпа, за да почистите евентуалните налепи по плочата.

6. **Завъртете регулатора на температурата** обратно до минималната стойност. След това изключете ютията с парогенератор и извадете щепсела от контакта. **Изпразнете водния резервоар** и оставете ютията да изстине напълно, преди да я приберете.

SL

4. **Obrnite izbirni gumb za temperaturo** v smeri urinega kazalca na najvišjo nastavitev.

5. **Zlikajte navlaženo krpo** ali brisačo, da z likalne ploskve odstranite morebitne usedline.

6. **Obrnite izbirni gumb za temperaturo** nazaj na najnižjo nastavitev. Nato izklopite parni generator in ga izključite iz napajalnega omrežja. **Izpraznite posodo za vodo** in pustite, da se likalnik v celoti ohladi, preden ga pospravite.

EE

4. **Keerake temperatuuriketast** päripäeva maksimumasendisse.

5. **Triikige niisket riidetükki** või kääterätikut, et eemaldada tallal olevad jäljed.

6. **Keerake temperatuuriketast** tagasi miinimumtasemele. Seejärel lülitage aurutriikraud välja ja tõmmake juhe seinakontaktist. **Tühjendage veepaak** ja laske triikraual enne hoiulepanekut täielikult maha jahtuda.

Înlocuirea cartușului anti-calcar / Подмяна на патрона за предпазване от котлен камък
Zamenjajte kartušo proti nabiranju vodnega kamna / Asendage katlakivi-vastane kassett

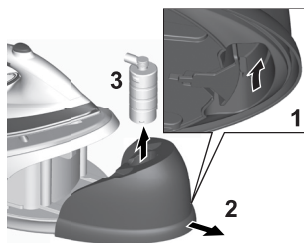

1. Scoateți rezervorul de apă prinzând de fanta de pe partea inferioară și trăgându-l ușor din unitatea de bază. Păstrați rezervorul de apă într-un loc sigur, în timp ce înlocuiți cartușul anti-calcar.

1. Извадете водния резервоар, като го хванете за прореза от долната страна и го издърпате внимателно от базата. Дръжте водния резервоар на сигурно място, докато подменяте патрона за предпазване от котлен камък.

1. Odstranite posodo za vodo tako, da primete za režo na spodnji strani in jo nežno potegnete stran od osnovne enote. Medtem ko menjate kartušo proti nabiranju vodnega kamna, naj bo posoda za vodo na varnem mestu.

1. Eemaldage veepaak, haarates selle all olevast avast ja tõmmake siis veepaak õrnalt põhjaosa küljest lahti. Katlakivi-vastase kasseti asendamise ajaks pange veepaak kõrvale.



2. Pentru cele mai bune performanțe vă recomandăm cartușele din gama noastră, numărul de referință ZEL01.

2. За най-добри резултати препоръчваме патрони от нашата серия, номер на артикул ZEL01.

2. Za najboljšo učinkovitost priporočamo kartušo iz naše ponudbe s sklicno številko ZEL01.

2. Parima töö tagamiseks soovime kasutada meie tooteseeria kassetti (tootenumber ZEL01).

GB
D
F
NL

I
E
P
TR

S
DK
FI
N

CZ
SK
RU
UA

PL
H
HR
SR

RO
BG
SL
EE

LV
LT

| Problemă | Cauze posibile | Soluție |
|--|---|---|
| Apa curge din orificiile de pe talpă. | Apa s-a condensat în conducte pentru că utilizați aburul pentru prima dată sau nu l-ați folosit o perioadă mai lungă. | Apăsăți butonul pentru controlul aburului și îndepărtați-vă de masa de călcat, până când fierul de călcat produce abur. |
| | Talpa fierului de călcat nu este suficient de fierbinte. | Creșteți temperatura tălpii. |
| | Termostatul dvs. este defect: fierul de călcat nu este suficient de fierbinte. | Contactați un centru de service autorizat. |
| Dungi albe curg din orificiile de pe talpă. | Fierul dvs. de călcat are o acumulare de calcar, deoarece nu a fost clătit cu regularitate. | Curățați fierul de călcat. (consultați secțiunea „curățare”) |
| Dungi ruginii curg din orificiile de pe talpă și pătează lenjeria. | Utilizați aditivi sau agenți chimici de decalcifiere în apă pentru călcat. | Nu adăugați acest tip de produs în rezervorul de apă sau în camera pentru abur. |
| | Fibrele textile s-au acumulat în orificiile de talpă și ard. | Curățați talpa cu un burete nemetalic. |
| Talpa este murdară sau maro și poate păta lenjeria. | Călcați la temperaturi prea ridicate. | Consultați recomandările noastre cu privire la selectarea temperaturii. |
| | Lenjeria dvs. nu este clătită suficient sau călcați o haină nouă înainte de a fi fost spălată. | Asigurați-vă că lenjeria este clătită bine pentru a îndepărta orice depuneri de săpun sau substanțe chimice de pe hainele noi, care ar putea fi absorbite de fierul de călcat |
| | Folosiți apret. | Pulverizați întotdeauna apretul pe fața opusă a materialului care urmează să fie călcat. |
| Iese abur sau se scurge apă de sub aparat. | Stația este defectă. | Înterupeți utilizarea stației și contactați un centru de service autorizat. |
| Nu este produs abur. | Cantitate de apă din rezervor este prea mică. | Umpleți rezervorul cu apă până la nivelul MAX. |
| | Fierul de călcat are aer în rezervorul pentru apă. | După ce se aprinde becul pentru abur, apăsați butonul pentru abur timp de cel puțin un minut pentru a aerisi sistemul și pentru a produce abur. |

Отстраняване на неизправности

| Проблем | Възможна причина | Решение |
|--|--|--|
| От дюзите на плочата тече вода. | В тръбичките има кондензирана вода, защото използвате пара за първи път или не сте гладили с пара от известно време. | Натиснете бутона за пара, държейки ютията далеч от дъската за гладене, докато ютията произведе пара. |
| | Плочата не се загрева достатъчно. | Увеличете температурата на плочата. |
| | Термостатът ви е повреден: ютията не е достатъчно гореща. | Обърнете се към одобрен сервизен център. |
| От дюзите в плочата излизат бели струйки. | В ютията се е натрупал котлен камък, тъй като не е изплаквана редовно. | Почистете ютията. (виж точка "Почистяване") |
| От дюзите в плочата излизат кафяви струйки и зацапват прането. | Използвате химически препарати за почистване на котлен камък или добавки във водата за гладене. | Никога не наливайте такива видове препарати във водния резервоар или в парогенератора. |
| | Около дюзите в плочата се натрупват влакна от тъкани и изгарят. | Почистете плочата с обикновена гъба, не използвайте домакинска тел. |
| Плочата е замърсена или кафява и може да зацапа прането. | Гладите на твърде висока температура. | Вижте нашите препоръки относно настройките на температурата. |
| | Прането ви не е добре изплакнато или сте изгладили нова дреха, преди да я изперете. | Прането трябва да се изплаква много добре, за да се отмият остатъците от перилен препарат или химикали по нови дрехи, които могат да полепнат по ютията. |
| | Използвате спрей за колосване. | Винаги пръскайте спрея за колосване от обратната страна на плата, който ще се глади. |
| Уредът изпуска пара или вода. | Уредът е повреден. | Преустановете използването му и се обърнете към одобрен сервизен център. |
| Не създава пара. | За малко количество вода в резервоара за вода. | Напълнете резервоара за вода до МАКС. ниво. |
| | Има вода в резервоара за водата на Вашата ютия. | След като лампичката за парата светне, натиснете бутона за парата за повече от една минута, за да вентилирате системата и след това да пуснете пара. |

BG
D
F
NLI
E
P
TRS
DK
FI
NCZ
SK
RU
UAPL
H
HR
SRRO
BG
SL
EELV
LT

| Težava | Mogoč vzrok | Rešitev |
|---|---|---|
| Voda teče iz luknjic v likalni ploskvi. | V ceveh se je nabrala voda, ker prvič uporabljate paro, ali ker je že nekaj časa niste uporabljali. | Pritisnite gumb za nadzor pare stran od likalne deske, dokler likalnik ne začne tvoriti pare. |
| | Likalna ploskev ni dovolj vroča. | Povečajte toploto likalne ploskve. |
| | Vaš termostat je okvarjen: likalnik ni dovolj vroč. | Obrnite se na pooblaščen servisni center. |
| Iz luknjic v likalni ploskvi izhajajo bele proge. | Na vašem likalniku so se nabrale obloge, ker ga niste redno izplakovali. | Očistite svoj likalnik. (glejte razdelek "čiščenje") |
| Iz luknjic v likalni ploskvi izhajajo rjave proge, ki puščajo madeže na perilu. | Uporabljate kemično sredstvo za odstranjevanje oblog ali dodatke vodi za likanje. | Takšne vrste izdelkov nikoli ne dodajajte v posodo za vodo ali grelnik. |
| | Vlakna tkanine so se nabrala v luknjicah na likalni ploskvi in se smodijo. | Očistite likalno ploskev z nekovinsko gobico. |
| Likalna ploskev je umazana ali rjava in lahko pušča madeže na perilu. | "Likate pri previsoki temperaturi." | Glejte naša priporočila glede nastavitve za nadzorovanje temperature. |
| | Vaše perilo je premalo splaknjeno ali pa ste likali novo oblačilo, preden ste ga oprali. | Prepričajte se, da je perilo temeljito splaknjeno, saj se tako z novih oblačil odstranijo morebitne usedline mila, ki bi jih likalnik lahko vsesal. |
| | Uporabljate škrob. | Vedno poškrbite na notranji strani tkanine, ki jo želite likati. |
| Vodni tok ali voda uhaja izpod naprave. | Postaja je okvarjena. | Prenehajte uporabljati postajo in se obrnite na pooblaščen servisni center. |
| Para se ne ustvarja. | Premajhna količina vode v posodi za vodo. | Posodo za vodo napolnite do oznake MAX. |
| | Pri vašem likalniku je prisoten zrak v posodi za vodo. | Ko zasveti lučka za paro, pritisnite gumb za paro več kot minuto, da odzračite sistem in se nato začne ustvarjati para. |

| Probleem | Võimalik põhjus | Lahendus |
|---|---|---|
| Vesi voolab tallal asuvatest auruavadest välja. | Voolikutes on kondenseerunud vett, sest te kasutate auru esimest korda või pole te seda pikemat aega kasutanud. | Vajutage aurunuppu, hoides triikrauda eemal triikimislaust niikaua, kuni avadest hakkab tulema auru. |
| | Tald ei ole piisavalt kuum. | Suurendage talla kuumuse taset. |
| | Termostaat on rikkis: triikraud ei ole piisavalt kuum. | Pöörduge volitatud teeninduskeskusse. |
| Tallale auruavade ümber tekivad valged jutid. | Triikrauda on tekkinud katlakivi, kuna seda pole regulaarselt välja loputatud. | Puhastage triikrauda. vt "puhastamise" jaotist. |
| Auruavade kaudu kanduvad triigitavale riidele määrivad pruunikad jutid. | Triikimisel kasutatavas vees on keemilisi katlakivi-vastaseid aineid või lisandeid. | Ärge kunagi lisage selliseid tooteid veepaaki või boilerisse. |
| | Talla auruavadesse on kuhjunud tekstiilikiude, mis on hakanud kõrbema. | Puhastage talda mittemetallist käsnaga. |
| Tald on must või pruun ja võib triigitavat pesu määrada. | Kasutate triikimisel liiga kõrget temperatuuri. | Lugege meie soovitusi temperatuuriseadete kohta. |
| | Pesu ei ole piisavalt loputatud või triikisite uusi riideid, mida pole veel pestud. | Loputage pesu hoolikalt, et eemaldada kõik pesupulbrijäägid või uutel riietel olevad kemikaalid, mis võivad triikrauda külge kinni jääda. |
| | Olete kasutanud tärklist. | Kui kasutate tärklist, pihustage seda alati triigitavate riiete pahemale poolele. |
| Seadme alla koguneb vesi. | Seadmes on tekkinud viga. | Lõpetage seadme kasutamine ja pöörduge volitatud teeninduskeskuse poole. |
| Auru ei teki. | Veepaagis on liiga vähe vett. | Täitke veepaak tasemeni MAX. |
| | Triikrauda veepaagis on õhku. | Kui aurutuli süttib, vajutage üle ühe minuti aurunuppu, et süsteemi õhutada ning seejärel auru kasutada. |

RO

Protectia mediului**Materialele de ambalare**

Materialele de ambalare sunt ecologice și pot fi reciclate. Componentele din plastic sunt identificate prin marcate, de ex. >PE<, >PS< etc.

Vă rugăm să aruncați materialele de ambalare în containerul corespunzător de la centrele locale de reciclare a deșeurilor.

Aparatele vechi

Simbolul  de pe produs sau de pe ambalajul acestuia indică faptul că acest produs nu poate fi tratat ca deșeu menajer. În schimb, aparatul trebuie predat la un centru de colectare pentru reciclarea echipamentelor electrice și electronice. Asigurându-vă că acest produs este eliminat în mod corespunzător, ajutați la prevenirea unor potențiale consecințe negative

asupra mediului și sănătății oamenilor, consecințe care ar putea fi cauzate de casarea necorespunzătoare a acestui produs. Pentru informații detaliate referitoare la reciclarea acestui produs, consultați autoritățile locale, serviciul dumneavoastră de colectare a deșeurilor menajere sau magazinul de unde ați cumpărat produsul.

BG

Изхвърляне**Опаковъчни материали**

Опаковъчните материали не вредят на околната среда и могат да се рециклират. Пластмасовите компоненти са обозначени с маркировка, като напр. >PE<, >PS< и т. н.

Изхвърлете опаковъчните материали в подходящи контейнери за битови отпадъци.

Стар уред

Символът  върху продукта или върху неговата опаковка указва, че този продукт не трябва да се третира като битовите отпадъци. Вместо това, той трябва да бъде отнесен в подходящия пункт за рециклиране на електрическо и електронно оборудване. Чрез осигуряване на правилното изхвърляне на този продукт вие допринасяте за

предотвратяване на потенциални негативни последици за околната среда и човешкото здраве, които в противен случай могат да бъдат причинени от неправилното изхвърляне на този продукт. За по-подробна информация относно рециклирането на този продукт, обърнете се към местната градска управа, службата по извозване на домакински отпадъци или магазина, от който сте закупили продукта.

SL

Odstranjevanje**Ovojnina**

Ovojnina je okolju prijazna in je primerna za recikliranje. Plastični deli so označeni z oznakami >PE<, >PS< itd.

Ovojnino odvrzite v ustrezen zabojnik na odlagališču odpadkov.

Stara naprava

Znak  na izdelku ali na njegovi ovojnini pomeni, da izdelek ni običajen gospodinjiski odpadek. Oddajte ga na ustreznem zbiralnem mestu za recikliranje električne in elektronske opreme. S pravilnim odstranjevanjem boste pomagali preprečiti morebitne negativne posledice za okolje in zdravje, ki bi jih lahko povzročilo neprimerno odstranjevanje tega izdelka. Več

informacij o recikliranju izdelka dobite pri krajevnih upravnih organih, komunalni službi ali v trgovini, kjer ste izdelek kupili.

EE

Jäätmekäitlusse andmine**Pakkematerjal**

Pakkematerjalid on keskkonnasõbralikud ja taaskasutatavad. Plastist koostisosad on märgistatud, nt >PE<, >PS< jne.

Palun visake pakkematerjalid kohaliku jäätmekäitlusettevõtte vastavasse konteinerisse.

Kasutatud seade

Tingmärk  tootel või pakendil näitab, et neid ei tohi käidelda olmejäätmetena. Selle asemel tuleb toode ringlussevõtuks üle anda vastavale elektri- ja elektroonikaseadmete kogumispunktile. Tagades selle toote õige käitluse, aitate ära hoida võimalikke kahjulikke tagajärgi keskkonnale ja inimeste tervisele, mida põhjustaks selle toote vale jäätmekäitlus. Rohkem

teavet käesoleva toote taaskäitluse kohta saate kohalikust omavalitsusest, prügiveofirmast või kauplusest, kust toode on ostetud.

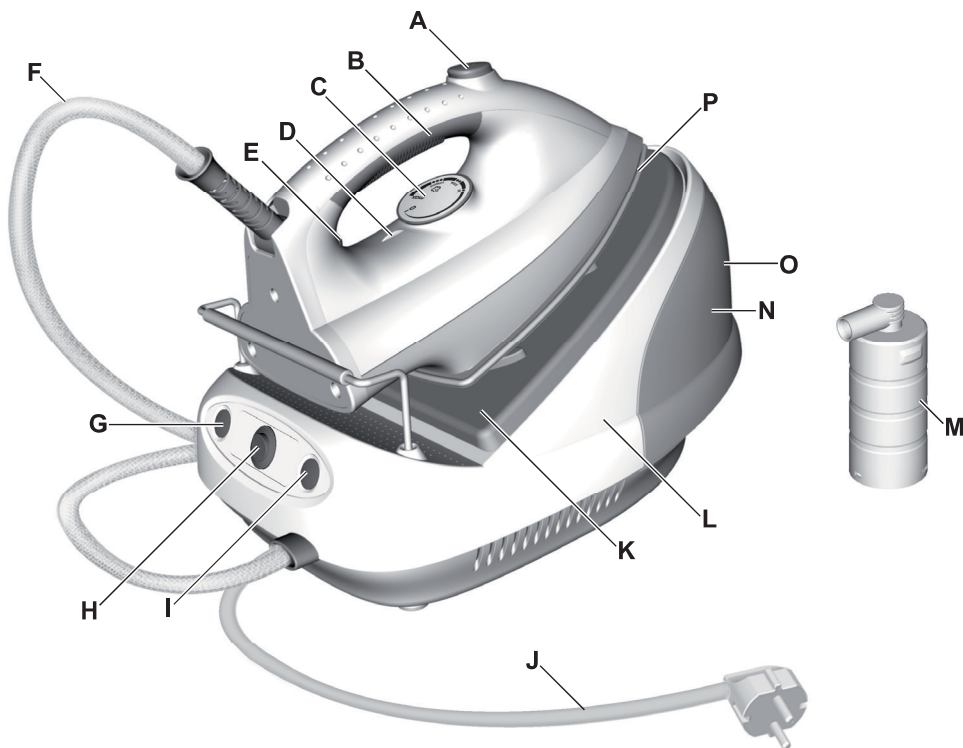

LV

Sastāvdaļas

- A. Tvaika poga
- B. Mīksta rokture
- C. Temperatūras regulators
- D. Temperatūras iestatījuma atzīme
- E. Temperatūras indikators
- F. Karsta ūdens caurule
- G. Barošanas indikators
- H. Barošanas slēdzis
- I. Tvaika indikators
- J. Barošanas vads
- K. Gludekļa pamatne
- L. Pamatbloks
- M. Pretapkalpošanās bloks
- N. Ūdens tvertne
- O. Maksimālā ūdens līmeņa indikators
- P. Nerūsējošā tērauda gludināšanas virsma

LT

Sudedamosios dalys

- A. Garo mygtukas
- B. Minkšta rankena
- C. Temperatūros rankenėlė
- D. Temperatūros žyma
- E. Temperatūros indikatorius
- F. Karšto vandens vamzdelis
- G. Maitinimo lemputė
- H. Maitinimo jungiklis
- I. Garo lemputė
- J. Maitinimo laidas
- K. Lygintuvo padėklas
- L. Bazė
- M. Įrenginys nuo užkalkėjimo
- N. Vandens bakas
- O. Didžiausio vandens lygio indikatorius
- P. Nerūdijančio plieno padas

GB
D
F
NL

I
E
P
TR

S
DK
FI
N

CZ
SK
RU
UA

PL
H
HR
SR

RO
BG
SL
EE

LV
LT

LV Uzmanīgi izlasiet lietošanas pamācību pirms uzsākt ierīces lietošanu pirmo reizi!

- Šo ierīci drīkst izmantot bērni no 8 gadu vecuma un cilvēki ar ierobežotām fiziskām, sensorām vai garīgām spējām, vai pieredzes un zināšanu trūkumu atbildīgās personas uzraudzībā vai ja tie ir apmācīti par ierīces drošu lietošanu un izprot potenciālos riskus. Ar ierīci nedrīkst rotālāties bērni. Tīrīšanu un lietotāja veikto apkopi nedrīkst veikt bērni bez uzraudzības.
- Neļaujiet bērniem rotālāties ar ierīci.
- Ierīci drīkst pievienot tikai tādām strāvas padeves avotam, kura spriegums un frekvence atbilst norādēm uz tehnisko datu plāksnītes!
- Ja gludeklis ir nokritis, ir redzamas bojājumu pazīmes uz ierīces vai tās vada, vai arī, ja ir noplūde, to nedrīkst lietot.
- Šī ierīce jāsavieno tikai ar iezemētu kontaktligzdu. Ja nepieciešams, var

izmantot pagarinājuma kabeli, kas piemērots 10 A sistēmai.

- Ja ierīce vai barošanas vads ir bojāti, lai izvairītos no riska, ražotājam, apkalpošanas pārstāvim vai citam kvalificētam personālam tas jānomaina.
- Gludekli drīkst izmantot un novietot uz stabilas virsmas. Novietojot gludekli uz tā stativa, pārļiecinieties, ka virsma, uz kuras statīvs ir novietots, ir stabila.
- Nekad neatstājiet ierīci bez uzraudzības, kad tā pievienota barošanas tīklam.
- Pirms ierīci tīrīt vai apkopt, tā jāizslēdz, un kontaktdakša jāatvieno no kontaktligzdas.
- Ūdens tvertni drīkst piepildīt tikai tad, kad kontaktdakša ir atvienota no kontaktligzdas.
- Neļaujiet tīkla vadam saskarties ar ierīces karstajām daļām.
- Nemērciet ierīci ūdenī vai citos šķīdumos.

- Nepārsniedziet maksimālo iepildīšanas daudzumu, kas norādīts uz ierīces.
- Ja pastāv ierobežojumi, lūdzu, nosakiet ūdens kvalitāti/veidu, ko var lietot ierīcē.
- Ierīce ir paredzēta lietošanai tikai telpās. Ražotājs neuzņemas atbildību par bojājumiem, kas radušies nepareizas ierīces izmantošanas dēļ.
- Kamēr gludeklis ir pieslēgts barošanai vai atdzīest, glabājiet to un tā vadu vietā, kas nav pieejama bērniem zem 8 gadu vecuma.
- Simbola  nozīme: "Uzmanību! Karsta virsma".

LT Prieš naudodami prietaisā pirmā kartā atidzīai perskaitykite šias instrukcijas.

- Šī prietaisā galima naudoti vaikams nuo 8 metų amžiaus ir asmenims, turintiems psichinių, jutiminių arba protinių negalių arba patirties bei žinių trūkumo, jeigu jie yra prižiūrimi arba instruktuojami, kaip saugiai naudoti šį prietaisą, ir supranta atitinkamus pavojus. Neleiskite vaikams žaisti su šiuo prietaisu. aikams draudžiama valyti ir techniškai prižiūrėti šį gaminį, nebent juos prižiūrėtų už jų saugą atsakingas suaugęs.
- Reikia užtikrinti, kad vaikai nežaistų su prietaisu.
- Prietaisas gali būti prijungtas tik prie maitinimo šaltinio, kurio įtampa ir dažnis atitinka duomenų plokštelėje pateiktas specifikacijas!
- Lygintuvo nereikėtų naudoti, jeigu jis buvo numestas, jei ant lygintuvo ar jo laido matomi pažeidimo požymiai arba yra nesandarūs.
- Prietaisą galima įjungti tik į įžemintą el. lizdą. Jei reikia, galima naudoti ilginamąjį laidą, tinkantį 10 A.

- Jei prietaisas ar maitinimo laidas pažeistas, siekiant išvengti pavojaus, jį turi pakeisti gamintojas, gamintojo techninės priežiūros atstovas ar kitas kvalifikuotas asmuo.
- Lygintuvus turi būti naudojamas ir pastatomas ant stabilaus paviršiaus. Kai lygintuvą padedate ant stovo, įsitikinkite, ar paviršius, ant kurio stovas padėtas, yra stabilus.
- Kai prietaisas prijungtas prie maitinimo šaltinio, niekada nepalikite jo be priežiūros.
- Prieš atliekant valymo arba priežiūros darbus, prietaisą reikėtų išjungti, o maitinimo kištuką ištraukti kiekvieną kartą po naudojimo.
- Kištuką reikia ištraukti iš el. lizdo prieš pilant vandenį į vandens talpyklą.
- Laidas negali liestis prie jokių įkaitusių prietaiso dalių.
- Nemerkite prietaiso į vandenį ir kitus skysčius.

- Neviršykite maksimalios pripildymo talpos, kuri nurodyta ant prietaisų.
- Jei yra apribojimų, nustatykite vandens kokybę / tipą, kurį galima naudoti su prietaisu.
- Šis prietaisas skirtas naudoti tik buityje. Gamintojas neprisiima jokios atsakomybės už galimus pažeidimus, jei prietaisas naudojamas netinkamai.
- Neleiskite jaunesnių nei 8 metų vaikų prie lygintuvo ir jo laido, kai jis kaista arba pastatytas atšauti.
- Symbolis  reiškia "Atsargiai : karštas paviršius".

Gludināšanas tabula / Lyginimo lentelē

| LV | Audums | Temperatūras iestatīšana | Gludināšana — ieteikumi lietošanai |
|----|--|--------------------------|---|
| | Akrils | ● | Sausā gludināšana no izstrādājuma kreisās puses. |
| | Acetāts | ● | Sausā gludināšana no izstrādājuma kreisās puses, kad tas ir mitrs. Mitrināšanai varat izmantot smidzināšanas funkciju. |
| | Neilons un poliesters | ● | Gludināšana no izstrādājuma kreisās puses, kad tas ir mitrs. Mitrināšanai varat izmantot smidzināšanas funkciju. |
| | Mākslīgais zīds | ● | Gludināšana no izstrādājuma kreisās puses. |
| | Viskoze | ● | Pārsvārā sausā gludināšana. Tvaiku var izmantot saskaņā ar ražotāja norādījumiem. |
| | Zīds | ●● | Gludināšana no izstrādājuma kreisās puses. Lai izvairītos no spīduma, gludinot pārklājiet ar kokvilnas audumu. |
| | Kokvilnas veidi | ●● | Pārbaidiet etiķeti un rīkojieties saskaņā ar ražotāja norādījumiem. Izmantojiet iestatījumu smalkām šķiedrām. |
| | Vilna un tās veidi | ●● | Tvaika gludināšana no izstrādājuma kreisās puses vai caur kokvilnas drānu. |
| | Kokvilna | ●● | Sausā gludināšana no izstrādājuma kreisās puses, kad tas ir mitrs. Mitrināšanai varat izmantot smidzināšanas funkciju. Izmantojiet vidēju vai stipru tvaika padevi. |
| | Velvets | ●●● | Tvaika gludināšana no izstrādājuma kreisās puses vai caur kokvilnas drānu. |
| | Linu audums | ●●● uz MAX | Gludināšana no izstrādājuma kreisās puses vai izmantojot gludināšanas drānu, lai novērstu spīdumu, īpaši tumšiem audumiem. Sausā gludināšana, kad izstrādājums ir mitrs. Mitrināšanai varat izmantot smidzināšanas funkciju. Izmantojiet vidēju vai stipru tvaika padevi. |
| | Dzīnsa audums | ●●● uz MAX | Izmantojiet maksimālo tvaika padevi. |
| | Dažādie gludināšanas ātrumi un auduma mitrums var nozīmēt to, ka optimālais uzstādījums var atšķirties no tā, kas norādīts tabulā! | | |

| LT | Audinis | Temperatūras nustatymas | Lyginimo rekomendacijos |
|----|--|-------------------------|---|
| | Akrilo audinys | ● | Lyginkite sausai iš blogosios pusės. |
| | Acetatas | ● | Lyginkite sausai iš blogosios pusės, kol audinys dar drėgnas arba apipurškite jį, kad sudrėktų. |
| | Nailonas ir poliesteris | ● | Lyginkite iš blogosios pusės, kol audinys dar drėgnas arba apipurškite jį, kad sudrėktų. |
| | Dirbtinis šilkas | ● | Lyginkite iš blogosios audinio pusės. |
| | Viskozė | ● | Daugiausia lyginkite sausai. Garus galima naudoti pagal gamintojo instrukcijas. |
| | Šilkas | ●● | Lyginkite iš blogosios pusės. Naudokite lyginimo audeklą, kad išvengtumėte švytinių žymių. |
| | Medvilnės mišiniai | ●● | Patikrinkite etiketę ir vadovaukitės gamintojo instrukcijomis. Naudokite nustatymą, skirtą audiniui, kuriam reikalingas žemiausias nustatymas. |
| | Vilna ir vilnos mišiniai | ●● | Lyginkite garais iš blogosios pusės arba naudokite lyginimo audeklą. |
| | Medvilnė | ●● | Lyginkite sausai, kol audinys dar drėgnas arba apipurškite jį, kad sudrėktų. Naudokite vidutinę arba stiprią garų srovę. |
| | Velvetas | ●●● | Lyginkite garais iš blogosios pusės arba naudokite lyginimo audeklą. |
| | Linai | ●●● iki „maks.“ | Lyginkite iš blogosios pusės arba naudokite lyginimo audeklą, kad išvengtumėte švytinių žymių, ypač lyginant tamsių spalvų audinius. Lyginkite sausai, kol audinys dar drėgnas arba apipurškite jį, kad sudrėktų. Naudokite vidutinę arba stiprią garų srovę. |
| | Audinys džinsams | ●●● iki „maks.“ | Naudokite maksimalią garų srovę. |
| | Įvairūs lyginimo greičiai ir audinio drėgnumas gali reikšti, kad optimalus nustatymas gali skirtis nuo rekomenduojamo lentelėje! | | |

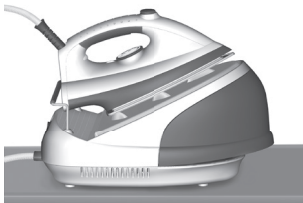

LV

- 1. Uzmanīgi noņemiet visus iepakojuma materiālus.** Novietojiet gludekli ar tvaika ģeneratoru horizontāli uz gludināmā dēļa vai uz karstumizturīgas drošas virsmas, kas atrodas vienā līmenī ar gludināmo dēli. Attiniet un iztaisnojiet barošanas un tvaika vadu.

LT

- 1. Atidzīai nuimkite visas pakavimo medžiagas.** Uzdēkite lygintuvā su garikļu horizontaliai ant lyginimo lentos arba ant karščiui atsparaus, saugaus paviršiaus tame pačiame aukštyje kaip lyginimo lenta. Išvyniokite ir išlyginkite maitinimo ir garo laidą.

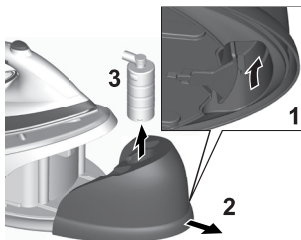

- 2. Izņemiet ūdens rezervuāru,** satverot iedobi tā apakšpusē un uzmanīgi izvelkot to no pamatbloka.

- 2. Nuimkite vandens rezervuarą** suimdami už kiaurymės apačioje ir atsargiai atitraukdami iš bazės.



- 3. Vienmēr uzpildiet ūdens rezervuāru līdz MAX līmenim ar aukstu krāna ūdeni.**

- 3. Visada pripilkite šalto vandens iš čiaupo iki žymos MAX (maks.).**



LV

4. Iztukšojiet ūdens rezervuāru, lai izskalotu piesārņojuma daļiņas, kas var būt palikušas no ražošanas procesa.

LT

4. Ištuštināte vandens rezervuarā, kad išplautumēte visas pašalines daleles, kurios galėjo likti dėl gamybos proceso.



5. Uzpildiet ūdens rezervuāru, izmantojot aukstu krāna ūdeni.

5. Pripildykite vandens rezervuarą šaltu vandeniu iš vandentiekio čiaupo.

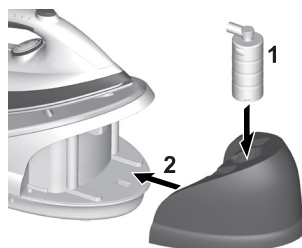

6. Ievietojiet ūdens tvertni pamatblokā. Pārliecinieties, ka ūdens rezervuārs droši nofiksējas savā vietā.

6. Iđékite vandens rezervuarą j bazę. Įsitinkinkite, kad vandens rezervuaras saugiai užsifiksuoja savo vietoje.

GB
D
F
NL

I
E
P
TR

S
DK
FI
N

CZ
SK
RU
UA

PL
H
HR
SR

RO
BG
SL
EE

LV
LT

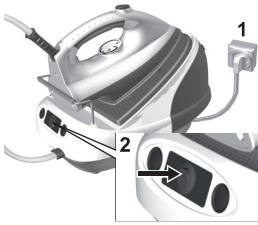

LV

- 7. Pieslēdziet gludekli ar tvaika ģeneratoru elektroapgādes tīklam.** Nospiediet barošanas slēdzi.

LT

- 7. Prijunkite lygintuvā su garikļu prie elektros tinklo.** Paspauskite maitinimo jungiklį.



- 8. Pagrieziet temperatūras regulatoru** pulksteņrādītāja kustības virzienā līdz tā maksimālajam iestatījumam. Pēc tam uz gludekļa iedegas temperatūras indikators. Tas nodziest, kad ir sasniegta iestatītā temperatūra. Kamēr tiek saglabāta pareizā temperatūra, temperatūras indikators pārmaiņus iedegas un nodziest.

- 8. Pasukite temperatūros ratukā** pagal laikrodžio rodyklę į maksimalią nustatymo reikšmę. Tada užsidegs temperatūros indikatorius. Jis užges, kai bus pasiekta nustatyta temperatūra. Temperatūros indikatorius įsijunginėja ir išsijunginėja, kai palaikoma teisinga temperatūra.

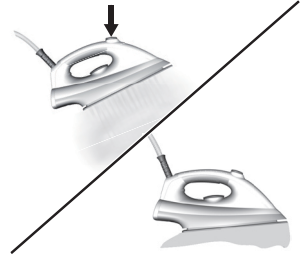

- 9. Kad izgaismojas tvaika lampa,** nospiediet un turiet tvaika taustiņu apmēram vienu minūti, lai iegūtu tvaiku, un pēc tam turiet to nospiešot vēl vienu minūti, lai iztīrītu tvaika ģeneratora sistēmu.
Izgludiniet vecu dvieļi, lai pārļiecinātos, ka jebkuri nosēdumi, kas atrodas gludeklī, netiek pārnesti uz veļu. Ja nepieciešams, noslaukiet visu gludināšanas virsmu ar mazliet samitrinātu drānu.

- 9. Užsidegus garų lemputei,** paspauskite ir maždaug vieną minutę palaikykite garų mygtuką, kad pradėtų eiti garas, tada palaikykite dar maždaug minutę, kad garų sistema būtų išvalyta.
Palyginkite seną rankšluostį, kad užtikrintumėte, jog jokie likučiai lygintuve nepersikels ant jūsų skalbinių. Jei reikia, nušluostykite padą truputį drėgnu audiniu.

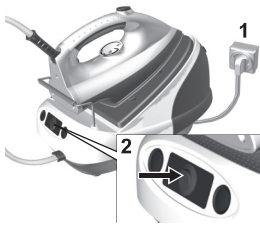

LV

1. **Pieslēdziet gludekli ar tvaika ģeneratoru elektroapgādes tīklam.** Nospiediet barošanas slēdzi.

LT

1. **Prijunkite lygintuvą su garikliu prie elektros tinklo.** Paspauskite maitinimo jungiklį.



2. **Kad tiek nospiests barošanas slēdzis,** iedegas barošanas indikators. Pagaidiet vienu līdz divas minūtes, līdz iedegas tvaika indikators.

2. **Paspaudus maitinimo jungiklį** užsidega maitinimo lemputė. Palaukite nuo vienos iki dviejų minučių, kol užsidegs garo lemputė.



3. **Lai aktivizētu tvaika režimu,** nospiediet tvaika pogu. Kad atlāizāt pogu, pārliecinieties par tvaika pilnīgu iziešanu, pirms novietojat gludekli atpakaļ uz tvaika stacijas.

3. **Kad įjungtumėte garą,** paspauskite garo mygtuką. Atleisdami garo įjungimo mygtuką, palaukite kol išeis likęs garas ir tik tada grąžinkite prietaisą į bazę.

GB
D
F
NL

I
E
P
TR

S
DK
FI
N

CZ
SK
RU
UA

PL
H
HR
SR

RO
BG
SL
EE

LV
LT



LV

4. Vienmēr ļaujiet gludeklim pilnībā atdzist uz gludekļa pamatnes, pirms noglabāt to. Kad gludeklis ir atdzisis, iztukšojiet ūdens rezervuāru. Noglabājiet gludekli ar tvaika ģeneratoru.

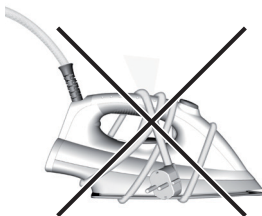

5. NEKĀDĀ GADĪJUMĀ netiniet barošanas vadu ap gludekli.



6. Vienmēr glabājiet vadu droši satītu blakus gludeklim.

LT

4. Visada leiskite lygintuvui visiškai atvēsti prieš jį padėdami saugoti. Lygintuvui atvēsus, ištuštinkite vandens rezervuarą. Padėkite saugoti lygintuvą su garikliu.

5. NIEKADA nevytiokite maitinimo laido aplink lygintuvą.

6. Visada laidą saugiai apvyniokite aplink lygintuvo šoną.

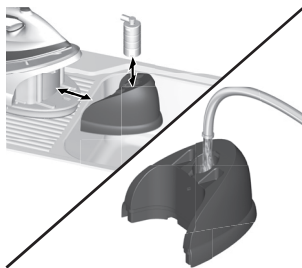

LV

1. Pašattīrīšanas procedūra.

Gludeklim ar tvaika ģeneratoru ir iebūvēta tīrīšanas sistēma, kas paredzēta, lai uzturētu tvaika atveres un tvaika kameru tīru no plūksnām un katlakmens daļiņām. Novietojiet tvaika ģeneratoru izlietnes tuvumā. Uzpildiet ūdens rezervuāru, izmantojot aukstu krāna ūdeni.

LT

1. Išsivalymo procedūra

Lygintuve su garikliu yra integruota išsivalymo sistema, kuri iš garo angų ir garo kameros šalina pūkus ir mineralines medžiagas. Pastatykite lygintuvą su garikliu netoli kriauklės. Pripildykite rezervuarą šaltu vandeniu iš vandentiekio čiaupo.



2. Iestatiet temperatūras regulatoru uz minimālo iestatījumu. Pievienojiet barošanai un ieslēdziet gludekli ar tvaika ģeneratoru.

2. Nustatykite temperatūros rankenėlę ties didžiausiu nustatymu. Įkiškite kištuką ir įjunkite lygintuvą su garikliu.



3. Kad iedegas tvaika indikators, gludeklis ir gatavs pašattīrīšanai. Turiet gludekli virs izlietnes gludināšanas pozīcijā. Aptuveni trīs minūtes turiet nospiestu tvaika pogu. Plūksnas un katlakmens daļiņas tiks izvadītas pa tvaika atverēm zem gludināšanas virsmas.

3. Jai užsidega garo lemputė, lygintuvas yra paruoštas išsivalymui. Laikykite lygintuvą virš kriauklės lyginimo padėtyje. Spauskite garo mygtuką apie tris minutes. Pūkai ir palaidi medžiagos gabaliukai bus išmesti pro garo skyles pado apačioje.

GB
D
F
NLI
E
P
TRS
DK
FI
NCZ
SK
RU
UAPL
H
HR
SRRO
BG
SL
EELV
LT



LV

4. Pagrieziet temperatūras regulatoru pulksteņrādītāja kustības virzienā līdz tā maksimālajam iestatījumam.

LT

4. Pasukite temperatūros ratuką pagal laikrodžio rodyklę į maksimalią nustatymo reikšmę.

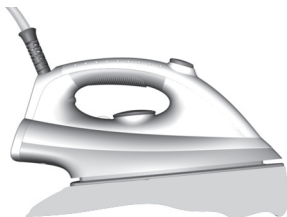

5. Izgludiniet mitru drānu vai dvieli, lai notīrītu atlikušos nosēdumus uz gludināšanas virsmas.

5. Lyginkite drėgną audinį arba rankšluostį, kad pašalintumėte visus likučius nuo lygintuvo pado.

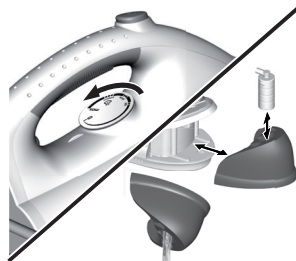

6. Pagrieziet temperatūras regulatoru atpakaļ uz minimālo iestatījumu. Pēc tam izslēdziet gludekli ar tvaika ģeneratoru un atvienojiet to no elektroapgādes tīkla. Iztukšojiet ūdens rezervuāru un ļaujiet gludeklim pilnībā atdzist, pirms noglabāt to.

6. Pasukite temperatūros rankenėlę atgal ties mažiausiu nustatymu. Tada išjunkite lygintuvą su garikliu ir ištraukite kištuką iš elektros tinklo lizdo. **Ištuštinkite vandens rezervuarą** ir leiskite lygintuvui visiškai atvėsti prieš padėdami jį saugoti.

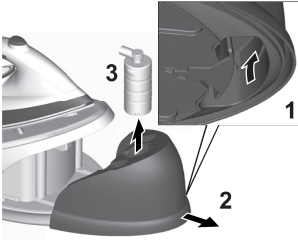

LV

1. Izņemiet ūdens rezervuāru, satverot iedobi tā apakšpusē un uzmanīgi izvelkot to no pamatbloka. Glabājiet ūdens rezervuāru drošā vietā, kamēr nomaināt pretapkalļķošanās kaseti.

LT

1. Nuimkite vandens rezervuarą suimdami už kiaurymės apačioje ir atsargiai atitraukdami iš bazės. Vandens rezervuarą laikykite saugioje vietoje, kol keisite kasetę nuo užkalkėjimo.



2. Lai nodrošinātu vislabāko sniegumu, iesakām kasetni no mūsu klāsta, artikula numurs ZEL01.

2. Kad sistema veiktų geriausiai, rekomenduojame mūsų gaminamą kasetę ZEL01.

GB
D
F
NL

I
E
P
TR

S
DK
FI
N

CZ
SK
RU
UA

PL
H
HR
SR

RO
BG
SL
EE

LV
LT

Darbības traucējumu novēršana

LV

| Problēma | Iespējamais iemesls | Risinājums |
|---|---|--|
| Ūdens tek pa atverēm gludināšanas virsmā. | Caurulēs ir kondensējies ūdens, jo jūs izmantojat tvaiku pirmo reizi vai kādu laiku to neesat izmantojis. | Nospiediet tvaika vadības pogu, turot gludekli nost no gludināmā deļa, līdz no gludekļa sāk nākt tvaiki. |
| | Gludināšanas virsma nav pietiekami karsta. | Palieliniet gludināšanas virsmas temperatūru. |
| | Termostata kļūme: gludeklis nav pietiekami karsts. | Sazinieties ar autorizētu servisa centru. |
| Atverēs gludināšanas virsmā veidojas balti pleķi. | Jūsu gludeklī uzkrājas katlakmens, jo tas nav regulāri skalots. | Iztīriet savu gludekli. (skatiet nodaļu "Tīrīšana") |
| Atverēs gludināšanas virsmā veidojas brūni pleķi, kas nosmērē veļu. | Jūs izmantojat gludekļa ūdenī ķīmiskos pretapkaļķošanās līdzekļus vai piedevas. | Nekādā gadījumā nepievienojiet šāda tipa produktus ūdens rezervuārā vai boilerī. |
| | Gludināšanas virsmas atverēs ir uzkrājušās auduma šķiedras un deg. | Notīriet gludināšanas virsmu ar nemetālisku sūkli. |
| Gludināšanas virsma ir netīra vai brūna un var sasmērēt veļu. | Jūs gludināt ar pārāk augstu temperatūru. | Skatiet mūsu ieteikumus par temperatūras regulatora iestatījumu. |
| | Veļa nav pietiekami izskalota vai jūs gludināt jaunas drēbes, pirms tās ir izmazgātas. | Pārlicinieties, ka veļa tiek kārtīgi izskalota, lai tajā nepaliktu ziepju atliekas vai ķīmiskās vielas jaunām drēbēm, kuras var uzsūkt gludeklis |
| | Jūs izmantojat cietinātāju. | Vienmēr izsmidziniet cietinātāju uz auduma pretējās puses, kura netiks gludināta. |
| Zem ierices izkļūst tvaiks vai ūdens. | Stacijai ir kļūme. | Pārtrauciet stacijas izmantošanu un sazinieties ar autorizētu servisa centru |
| Neveidojas tvaiks. | Nepietiekams ūdens daudzums ūdens tvertnē. | Uzpildiet ūdeni līdz atzīmei MAX . |
| | Jūsu gludekļa ūdens rezervuārā ir gaiss. | Kad izgaismojas tvaika lampiņa, nospiediet tvaika taustiņu vismaz vienu minūti, lai atgaisotu sistēmu un iegūtu tvaiku. |

| Problema | Galima priežastis | Sprendimas |
|--|---|---|
| Vanduo bėga per skylės padę. | Vanduo kondensavosi vamzdeliuose kadangi naudojotės garu pirmą kartą arba kurį laiką juo nesinaudojote. Padas nėra pakankamai karštas. | Paspauskite garo valdymo mygtuką iš avo lyginimo lentos, kol lygintuvus vėl pagamins garų. Padidinkite pado kaitinimą. |
| Balti ruožai per pado skylės. | Jūsų termostatas yra sugedęs: lygintuvus nėra pakankamai karštas. | Kreipkitės į patvirtintą techninio aptarnavimo centrą. |
| Balti ruožai per pado skylės. | Jūsų lygintuvu susikaupė kalkių, nes nebuvo reguliariai valomas. | Nuvalykite lygintuvą. (žr. skyrelį valymas. |
| Rudos juostelės išeina per skylės padę ir tepa audinius. | Lygindami naudojotės cheminio kalkių naikinimo priemonėmis arba papildais vandenyje. | Niekada nedėkite tokio tipo gaminių į vandens rezervuarą ar virintuvą. |
| | Audinio plaušai susikaupė pado skylėse ir dega. | Išvalykite padą ne metaline kempine. |
| Padą yra užterštas arba rudas ir gali tepti audinius. | Lyginate pernelyg didelėje temperatūroje.” Jūsų audinys nėra pakankamai išskalautas arba lygintote naują drabužį prieš jį skalbdami. | Žr. mūsų rekomendacijas dėl temperatūros valdymo nustatymų. Įsitikinkite, kad drabužis yra gerai išskalautas, kad būtų pašalinti muilo likučiai ar chemikalai iš naujų drabužių, kuriuos gali įsiurbti lygintuvus. |
| | Naudojate krakmolą. Visada purškite krakmolą išvirkščioje | lyginamo audinio pusėje. |
| Po prietaisu prasiskverbia garai arba vanduo. | Lyginimo sistema yra sugedus. | Nustokite naudotis sistema ir kreipkitės į patvirtintą techninio aptarnavimo centrą |
| Negeneruojami garai. | Vandens talpyklėje per mažai vandens. Lygintuvo vandens rezervuare yra oro. | Pripildykite vandens talpyklę iki „MAX“ lygio. Užsidegus garų lemputei, dar vieną minutę palaikykite paspaudę garų mygtuką, kad iš sistemos išeitų oras ir būtų tiekiami garai |

Utilizacija / Išmetimas

Utilizacija

Iepakojuma materiāli

Iepakojuma materiāli ir videi draudzīgi un jas galima perdirbti. Plastikinės dalys tiek identificētas pēc apzīmējumiem, piem., >PE<, >PS< utt.

Lūdzu, izmetiet iepakojuma materiālus atbilstošā konteinerā apdzīvotās vietās atkritumu likvidēšanas vietās.

Vecā ierīce



Simbols  uz izstrādājuma vai tā iepakojuma nozīmē, ka šis izstrādājums nav sadzīves atkritums. Tas jānodod atbilstošā elektrisko un elektronisko ierīču atreizejās pārstrādes savākšanas vietā. Nepareiza šādu atkritumu apsaimniekošana var radīt kaitējumu apkārtei vai videi un cilvēku veselībai — pareizi atbrīvojoties no šī izstrādājuma, jūs palīdzat to novērst. Lai saņemtu

plašāku informāciju par šī izstrādājuma atreizejo pārstrādi, sazinieties ar vietējo pašvaldību, sadzīves atkritumu savākšanas dienestu vai veikalu, kurā iegādājāties šo produktu.

Išmetimas

Pakavimo medžiagos

Pakavimo medžiagos neteršia aplinkos, jas galima perdirbti. Plastikinės dalys atpažįstamos iš ženklavimo, pvz., >PE<, >PS< ir kt.

Pakavimo medžiagas išmeskite į atitinkamą bendruomenės atliekų konteinerį.

Senas prietaisas

Ant gaminio arba jo pakuotės esantis simbolis  rodo, kad šis gaminys nelaikytinas buitiniams atliekomis. Tai gi jį būtina atiduoti į tinkamą elektros ir elektroninės įrangos atliekų surinkimo punktą perdirbti. Tinkamai utilizuodami šį gaminį padėsite išvengti neigiamo poveikio aplinkai ir žmonių sveikatai, kurį gali sukelti netinkamas šio gaminio

atliekų tvarkymas. Jei reikia išsamesnės informacijos apie šio gaminio atliekų perdirbimą, kreipkitės į savo miesto savivaldybę, buitinių atliekų tvarkymo tarnybą arba parduotuvę, kurioje įsigijote šį gaminį.

Thinking of you
 **Electrolux**

Electrolux Floor Care & Small Appliances AB
St. Göransgatan 143
S-105 45 Stockholm
Sweden

Share more of our thinking at www.electrolux.com

 Printed on recycled paper